

НАУЧНО-ИЗДАТЕЛЬСКИЙ ЦЕНТР «ИМПЕРИЯ»



«ИНТЕГРАЦИЯ НАУК»

*Международный научно-практический журнал
Выпуск № 11(15)-2017*



Москва
2017

МЕЖДУНАРОДНЫЙ НАУЧНО-ПРАКТИЧЕСКИЙ ЖУРНАЛ

«Интеграция наук»

Выпуск № 11 (15) (декабрь, 2017)

ISSN 2500-2449

Журнал зарегистрирован Федеральной службой по надзору в сфере массовых коммуникаций, связи и охраны культурного наследия, как средство массовой информации (СМИ): ЭЛ № ФС 77 – 64901

Договор на размещение материалов журнала в РИНЦ № 246-04/2016 от 26.04.2016г.

Главный редактор Сорокин А.В.- доктор психологических наук, профессор

Редакционная коллегия:

Абакумова Д.С., доктор педагогических наук
Мхитарян Ю.В. - доктор психологических наук
Сафарян Ю.А. - доктор физико-математических наук
Ипполитова Н.В., доктор медицинских наук
Ларин В.С. - кандидат исторических наук, доцент

Учредитель: Научно-издательский центр «Империя»

Верстка: Непочатов Р.М. | Редактор/корректор: Солодов И.Н.

Редакция журнала «Интеграция наук»: 143432, Московская обл., Красногорский р-н, пгт. Нахабино, ул. Панфилова, д. 5. | Сайт: <http://in-sc.ru> | E-mail: info@in-sc.ru |

Материалы публикуются в авторской редакции. За содержание и достоверность статей ответственность несут авторы. Мнение редакции может не совпадать с мнением авторов статей. При использовании и заимствовании материалов ссылка на издание обязательна.

СОДЕРЖАНИЕ

ГУМАНИТАРНЫЕ НАУКИ

Aubakirova G.T., Kabyzbekova M.M., Karpenko K.P. The problems of multilingual education in Kazakhstan	6
Воронова Е.В., Гют М.В. Концептуальные свойства медиаобраза «Америка» в эмигрантских журналистских материалах	10
С.Д. Довлатова Дарибаева А.А., Анартаева Г.У., Танабаева Г.У., Тауасаров Ш.У., Туртаева Р.Н. Структурно-семантический анализ транспортной терминологии	15
Саттарова А.Т. Эволюционные пути обучения детских песен	17
Чаплыгина Т.С. Парадигматика английских заимствований семантического поля «костюм» в русском языке	20

ЭКОНОМИКА И УПРАВЛЕНИЕ

Akhmedov F.V. Regional features of small business development	25
Абдуллоева Х.Р. Формирование кластерных структур в экономике региона	28
Гуреев С.Э. Логистика как инструмент повышения конкурентоспособности	32
Журавель В.Ф., Муцольгова А.М. Принципы формирования корпоративной системы управления проектами	34

МЕДИЦИНА И ЗДРАВООХРАНЕНИЕ

Тимбакова Д.И., Уразбахтина Ю.О. Способы определения порога болевой чувствительности	36
--	----

ЮРИДИЧЕСКИЕ НАУКИ

Александров В.А., Аминов И.Р. Пределы осуществления полномочий органов местного самоуправления в имущественной сфере	38
Астапова Е.В., Бабанская Л.О. Обращение взыскания на жилое помещение	40
Юлбердина Л.Р., Волкова Н.С. О целесообразности введения досудебного урегулирования споров в арбитражном процессе	41
Буланова К.Э., Хамзина А.Н., Юлбердина Л.Р. Проблемы определения сущности упрощенного производства в арбитражном процессе	42
Гафиева Г.А., Гареева Э.Р. Тактика допроса	43
Дацковская Д.А. Особенности формирования личностных черт потенциального преступника	45
Дацковская Д.А. Гражданство как правовая категория международного права	46
Дутова А.А., Кончаков А.Б. Оказание услуг как объект гражданских прав	50
Круглова Е. П. Реформирование рынка юридических услуг: мировой опыт и перспективы России	52
Макаров А.Ю., Тимофеева Р.И. Прокурорский надзор за соблюдением прав и свобод субъектов хозяйствующей деятельности	53
Синебухова А.А., Файзуллина Л. М., Тимофеева Р.И. Правовая природа завещания	55
Фахриев А.Р., Тимофеева Р.И. Государственная поддержка малого предпринимательства в РФ: на примере городского округа город Стерлитамак	57
Ханмурзина А.И., Тимофеева Р.И. Становление правосудия в отношении несовершеннолетних в дореволюционный период	58

Шапранова А.П.	60
Дискриминация женщин на современном рынке труда в Российской Федерации	
Шапранова А.П.	62
К вопросу об источниках трудового права	
Юлбердина Л.Р., Федоров М. Н., Смирнов И.М.	63
Приказное производство	
Юлбердина Л.Р., Иваев Д.Р.	64
О некоторых аспектах раскрытия доказательств в арбитражном процессе	
Юлбердина Л.Р., Хисматуллин С.А.	66
О некоторых особенностях производства по пересмотру судебных актов в порядке надзора	

ПЕДАГОГИЧЕСКИЕ НАУКИ

Александрова А.В., Солощенко М.Ю	67
Электронные платформы для онлайн обучения, не выходя из дома	
Алексеева К.В., Солощенко М.Ю.	68
Использование инновационных технологий в обучении математике	
Восканян М.Г, Севрюков Н.Н.	70
Роль семьи в физическом воспитании ребенка	
Галиахметова А.Т.	71
Программно-целевое управление качеством образования	
Гуляева В.А.	72
Интеллект-карта в изучении цитологии, гистологии как метод активного обучения	
Загидуллина Ю.Л., Севрюков Н.Н.	75
Значение комплекса ГТО в физическом и нравственном воспитании молодёжи в современной России	
Копырулина О.И.	76
Контроль сформированности умений письма на французском языке в рамках ЕГЭ и DELF	
Молостова Е.П., Муллахметова Г.Р.	78
Проект массового онлайн курса «Практическая грамматика французского языка»	
Мухамедьянова Р.Ф., Солощенко М.Ю.	79
Дидактические принципы интерактивного обучения и требования к образовательным информационным ресурсам	
Мухамедьянова Р.Ф., Солощенко М.Ю.	83
Формирование личностных УУД на уроках математики	
Нарыкова Г.В.	85
Условия становления профессиональной стратегии будущих педагогов в ситуации успеха	
Николаева Н.В., Хакимова Л.Я.	88
Развитие мыслительной деятельности школьников в современном мире	
Сунчалина А.Д., Солощенко М.Ю	89
Преимущества и ограничения использования информационно-коммуникационных технологий в преподавании математики	

ПСИХОЛОГИЧЕСКИЕ НАУКИ

Кольцова И.В.	92
Специфика проявления влюбленности у современных подростков	

ФИЛОСОФСКИЕ НАУКИ

Гатауллина Э. Р., Борисова М. И.	95
Дж. Бруно о бесконечности миров	
Строшкова А.В., Рахова Е.Э.	97
Значимость семейных ценностей в нашем мире	

ИСТОРИЧЕСКИЕ НАУКИ

Акатьева П.А., Мысляева Н.С.	99
Прусская кавалерия Фридриха Великого	
Кантимирова Р.И., Баева Э.Р.	101
Влияние реформ Жана Батиста Кольбера на военную политику и кризис системы во Франции	
Мысляева Н.С.	104
Идеи правового государства в политико-правовой мысли России второй половины XIX в.	

Мысляева Н.С.	106
Мероприятия земств Уфимской губернии в области образования	
Николаева Н.В.	109
Участие башкир в Отечественной войне 1812-1814 гг.	
Николаева Н.В., Кантимирова Р.И.	111
Причины «Великой депрессии» в США	
Павлова О.С.	112
Участие православного монашества в организации помощи военным и их семьям в 1914-1915 гг.	
Сущенко В.А.	113
Две стороны греческого предпринимательства в дореволюционной России. Дмитрий Бенардаки и Марк Вальяно	
Явнова И.И., Вязовцева Н.О.	118
Значение А.В. Суворова в сражениях под Фокшанами и на реке Рымник в 1789 году	
Явнова И.И., Шведчикова Е.С.	122
Столицы Конфедеративных Штатов Америки	

ОБЩИЙ РАЗДЕЛ

Андичева А.И.	123
Адвентивная флора национального парка «Шушенский бор» в пределах Минусинской котловины Шушенского лесостепного округа	
Асочаков А.А., Ахнина Ю.Ю.	124
Характеристика «Арбатской» колонии ласточки <i>Riparia riparia</i> (aves) долины реки Абакан (республика Хакасия)	
Ахнина Ю.Ю.	126
Показатели изменчивости <i>Lymnaea stagnalis</i> (gastropoda) р.Ташеба (бассейн р.Енисей)	
Васильев С.И.	128
Использование спектрокалориметра ТКА-ВД для исследования спектральных характеристик источников света, применяемых для досвечивания растений в защищенном грунте	
Голованова М.Ю.	130
Экологическая структура флоры долины реки Амыл в среднем течении (Красноярский край)	
Қартбаева Г. Т., Алданазарова А. А.	131
Биологическое разнообразие Улытауского региона	
Нигматуллин И.В., Косых Е.С	132
«Билль о правах» в Конституции США и практика его применения	
Щегольков Ю.С., Колосов А.А., Пасечная В.Ю.	134
Использование фотокатализа для снижения концентрации вредных веществ, поступающих в атмосферу из подземных горных выработок угледобывающих шахт	

ГУМАНИТАРНЫЕ НАУКИ

УДК 8

*Aubakirova G.T.,
candidate of philological sciences, professor of Foreign and Russian chair
Kabyzbekova M.M.,
student of Karaganda Economic University of Kazpotrebsouz
Karpenko K.P.,
student of Karaganda Economic University of Kazpotrebsouz*

THE PROBLEMS OF MULTILINGUAL EDUCATION IN KAZAKHSTAN

Annotation: *in this article, the problems of introducing trilingualism into the educational sphere of Kazakhstan are considered. The advantages and disadvantages of the formation of multilingualism are analyzed. A questionnaire was conducted to identify students' attitudes toward polygamy. Based on the conducted research, interest was revealed to trilingualism in Kazakhstan by students.*

Keywords: *trilingualism, education system, integration, «The Trinity of Languages», national wealth, cultural heritage.*

**“Knowing many languages means to have
a lot of keys to one lock”
Voltaire**

The policy of trinity is part of the national ideology aimed at the formation and development of competitive Kazakhstan. Developing three languages, we must not forget about the importance of the state language, which should become a consolidator of the people of Kazakhstan. It is planned that by 2025 the Kazakh language will become the leader in all spheres of life, will become the language of universal communication.

Accordingly, a foreign language, and in particular English, which is spoken by half the world, is a language of successful integration into the world economy, an international image of Kazakhstan. The most important step on this path, playing a key role, was the accession of Kazakhstan to the Bologna agreement. Now the requirements for owning a foreign language have acquired specific outlines in the form of direct contact with foreign universities at different stages of university and postgraduate training.

One of the most urgent tasks of modern Kazakhstani education is the formation of a polylingual personality. The urgency of the problem under consideration is due to the triune language policy of our state, the need for a phased implementation of the cultural project «The Trinity of Languages», improving the quality of teaching the Kazakh language as a state language, as a language of interethnic communication and English as a successful integration into the global economy.

Already at school age, one must learn to live and communicate in a multicultural society. Ability to be aware of belonging to one's own national culture and, understanding, respect the identity of the culture of one's interlocutor. Our students live and grow up at a time that psychologists call the time of «information explosion», intense interpersonal contacts, when the friendly and business connections of modern people are not usually limited to their environment, but, on the contrary, very often go beyond it. That is why the mastering of a particular language must be built taking into account modern world trends and cover various areas of language use in order to prepare students for life in conditions of multilingualism and globalization, to dialogue in intercultural communication. Therefore, before the school today, the task is to educate a multicultural personality; the main mission of education is defined - providing conditions for self-determination and self-realization of the individual; the way is indicated, according to which this personality was formed, the child's entry into the culture of his people.

Ignorance of languages entails a loss of competitiveness in the labor market both outside and within the country, isolation, limited legal capacity, the inability to participate fully in the dialogue of cultures.

It is often possible to find a situation when teachers and parents do not make special efforts to fully develop the child's speech, do not have information about how the speech is formed in children-bilinguals. In this case one speaks of so-called spontaneous bilingualism. This happens when the parents do not plan the language of communication with the child in advance, do not control their speech, mix languages, do not pay attention to the child's speech deficiencies, and also if on the street children speak a language other than at home, when «home» and «street» languages are mixed without any attention.

The development of three-language education at the university contributes to the systematic implementation of this policy to determine the most effective methods and the further development of a poly-linguistic, functionally competent personality.

Trilinguality is one of the priorities of our country, where the state language plays the main role. The head of state repeatedly noted that the Kazakh language should become a unifying factor for the whole society.

Why study English? Because it communicates the whole progressive world. It is the language of science and technology. It conducts most of the research in the economy and business. Knowledge of English opens up great prospects for man.

According to Nursultan Nazarbayev, «the Russian language needs to be trained, because our big neighbor is speaking on it». Many of the Kazakhs know how to speak and understand each other.

There is an opinion that the policy of Kazakhstan regarding languages infringes on native speech. However, it is not. The concept of trilingualism in the Republic of Kazakhstan provides for the creation of conditions for the study of the Kazakh language by other peoples who live on the territory of the country.

Knowledge of English will help with admission to the best schools and universities, prospects in the work.

At the XVII session of the Assembly of the People of Kazakhstan, the Head of State noted that «we set the goal by 2017 for the mastery of the state language by 80% of the population of the republic, and by 2020 at least 95%, by 2020 the proportion of the population who speaks English should be at least 20 %».

It is from this moment that the new language policy of independent Kazakhstan begins, which today can serve as an example for other countries of the world in terms of the degree of popularity in the society and the level of its effectiveness. Harmoniously entering the process of spiritual development of the people, language policy is inseparable from the general policy of large-scale social modernization. The President believes that for the success of modernization it is very important that every citizen is useful to his Fatherland. Modernization is needed by all Kazakhstanis. Only with this understanding can wide public consensus and success be achieved.

Language policy in Kazakhstan.

«We must make every effort to further develop the Kazakh language, which is the main factor in the unification of all Kazakhstanis. At the same time, create favorable conditions for the representatives of all ethnic groups living in the country to be able to freely speak, learn in their native language, develop it», - President Nazarbaev of Kazakhstan.

«Kazakhstan should be perceived all over the world as a highly educated country», the President repeatedly emphasized, «whose population uses three languages. These are: Kazakh language is the state language, Russian is the language of interethnic communication and English is the language of successful integration into the global economy».

In each of his messages to the people of Kazakhstan, Nursultan Nazarbayev strives to concentrate his attention on the development and improvement in the sphere of education, culture, and especially knowledge of languages. It is not the first time that our President notes that it is very important nowadays to develop language policy in modern Kazakhstan society, since it is necessary for the successful future of the younger generation.

Integration of Kazakhstan into the world community is possible only if we own the dominant languages, then the world will open to us. Also, language policy will increase the country's competitiveness, strengthen public consent.

In 2007 in Kazakhstan at the state level «cultural project» Trinity of languages «was adopted» - Kazakh, Russian and English. However, this idea had both supporters and opponents.

William May Fierman, Director of the Center for the Study of Central Asia and Kazakhstan at the University of Seattle (USA), William Fierman, assessed the idea as correct on May 15, 2008 at the international scientific and theoretical conference «Poly-linguism: Language-Consciousness-Culture» that opened in Almaty, but stressed that for the Kazakh language the problem is that there is a low demand for it, as in the state language.

On November 26, 2009, well-known figures of culture, literature, as well as editors-in-chief of newspapers and magazines published in the republic, representatives of the intelligentsia, leaders of public organizations - signed by 124 people, with the support of more than 5,000 citizens, said that thanks to the «trinity of languages» the Kazakh language will gradually die out, and Russian and English will occupy a dominant and progressive role.

The development of three-language education at the university contributes to the systematic implementation of this policy to determine the most effective methods and the further development of a poly-linguistic, functionally competent personality. In order to implement the program of multilingual education, the university prepares students in three languages, the number of multilingual groups increases every year. Highly qualified teachers work in poly-linguistic groups, trained and trained in foreign universities.

Young people now understand that the main advantage of the program of multilingual education is the fluency in three languages, which is very topical at the moment and does not feel any language barriers. The number of languages on which a person can freely express their thoughts has always been one of the indicators of education and the level of culture. Naturally, one language is not enough to know, the more languages a person knows, the more competitive it is. The modern young man, not knowing languages, will lag behind in reception of that information which is necessary for professional growth.

To implement any task, you need to have a clear, clear goal: «What do we want to achieve?». The study of the Kazakh language in schools is allocated six hours a week for 11 years. Then they continue to study in colleges and universities. But at the same time, leaving the educational institutions, children do not speak it. Because the curriculum in our state is more focused on the grammar and translation methodology of teaching. For today this is a big problem, which does not allow developing four necessary skills: reading, speaking, listening and writing.

Ideally, when on all kinds of carriers, phones can be loaded with good teaching materials for learning Kazakh, Russian and English. You go on the bus, put on headphones, and read, listen or study. That's what you need to do. To do this, we need a strong team of indifferent professionals, teachers and programmers, developers who together will create such things specifically for the people of Kazakhstan.

Trilingualism is a direction that is receiving much attention now, both from the state and from society. Today, the problem of trilingualism, the methods of development of this program, many see in different ways. But we must remember that this is our common task and responsibility. Because we are today, building our tomorrow. The increase in the number of people who speak three languages is possible with a scientific approach to this issue, the application and implementation of innovative methods, as well as using the available experience, which contributes to the effective study of languages.

With the direct participation of the basic universities on the introduction of multilingualism by the Ministry of Education and Science of the Republic of Kazakhstan in 2012, the Concept for the development of multilingual education is developed, which analyzes the conditions and opportunities of the modern education system for the realization of the idea of a triune language and identifies the priority areas for the development of a multilingual education.

This implies, first of all, a revision of the content of modern language education in general, which will require developing a package of documents that determine the strategy and tactics of studying languages in the educational system of the Republic of Kazakhstan. Along with this, it is necessary to construct a new content of language education, conceptually based, programmed, the implementation of which should be regulated by standard requirements, scientifically based prescriptions and recommendations.

One of the important factors in the development of multilingualism is research in the field of ethnolinguistics, within which scientifically based recommendations and prescriptions for educational practice on the rational combination of spheres of influence, functioning and development of languages should be developed.

The current stage of the development of multilingual education in Kazakhstan requires specific organizational forms of its implementation, which can be addressed by the Republican Coordination and Research Center on the problems of multilingual education, centers for the development of multilingual education in universities and regional departments of education, training seminars on the implementation of the level model of education Kazakh, Russian, English languages, mechanisms of pedagogical monitoring of multilingual education.

Ultimately, language is the pivot of a nation-state. And so the question of language is not only cultural, but also political.

This study was based on questionnaires conducted among students with different levels of English. The study was conducted in Karaganda Economic University of Kazpotrebsouz. Interest in students of Kazakh universities is dictated by the fact that this age is characterized by the formation of their own social, ethnic, political, ideological notions and is a purposeful and rapidly developing social unit.

For the study, a questionnaire was developed, which consists of 17 questions.

The survey involved 100 students from 1 to 3 courses studying English as a foreign language. The average age of the respondents is 20 years. The respondents' coverage of the training course is distributed evenly: 35% of the students study in the first year, 35 - in the second year, and 30% in the third year.

The native language is Kazakh for 37% of students and Russian for 63% of students. The distribution of respondents by degree of proficiency in English is shown in Table 1.

Table 1

Level of English proficiency

Mark	Percent (%)
«Excellent»	20
«Good»	60
«Satisfactorily»	20

As can be seen from Table 1, most students rated their knowledge of the degree of language proficiency in the "Good" score (60%). At the same time, it should be noted that 81% of the respondents answered positively to the question «Is it necessary for a person to have a good knowledge of a foreign language?», Which indicates the relevance of the study. But at the same time, 43% of respondents have difficulties while learning English. 49% of students consider English to be difficult to study and identify a number of factors that make it difficult for them: a small number of allocated hours, a lack of literature, a weak interest in the language, and a dry supply of material.

Analysis of the data showed that 91% of respondents use several languages in the speech simultaneously. At the same time, 64% of respondents do not face problems in using several languages simultaneously. The remaining 36% of students find it difficult to use multiple languages in speech simultaneously.

Table 2

Introduction of trilingual in universities	
Assertions	Percent (%)
Only for certain specialties	63
For all specialties	25
Difficult to answer	12

As can be seen from Table 2, 63% of respondents believe that polygamy should be used only for certain specialties, for the rest it is enough in one mother tongue, 25% agree that polygamy should be introduced for all specialties, 10% find it difficult to answer.

Table 3

Free expression of thoughts	
Assertions	Percent (%)
Yes, but the university did not help it	22
Yes, it became possible due to the university education	19
No	37
Difficult to answer	32

As shown by the results of the survey, 41% of students can freely express their thoughts in English (Table 3), of which 19% was made possible through training in the university and 22% of the university did not contribute to this. 37% of students do not have sufficient knowledge to express their thoughts in English and 22% of students find it difficult to answer.

Students expressed their personal attitude to the necessity of knowledge of a foreign language. Here are the thoughts that were fixed: The need for knowledge of a foreign language lies in the great prospects associated with the future profession, in studying abroad, in establishing international relations.

Also noted are forms of work convenient for learning at the lesson of a foreign language. The main ones are: practice of colloquial speech, game form, interactive, watching films in the lesson, and various other creative forms of teaching.

It was revealed that the majority of students (60%) do not read books in the foreign language being studied. But at the same time, a lot of students (86%) watch films in the original, and consider that films help when teaching a foreign language.

In the course of our study, the attitude of students towards polygamy in Kazakhstan was determined. The results of our study showed that in whole, trilingualism is perceived by students as a positive phenomenon. It was also revealed that the introduction of polygamy leads to success in teaching.

The problem of trilingualism is today considered in various aspects, and one of the most important among them is the attitude of the trainee to it. We believe that the introduction of polygamy into the educational sphere of Kazakhstan is one of the most important factors for the development of Kazakhstan as a strong state with a developed economy, opportunities for universal labor and Kazakhstan's entry into the rating of the most developed countries of the world.

This article is just an attempt to determine the attitude of students to trilingualism and to identify problems that arise during the educational process.

Links to sources:

1. "Sagadiev told how he will introduce trilingualism in schools" *IA News - Kazakhstan* on March 9, 2016
2. "KAZAKHSTAN «TRILKUAL» - unique formula of language policy" *Innovation in science: sat. ct. on mater. XI International Scientific-Practices Conference part II. - NOVOSIBIRSK: SIBAK, 2012.*
3. "Trilingual as a pass to the big world" LLP "Internet Portal Nur" (*Internet Portal Nur*), 2009-2017
4. *The functioning of languages in the Republic of Kazakhstan for 2001-2010. // The Kazakh truth. - 2001. - № 47-48. - Feb. 17*

©Aubakirova G.T., Karpenko K.P., Kabyzbekova M.M.

УДК 81

Воронова Е.В., Гют М.В.,
ФГБОУ ВО «Вятский государственный университет», г. Киров

Концептуальные свойства медиаобраза «Америка» в эмигрантских журналистских материалах С.Д. Довлатова

Аннотация. В статье дан анализ объективированного в журналистском творчестве С.Д. Довлатова концептуального медиаобраза «Америка». Рассмотрены семантико-когнитивные характеристики лексем, репрезентирующих представления о литературной, демократической, практичной и рациональной стране.

Ключевые слова: концептуальный медиаобраз «Америка», С.Д. Довлатов, дискурсивно-когнитивный анализ, журналистика.

В 1978 г. С.Д. Довлатов эмигрировал из Советской России в Америку. В США он работал в журналах «Новый американец» («Новый свет»), «Эхо», «Синтаксис», «Грани» и «Семь дней». В журналистских текстах автор воссоздал образ американской страны как культурно-ментального пространства. Изучение концептуальных свойств медиаобраза поможет осмыслить значимое для журналиста пространство, а также реконструировать мировосприятие и картину мира художника слова.

Анализ лексем, объективирующих семантическое поле «Америка», позволяет выделить три наиболее часто встречающиеся в журналистских текстах С.Д. Довлатова образа страны: Америка литературная, демократическая, практичная и рационалистическая. Рассмотрим когнитивные характеристики обозначенных представлений автора о Соединённых Штатах.

1. Семантика и функционирование репрезентантов медиаобраза «Америка литературная»

С.Д. Довлатов, говоря об американской литературе, включает в её семантическое поле не только писателей – граждан США и не только американские литературные газеты, но и литераторов с мировым именем и СМИ русских эмигрантов, выходящих в странах запада, в которых представлены образцы художественного слова. Америка для журналиста – страна, которая объединяет талантливых людей, делающих великую литературу. Анализ журналистских материалов позволяет выделить три лексико-тематических группы, формирующие медиаобраз «Америка литературная»:

- фамилии писателей-классиков мировой литературы: *Кафка* (21), *Воннегут* (18), *Хемингуэй* (13), *Шекспир* (11), *Фолкнер* (9), *Джойс* (6), *Андайк* (6), *Генри Миллер* (5), *Уоррен* (4), *Стейнбек* (4), *Манн* (3), *Мейлер* (3), *Дрейцер* (2), *Томас Вулф* (2), *Оруэлл* (2), *Киплинг* (2), *Твен* (1), *Сэлинджер* (1), *Купер* (1), *Уэллс* (1), *Сетон-Томпсон* (1), *Колдуэлл* (1), *Филип Рот* (1), *Жэне* (1), *Селин* (1), *Берроуз* (1), *де Бройн* (1), *Данте* (1), *Пруст* (1), *Сервантес* (1);

- наименования американских СМИ: «*Нью-Йоркер*» (12), «*Плэйбой*» (3), «*Свобода*» (2), «*Нью-Йорк Таймс*» (1), «*Хастлер*» (1);

- названия русских эмигрантских СМИ, в том числе неамериканских: «*Новый американец*» (49), «*Новое русское слово*» (29), «*Континент*» (14), «*Новая газета*» (7), «*Эхо*» (2), «*Русская мысль*» (1), «*Третья волна*» (1).

Ядро концептуального медиаобраза «Америка литературная» образуют лексемы «*Новый американец*», «*Новое русское слово*», *Кафка* и *Воннегут*.

Языковые единицы, которые входят в семантическое поле «**Новый американец**» (далее – «НА»): *подписка, эмиграция, оптимизм*. «НА» – детище С.Д. Довлатова и его друзей-эмигрантов. Будучи свободными от штампов советской прессы, «новоамериканцы» провозгласили газету «демократичной и свободной трибуной», где талантливые литераторы могли выражать диаметрально противоположные точки зрения [15; 31; 65]. С.Д. Довлатов в своей журналистике сравнивает «НА» с «Капитанской дочкой» А.С. Пушкина, отмечая схожий объем, с «Нью-Йорк Таймс», иронично намекая на равный престиж изданий, с полтавской колбасой, утверждая равную ответственность перед законами рынка [1; 34; 53]. Важным элементом «НА», по мнению писателя, являются читатели газеты. С.Д. Довлатов говорит о преданности читателей как о движущей силе популярности газеты: «Нас поддерживает... доверие и энтузиазм читателей», «все зависит от читателей» [26; 55].

Семантическое поле «**Новое русское слово**» (далее – «НРС») состоит из языковых единиц *реклама, запрет, эмигранты*. С.Д. Довлатов по отношению к «НРС» использует такие непредикативные словосочетания, как «отказывались публиковать нашу рекламу», «не давать ему («НА») косвенной рекламы», «запретили своим авторам печататься у нас («НА»)», «стремилась к объединению всех эмигрантов» [28; 43]. Демонстрируя минусы издания Андрея Седых («неуклюжий и претенциозный язык», «консервативность в оформлении», «прекраснодушие и бесконфликтность» «тусклая атмосфера исторических публикаций»), Сергей Донатович показывает и «плюсы» «Нового русского слова» («законодательница мод и вкусов», «рупор общественного мнения») [16; 17; 19; 22; 43]. Это говорит о стремлении к объективной оценке работы издания-конкурента. Однако «плюсы» газеты журналист относит к периоду, когда «Новое русское слово» было монополистом на американском рынке эмигрантской прессы.

Когда у «НРС» появился конкурент в лице «НА», советские инакомыслящие во главе с редактором А. Седых, находясь в эмиграции и разговаривая с читателем о высшей силе демократии, в одночасье стали жесткими, расчетливыми бизнесменами. Они не желали делить место на рынке СМИ с кем-то еще. С.Д. Довлатов, приводя пример авторитарной позиции «НРС» («заговор молчания», «истерический голос», «витиеватые формулировки», «пытались удушить»), сравнивает ее с пережитками советского прошлого [15; 24; 43].

В семантическое поле «**Кафка**» входят такие языковые единицы, как *парадокс*, *Процесс*, *реальность*. По мнению С.Д. Довлатова, Ф. Кафка – одна из трех «величайших фигур в мировой литературе двадцатого столетия». Вровень с ним журналист ставит писателей Д. Джойса и М. Пруста [21]. С.Д. Довлатов видит разную причину возвышения мастеров слова. Д. Джойс и М. Пруст привнесли в мировую литературу новую эстетику и форму. «Сухая проза» Ф. Кафки стала великой благодаря трагическому содержанию.

С.Д. Довлатов противопоставляет сюрреалистические произведения Ф. Кафки его пророческому таланту. В фантастической прозе Франца Кафки журналист видит отголоски советских реалий. Журналисту больно от того, что в своих парадоксальных произведениях Ф. Кафка раньше всех увидел, что на самом деле означает реальный социализм. С.Д. Довлатов считает, что шутка В. Бахчаняна («мы рождены, чтоб Кафку сделать былью») откладывает отпечаток трагедии на советскую действительность из-за правдоподобности высказывания [21]. Используя деривационные отношения на лексическом уровне («Кафка» (писатель) – «кафка» (шепелявое именование слова «сказка»)), журналист, подобно самому Францу Кафке, рисует абсурдную ситуацию, когда маленький мальчик Вова вместе с бабушкой читал Кафку [2]: сказка в действительности оказывается пессимизмом, отчаянием, одиночеством и кошмаром.

Америка богата своей культурой, литературой, именами. Однако С.Д. Довлатов делает акцент на том, что Америка – огромная площадка, где пересекаются имена авторов разных стран, эпох и направлений. И даже СМИ, которые выпускают русские эмигранты в других странах, напрямую соотносятся с Америкой, потому что эмигранты, как и «пролетарии всех стран», соединяются. Местом этого объединения является Америка.

С.Д. Довлатов считал, что Соединённые Штаты – это страна, где можно печататься тому, кого раньше обходили вниманием (И.А. Бродский, С.Д. Довлатов), в оригинале читать произведения классиков мировой литературы без социалистической пропаганды (Э. Хэмингуэй, Д. Апдайк, Д. Стейнбек, Д. Оруэлл, М. Пруст), брать интервью у писателей, чье творчество ценишь (К. Воннегут).

2. Концептуальные характеристики медиаобраза «Америка демократическая»

Анализ лексем, связанных концептуальным медиаобразом «Америка демократическая», свидетельствует, что образ образуют:

- существительные, называющие принципы и ценности демократического общества: *свобода* (144), *демократия* (73), *плюрализм* (8), *законность* (8), *справедливость* (14), *самоопределение* (2), *равноправие* (1);
- глаголы, обозначающие возможности для совершения нового блага: *создавать* (23), *писать* (21), *издавать* (21), *печататься* (19), *делать* (12), *творить* (3);
- фамилии американских должностных лиц: *Рейган* (32), *Картер* (14), *Коч* (7), *Киссинджер* (3).

Ядро концептуального медиаобраза «Америка демократическая» образуют лексемы *свобода* и *демократия*. В семантическое поле «**свобода**» входят языковые единицы *эмигрант*, *цивилизация*, *брак*, *друзья*.

Америка в мечтах советских людей была символом свободы, раем («головкружительное попури из доброкачественного мяса, запрещенной литературы, пластинок Колтрейна и сексуальной революции»). Во-первых, по словам журналиста, многие грезил о свободе слова. К этой категории граждан С.Д. Довлатов относит творческих людей. Называя СССР «коммунистическим адом», Сергей Донатович призывает бежать из страны и приводит в пример самого себя. Итогом этого станет обретение «инакомыслящими» долгожданной свободы [53].

Во-вторых, писатель утверждает, что Америка – страна, где можно свободно вступать советским мужчинам и женщинам в брак по любви, а не по экономическим или психологическим причинам. С.Д. Довлатов считал, что «любовь – рабство, которое выше свободы», поэтому, чтобы обрести настоящие и искренние чувства, нужно быть свободным от идеологических предрассудков [5; 9; 52].

В-третьих, журналист отмечает, что для советских граждан Америка – страна доступной и хорошей одежды. В Советском Союзе модники приравнивались к ясновидящим и пользовались большим авторитетом («бесчисленные Лелики, Марики, Фердинанды Сигизмундовичи»), а люди среднего класса довольствовались той одеждой, которая была в магазине и свободы выбора они не имели. С.Д. Довлатов утверждает, что свобода должна быть в каждой жизненной детали: «как в области идей, так и в области носков» [38].

Чтобы описать первые месяцы жизни в Америке, журналист вписывает лексему «свобода» в такие ассоциативные ряды, как «свобода, изобилие, доброжелательность», «достаток, жилплощадь, свобода», «свобода, демократия и плюрализм» [8; 18; 33]. С.Д. Довлатов был восхищен преимуществами американской жизни, его мечты, как и грезы тысяч советских граждан, осуществились – эмигранты увидели свободу.

С.Д. Довлатов, анализируя несколько прожитых в Америке лет, делает вывод, что эмигранты привыкли к свободе. По наблюдению автора, со временем жизни в Америке оптимизм бывших советских граждан понемногу угасал. С.Д. Довлатов отмечает, что свобода, на самом деле, – это возможность делать абсолютно все: «и хорошее, и дурное» [53; 60]. Это возможность быть как негодяем, так и честным человеком в условиях рыночной экономики.

Демократия включает сему «свобода». Свобода является «великим завоеванием» демократии. Языковыми единицами, входящими в семантическое поле «**демократия**» являются *президент, эмигрант, Советский Союз*.

С.Д. Довлатов восхищается «двухсотлетней» американской демократией [14]. Сравнивая ее с советским тоталитаризмом, журналист отмечает безразличие западной политической системы к нападкам со стороны Советов, которые твердят о слабости демократии, призывая ее скорую гибель. Журналист заключает, что в этом спокойном отношении американских властей к идеологической критике лежит секрет долголетия американской демократии.

С.Д. Довлатов выделяет один недостаток демократии – «миролюбивость», которую автор приравнивает к слабости. Сергей Донатович делает вывод о нехватке мужества у американской демократии, используя лагерную мудрость: «Готовность к драке означает способность ее начать, если к этому вынуждают обстоятельства» [25].

Рассуждая о силе и недостатках демократии, С.Д. Довлатов переходит к рассмотрению характеров американских политиков. Мэр Нью-Йорка Эд Коч – первый пример демократичного лидера. С.Д. Довлатову импонирует его «демократичность без притворства»: дешевые и уютные китайские рестораны как место, где мэра можно увидеть чаще, чем на симпозиумах, поношенная одежда и обувь заменяет модные наряды, доступность в общении и поведении как основа поведения демократичного лидера. Используя предикативные словосочетания, которые отражают статистические показатели жизни в Нью-Йорке, журналист показывает, насколько лучше стало жить в одном из крупнейших городов Америки при мэре Э. Коче: «город избавился от долгов», «полицейский корпус увеличился на 1300 человек», «повысилось качество школьного обучения», «затормозился рост квартирной платы» [41]. Симпатия к Э. Кочу лишена объективности. В рассматривании его политической фигуры, С.Д. Довлатов не показывает ни одного недостатка мэра.

Вторая политическая фигура, которой восхищается С.Д. Довлатов – Рональд Рейган. Во время предвыборной кампании 1980 г. на пост президента США С.Д. Довлатов сравнивает двух основных кандидатов: Д. Картера и Р. Рейгана. Обоих журналист наделяет внушительными качествами, не забывая о недостатках: Д. Картер – «набожен, честен, сострадатель», но «сентиментален и робок», Р. Рейган – «тверд, принципиален, бережлив», но «безрассуден и грубоват». Президентские выборы С.Д. Довлатов называет демократичными, потому что на них приходится выбирать не «из двух зол меньшее, а из двух благ большее». Журналист делает вывод, что Р. Рейган наиболее предпочтителен, так как он сможет дать отпор советскому тоталитаризму, и добавляет, что уже сейчас готов «голосовать и воевать за Америку» [20; 36; 39; 61].

Вершиной демонстрации Р. Рейгана как истинного представителя демократии является эпизод стрельбы в президента. Используя восклицания, журналист недоумевает, как покушение на президента могло произойти в демократической стране, и боится, что это событие может приблизить Америку к советской политической системе: «Боже, вразуми Америку! Дай ей обрести разум, минуя наш кошмарный опыт. Дай ей обрести мудрость, не пережив трагедии социализма! Внуши ей инстинкт самосохранения! Заставь покончить с гибельной беспечностью! Не дай разувериться, отчаяться, забыть – в какой прекрасной стране мы живем!» [4].

Свобода и демократия – «небо, к которому тянутся разнообразные цветы» [37]. Советским эмигрантам, среди которых был и С.Д. Довлатов, тяжело жить на свободе, так как это для них было в новинку. Журналист эти тревожные чувства описывает сравнением с тем, как маленькие дети учатся ходить. Несмотря на ошибки и падения, эмигранты стараются отстаивать свои демократические позиции. Рассматривая американских политических деятелей, С.Д. Довлатов верит, что благодаря политикам и единству демократии людям исчезнет тоталитаризм и будет проще жить в странах восточного блока (СССР, Польша, ГДР), а также в государствах, где ведутся войны и военные конфликты (Израиль, Афганистан, Иран) [6; 45; 50].

3. Специфика вербализации медиаобраза «Америка практичная»

Концептуальный медиаобраз «Америка практичная» образуют:

- свойства характера, основой которых является получение практически полезных результатов: *практичность* (22), *деловитость* (3), *прагматизм* (2), *утилитарность* (1);
- существительные, раскрывающие самоидентичность американской нации: *уверенность* (33), *победитель* (17), *независимость* (10), *сила* (9), *благородство* (9).

Ядром концептуального медиаобраза «Америка практичная» являются лексемы *уверенность* и *практичность*. В семантическое поле «**уверенность**» входят языковые единицы *будущее, экономика, «Новый американец»*.

Уверенность в журналистских произведениях С.Д. Довлатова имеет три значения. Во-первых, уверенность – синоним спокойствия. Журналист вписывает «уверенность» в такие характерные американские черты, как «прямота, однозначность в разговоре, независимость в поведении» [35; 51]. Данный ассоциативный ряд говорит об относительном порядке в поведении американских людей. С.Д. Довлатов пишет о советских эмигрантах как об уверенных в себе людях, отмечая, что они с годами учатся одной из типичных американских черт. В этом стремлении стать равными с американской нацией видятся мысли журналиста об «уверенности в завтрашнем дне». Говоря о «будущем своих детей», С.Д. Довлатов противопоставляет уверенных русских эмигрантов и «неуверенных» советских граждан, которым журналист сочувствует [23; 31; 37].

Во-вторых, уверенность – синоним компетентности. С.Д. Довлатов называет американцев «экспертами в жизненных делах», отмечая их знания и опыт в политических, экономических и социальных областях [10; 47; 54]. Однако журналист подчеркивает, что иногда в разговорах с американцами возникают невидимые ранее

противоречия, которые касаются знания «экспертных» областей. Приводя в пример советский опыт, Сергей Донатович заключает, что американцы не сильны в идеологии, так как они ни разу в жизни не встречались со «страшным злом» в лице тоталитаризма. С.Д. Довлатов намекает на то, что компетентность бывает и антонимом лексеме «уверенность».

Из этого суждения следует третье значения «уверенности» как грубости. С.Д. Довлатов использует непредикативные словосочетания с лексемой «уверенность» в значении «грубость»: «самоуверенный и грубый», «дерзкий и самоуверенный», «самоуверенный и победоносный» [13; 53]. Это говорит о крайности типичной американской черты. С.Д. Довлатов делает вывод, что самоуверенность и грубость возникла под влиянием демократии, которая приветствует свободу во всех начинаниях: «дурно воспитанная» молодежь чувствует себя уверенно в метро, доставляя другим пассажирам дискомфорт, игроки в Лас-Вегасе уверены, что через мгновение они сорвут джекпот, американские «левые» уверенно рассуждают об антидемократичной политике Рейгана, сетуя на то, что он может «развязать войну», не замечая, что войны идут постоянно [29; 42; 59].

Языковыми единицами, входящими в семантическое поле «**практичность**» являются *дети, издательство, справедливость*. Практичность – основная американская мысль, ориентированная на успешность действий, не претендующая на истину и отражающая американский образ жизни. Знакомство С.Д. Довлатова с практичностью началось с попытки понять Америку. Журналист говорит о практичном отношении страны ко всем живущим в ней, отмечая что «Америка – не рай и не распределитель ЦК» и для достижения мечты или цели здесь нужно работать, так как «Америка жестоко отрезвляет самонадеянных и заблуждающихся» [7].

В архитектуре американских городов С.Д. Довлатов замечает хладнокровность, типичную только американским городам: эстетика Нью-Йорка «созвучна железнодорожной катастрофе», симпатичные набережные Атлантик-Сити – прекрасное раздолье для самоубийц, проигравших все свое состояние в казино, в «городе ангелов» Калифорнии ангелов как не было, так и нет [29; 30; 56].

Одним из признаков практичности США является сдержанность американцев. Она выражается на самом бытовом уровне: «Если разводятся с женой, идут к юристу. О болезнях рассказывают врачу. Сновидения излагают психоаналитику. Идею противника стараются убедить. А не бегут жаловаться в первый отдел» [27].

Рассуждая о жизни в Америке, С.Д. Довлатов замечает, что дети эмигрантов становятся практичными, что выражается в быстром освоении американского языка, независимости в одежде, уверенности в своих чувствах. Дети «новых американцев» быстрее своих родителей усваивают черты американского характера. Фраза дочки Сергея Донатовича: «Тебя наконец печатают. А что изменилось?» – прямо говорит об усваивании такой черты, как «практичность» в менталитете детей советских эмигрантов [40; 44; 57].

Характерные черты, раскрывающие самоидентичность американской нации и основополагающие идеи американской философии С.Д. Довлатову были понятны на теоретическом уровне. На практическом – журналист не был готов принять черты американского менталитета, оправдывая это тем, что он, как и многие эмигранты, прожили большую часть жизни в Советском Союзе, где они уже на рефлекторном уровне они научились эмоционально воспринимать окружающую действительность [32; 58].

Концептуальные медиаобразы, образующие авторское видение США, связаны между собой. Концептуальный медиаобраз «Америка демократическая» является одним из центральных в творчестве С.Д. Довлатова. Об американской демократии грезил многие жители Советского Союза, и только лишь для эмигрантов эти мечты оказались реальностью. Вокруг демократии строятся два других американских концептуальных медиаобраза.

Америка представляет собой площадку, где пересекается множество культур, течений и видов искусств. Литература – одна из составляющих этой платформы. Свободное отношение Америки к принятию мирового искусства в культурную среду своей страны, связывает «Америку демократичную» и «Америку литературную».

Практичность – одна из основных американских философских мыслей, ориентированная на получение практически полезных результатов. Поэтому концептуальный медиаобраз «Америка практичная» является обоснованием демократичного строя страны и организации большой площадки для принятия мировых культур.

Список использованной литературы:

- 1) Довлатов С.Д. Nobody is perfect (Все мы не красавцы) // Новый американец. 1981. № 60. С. 2–3.
- 2) Довлатов С.Д. А вы читали Кафку? // Аврора. 1970. № 7. С. 78.
- 3) Довлатов С.Д. Блеск и нищета русской литературы // Новый американец. 1982. № 111. С. 2–3.
- 4) Довлатов С.Д. Боже, в какой ужасной стране мы живем! // Новый американец. 1981. № 61. С. 2.
- 5) Довлатов С.Д. Брак по-эмигрантски // Новый свет. 1981. № 6 (94). С. 2.
- 6) Довлатов С.Д. Бывают ситуации... // Новый американец. 1981. № 85. С. 2.
- 7) Довлатов С.Д. Был у меня в Ленинграде... // Новый американец. 1980. № 25. С. 2.
- 8) Довлатов С.Д. Быть мужчиной // Новый американец. 1980. № 24. С. 2.
- 9) Довлатов С.Д. В нашем доме... // Новый американец. 1982. № 102. С. 2.
- 10) Довлатов С.Д. В Нью-Йорке этим летом... // Новый американец. 1980. № 18. С. 2.
- 11) Довлатов С.Д. В Союзе нам казалось... // Новый американец. 1980. № 46. С. 2.

- 12) Довлатов С.Д. В эмиграции на каждом шагу... // Новый американец. 1981. № 51. С. 2.
- 13) Довлатов С.Д. Верхом на улитке // Новый американец. 1980. № 6. С. 2.
- 14) Довлатов С.Д. Все мы очень любим давать советы... // Новый американец. 1981. № 55. С. 2.
- 15) Довлатов С.Д. Дискуссия... // Новый американец. 1981. № 69. С. 2.
- 16) Довлатов, С. Д. Драматически возвестил... / С. Д. Довлатов // Новый свет. 1981. № 2 (90). С. 2.
- 17) Довлатов С.Д. Друг сказал мне... // Новый американец. 1981. № 77. С. 2.
- 18) Довлатов С.Д. Еще в Ленинграде... // Новый американец. 1980. № 42. С. 2.
- 19) Довлатов С.Д. Еще в разгаре зимы... // Новый американец. 1980. № 14. С. 2.
- 20) Довлатов С.Д. Завершается предвыборная кампания... // Новый американец. 1980. № 38. С. 2.
- 21) Довлатов С.Д. Записки чиновника // Семь дней. 1984. № 47. С. 14–15.
- 22) Довлатов С.Д. Затева газету... // Новый американец. 1980. № 33. С. 2.
- 23) Довлатов С.Д. Здравствуйте... // Новый американец. 1981. Новый американец. № 56. С. 2.
- 24) Довлатов С.Д. Игорь Бирман написал... // Новый американец. 1981. № 81. С. 2.
- 25) Довлатов С.Д. Итак... // Новый американец. 1980. № 40. С. 2.
- 26) Довлатов С.Д. Каждое утро... // Новый американец. 1980. № 44. С. 2.
- 27) Довлатов С.Д. Как-то беседовал я... // Новый американец. 1980. № 28. С. 2.
- 28) Довлатов С.Д. Когда мы создали газету... // Новый американец. 1980. № 45. С. 2.
- 29) Довлатов С.Д. Колесо фортуны // Новый свет. 1981. № 4 (92). С. 2–3.
- 30) Довлатов С.Д. Литература продолжается // Новый американец. 1981. № 74. С. 2–3.
- 31) Довлатов С.Д. Людьми науки установлено... // Новый американец. 1981. № 53. С. 2.
- 32) Довлатов С.Д. Месяца три назад... // Новый американец. 1980. № 15. С. 2.
- 33) Довлатов С.Д. Мы и не заметили... // Новый американец. 1982. № 105. С. 2.
- 34) Довлатов С.Д. Мы живем среди цифр... // Новый американец. 1982. № 100. С. 2.
- 35) Довлатов С.Д. На английском языке... // Новый американец. 1980. № 32. С. 2.
- 36) Довлатов С.Д. На родине государством... // Новый американец. 1980. № 24. С. 2.
- 37) Довлатов С.Д. На свободе жить... // Новый свет. 1981. № 1 (89). С. 2.
- 38) Довлатов С.Д. Надену я черную шляпу... // Новый американец. 1980. № 29. С. 2.
- 39) Довлатов С.Д. Нам часто задают вопрос... // Новый американец. 1980. № 16. С. 2.
- 40) Довлатов С.Д. Наши дети так быстро растут... // Новый американец. 1981. № 64. С. 2.
- 41) Довлатов С.Д. Недавно мой друг... // Новый американец. 1981. № 86. С. 2.
- 42) Довлатов С.Д. Однажды мы ехали в сабвее... // Новый американец. 1980. № 39. С. 2.
- 43) Довлатов С.Д. Открытое письмо редактору «Нового русского слова» // Новый американец. 1980. № 65. С. 2.
- 44) Довлатов С.Д. Памяти Карла Проффера // Семь дней. 1984. № 48. С. 6–7.
- 45) Довлатов С.Д. Переписка из двух углов // Семь дней. 1984. № 40. С. 32–33.
- 46) Довлатов С.Д. Писать о космосе трудно... // Новый американец. 1981. № 63. С. 2.
- 47) Довлатов С.Д. Понадобились мне... // Новый американец. 1980. № 35. С. 2.
- 48) Довлатов С.Д. Поэтому будет война. Беседа с Куртом Воннегутом // Новый американец. 1980. № 31. С. 2.
- 49) Довлатов С.Д. Приближается Новый год... // Новый американец. 1981. № 47. С. 2.
- 50) Довлатов С.Д. Принято думать... // Новый свет. 1981. № 7 (95). С. 2.
- 51) Довлатов С.Д. Продолжение «Невидимой книги» // Новый американец. 1981. № 67. С. 2–3.
- 52) Довлатов С.Д. Развод по-эмигрантски // Новый свет. 1981. № 7 (95). С. 2.
- 53) Довлатов С.Д. Ремесло. СПб.: Азбука, 2012. 192 с.
- 54) Довлатов С.Д. Сентиментальный марш // Новый американец. 1981. № 53. С. 2–3.
- 55) Довлатов С.Д. Так, кто же мы наконец... // Новый американец. 1981. № 75. С. 2.
- 56) Довлатов С.Д. Три города прошли... // Новый американец. 1981. № 67. С. 2.
- 57) Довлатов С.Д. Умер Борис Шрагин // Синтаксис. 1990. № 28. С. 3.
- 58) Довлатов С.Д. Человек умирает... // Новый американец. 1981. № 88. С. 2.
- 59) Довлатов С.Д. Это было... // Новый американец. 1982. № 106. С. 2.
- 60) Довлатов С.Д. Это письмо я отправлю в Ленинград... // Новый свет. 1981. № 3 (91). С. 2.
- 61) Довлатов С.Д. Я хочу вам рассказать // Новый американец. 1981. № 73. С. 2.
- 62) Довлатов С.Д. Я часто вспоминаю... // Новый американец. 1981. № 66. С. 2.

© Воронова Е.В., Гют М.В., 2017

Voronova E.V, Gyut M.V.
 FGBOU VO «Vyatka State University», Kirov

Conceptual properties of the media image «America» in the emigrant journalistic materials of S.D. Dovlatova

Annotation. *The article analyzes the objectified in journalistic creativity of S.D. Dovlatov conceptual media image «America». The semantic-cognitive characteristics of lexemes, representing a literary, democratic, practical and rational country are considered.*

Key words: *conceptual media image «America», S.D. Dovlatov, discourse-cognitive analysis, journalism.*

УДК 81-1

*Дарибаева А.А.¹, Анартаева Г.У.², Танабаева Г.У.³, Тауасаров Ш.У.⁴, Туртаева Р.Н.⁵
Южно-Казахстанский государственный университет им. М. Ауэзова,
г. Шымкент, Республика Казахстан*

Структурно-семантический анализ транспортной терминологии

Аннотация: *в статье проводится сопоставительный анализ английской и русской транспортных терминосистем, выявляются общие и специфические структурно-семантические особенности терминов, а также определяются продуктивные способы пополнения транспортной терминологии в результате заимствования из английского языка в русский.*

Ключевые слова: *транспортная терминология, структурный состав, компонент, модель, машиностроение, судостроение, наземный транспорт, зерновой комбайн, транспортное средство, кольцевая дорога.*

Важность сопоставительного исследования отраслевой лексики обусловлена увеличением международного сотрудничества в разных областях производства и растущей потребностью в эффективной профессиональной коммуникации, осуществимой только в условиях корректного использования терминологических единиц. Таким образом, актуальность данной работы связана с необходимостью проведения сопоставительного анализа английской и русской транспортных терминосистем, установления закономерностей их формирования, выявления общих и специфических структурно-семантических особенностей терминов, а также определения продуктивных способов пополнения транспортной терминологии в результате заимствования из английского языка в русский. О.И. Блинова утверждает, что «Структурно-семантическое свойство слова, позволяющего осознать рациональность связи значения и звуковой оболочки слова на основе его лексической и структурной соотносительности – это мотивированность [1, с.121].

Объектом данного исследования являются английские и русские лексические составляющие транспортной терминосистемы.

Предмет исследования – структурно-семантические особенности формирования и функционирования транспортной терминологии английского и русского языков в сопоставительном аспекте.

Целью работы является комплексный сопоставительный структурно-семантический анализ транспортной терминологии в русском и английском языках. Достижение цели предполагает решение следующих задач:

- выявить наиболее продуктивные способы формирования транспортной лексики в русском и английском языках;
- показать влияние английской транспортной терминологии на русскую транспортную лексику, что выражается в огромном количестве заимствованных слов и выражений из английского языка.

Транспортная лексика морского судоходства пополнилась, в основном, англоязычной терминологией, связанной с морским машиностроением и судостроением. Материалом исследования послужили английские транспортные термины, отобранные методом выборки из текстов журналов:

International Bulk Journal", "International Transport Journal".

transport транспорт

breakdown авария

buddy seat коляска мотоцикла

cabstand стоянка такси

helmet каска, шлем

crossroad перекресток

garage автомастерская

clandestine passenger безбилетный пассажир

main магистраль

passenger compartment пассажирский салон

park парковка

parking place стоянка

pedestrian пешеход

ring road кольцевая дорога

refueling автозаправка
 sidewalk тротуар
 station станция
 stowaway пассажир без билета
 traffic light светофор
 transit транзит
 vehicle транспортное средство
 ground transport наземный транспорт
 automobile автомобиль
 bulldozer бульдозер
 bus автобус
 catafalque катафалк
 combine harvester зерновой комбайн
 dust-cart мусоровоз
 excavator экскаватор
 expresstrain экспресс-поезд
 car автомобиль
 cross- country vehicle вездеход
 loader погрузчик
 lorry грузовик
 metro метро
 motorbike мопед
 motorcycle мотоцикл
 petrol tanker бензовоз
 scooter самокат
 taxi такси
 tram трамвай

Вся система английской транспортной терминологии представляется разделённой на многочисленные тематические группы терминов (например, тематическая группа абстрактных понятий технологий перевозок, куда входят "door to door" и "just in time" technologies - «от двери до двери» и «точно в срок», включающие в себя multimodal и intermodaltransportation (мультимодальные и интермодальные перевозки) с подразделением на технологии: container transport - контейнерная перевозка, running highway - «бегущее шоссе», bimodal road railers - роудрейлерная технология и др). Особую группировку могут составлять термины из разных тематических групп, так называемые партитивные объединения (целого и его частей). Например, container terminals (контейнерные терминалы): wharf (пристань), unloading platform (разгрузочная площадка), container platform (контейнерная площадка), container freight station (контейнерная грузовая станция) и т.д.[2, с.130].

Основные понятия транспорта по мере своего усложнения, развития приобретают новые признаки и свойства, что находит своё выражение в возникновении видовых понятий. Так, родовой термин "ship" детализируется видовыми терминами: bulk carrier, single-deck ship, container ship, combi ship и т.д. - при этом его значение сужается, становится более специальным.

Массовый перевозчик (mass carrier) – однопалубное судно, предназначенное для перевозки однородных неупакованных сухих грузов. Такие суда имеют большие люки для облегчения обработки грузов, боковых сторон и крыльев. Последние используются либо для перевозки зерна, других навалочных грузов, либо водяного балласта.

Структурный состав железнодорожных терминосистем характеризуется преобладанием двухкомпонентных терминов модели прилагательное + существительное (в русском языке), существительное + существительное (в английском языке), например, наземный транспорт – ground transport, кольцевая дорога – ring road, зерновой комбайн – combine harvester, пассажирский салон – passenger compartment, безбилетный пассажир – clandestine passenger [3,с.145].

В работе проводился сопоставительный анализ английской и русской транспортных терминосистем, были выявлены общие и специфические структурно-семантические особенности терминов.

Список использованной литературы:

1. Блинова О.И. Термин и его мотивированность // Терминология и культура речи. М., 1981.
2. Ивина Л.В. Лингво-когнитивные основы анализа отраслевых терминосистем. – М.: Акад. проект, 2003. – 303 с.
- 3.Татаринов В.А. О сопоставительном исследовании терминологических лексем // Сравнительно-сопоставительное исследование лексики. Махачкала, 1992.

© Дарибаева А.А., Анартаева Г.У., Танабаева Г.У., Тауасаров Ш.У., Туртаева Р.Н., 2017

Daribayeva A.A.¹, Anartayeva G.U.², Tanabayeva G.U.³, Tauasarov Sh.U.⁴,
Turtayeva R.N.⁵.

SOUTH KAZAKHSTAN STATE UNIVERSITY NAME OF M.AUEZOV, SHYMKENT, REPUBLIC OF
KAZAKHSTAN

STRUCTURAL-SEMANTIC ANALYSIS OF TRANSPORT TERMINOLOGY

Annotation: in the article a comparable analysis is conducted by English and Russian transport terminology, the general and specific структурно-семантические features of terms come to light, and also the productive methods of addition to a transport terminology are determined as a result of borrowing from English in Russian.

Keywords: transport terminology, structural composition, component, model, engineer, shipbuilding, above-ground transport, grain-growing combine, transport vehicle, ground transport.

УДК 371.3:784.67

Саттарова А.Т.

к.ф.н., доцент, ОшТУ

Sattarova A.T. Candidate of Philological
Sciences, Associate Professor, OshTU

Эволюционные пути обучения детских песен

Evolutional ways of teaching children`s songs

Ключевые слова: мысли детей, политические песни, социализм, классовая борьба, начальная школа, средство воспитания, эстетический вкус, детские песни, учебник.

Аннотация: В данной статье в эволюционном плане показана представленность детских песен и стихов в учебниках, изданных с 1930 года. Проведен анализ учебных программ и учебников. Показаны положительные и отрицательные стороны изучения детских песен и стихов.

Key words: children's thoughts, political songs, socialism, class struggle, elementary school, means of upbringing, aesthetic taste, children's songs, textbook.

Abstract: This article shows in the evolutionary plan the representation of children's songs and poems in the textbooks published from 1930. The analysis of curricula and textbooks. The article shows the positive and negative aspects of the study of children's songs and poems.

В 1934 году вышел сборник «Биздин китеп (Наша книга)» А. Токомбаева, в учебниках имели место мысли детей о новой эпохе, социалистическом обществе. В то же время мы должны сказать, что некоторые учебники были чрезмерно наполнены политическими стихами. Например, в 1932 году в программе сельских начальных школ для I-IV групп [1] для 3 класса даны следующие стихи: «Көрүк ыры (Изящная песня)», «Москва – жүрөк (Москва – сердце)», «Пионер ыры (Пионерская песня)», «От араба (Паровоз)», «Жумушчу (Рабочий)», «Лениндин орду – ленинчил (Место Ленина занял ленинец)», «Сен даярдан, «Чанхайши» (Будь готов, «Чанхайши)», «Даяр бол (Будь готов)», «Кызыл аскер (Красная армия)» А.Токомбаева, «Биздин темп (Наш темп) К.Тыныстанова, «Күз (Осень)», «Кең талаа (Широкое поле)», «Фабрика», «Пахта бышты (Созрел хлопок)», «Ырым – бештик», «Жаңы заман (Новое время)», «Совхоз маалы (Время совхоза)», «Маданият жаңырды (Культура возродилась)», «Жаз (Весна)», «Биздин аскер Наша армия)» М. Элебаева, «Коммунисттер партиясы (Партия коммунистов)», «Үнү угулуп турду (Его голос звучал)» С. Сасыкбаева, «Айлуу түндө (В лунной ночи)» К.Маликова, «Пахта сыры (Секрет хлопка)», «Ак алтын өлкөсү (Страна белого золота)» Ж.Турусбекова, «Күрөш (Борьба)» М. Байжиева. Это было действенным средством воспитания детей 30-х годов в коммунистическом духе, преданности делу Ленина, партии.

В 1932 году была составлена первая учебная программа [2], ответственным редактором которой был А.Токомбай уулу. В 1938 году включены в обучение хрестоматия «Адабият хрестоматиясы (Литературная хрестоматия)», составленная М.Абдукеримовым, в 1939 году хрестоматия, составленная А.Осмоновым и М.Кырбашевым. В хрестоматии У.Абдукаимова для 3-года обучения 30-годов, в хрестоматии М. Абдукеримова предназначенного для 4-учебного года, в «Литературной хрестоматии» М.Абдукеримова, вышедшего в 1938 году, в следующей хрестоматии, составленной А.Осмоновым и М.Кырбашевым, детские песни и стихотворения представлены по следующим принципам: а) адаптация отрывков из песен и поэм, предназначенных для взрослых, народных акынов-импровизаторов и пишущих поэтов (например, «Үлгү ырлары (Образцовые песни)» Токтогула Сатылганова включены в сокращенном виде до четырнадцати куплетов и адаптированы для детей и т.д.); б) песни о животных хорошо знакомых детям, близких к их жизни («Түлкү менен бөдөнө (Лиса и перепёлка)» Дж.Боконбаева, «Ой, ой, көпөлөк (Ой, ой, бабочка)» С. Сасыкбаева

и др.); в) ознакомление с песнями о новшествах, технике того времени («Пионер саякатта (Путешествие пионера)» М. Элебаева, «Учкучтар (Летчики)» С. Сасыкбаева и др.); г) изучение народного фольклорного наследия («Бекбекей», «Шырылдаң (песня конских пастухов)», «Оп майда» и др.).

«С тех пор как Кыргызстан стал самостоятельной республикой начался процесс преобразования начального образования в семилетние школы, а позже в средние школы. Конечно, несмотря на то, что эти грандиозные работы в области просвещения осуществлялись приказными, властными способами, они дали свой соответствующий урожай. В 1939 году учебные программы V-VII классов стали предметом отдельных дополнений, поправок. То, что них обширное место уделено кыргызским устным народным произведениям (в большинстве это жанры фольклора), поэзии акынов (Токтогул, Байымбет, Ысак, Калык, Алымкул) и профессиональным писателям (А.Токомбаев, М.Элебаев, К.Баялинов, Дж.Боконбаев, Ж.Турусбеков, Т.Сыдыкбеков, Т.Уметалиев) заслуживает поощрения» (Н.Ишекеев) [3, 43]. Но в те годы все же в основном преобладали песни, посвященные политическим партнерствам, переводы из произведений русских поэтов, и произведения кыргызской национальной литературы, в том числе детской литературы, не превышали 5-7 %.

В 20-30-годы XX века ликвидация безграмотности, с одной стороны, имела целью обучение совершеннолетних детей, с другой стороны, была основной задачей коммунистической партии и советского правительства. «В эти годы в первый раз в соответствии с системой классов-уроков начали создаваться программы по кыргызской литературе для 3,4-х учебных годов сельских школ. Так как до этого использовались программы, составленные по вышеуказанным методам, как «комплекс», «лабораторно-бригадные», «проект», то само собой разумеется, возможности не было. Во-вторых, в эти годы у нас самих не было достаточно возможности для быстрой разработки новых программ для неполных средних школ. А об открытии и увеличении средних школ, как показано выше, только-только начинался вопрос. Приведем отрывок из второго издания [4, 23-24] программы для 3-х и 4-х учебных годов сельских и городских школ, составленной в 1934 году, для того, чтобы прояснить, какие цели перед собой поставила первая составленная программа, об объеме материала и какой был отбор после того, как система класс-урок превратилась в систему, обязательную для школ и касающуюся всех: «В объяснительной записке Программы о значении и задаче урока литература говорится следующее: литература играет большую роль в воспитании подрастающей молодежи, так как чтение и заучивание стихов и рассказов, пересказ художественных произведений расширяет мировоззрение учащихся и развивает чувство прекрасного, в результате чтения художественных произведений в 3-х и 4-х группах учащиеся должны обладать следующим:

1. Понимание идеи и художественности текстов в прочитанных художественных произведениях;
2. Знание особенностей языка художественных произведений (сравнение и т.д.);
3. Разделение каких-либо видов художественных произведений (проза, сказка, басня);
4. Простое понимание о том, какой класс общества представляет писатель и интересы и цели какого класса озвучивает его произведение;
5. Простое понимание о месте литературы в жизни общества;
6. При отборе данного списка произведений литературы было учтено следующее: наряду с языковой ценностью произведения, важно наличие художественной ценности, близость к интересам и опыту детей» [5,27].

В этот период в написание песен для детей были вовлечены не только молодые писатели (А.Токомбаев, К.Маликов, А.Токтомушев, С.Сасыкбаев, Ж.Боконбаев, А.Осмонов и др.), но и в массовом порядке акыны-импровизаторы (Тоголок Молдо, Барпы, А.Усенбаев, К.Акиев, О.Болобалаев и др.), немало было переведено книг для детей, написанных на русском, казахском, татарском языках.

На развитие кыргызской поэзии большое влияние оказало специальное совещание о состоянии детской литературы в 1936 году, в ходе совещания Дж.Боконбаев сделал доклад на тему «Какая литература нужна детям, какими должны быть книги для них?» [6], проанализировал состояние детской литературы на тот период, указал на перспективы.

Работе по ознакомлению детей с кыргызской художественной литературой значительно помешала Великая отечественная война: учебный процесс в отдельных местностях остановился, а в отдельных местностях ухудшился; тематика детской литературы изменила свою направленность, другими словами, активизировалась поэзия на военно-патриотическую тему. В годы войны была составлена новая программа по кыргызской литературе для 5-7-х классов [7], впервые заново была составлена учебная программа по кыргызской литературе на 1941-42 учебный год для 8-10 классов [8], в ней большую часть заняли материалы устного фольклора кыргызского народа, а также песни и стихи представителей письменной литературы.

Если прославление советских лидеров стало основным мотивом произведений О.Болобалаева «Ленин» и Ш.Шеркулова «Сталин», то стихи С.Сасыкбаева «Шумкарлар (Кречеты)», А.Усенбаева «Таалайлуу эл (Счастливый народ)», Т.Уметалиева «Чак түштө (В полдень)», А.Токтомушева «Турмуш жаңы (Новая судьба)», А.Осмонова «Жакшы китеп (Хорошая книга)» написаны в направлении идеализации социалистического строя и его строителей. Также были представлены произведения Токтогула Сатылганова «Үлгү ырлары (Образцовые песни)», «Карылык (Старость)», басня Тоголока Молдо «Куба кой менен эсинин айтышканы (Состязание изжелта-серой овцы и её хозяина)». В те годы, вошедшая в учебную программу песня «Торпогум (Мой телёнок)» Тоголока Молдо, стало любимым произведением детей.

Если из народных произведений для детей, предназначенных для 6-классов, были представлены «Оп майда» и «Бешик ыры (Колыбельная песня)», то из народных пишущих поэтов вошла песня «Кара Макмал

жорголо» Тоголока Молдо, а из представителей письменной литературы изучалось произведение «Бешик ыры» А.Осмонова.

Одной из основных тем тех дней было описание для детей подвигов героев войны. Это воспринималось как патриотическое воспитание будущего поколения, подготовка к служению во имя победы. Отцы большинства детей, воспитанных духом таких песен, были на войне, или нашли там гибель, оставив детей сиротами. Изучались песни А.Усенбаева «Панфиловду эскерип (Вспоминая Панфилова)», О.Болебалаева «Баатыр Чолпонбай (Герой Чолпонбай)», Т.Уметалиева «Үч баатыр (Три богатыря)», посвященные именно этим «детям войны». Герои великой отечественной войны генерал Панфилов, Тулебердиев, Коенкозов и др. исторические лица стали идеалами детей. В те годы отрывки из эпосов «Манас», «Курманбек», «Кедейкан», «Эр Тоштук», «Кожожаш» были адаптированы для детей и включены в учебную программу и учебники.

В последующие годы войны, в 1947-1949 годах в эксплуатацию сданы три программы [9]. В этот период из национального фольклора изучались песни «Оп майда», «Бекбекей», «Койчулардын конур күү», «Жылкычынын шырылдан» и др., песни о традициях (животноводство, растениеводство, социальные обрядовые обычаи и т.д.), песни об обычаях (любовная песня, поэтические состязания (айтыш), песни печали (арман), песня-плач (кошок), поминальная песня, песни-восхваления (мактоо), посвящения (арноо), осмеяние (кордоо), забава (оюн), колыбельные (бешик), шуточные песни (тамаша, куудул ырлары) и т.д.), обрядовые, а также песни из советского периода (А.Осмонов «Устанын сөзү (Слова мастера)», «Кызыл жүк (Красный груз)»), среди них было немного песен специально предназначенных для детей. Правда, можно наблюдать, что в программе получили постоянное место песни, не выходящие из прошлых учебных программ, такие как «Бөдөнөнүн түлкүнү алдаганы (Как перепёлка обманула лису)» Тоголока Молдо, «Балдарга насаат (Наставление детям)» Б.Алыкулова. В эти годы в учебнике «Кыргызская литература» [10], написанном З.Бектеновым, Т. Байджиевым, даны определения и понятия на тему «Санат жана насыят ырлары (Песни-наставления, назидания)», «Тамсилдер (Басни и притчи)». Они дали следующие классификации кыргызского фольклора:

Трудовые песни (например, «Оп майда», «Шырылдан»).

Обрядовые и ритуальные песни (для примера приведены «Козу телүү», «Кылоо-кылоо», «Алас» и другие ритуально-обрядовые песни).

Песни об обычаях (кошоки, сюда вошла и поэма «Карагул ботом»).

Любовные песни, стихи.

Песни Жарамазан (обрядовые песни, распевавшиеся в месяц рамазан).

Песни айтыш (поэтические состязания), («Эсенаман и Женижок», «Айтыш Талым кыз и Кобока», «Айтыш девушки и джигита»).

Песни-завещения.

Песни печали.

Колыбельные песни и песни-забавы («Бурулчанын селкинчек (Качели Бурулчи)») и др.

Подобная классификация лирических песен в кыргызском фольклоре в полной мере является характерной и для детских песен. В 1946 году вышел в свет учебник для 4-класса «Родной язык» под авторством З. Бектенова, Х. Карасаева, У.Абдукаримова [11], в нем представлены 56 песен и стихов, из них песни для детей Молдо Кылыча, Т.Уметалиева оказали большое влияние на развитие восприятия детей. В эти же годы в учебнике «Родной язык», написанном Н.Макешовым, М.Джаныбаевым [12], заняли место песни-басни «Канаттуулар (Птицы)» Молдо Кылыча, «Торгой менен жагалмай (Жаворонок и кобчик)» Дж.Боконбаева, в них дети наблюдали отображение жизни через аллегорические образы.

Во второй половине 40-х годов, в начале 50-х годов XX века формировалось становления кыргызской литературы, вышли научно-исследовательские книги: «Киргизская литература» М.Богдановой, «Очерк кыргызской литературы» М.Богдановой, О.Джакишева, К.Рахматуллина, «Кылыч – жазгыч акын (Кылыч – пишущий акын)» Т. Саманчина. В этих книгах также был проведен анализ детской поэзии в кыргызской литературе. К сожалению, в тот период усилился контроль партии над литературой, и под предлогом, что учебник «Кыргызская литература» З.Бектенова и Т.Байджиева, песни Молдо Кылыча несут народу, обществу враждебные, антиобщественные идеи, они были удалены из обучения, использования.

В 1952 году вышла новая программа по обучению кыргызскому языку и литературе [12], в ней значительно обновлено содержание обучения, в программу вошли подходящие для детей песни, как «Замана» Т.Сатылганова, басня Тоголока Молдо «Бөдөнөнүн түлкүнү алдаганы (Как перепёлка обманула лису)», «Балдарга насаат (Наставление детям)» Барпы Алыкулова. Министерство просвещения Киргизской ССР в 1953-1954 учебный год приняло указание о сокращении учебных материалов в программах, учебниках по родному языку и литературе в кыргызских школах [13]. Вот под это сокращение попало и песня «Балдарга насаат (Наставление детям)» Барпы Алыкулова, что стало большой потерей для детей. Но произведение того же Барпы Алыкулова «Жаштарга насаат (Наставления для молодежи)» вновь вошло в программу. В 50-х годах XX века выход таких книг, как «Токтогул Сатылганов» Медины Богдановой, «Барпы Алыкулов», «Тоголок Молдо» Жаки Таштемирова, в 60-х годах «Эл ырчысы – Калык», «Осмонкул Бөлебалаев», «Алымкул Үсөнбаев» С.Байкожоева стало большой удачей для составителей учебников, учителей.

В 1952 году прошло республиканское совещание, посвященное детской литературе, на котором председатель союза Писателей Киргизской ССР Т. Абдумомунов прочитал доклад, в котором поднял острые проблемы о развитии детской литературы, её практической действенности. В 60-х годах XX века программа по

кыргызской литературе снова была исправлена, стала проводиться по два раза в неделю, всего 68 часов, в ней представлены в качестве наследия детской литературы такие песни, как «Үлгү ырлары (Образцовые песни)» Т. Сатылганова, «Санат ырлары (Песни-назидания)» Тоголока Молдо, «Жакшы экен (Хорошо)», «Аккан суу (Текущая вода)» Барпы Алыкулова. В 70-90-е годы в обучении стал использоваться учебник для 1-классов, составленный Ж.Мукамбаевым, Ш.Шукуралиевым, Т.Байбураевым [14], через который получили знания несколько поколений детей, севших впервые за парту. В эту книгу из детской поэзии вошли песни «Жеңген эл (Победивший народ)», «Жай (Лето)» А.Токомбаева. А в учебник для 4-классов «Родной язык» под авторством К.Сартбаева, А.Корголдоевой, У.Каримова [15] вошли сюжетные, легкие в освоении произведения для детей, имеющие высокий дидактический смысл, такие как «Бөдөнөнүн түлкүнү алдаганы (Как перепёлка обманула лису)» Тоголока Молдо, «Булак менен бака (Родник и лягушка)», «Түлкү менен арстан (Лиса и лев)» Р.Шукурбекова.

Список использованной литературы:

1. Программа сельских начальных школ. – Ф.:1932 – стр. 40
2. Программа сельских начальных школ: для 1-4-групп [Текст]. – Ф.: 1932 – стр. 40 .
3. Ишкеев Н. История обучения кыргызской литературы в школах [Текст] / Н.Ишкеев. – Б.: 1994 – стр. 43.
4. Программа начальной школы (Для сельских и городских школ): исправл. 2-издание. [Текст]. - Ф.: 1934. – стр. 23-24.
5. Иманалиев К. Основные вопросы методики преподавания кыргызской литературы в средних школах [Текст] К. Иманалиев. - Ф.: 1973.- стр. 27.
6. Ж. Боконбаев. Какая литература нужна нашим детям?// «Ленинчил жаш». – Ф., 1935, 14 апреля.
7. Программа для неполных средних и средних школ [Текст]. – Ф.: 1941
8. Программа кыргызской литературы: для 8-10-х классов [Текст] // Пособие для преподавателей. – 1941 – №6. – стр. 8-21.
9. Программа чтения литературы. – Ф.: Кыргызмамбас, 1947. – стр. 14; Программа: кыргызский язык, литература – Ф.: Кыргызмамбас, 1948. – стр. 14-17; Программы обучения кыргызскому языку и литературе: Семилетняя и для 5-7 классов средних школ. – Ф.: Кыргызмамбас, 1949 – стр. 21-27.
10. З. Бектенов. Кыргызская литература: Учебник для 8 класса средней школы [Текст] З.Бектенов, Т. Байжиев. – Ф.: 1948 – стр. 283.
11. З. Бектенов. Родной язык. Для 4 класса [Текст]: Учебник для 4 класса / З.Бектенов, Х.Карасаев, У.Абдукаимов. – Ф.: 1946 – стр. 347.
12. Программы по обучению кыргызскому языку и литературе: Семилетняя и для 5-7 классов средних школ [Текст]. – Ф.: 1952 – стр. 21-27.
13. Указание о сокращении учебных материалов в программах и учебниках по родному языку и литературе в кыргызских школах в 1953-1954 учебный год [Текст] // Мугалимдер газетасы (Газета учителей) – 1953 – 1 октября.

УДК 81

Чаплыгина Т.С.,

Северо-Кавказский Федеральный Университет, г. Ставрополь

Парадигматика английских заимствований семантического поля «костюм» в русском языке

Аннотация: данная статья посвящена проблеме лексико-семантического поля «костюм» в русском языке в аспекте английских заимствований. В статье также предпринимается попытка сформировать лексико-семантическое поле английских заимствований категории «костюм» в современном русском языке; рассматриваются лексические единицы, образованные путём метафорического либо метонимического переноса значения.

Ключевые слова: лексические заимствования, парадигматика, взаимосвязь языка и культуры, семантическое поле, метод поля, гиперсема, микрополе.

Наименования предметов одежды и понятий моды представлены многочисленными классами единиц, которые принято выделять по тематическим (т.е. экстралингвистическим) основаниям:

- 1) гендерному признаку одежды;
- 2) возрастному признаку;
- 3) способу изготовления;
- 4) сезону, для которого предназначена определенная одежда;
- 5) функции назначения и использования в определенной сфере деятельности;
- 6) стилю одежды;
- 7) использованию предмета одежды в костюме;

8) характеру кроя;

9) части тела, на которую надевается одежда, характер крепления на фигуре и др.

При изучении взаимосвязи языка и культуры большое значение имеет метод поля [1, с. 38]. Теория поля охватывает множество точек зрения, которые представляют собой значительные варианты общей идеи – идеи семантической связи слова друг с другом в языке [3, с. 93].

Семантическое поле «костюм» представляет сложную многомерную структуру. Полевой подход к описанию многих языковых явлений является весьма плодотворным, так как помогает раскрыть системные связи и системную организацию языка на всех его уровнях. Данный подход обычно связывают с именами И. Трира и В. Порцига.

В понимании Е.И. Дибровой лексико-семантическое поле представляет собой «иерархическую организацию слов, объединенную одним родовым значением и представляющую в языке определённую семантическую сферу» [7, с. 237-239].

М. В. Калинина под лексико-семантическим полем в работе понимает «совокупность лексико-семантических единиц, имеющих фиксированное сходство в каком-нибудь семантическом слое и связанных специфическими семантическими отношениями» [5].

Структура семантического поля представляет собой:

- основу, то есть родовую сему, или гиперсема, обозначающую класс объектов;
- микрополе, состоящее из единиц, имеющих интегральное, общее с ядром дифференциологическое значение (в данной работе "плечевая и поясная одежда", "обувь", "аксессуары и сумки", "стили";
- периферию поля, включающую единицы, наиболее удалённые в своём значении от ядра.

В своём исследовании мы предприняли попытку сформировать лексико-семантическое поле английских заимствований категории «костюм» в современном русском языке. Для этого методом сплошной выборки из печатных модных журналов, а также их дайджестов нами отобраны 65 лексических единиц, входящих в данное лексико-семантическое поле.

На основании проведенного исследования была разработана следующая модель лексико-семантического поля английских заимствований категории «костюм» в современном русском языке.

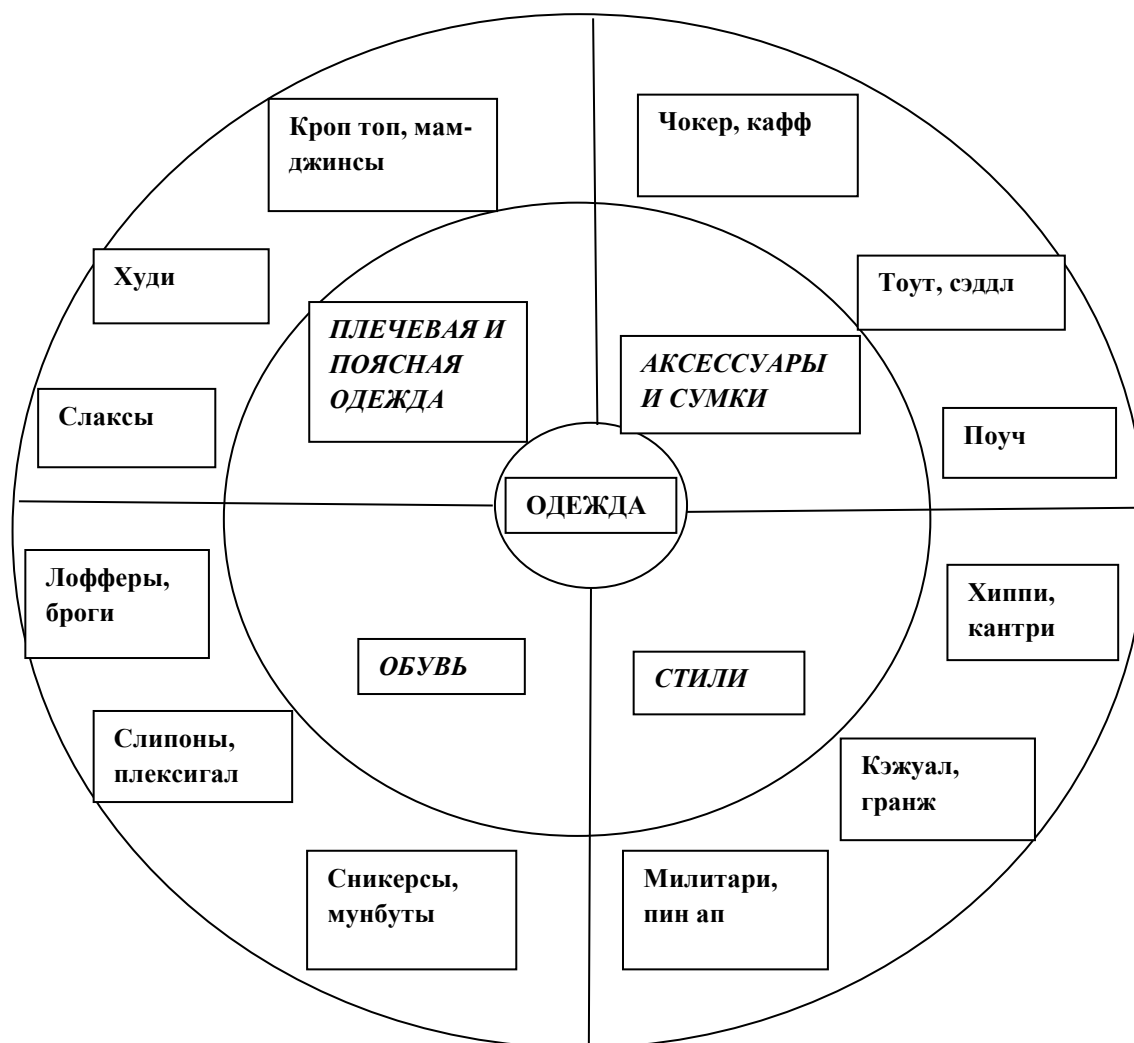

Таким образом, мы видим, что в составе данного лексико-семантического поля можно выделить 4 микрополя: МП «плечевая и поясная одежда», МП «обувь», МП «аксессуары и сумки» и МП «стили».

В следующей таблице приведены данные о количестве лексем в каждом микрополе исследуемого семантического поля.

Таблица 1. Количественная репрезентация состава микрополей лексико-семантического поля английских заимствований категории «костюм» в современном русском языке.

Наименование МП	Количество лексем
Плечевая и поясная одежда	22
Обувь	19
Аксессуары и сумки	18
Стили	6
Итого:	65

Представим данные на диаграмме в процентном соотношении:



Как видно из данной диаграммы, наибольшее количество лексем содержит в себе микрополе «плечевая и поясная одежда».

Кроме того, было выявлено, что большинство исследуемых лексических единиц были образованы путём метафорического либо метонимического переноса значения.



В большинстве случаев метафорическая связь представлена моделями «сходство формы», «свойство вещи», а также «цель использования».

Сходство формы:

Пальто-халат, худи, кроп-топ, кейп, коверкот, бэби-долл, джинсы бойфренды, джинсы гёрлфренды, багги, слипперы, мунбуты, киттен-хилс, браслет-слейв, сумка седло, сумка хобо, сэтчл-бэг, поуч, сумка-конверт, мессенджер.

Цель использования:

Свитер, пуловер, джоггеры, лоферы, слипоны, чопперы, крипперсы, монки, сникерсы, топсайдеры, чокер, клатч, сумка тоут, шопер, уикендер.

Свойство:

Джинсы-скинни, блейзер, слаксы, плексигал, сумка джелли-келли.

Результаты распределились следующим образом:



20 % лексических единиц были образованы путём метонимического переноса значения.

Метонимический перенос осуществляется:

С имени на предмет:

спенсер, кардиган, дерби, мэри-джейн, мартинсы, плимсоллы.

С места на предмет:

Дафлкот, оксфорды, челси, аскот.

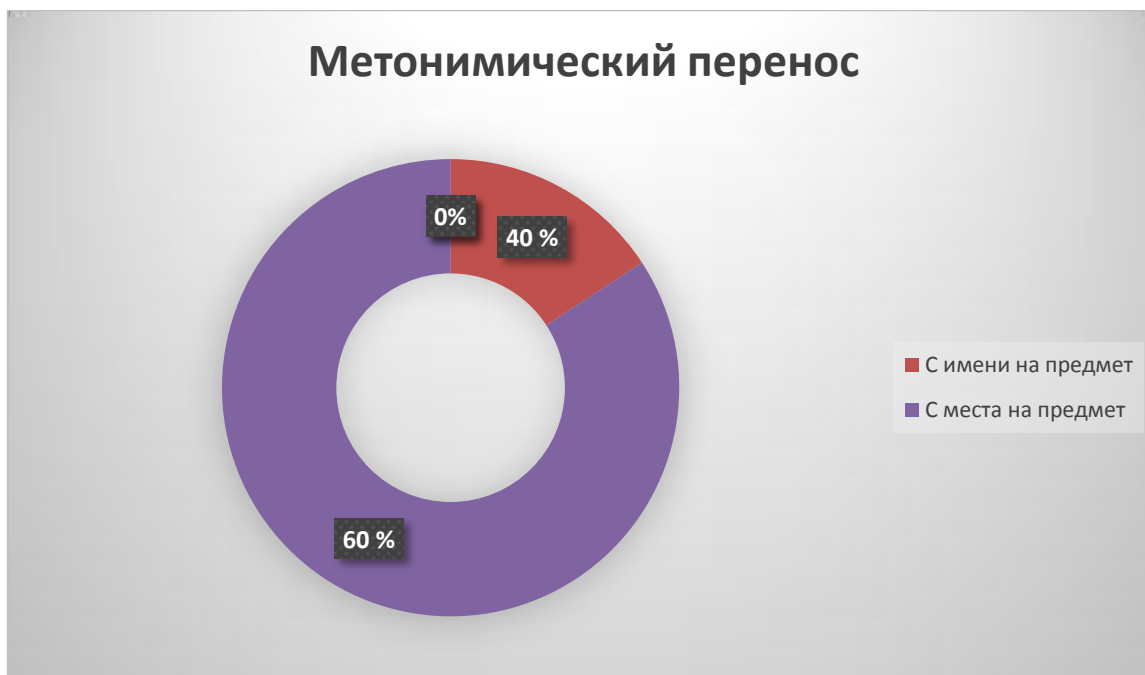

Таким образом, на основании вышеизложенного можно сделать вывод о том, что *при изучении взаимосвязи языка и культуры, а также семантической связи слов в языке полевой подход имеет важное значение. Семантическое поле «костюм» является сложной структурой, состоящей из основы (родовой семы), микрополей (центр поля) и периферии (включает единицы, наиболее удалённые от ядра). Элементы поля связаны друг с другом по интегрально-дифференциальным признакам и находятся в семантических отношениях. Каждое микрополе включает в себя ряд лексем, образующих периферию того или иного лексико-семантического поля.*

Подавляющее большинство языковых единиц, входящих в семантическое поле «костюм» являются мотивированными. Мотивировочными признаками могут выступать: используемый материал, цель использования, местонахождение, форма, свойство). Между мотивирующим и мотивируемым словом устанавливается ассоциативная связь, основанная на сходстве или смежности. Также многие наименования образованы путём метафорического переноса или метонимического переноса (со свойства на предмет, с имени на предмет, места на предмет).

Список использованной литературы:

1. Башарина А.К. Понятие «семантическое поле» // Вестник Северо-Восточного федерального университета им. М. К. Амосова. Якутск: ЯГУ, 2007. – С. 93 – 96.
2. Бондарчук Г.Г. Когнитивно-семиотические основания развития категории предметных имен в английском языке (на материале английских наименований одежды): Автореф. дис. ... д-ра фил. наук. – Москва, 2011. – 48 с.
3. Диброва Е.Д. Современный русский язык. Теория. Анализ языковых единиц. М.: Академия, 2001. – С. 260–262.
4. Иванова С.В. Лингвокультурологический аспект исследования языковых единиц: Диссертация ... д-ра фил. наук. – Уфа, 2003. – 364 с.
5. Калинина М.В. Лексико-семантическое поле «Одежда» в донском казачьем диалекте: этнолингвистический и лингвокультурологический аспекты): Автореф. дис. ... д-ра фил. наук. – Волгоград, 2008. – 15 с.
6. Комарова Л.И. Культурная маркированность лексических единиц в тексте. // Вестник ТГУ, выпуск 1 (81). 2010 – С. 181.
7. Полякова Г.М. Лексико-семантическое поле «Одежда» в аспекте сопоставительной лингвокультурологии. // Вестник РУДН, серия Теория языка. Семиотика. Семантика, 2012, № 4 37 – С. 37 – 44.
8. Спиридовская Л.А. Национально-специфическая лексика как средство идентификации языковой личности (на материале австрийского варианта немецкого языка). Воронеж: Изд-во ГУ, 2002. – С. 98-100.
9. URL: <http://www.cosmo.ru>
10. URL: <http://www.vogue.ru>
11. URL: <http://www.vogue.co.uk>
12. URL: <http://www.ellegirl.ru>

*Chaplygina T.S.,
The North-Caucasus Federal University, Stavropol*

Paradigmatics of English borrowings of the semantic field "clothes" in the Russian language

Annotation: *the article is devoted to the problem of lexical-semantic field "clothes" in the Russian language in the aspect of English borrowings. The attempt to generate lexico-semantic field of English loan words the category of "suit" in the modern Russian language is also made; the article discusses lexical units formed by a metaphorical or metonymic transfer of meaning.*

Keywords: *lexical borrowing, paradigmatics, the interrelation of language and culture, the semantic field, the field method.*

ЭКОНОМИКА И УПРАВЛЕНИЕ

УДК 334.7

*Akhmedov F.V.,
Polytechnic Institute of Tajik technical University
by name Academician M.S. Osimi
Republic of Tajikistan, Khujand town*

Regional features of small business development

Small business enterprises - are the socially significant sector of the economy that affects in the state of the national economy, the development of commodity markets, and the social stability of society. In its turn, the degree of economic activity of small business subjects mostly depends on the policy of local authorities, the sequence of market transformations, as well as on a whole group of other socio-economic factors, for example, territorial and sectorial characteristics, level of unemployment, solvent demand of the population and others.

A characteristic feature of the development of the modern Sugd region is the high differentiation of regions according to social and economic parameters. The reasons for this lie in the history of the development of regions, in natural conditions, in the ongoing regional policy.

Small business nowadays developing sufficiently rigid and constantly in changing conditions. The level definiteness of the external environment depends on the level of the organizations' awareness of environmental factors in the dynamics (development of communications, financing of regional programs, dynamics and prospects for the development of demand, etc.). Initially, the rules for the functioning of small businesses are set at the state level, which the regions cannot independently change. At the same time, in recent years there has been an increase in the independence of the regions, and regional authorities can either increase or decrease the influence of factors that directly affect small businesses.

Small business, due to its specificity, has a pronounced regional orientation. It usually carries out its activities based on the volume and structure of local demand, the needs and opportunities of the local market. In conditions of development of autonomy of regions small business should become the main factor of optimization of structures in regional economy.

In different areas of Sugd region, the small businesses enterprises are developing quite unevenly. The largest number is concentrated in the larger cities: Khujand (43.8% from total number of small businesses in Sugd region) and B. Gafurov (18.1%) [1, p.150]. Also, unequally divided the employment in small business. Given fact says about strong degree of dependence on regional factors.

The external environment influences to the activity of small business by the following factors, shown in pic. 1. Each of the segments of the environment has its own specifics. Important meaning has the geographic location of the region, which should be taken into account when analyzing each of the factors. On the one hand, the geographic location of the region can have a positive impact on the development of small businesses, on the other hand, it can obstruct to conducting business.

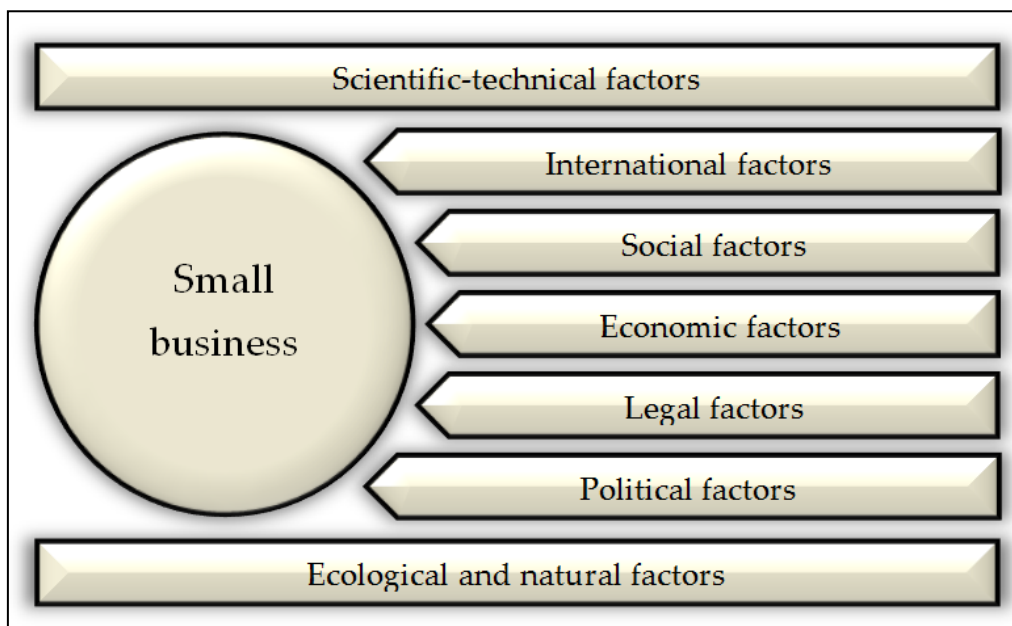

Picture 1. Influence of external factors on small business

Scientific and technical factors influence the state of the territory's economy through a certain intellectual and technological potential in the sphere of production. The scientific and technical potential is determined by the availability of scientific schools. At present, there is a concentration of scientific centers in Khujand, on the basis of which conducting significant number of business trainings, conferences and exhibitions-fairs. Participation in such events provides the necessary information on existing mechanisms of state support, changes in the regulatory-legal framework. In addition, this is one of the effective ways to attract investors, as well as the entry of enterprises into the foreign market.

Increasingly important becoming the problem of information support for small business. The opportunities for the development of the telecommunications structure and the measure of access of business entities to modern means of communication (including the Internet) are largely determined by the degree of remoteness of the region from the center of the region. The Sugd region is not yet sufficiently developed in the creation of information storage facilities. The system of state statistics currently does not practically provide information on economic issues in accordance with new requirements and tasks. The main reason for this is the general fall of the executive discipline, the unreasonable use of the notion of "commercial secret", which does not correspond to the practical needs of the closed reporting of tax authorities. Therefore, business structures mainly focus on information from regional bodies on priority directions for the development of the region. This significantly undermines the initial opportunities for developing a competitive atmosphere in the region to promote small business, encourages entrepreneurs to use speculative methods of managing and developing the shadow economy.

International factors play a special role in the implementation of foreign economic activities of small businesses, as they determine the possibility of concluding commercial transactions with a particular country. The main participants in international economic relations are large firms and enterprises. Nevertheless, toughening of competition, increasing requirements for product quality, increasing costs for research and development, compel large enterprises to create branches in different countries, taking advantage of the advantages of different countries (labor costs, local raw materials, tax policy, etc.). In this case, corporations join their efforts with small businesses enterprises.

It is quite difficult for small enterprises to enter to the international market independently. The difficulties of conducting international transactions are the lack of information about foreign markets, the incompetence of the head (not knowing the language, do not having ability to organize advertisement, etc.). Remoteness from large cities with well-established transport communications makes it difficult to enter the foreign market, as not only the costs of transporting products increase, but also the registration of transactions. The participation of enterprises in foreign trade relations gives them significant advantages in the form of expanding the market for their products, guaranteeing payments from exports of goods.

Social factors. The level of real money income is constantly decreasing, which negatively affects to the solvent demand of the population. Therefore, often enterprises have to reduce prices for their products not at the expense of improving their work efficiency, but by reducing the quality of their produced products.

The low level of the population's wages leads to an increase in the outflow of labor to foreign countries, where wages are higher than ours. This leads to a deterioration in the labor market, and reduce the level of preparation workers. To keep highly qualified personnel in enterprises, it is necessary to increase the payment of his labor. Small businesses enterprises have to look for new labor, which reduce the quality of manufactured products, and increase labor costs.

Economic factors. The economic situation confronts small business with a large number of obstacles that hamper its formation and development. This is high inflation, contradictory tax policy, undeveloped market infrastructure, unstable financial system and the lack of a solid legal framework.

The composition and scale of financial markets in the regional context vary significantly. They have their capitals and are centralized to a high degree. Most of the parts of financial resources are concentrated in the Khujand town. From Khujand “stretches” new financial technologies, coordination of mergers and acquisitions of the most profitable industries is carried out, and national export-import credit and commodity operations are serviced.

The main financial institutions located in small towns and districts are central branches, do not have independence, are not focused on solving regional problems. Due to the lack of financial resources that are concentrated in the head banks, faces difficulties in crediting operations. Due to the marked subsidization of the region, there are no serious opportunities to provide financial support to small businesses from the local budget.

Legal factors. Legal factors include legislative and legal acts, quality control over their observance, continuity of legal support. They have a decisive impact on the functioning of enterprises. This concerns both state legislative acts, and regional and municipal ones. Legal support for the activities of small business enterprises in general is formed primarily at the state level, and on the regional fragmented.

The uncertainty of the legal field creates difficulties for the work of small businesses. Especially big problems arise when there is a discrepancy in state and regional legislation, excessive restrictive and tax activity of the municipality.

Political factors reflect the stability in the country, the number of political parties, the criminal situation. A great influence on the development of the region is provided by the political situation, which is not unambiguous. Authority permeates with numerous corporate, relatives, financial, business ties, in largely level corrupted.

The attitude of local authorities to the implementation of entrepreneurial activity has a significant influence, one of the ways of determining which is possible through the level of attitude of local taxes to the maximum possible. As the governor of one of the regions in Russian Federation, V. Chuba, said, "... the sense of small business is that the person himself organized his work, he doesn't need anything from the state, he doesn't need to be patronized, there is no need to decide for him any special issues. Let his small company work at zero, let him go minimum taxes – then he will pay more indirect taxes. For electricity, heat - that's from those industries and there will be taxes. In small business, we will get employment and most importantly sense of the people's own life "[2].

Ecological and natural resources factors. In the central city of Sugd region raw natural resources are not sufficient. Small businesses enterprises are able to find and use those local resources that would otherwise remain unclaimed. And the availability of recreational resources in almost all cities and districts of the region (especially in Khujand, Kayrakum, Shakhristan, Panjakent and others) gives opportunity to form and develop a tourist business.

The external environment in which small businesses enterprises have to function, characterized by uncertainty and aggravation of competition. Therefore, the management of small businesses is constantly forced to manage changes, take into account newly emerging risk factors. An important stage in the development of the strategy of the enterprise is the conduct of a strategic analysis and on the basis of its development of the company's business capabilities. Not always a small business can choose any strategy, its actions are usually limited by legislation, state policy, social regulation. In addition, strategic planning is not typical for small businesses due to limited resources. In the region, small businesses are largely oriented to short-term prospects. All resources go to existence and survival.

A great differentiation of the development of the regions is inherent in the whole of Tajikistan, but in Sugd region it is expressed most of all. Therefore, it is impossible and inexpedient to apply the same methods and approaches to managing the development of small businesses. The success of a small business depends on the specific characteristics of a particular area. To this end, the goals of small business development by sectors and regions should be clearly defined and balanced.

The individuality of each territory reflects in different ways the influence of the above factors on the decision-making on the development and implementation of socio-economic development programs. The level of development of these factors determines the prospects and place of the region in the overall national and regional economy. The developments of small business enterprises are profitable first of all to regions and municipalities. Here, the problems of unemployment, the introduction of new technologies and the stability of the socio-economic and political situation are being addressed, so the level of development of small business can to some extent serve as an indicator of the quality of the regional economy and the region's success in market reform.

According to the statements of economists Wu S. and Yong A. [4], it is impossible to determine local priorities for the development of small business based only on nation-wide ones. Problems of small business vary in different regions, sectors and stages of the life cycle. Success in business primarily depends on an accurate, complete, comprehensive review of the company's interaction with the external environment. Properly adopted strategic decisions play a key role in the successful operation of the organization and strongly affect to the competitiveness of products and the enterprise as a whole.

LIST OF USED LITERATURE:

1. Statistical Yearbook of Sugd region. / General Directorate of the Agency for Statistics by the President of the Republic of Tajikistan in Sugd region, 2013.-C. 324.
2. V. Mironov The smallest business the smallest // Kubik Tomiks. - 2002.-№6 (2133). -C.8.
3. Kachura E. Big problems of small business // Provision. - 1999. - October. - P. 21

4. Wu C., Young A. Critical Operation Problems and Survival Rates in Small Firms: A Look at the Small Business Institute Clients // Journal of Development Entrepreneurship. - 2002. - April. - Vol. 7. - No.1. -P.1-23.

REGIONAL FEATURES OF SMALL BUSINESS DEVELOPMENT

Key words: *small business, outdoor environment, indoor environment, impact, political factors, economic factors, international factors, legal factors, social factors, scientific-technical factors, ecological and natural factors.*

In the article various images in influence of factors of external and internal environment on formation and development of small business which are contained in an economic science are considered. Identified the problems and possible approaches to their solution, as well as the role of factors in addressing the development of small business and its environment.

The results of this article can be used in the implementation of the concept of innovative development of small business and in the whole region.

Information about the authors:

Akhmedov Fazliddinkhon Valievich, graduate-student Polytechnic Institute of Tajik technical University by name Academician M.S. Osimi (Republic of Tajikistan, Khujand town), e-mail: fazl89@mail.ru, Phone number: +992(77) 709-08-40

© F.V. Akhmedov, 2017

УДК 334.7

*Абдуллоева Х. Р.,
Политехнический институт Таджикского технического Университета
имени академика М.Осими, г. Худжанд, Республика Таджикистан*

Формирование кластерных структур в экономике региона

В современных экономических условиях обеспечение экономического роста является одной из основных стратегических целей региона. Одним из способов достижения данной цели является обеспечение роста валового регионального продукта через синергетический эффект, достигаемый в результате интеграции предприятий региона. В настоящее время одним из видов интеграционных объединений является кластер.

Создание кластеров является очевидной тенденцией развития национальных экономик благодаря возможности обеспечить более высокие экономические показатели отрасли, выступающей основой кластера и сопутствующей отраслей.

Ведущие экономисты мира признают кластер как наиболее действенный способ повышения конкурентоспособности отраслей, входящих в его состав, обеспечения экономического роста. Регионы, где были созданы кластеры, уже показали свою экономическую эффективность.

В Программе национальной стратегии развития Республики Таджикистан на период до 2030 года среди приоритетов выделено развитие трудоемких секторов экономики, продукция которых будет направляться на экспорт в том числе, текстильная промышленность. Для Таджикистана свойственны следующие ключевые возможности, которые могут способствовать достижению стратегических целей - наличие ресурсного потенциала для создания в регионах страны экспортоориентированных производственных кластеров. Для этого будут реализованы меры, стимулирующие приток прямые иностранные инвестиции на глубокую переработку произведенного сырья. [1].

В 2011 г. руководство Республики Таджикистан приступило к созданию в стране первого промышленного кластера – Таджикской химико-металлургической корпорации. Что касается Согдийской области, то можно говорить о наличии потенциальных возможностей кластеризации на базе таких отраслей, как легкая промышленность, строительство, хлопковая продукция и изделия из хлопка, производство сухофруктов. Кластерные новообразования во многом зависят от содействия со стороны правительства области в решении проблем, связанных с их развитием: введение налоговых, таможенных и других льгот, развитие регионального технопарка, привлечение финансовых ресурсов, подготовка квалифицированных специалистов и руководителей.

Цель данной статьи – выявить сущность и основные этапы формирования кластерных структур в региональной экономике в условиях Согдийской области. Актуальность создания кластеров, обусловленная общими закономерностями развития экономики на современном этапе, заключается в развитии партнерства между государством, экономикой и наукой.

Концепция формирования кластерных структур в региональной экономике, позволяет выявить факторы развития конкурентных преимуществ региона, способствует развитию приоритетных отраслей, определяющих инвестиционную привлекательность территориальных образований [4].

Майкл Портер признан научным основоположником кластерного подхода. Именно он определил кластер как группу географически соседствующих взаимосвязанных компаний и связанных с ними организаций, действующих в определенной сфере и характеризующихся общностью деятельности и взаимодополняющих друг друга [2].

Создание кластера даст импульс для развития взаимосвязанных видов деятельности посредством:

- обеспечения экономического роста региона;
- снижения транзакционных издержек;
- достижения синергетического эффекта;

- увеличения финансового, производственного потенциала предприятий кластера путем объединения их ресурсов;

Разработка этапов процедур формирования кластерных структур в управлении территориально-производственных образований достаточно обширно представлена в исследовании Г.А. Денисова [3]. На основании учета уровня экономического развития, технологической и управленческой культуры выявлены критерии формирования промышленных и экономических кластеров, а также разработана система построения кластерных объединений с учетом эффективного взаимодействия производственной и непроизводственной сфер деятельности предприятий.

Организация этапов формирования кластеров и функций реализации и контроля между основными исполнителями показано в таблице 1.

Таблица 1 – Организация этапов формирования кластера

№ п/п	Содержание	Исполнитель
1.	Оценка актуальности создания кластера	Структурные подразделения администрации региональных органов управления; экспертный совет, специализированный в конкретной отрасли
2.	Оценка возможности создания кластера	Экспертный совет, специализированный в конкретной отрасли; потенциальные участники кластера
3.	Раскрытие побудительных мотивов для создания кластера	Экспертный совет, специализированный в конкретной отрасли; потенциальные участники кластера
4.	Определение целей и задач кластера	Экспертный совет, специализированный в конкретной отрасли; потенциальные участники кластера
5.	Определение состава участников кластера	Потенциальные участники кластера; инициативная рабочая группа
6.	Оценка ресурсных возможностей для стимулирования ключевых точек развития региона	Потенциальные участники кластера; экспертный совет, специализированный в конкретной отрасли
7.	Формирование организационно - правовых положений создания кластера	Структурные подразделения администрации региональных органов управления; потенциальные участники кластера
8.	Технико-экономическое обоснование организационного проекта кластера	Экспертный совет, специализированный в конкретной отрасли; услуги консалтинга
9.	Распределение организационных обязанностей между участниками кластера	Потенциальные участники кластера
10.	Определение эффекта функционирования кластера	Структурные подразделения администрации региональных органов управления
11.	Формирование механизма взаимодействия кластера с администрацией региона	Структурные подразделения администрации региональных органов управления; потенциальные участники кластера
12.	Экспертиза и заключение антимонопольного органа	Структурные подразделения администрации региональных органов управления
13.	Разработка и подписание договора о создании кластера	Структурные подразделения администрации региональных органов управления; потенциальные участники кластера

Механизмы функционального взаимодействия проектируемого регионального экономического кластера на территории Согдийской области могут быть представлены следующим образом (рис. 1).



Рисунок 2- Механизмы функционального взаимодействия проектируемого регионального экономического кластера

Обоснование необходимости создания кластерной структуры не может базироваться только на традиционных показателях рентабельности и финансовой эффективности. В этом случае необходимо рассчитывать социальный и экологический эффект – увеличение рабочих мест квалифицированного труда, рост образовательного и культурного уровня населения, качества жизни, снижение уровня безработицы, сохранение природных ресурсов и т.д. (рис. 2).

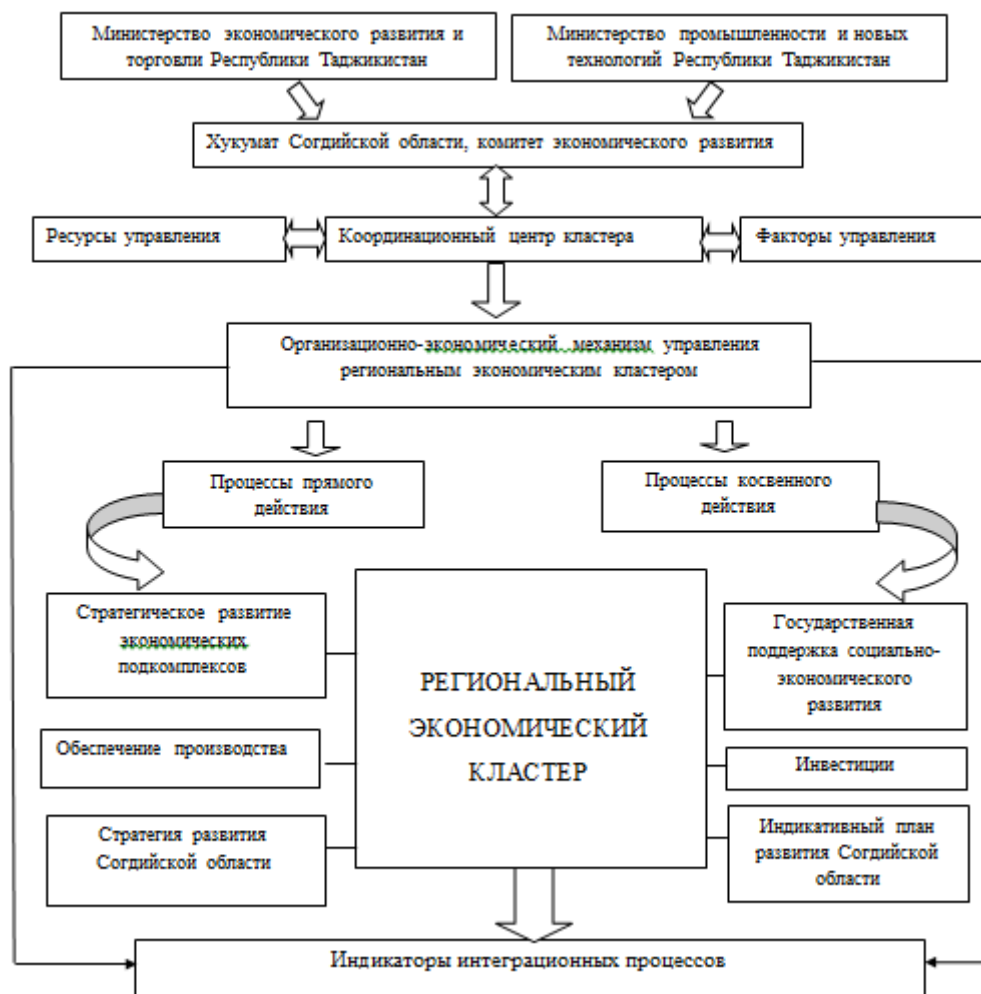

Рисунок 3- Индикаторы интеграционных процессов проектируемого регионального экономического кластера

Процесс формирования территориально-локализованных производственных систем оказывает непосредственное влияние на интеграцию интеллектуальных, технических, технологических и финансовых ресурсов далеко за пределами самого кластера, содействуя развитию территории, что в целом соответствует стратегическим направлениям социально-экономического развития – повышению уровня и качества жизни населения. Эффективность данного процесса обеспечивается применением системного подхода к выявлению, обобщению и систематизации, а также комплексным учетом ключевых факторов в сопряжении со специфическими условиями и характеристиками конкретной территории. Комплексность и рациональность в стратегическом подходе обеспечивает мощный синергетический эффект, качественно улучшающий инвестиционный климат, обеспечивающий динамичный рост прямых инвестиций, модернизацию экономики, рост доходов бюджетов всех уровней. Таким образом, благодаря формированию территориальных промышленных комплексов, основанных на кластерном подходе, достигается прогрессивный эффект в развитии территории, который включает следующие основные преимущества:

1. Объединение многообразных по форме собственности, организационно-правовому статусу, отраслевой и географической принадлежности организаций в целостную систему производства. В систему включаются все стадии цепочки создания стоимости товара – от переработки сырья, разработки нововведений и подготовки кадров до производства и реализации конечной продукции.

2. Все участники кластера сохраняют свою юридическую и хозяйственную самостоятельность, что не требует создания иерархических органов управления и снимает транзакционные издержки. Руководство кластером осуществляет совет представителей производственных, исследовательских, торговых, финансовых, транспортных и других инфраструктурных организаций с участием потребителей, региональных властей и общественности.

3. Между участниками кластера устанавливаются не только рыночные, конкурентные, но и доверительные отношения сотрудничества в достижении единой цели на основе распределения синергетического эффекта.

4. Государственное управление кластером позволяет создать региональную инновационную и инфраструктурную систему, систему государственно-частного инновационно - инвестиционного партнерства, который позволяет получать положительный синергетический эффект за счет территориальной агломерации,

т.е. близости потребителя и производителя, сетевых эффектов, диффузии знаний и умений за счет миграции персонала и развития бизнеса.

Список использованной литературы:

1. Национальная стратегия развития Республики Таджикистан на период до 2030 года. Постановление Правительства Республики Таджикистан от 1 октября 2016 года № 392. Душанбе, 2016г.
2. Портер М. Конкуренция; Пер. с англ. – М.: Издательский дом «Вильямс», 2005. – 608 с.
3. Денисов Г.А. Формирование системы кластерного управления региональной экономикой (на материалах Республики Адыгея): Автореф. дисс. канд. экон. наук / Г.А. Денисов. – Майкоп, 2011. – 27 с.
4. Шичиях Р.А. Совершенствование организационных механизмов управления плодородием Краснодарского края на основе кластерного подхода / Р.А. Шичиях, С.Н. Сычанина // Труды Кубанского государственного аграрного университета. – Краснодар. – 2012. – №5. – С. 45–48.
5. Шичиях Р.А. Совершенствование программно-целевого управления развитием социально-экономических систем региона / Р.А. Шичиях, И.Н. Путилина. – Краснодар: КубГАУ, 2012. – 173 с.

***Аннотация:** Рассматриваются вопросы формирования кластерных структур в экономике региона. Представлена процедура формирования региональных кластерных структур, а также предлагается механизм ее функционального взаимодействия.*

***Ключевые слова:** кластер, региональное управление, организационные механизмы управления, кластерные структуры управления*

© Х.Р.Абдуллоева, 2017

УДК 164

Гуреев С.Э.,
ФГАОУ ВО НИ ТПУ, г. Томск

Логистика как инструмент повышения конкурентоспособности

***Аннотация:** Статья посвящена логистике как инструменту повышения конкурентоспособности. В статье рассматривается пример из жизнедеятельности одной крупной фармацевтической компании.*

***Ключевые слова:** Логистика, конкурентоспособность, дифференциация рынка, политика компании.*

Для подтверждения термина “Логистика как инструмент повышения конкурентоспособности”, рассмотрим одну из самых известных фармацевтических компаний Европы – «Grifols», которая была основана в Испании и специализируется на изготовлении особых лекарственных препаратов, а также поставяет лекарства в больницы и аптеки Европы. Данная компания занимает 44 место в ТОП 50 крупнейших фармацевтических компаний мира по доходам от продаж и расходам на исследования и разработки. Сильная конкурентная позиция Grifols Pharmasu обусловлена реализацией стратегии дифференциации рынка, которая выразилась в концентрации усилий компании на узкоспециализированном сегменте рынка [1, с. 38-43].

В 2000-ые компания испытала стресс – на рынок вышел другой фармацевтический гигант с лекарственным препаратом аналогичным тому, которое выпускало «Grifols». Конкурирующая компания занимала высокие рейтинги в производстве и продаже медикаментов.

Совет директоров Grifols Pharmasu проанализировав сложившуюся ситуацию, пришло к решению данной проблемы: руководство решило открыть региональные склады в Северной Европе и, таким образом, повысить свою конкурентоспособность и сократить время доставки заказов своим клиентам. Они планировали осуществлять доставку именно в день заказа [2, с. 98].

Но это всё пока было только лишь в теории, а перед осуществлением такого решения на практике, компания решила провести исследование рынка потребителей своей продукции, а именно был проведён опрос 50-ти крупных заказчиков. В качестве основных факторов, влияющих на отношения с заказчиками, были отмечены и выделены основные из них:

- Профессиональная подготовка сотрудников службы связи с клиентами;
- Лёгкость доступа к службе связи с клиентами;
- Простой механизм оплаты заказа;
- Простой механизм размещения заказа;
- Отсутствие ошибок в сопроводительной документации;
- Отсутствие сбоев в доставке заказов;
- Стоимость продукции;
- Доставка продукции со складов;
- Доставка продукции в назначенное время;
- Осуществление доставки в день заказа;

- Осуществление доставки на следующий день.

В ходе проведения опроса, заказчиков попросили оценить данные критерии по пятибалльной шкале, где 1 балл был равен ответу – «Совсем не важный фактор», а 5 баллов были равны ответу – «Очень важный фактор».

Результаты приведены в таблице 1. Анализ этой таблицы помог сформировать важные выводы.

Во-первых, после опроса стало понятно, что для заказчиков важен фактор времени осуществления заказа. Хотя и доставка в тот же день очень важна для заказчиков, складывается ощущение, что доставляя заказ на следующий день, большинство клиентов будут вполне довольны.

В ходе проведения опроса было также выяснено, что конкуренты гарантируют доставку только 60% заказов на следующий день.

Во-вторых, клиенты считают, что предприятие Grifols Pharmacy:

1. Не предупреждает клиентов о том, что могут возникнуть задержки в выполнении заказов;
2. Не предупреждает клиентов о том, что могут возникать случаи нехватки продукции;
3. Не публикует разбивку времени выполнения заказов по составляющим;
4. Не делится нужной информацией с заказчиками и т.д. [3, с. 51].

В связи с этим, компания Grifols стала придерживаться новой политики, которая повысила их конкурентоспособность. Во-первых, компания отказалась от идеи создания региональных складов, что помогло сэкономить более миллиона долларов в год. Во-вторых, предприятие решило осуществлять доставку 95% заказов на следующий день, что поспособствовало выходу на самые лучшие показатели в логистике по отрасли. В-третьих, компания решила публиковать большую часть своей информации на сайте и поощрять заказчиков вступать с ними в контакт [4].

Таблица 1. Результаты опроса

Фактор	Оценка респондента в баллах
Профессиональная подготовка сотрудников службы связи с клиентами	2,5
Лёгкость доступа к службе связи с клиентами	2,1
Простой механизм оплаты заказа	1,4
Простой механизм размещения заказа	1,7
Отсутствие ошибок в сопроводительной документации	1,5
Отсутствие сбоев в доставке заказов	2,8
Стоимость продукции	1,3
Доставка продукции со складов	3,4
Доставка продукции в назначенное время	2,7
Осуществление доставки в день заказа	4,9
Осуществление доставки на следующий день	3,1

Список использованной литературы:

1. Проценко О.Д. Логистика – важнейший фактор повышения конкурентоспособности организации // Российское предпринимательство. – 2002. – Том 3. – № 10. – С. 38-43.
2. Сергеев В.И. Менеджмент в бизнес-логистике // Москва: «ФИЛИНЪ», 1997.
3. Аникин Б.А. Логистика // Москва: ИНФРА-М, 1999.
4. http://www.logistics-world.com/innovations_p.htm

© Гуреев С.Э., 2017

Gureev S.E.
NR TPU, Tomsk

Logistics as a tool to increase competitiveness

Annotation: The article is devoted to logistics as an instrument for increasing competitiveness. The article examines the example of the life of a major pharmaceutical company.

Keywords: Logistics, competitiveness, market differentiation, company policy.

УДК 339.138

Журавель В.Ф.,
д.э.н., доцент,
Муцольгова А.М.,
студентка 3 курса,
ФГАОУ ВПО «Северо-Кавказский Федеральный университет»

Принципы формирования корпоративной системы управления проектами

Аннотация: В статье рассмотрено понятие корпоративной системы управления проектами, описаны преимущества её внедрения с целью повышения эффективности функционирования современной компании. Автор анализирует основные составляющие системы, этапы и механизм её построения в организации.

Abstract: this article is concerned with the notion of corporate project management system and touches upon the benefits of its implementation in order to improve the functioning of a modern company. The author describes the main components of the system, stages and mechanism of its creation in the organization.

Ключевые слова: корпоративная система управления проектами, построение системы управления проектами, управление проектами.

Keywords: creation of project management system, project management

В условиях нестабильности, экономического и политического кризиса, который в настоящий момент переживает наша страна, методы ведения бизнеса становятся все более жесткими. Любая современная компания, чтобы быть конкурентоспособной или даже чтобы просто выжить на рынке, должна быть готова к постоянному росту, развитию и адаптации. Адаптируемость и приспособляемость в наше время – ключ к выживанию компаний.[1]

В российской действительности, когда говорят о Корпоративной системе управления проектами, как правило, имеют в виду инструментальное средство — программный продукт, такой, как Microsoft Project Portfolio Server, Oracle Primavera Portfolio Management, HP Project and Portfolio Management Center и т. п. Это неправильно. Строго говоря, Корпоративная система управления проектами вообще необязательно должна быть автоматизированно. Но даже если мы говорим об автоматизированной системе (АС), то согласно ГОСТ 34.003-90 она должна включать в себя следующие компоненты:

— Пользователей автоматизированной системы — лиц, участвующих в функционировании АС или использующих результаты ее работы;

— эксплуатационный персонал автоматизированной системы;

— организационное обеспечение автоматизированной системы — совокупность документов, устанавливающих организационную структуру, права и обязанности пользователей и эксплуатационного персонала АС в условиях функционирования, проверки и обеспечения работоспособности АС;

— методическое обеспечение автоматизированной системы — совокупность документов, описывающих технологию функционирования АС, методы выбора и применения пользователями технологических приемов для получения конкретных результатов при функционировании АС;

— техническое обеспечение автоматизированной системы — совокупность всех технических средств, используемых при функционировании АС;

— математическое обеспечение автоматизированной системы — совокупность математических методов, моделей и алгоритмов, примененных в АС;

— программное обеспечение автоматизированной системы — совокупность программ на носителях данных и программных документов, предназначенных для отладки, функционирования и проверки работоспособности АС;

— информационное обеспечение автоматизированной системы — совокупность форм документов, классификаторов, нормативной базы и реализованных решений по объемам, размещению и формам существования информации, применяемой в АС при ее функционировании;

— лингвистическое обеспечение автоматизированной системы — совокупность средств и правил для формализации естественного языка, используемых при общении пользователей и эксплуатационного персонала АС с комплексом средств автоматизации при функционировании АС;

— правовое обеспечение автоматизированной системы — совокупность правовых норм, регламентирующих правовые отношения при функционировании АС и юридический статус результатов ее функционирования;

— эргономическое обеспечение автоматизированной системы — совокупность реализованных в ней решений по согласованию психологических, психофизиологических, антропометрических, физиологических характеристик и возможностей пользователей АС с техническими характеристиками комплекса средств автоматизации АС и параметрами рабочей среды на рабочих местах персонала АС.[2]

Для большинства компаний и государственных структур проекты и программы играют важную роль. Благодаря своевременному и качественному исполнению этих проектов и программ многие организации могут увеличить свою прибыль, выпустить на рынок новый продукт или улучшить характеристики существующего, привлечь инвестиции в компанию, провести высокотехнологичные исследования и тесты. Проекты и программы существуют во всех областях деятельности человека, а правильное управление ими помогает компаниям реализовать свою стратегию развития, при ограничении времени, ресурсов, финансов и с надлежащим качеством исполнения. Многие проекты жизненно необходимы для продолжения успешной деятельности организации, при этом размеры организации не играют значения, это может быть частный бизнес или большая корпорация. Проекты - это движение вперед, а грамотное управление проектами позволяет не спотыкаться, добиваясь намеченных целей.

— все проекты необходимо тщательно планировать и качественно ими управлять. Это необходимо для достижения намеченных результатов и целей. Практика показала, что при выборе проектов, анализе рисков проекта, и при концептуальном планировании проектов свойственны следующие ошибки:

- ограниченные ресурсы расходуются на заведомо бесполезные задачи
- риски организации (технологические, финансовые и конкурентные) возрастают до неприемлемого уровня
- при планировании и исполнении проектов, ошибки приводят к следующим последствиям:
 - ожидаемая прибыль от контрактов в итоге оборачивается различного рода убытками из-за превышения запланированной стоимости, несоблюдения сроков контрактов и выплаты пеней и штрафов, предусмотренных контрактом
 - вывод новых продуктов на рынок с большим опозданием, что пагубно влияет на достижение целей и на возможность продвижения продукта на рынке
 - проекты, целью которых является вывод нового продукта на рынок, завершаются поздно для того, чтобы оставалась возможность получить запланированные выгоды от производства этих продуктов
 - задержка ввода в действие основных средств, что приводит к невыполнению бизнес-целей по производству продуктов, для которых предназначались эти средства
 - в области информационных технологий проекты выполняются с нарушением бюджета и сроков, что отрицательно сказывается на управлении, общих затратах и эффективности действий. По статистике только один из шести проектов по разработке информационной системы реализуется в соответствии с запланированными сроками, бюджетом и качеством и половина проектов останавливается до завершения.

Ошибки и проблемы в одном значительном для компании проекте, способны свести на ноль прибыль от остальных связанных с ним проектов или целой программы. Очень часто контроль исполнения проекта и оценка проектов с высоким риском оказываются неэффективными, а ошибки становятся очевидными в тот момент, когда уже поздно предпринимать какие-либо действия по исправлению негативных последствий.

Как следствие всего этого, каждая компания, которая несет ответственность за те или иные проекты, обладала достаточным умением и компетенцией для эффективного и качественного управления проектами.

Весь труд человека в мире можно разделить на два вида деятельности - проектная и операционная. Целью операционной деятельности является непрерывное производство продукта или предоставление услуги. В то время, как проектная деятельность всегда имеет ограничения по срокам, ресурсам, бюджету и качеству, результатом которой является уникальный продукт, услуга или документ. Проектная деятельность - это развитие компании или организации. Например посредством проектов мы: улучшаем характеристики продукта; выводим компанию на IPO или внедряем внутри компании управление качеством; строим различные сооружения муниципального характера или промышленного; выводим на орбиты ракеты и создаем новые самолеты; исследуем окружающую среду, открываем и тестируем новые технологии. Внедрение общего подхода к проектному управлению в компании дает большие преимущества.

Библиографический список:

1. Богданов, В. В. Управление проектами. Корпоративная система — шаг за шагом. — М. : Манн, Иванов и Фербер, 2012. — 248 с.
2. Сайт компании «PM City» [Электронный ресурс] / URL: <http://mahamba.com/ru/korporativnaya-sistema-upravleniya-proektami-ksup>

МЕДИЦИНА И ЗДРАВООХРАНЕНИЕ

УДК 61

Тимбакова Д.И., Уразбахтина Ю.О.,
Уфимский Государственный Авиационный Технический Университет, г. Уфа

Способы определения порога болевой чувствительности

Аннотация: В статье описывается устройство на основе портативного миографа, которое позволяет определить порог болевой чувствительности. Кроме того, данный прибор осуществляет тренировку парализованных и ослабленных мышц.

Ключевые слова: реабилитация парализованных мышц, порог болевой чувствительности, портативный миограф, стимулирующие электрические импульсы.

В современном мире одной из самых распространенных причин смерти является инсульт. Инсульт – это нарушение кровообращения мозга, которое приводит к параличу и различным другим тяжелым последствиям. По этой причине существует насущная проблема тренировки и реабилитации парализованных мышц при помощи стимулирующих электрических импульсов. Величину стимулирующего воздействия следует дозировать. Определение величины стимула является сложной биотехнической проблемой.

Один из методов решения этой задачи заключается в определении порога болевой чувствительности пораженной мышцы в зависимости от ответной реакции назначения величины стимула. Порог болевой чувствительности можно определить, используя портативный миограф с биологической обратной связью.

На сегодняшний день имеется портативный миограф «Портативный прибор Нейротех МИСТ (пользовательский)» [1] - устройство, которое предназначено для тренировки парализованных и ослабленных мышц с помощью метода биологической обратной связи (БОС), а также для формирования стимулирующих электрических импульсов методом электростимуляции.

БОС-тренинг отображает дополнительную информацию о состоянии мышечного тонуса, который можно проанализировать с помощью регистрации поверхностной электромиограммы. Данный метод помогает пациенту с помощью аппарата управлять функциями организма, которые не поддаются сознательному контролю. То есть, человек получает результаты о собственной биологической активности мышц в виде миограммы, являющейся эквивалентом мощности мышечных сокращений. Таким образом, пациент может управлять этой активностью и тем самым создавать рефлекторную связь парализованной мышцы с пораженными структурами нервной системы.



Рисунок 1. Обобщенная структурная схема компьютерного миографа[2]

В общей структуре миографа (рис. 1) мышечные биопотенциалы снимаются электродной системой (ЭС), затем усиливаются усилителем биопотенциалов (УБП), преобразуются аналогово-цифровым преобразователем (АЦП) в цифровой код и через плату интерфейсов (ПИ) передаются в ПЭВМ. При многоканальном съеме ЭМГ в схему включается аналоговый мультиплексор, который управляется со стороны ПЭВМ. При, например, программируемом изменении коэффициентов усиления используется схема управления усилителями (СУУ).

Стимуляторная приставка (СП) также входит в состав промышленных электромиографов. Она позволяет обследовать мышцу как в состоянии покоя, так и при искусственном электрическом раздражении. Это позволяет проводить электронейромиографию (ЭНМГ).

Системы мониторинга нейромышечной блокады (НМБ) используются для решения задач определения стойкого нарушения перевозбуждения от двигательного нерва к мышце. Они могут включаться в состав компьютерных комплексов через блок СП (рис. 2).

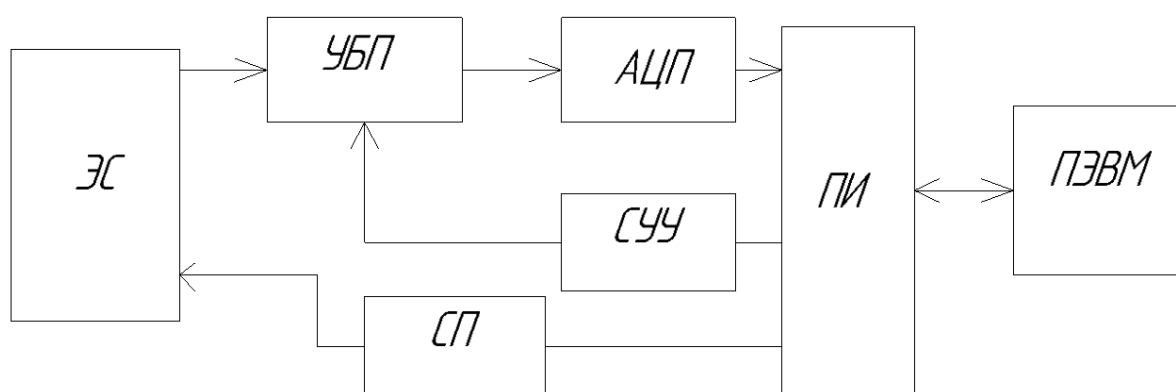

Рисунок 2. Структурная схема монитора НМБ [2]

В мониторе используется специальный датчик вызванного мышечного ответа (ДВО), который позволяет определить реакции мышцы. Однокристалльная ЭВМ (ОЭВМ) выполняет функцию формирования импульсной последовательности стимулов (ЭНС) и обработки сигналов ответа по алгоритму, позволяющему индцировать на экране дисплея величину уровня НМБ, выраженную в процентах

С датчика ДВО сигнал, пропорциональный силе мышечного сокращения, усиливается с помощью усилителя (У), фильтруется в ФНЧ и после преобразования в цифровую форму благодаря 8-разрядному АЦП подается на вход ОЭВМ.

В приборе также имеется дополнительная функция – функция электромиостимуляции, которая способствует повышению эффективности от процедур по БОС. Комбинирование этих двух методов наиболее результативно, чем применение их по отдельности.

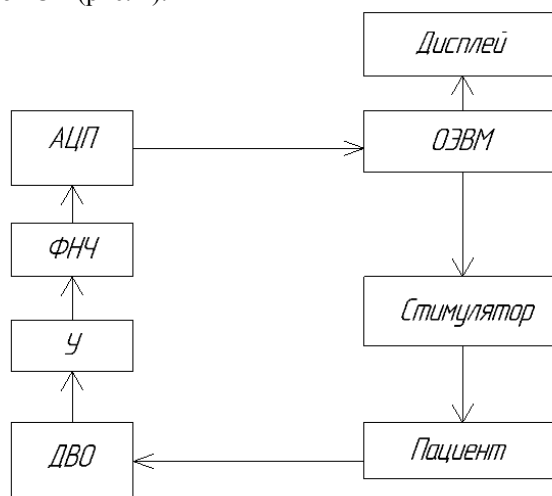
Электромиостимуляция – это восстановительное лечение нервов и мышц, основанное на передаче тока через электроды от миостимулятора к телу человека. Данный метод позволяет: ускорить регенерацию пораженного нерва, усилить процессы метаболизма, поддерживающие функции мышцы, улучшить кровоток в мышце, препятствовать атрофии и «похуданию» мышцы.

Существует игольчатая, поверхностная и стимуляционная электромиография.

Поверхностная ЭМГ – метод клинической электромиографии, исследующий суммарно биоэлектрическую активность мышц в покое и при различных режимах напряжения [3]. Поверхностную ЭМГ называют также накожной (электроды накладываются на кожу). Это безболезненный и неинвазивный метод, позволяющий определять активность мышц глобально. Главное преимущество поверхностной ЭМГ заключается в том, что возможно исследовать большое количество мышц при одном обследовании и синхронно регистрировать одновременно несколько мышц.

Игольчатая (локальная) ЭМГ – метод изучения, а также регистрации биоэлектрической активности двигательных волокон и двигательных единиц мышцы с помощью игольчатых электродов, которые вводятся при произвольной активации мышц и в состоянии покоя (электроды в виде тончайших иглолок вводятся в определённые мышцы). Данный метод является инвазивным и потому болезненным для пациентов. Однако игольчатая ЭМГ наиболее информативна, чем поверхностная.

Стимуляционная ЭМГ – это аппаратный метод регистрации и изучения биоэлектрической активности мышц и периферических нервов, с помощью которого определяют потенциал двигательной единицы во время сокращения и в состоянии покоя. Данный метод проводится накожными или игольчатыми электродами в зависимости от задачи исследования, глубины залегания мышцы и необходимости исключить активность наведения с соседних мышц.

Портативный миограф обладает рядом недостатков.

Игольчатая ЭМГ более точная, но в то же время более травматичная для пациента. Результат такого метода диагностики гораздо достовернее, чем тот, который получают при накожном исследовании.

Кроме того, по различным противопоказаниям (иммунодефицит, низкий болевой порог, эпилепсия и другие заболевания с судорожным синдромом) некоторым пациентам невозможно назначить локальную ЭМГ.

В этом случае применяется поверхностная ЭМГ. Таким образом, человек теряет возможность получить наиболее точный диагноз.

Также при игольчатом методе высок риск заражения медперсонала гемоконтактными инфекциями (гепатитами В и С, ВИЧ). А накожный метод менее информативен для пациентов с избыточным весом.

Из вышеперечисленного следует, что поверхностная ЭМГ наиболее безопасная и безболезненная. Для этого метода необходимо создать такие электроды, которые не уступали бы по точности игольчатым.

Минимальная интенсивность воздействующего на рецепторный аппарат раздражения, достаточная для возникновения ощущения, называется порогом чувствительности [4]. При исследовании болевой чувствительности прослеживается реакция пациента на болевое раздражение его покровных тканей. Примечательно, что для каждого человека болевой порог индивидуален. Поэтому для того, чтобы оказать пациенту должное лечение, например, при восстановлении парализованных мышц после инсульта, необходимо создать такое устройство на основе портативного миографа, которое позволило бы с высокой точностью определять порог болевой чувствительности.

Список использованной литературы:

1. Портативный прибор Нейротех МИСТ (пользовательский) [Электронный ресурс]. – URL: https://mederia.ru/product/miograf_neyrotekh_mist/
2. Попечителей Е.П. Медицинские приборы, аппараты, системы и комплексы: Учебник/ Текст Корневский Н.А., Попечителей Е.П., С.П. Серегин; Курск, гос. техн. ун-т. - Курск: ОАО «ИПП «Курск», 2009. - 98с.
3. Артемова Н.М. Стимуляционная электромиография: учебное пособие для врачей/ Артемова Н.М., Везенова И.В., Соколов А.В.; Ряз. Гос. мед. ун-т им. акад. И.П. Павлова. – Рязань: РИО РязГМУ, 2013. – 80 с.
4. Никифоров А.С. Общая неврология : учебное пособие/ Никифоров А.С., Гусев Е.И. - М. : ГЭОТАР-Медиа, 2007. - 720 с. : ил.

© Тимбакова Д.И., Уразбахтина Ю.О., 2017

ЮРИДИЧЕСКИЕ НАУКИ

*Александров В.А.,
научный руководитель: Аминов И.Р.,
кандидат юридических наук, доцент,
Институт права БашГУ, Уфа*

Пределы осуществления полномочий органов местного самоуправления в имущественной сфере

***Аннотация:** В настоящее время правоприменителями, учеными, тем или иным образом вовлеченными в сферу муниципального права, рассматриваются вопросы регулирования собственности на уровне местного самоуправления. Несмотря на существование федерального закона, регулирующего экономические основы местного самоуправления, до сих пор возникают вопросы, связанные с управлением муниципальной собственностью.*

***Ключевые слова:** муниципальная собственность; экономическая основа; муниципальные казенные учреждения.*

Конституция РФ закрепила самостоятельность местного самоуправления, выделив местную власть третьим уровнем публичной власти. Наличие муниципальной собственности у муниципалитета служит предпосылкой осуществления самоуправленческих начал его населением, функционирования органов местного самоуправления [2, с. 21].

В Российской Федерации экономическую основу местного самоуправления составляют находящиеся в муниципальной собственности имущество, средства местных бюджетов, а также имущественные права муниципальных образований.

Следует отметить, в собственности муниципальных образований может находиться имущество, предназначенное для решения установленных Федеральным законом «Об общих принципах организации местного самоуправления в Российской Федерации» вопросов. Органы местного самоуправления от имени муниципального образования самостоятельно владеют, пользуются и распоряжаются муниципальным имуществом в соответствии с Конституцией Российской Федерации, федеральными законами и принимаемыми в соответствии с ними нормативными правовыми актами органов местного самоуправления.

Так же, органы местного самоуправления вправе передавать муниципальное имущество во временное или в постоянное пользование физическим и юридическим лицам, органам государственной власти Российской Федерации, органам государственной власти субъекта Российской Федерации и органам местного

самоуправления иных муниципальных образований, отчуждать, совершать иные сделки. Однако, на современном этапе развития гражданского и земельного законодательства остаются неясными многие вопросы, связанные с наследованием земельных участков. Так, законом не предусмотрена возможность раздела земельного участка при приобретении по наследству права пожизненного наследуемого владения, которое было получено до введения в действие Земельного кодекса Российской Федерации [6, с.316].

Однако, согласно п. 1 ст. 45 Земельного кодекса РФ право постоянного (бессрочного) пользования земельным участком, право пожизненного наследуемого владения земельным участком прекращаются при отказе землепользователя, землевладельца от принадлежащего им права на земельный участок на условиях и в порядке, которые предусмотрены статьей 53 Земельного Кодекса [3,4].

Следующий вопрос связан с полномочиями органов местного самоуправления [1, с.17]. Муниципальные образования могут создавать муниципальные предприятия и учреждения, участвовать в создании хозяйственных обществ, в том числе межмуниципальных, необходимых для осуществления полномочий по решению вопросов местного значения. Органы местного самоуправления, осуществляющие функции и полномочия учредителя, определяют цели, условия и порядок деятельности муниципальных предприятий и учреждений.

Российское гражданское законодательство определяет: юридическое лицо может быть как коммерческими, так и некоммерческими - организация, имеет обособленное имущество и отвечает этим имуществом по своим обязательствам, может от своего имени приобретать и осуществлять гражданские права и нести гражданские обязанности, быть истцом и ответчиком в суде [4, с. 414]. Однако, органы местного самоуправления от имени муниципального образования субсидиарно отвечают по обязательствам муниципальных казенных учреждений и обеспечивают их исполнение.

Примечателен опыт Великобритании в организации местного самоуправления, где каждый регион имеет свою собственную систему административного деления, собственную нормативную базу. На территории всей страны существует два или три уровня местного управления. Все функции местного управления распределяются между советом графства и советом округа. В том случае, если система местного управления имеет трехуровневый вид, то функции делятся между советом графства, советом округа и приходским (общинным) советом либо собранием прихода (общины). Разграничением полномочий занимается парламент. В ведении совета графства находятся: местные дороги, образование планирование, мелкие акционерные компании. Совет округов занимается жилищным строительством; фабриками и учреждениями.

Таким образом, перспективы будущего правового развития муниципальной собственности, использование муниципального имущества по назначению должны носить и экономический характер в пределах действующего законодательства и правотворческой деятельности самих муниципалитетов [1, с.25].

Список использованной литературы:

1. Аминов И.Р. История становления и развития полномочий органов местного самоуправления в сфере обеспечения законности и правопорядка// Вестник Уфимского юридического института МВД России. 2017. №2 (76). С. 14-18.
2. Аминов И.Р. Муниципальная собственность- особенности правового регулирования// Сб. ст. Всероссийской научно-практической конференции, посвященный 25-летию юбилею института права Челябинского государственного университета. Правовое развитие России XXI века актуальные задачи юридической науки и практики. 2016. С.21-25.
3. Решение по делу 2-7613/2017 М-7970/2017 (30.10.2017, Стерлитамакский городской суд (Республика Башкортостан).
4. Решение по делу 2-1017/2017 М-1015/2017 (18.10.2017, Чишминский районный суд (Республика Башкортостан).
5. Тимофеева Р.И. Индивидуализация товаров и услуг в предпринимательской сфере // Экономика и предпринимательство. 2017. № 9-2 (86-2) с.414-418.
6. Тимофеева Р.И. Земельный участок в составе наследства// Сб. ст. Международной научно-практической конференции: Тенденции формирования науки нового времени в 4 частях. Ответственный редактор А.А. Сукиасян. 2014. С.316-319.

*Aleksandrov V.A., scientific advise Aminov I.R., Candidate of Legal Sciences, associate Professor
Institute of law, Bashkir state University*

LIMITS OF IMPLEMENTATION OF AUTHORITIES OF LOCAL SELF-GOVERNMENT BODIES IN THE PROPERTY SPHERE

Annotation: Currently, law enforcers, scientists, or otherwise involved in the sphere of municipal law, the issues of regulation of ownership at the local government level. Despite the existence of a Federal law regulating economic basis of local government still have questions related to the management of municipal property.

Keywords: municipal property; the economic basis; municipal public institution.

*Бабанская Л.О.,
студент 3 курса факультета юриспруденции,
Научный руководитель: Астапова Елена Владимировна,*

Обращение взыскания на жилое помещение

***Аннотация:** В данной статье анализируется история развития правового регулирования в обращении взыскания на жилое помещение. Рассматриваются особенности обращения взыскание на заложенное жилое помещение. Изучены вопросы прекращения права пользования жилым помещением в следствии обращения взыскания, а так же рассмотрена возможность предоставление жилья маневренного фонда.*

***Ключевые слова:** Обращение взыскания на жилое помещение, ипотека, жилье маневренного фонда, залог жилого помещения, отчуждение жилого помещения.*

Обращение взыскания на жилое помещение является актуальной проблемой для граждан в российской правоприменительной практике. Кредитору следует учитывать возможные вопросы, которые могут возникнуть в случае выселения из жилого помещения. Прежде чем рассуждать на тему, следует вспомнить основные этапы развития этой проблематики в российском законодательстве.

До 1.01. 2005 года в п. 2 ст. 292 ГК РФ было закреплено правило, в соответствии с которым при смене собственника жилого помещения у членов семьи бывшего собственника сохранялось право пользования жилым помещением. И это право сохранялось за данным лицом даже в случае прекращения семейных отношений с собственником жилого дома, квартиры. В сущности, закрепленное в п.2 ст. 292 ГК РФ право пользования жилым помещением членов семьи собственника обладало признаком, присущим ограниченным вещным правам, что означало сохранение права на вещь при смене собственника обремененной этим правом вещи.

С 1.01. 2005 года была выпущена новая редакция п.2 ст.292 ГК РФ, по которому переход права собственности на жилое помещение к другим лицам является основанием для прекращения права пользования жилым помещением собственника и членами его семьи, если законом не установлено иное. Из этого можно сделать вывод, что в законодательстве было закреплено абсолютно противоположное существовавшего ранее решения вопроса о правах членов семьи собственника жилого помещения. В п.2 ст. 292 прописано всего два вида жилого помещения – жилой дом или квартира. Однако нет оснований не распространять и на иные виды жилых помещений.

Основным видом обеспечения кредитов на покупку жилья будет являться залог данное жилое помещение, т.е ипотека. В действующем Федеральном законе от 16 июля 1998 г. № 102-ФЗ «Об ипотеке» ставится знак равенства между ипотекой и залогом недвижимости. В п. 2 ст. 334 ГК РФ прямо указано, что залог земельных участков, зданий, предприятий, квартир, сооружений и другого недвижимого имущества регулируется данным федеральным законом. Если Законом об ипотеке не прописаны иные требования, то к ипотеке применяются общие правила о залоге, установленные ГК РФ.

Залог жилых помещений в силу закона возможен не только при жилищном кредитовании, но и в некоторых других случаях. В частности, при передаче под выплату ренты жилого помещения (п. 1 ст. 587 ГК), при приобретении жилого помещения в кредит с рассрочкой платежа (п. 5 ст.488ГК РФ).

Много вопросов возникает при обращении взыскания на жилое помещение, которое является единственным пригодным для постоянного проживания залогодателя и членов его семьи.

Конституционный суд РФ в Определении от 17 января 2012 г. № 12-ОО указал, что, как правило, обращение взыскания на жилое помещение не допускается, если для гражданина - должника и членов его семьи данное помещение является единственным пригодным для постоянного проживания. Однако этот запрет не распространяется на жилое помещение, которое выступает предметом ипотеки.

Жилищный кодекс Российской Федерации данным гражданам предоставляет возможность временного проживания в жилом помещении маневренного фонда, который находится в как государственной, так и муниципальной собственности. Жилые помещения маневренного фонда предоставляются из расчета не менее шести квадратных метров жилой площади на период до завершения расчетов с гражданами, утратившими жилые помещения в результате обращения взыскания на них, после продажи жилых помещений, на которые было обращено взыскание (ст. 106 ЖК РФ).

На практике это выглядит совсем по-другому и является целой проблемой, так как муниципальные образования далеко не всегда предоставляют жилое помещение маневренного фонда залогодателю и совместно проживающим с ним лицам в случае их выселения из жилого помещения, на которое обращено взыскание. Помимо того, нельзя не учитывать, что предоставление для этих целей жилых помещений маневренного фонда не отвечает их интересам, поскольку после производства расчетов эти лица утрачивают право пользования жилыми помещениями маневренного фонда, могут не иметь другого жилого помещения, быть малообеспеченными и нуждающимися в предоставлении жилого помещения. В таких случаях на органы местного самоуправления по закону возлагается обязанность предоставить им при наличии условий, указанных

в ЖК РФ, жилые помещения для постоянного проживания бесплатно по договору социального найма из своего муниципального жилищного фонда. Во многие муниципалитетах вообще отсутствуют жилые помещения, которые относятся к маневренному фонду.

Из вышесказанного можно сделать вывод, что результат анализа существующего законодательства и правоприменительной практики свидетельствует о том, что, несмотря на существующие проблемы, законодатель стремится решить данные вопросы и пытается достичь наиболее оптимального соотношения интересов как кредитора, так и нового собственника реализованного жилого помещения, а также иных проживающих в таком жилом помещении лиц.

Список использованной литературы:

- [1]. Гражданский кодекс Российской Федерации (часть первая) : Федеральный закон от 30 ноября 1994 года № 51-ФЗ.
- [2]. Об основных положениях о залоге недвижимого имущества - ипотеке : распоряжение Правительства Российской Федерации от 22 декабря 1993 года № 96-рз.
- [3]. Об ипотеке (залоге недвижимости) : Федеральный закон от 16 июля 1998 года № 102-ФЗ.
- [4]. Гражданский процессуальный кодекс Российской Федерации : Федеральный закон от 14 ноября 2002 года № 138-ФЗ.
- [5]. Жилищный кодекс Российской Федерации : Федеральный закон от 29 декабря 2004 года № 188-ФЗ.
- [6]. Определение Верховного Суда Российской Федерации от 29 мая 2012 года № 11-К Г12-2.
- [7]. Астапова Е.В., Еремина Е.В. Порядок обращения взыскания на жилое помещение: новые положения и перспективы // Теория и практика современной науки: сборник научных трудов по материалам XX Международной научно-практической конференции. – М.: Олимп, 2017. С. 269-270.
- [8]. Астапова Е.В. Закредитованность граждан в России: проблемы и пути их решения // Юристы-Правоведь. 2017. № 3 (82). С. 165-171.
- [9]. Бадулина Е. В. Обеспечение права на жилище органами местного самоуправления / под общ. ред. П. В. Крашенинникова. - М. : Издание Государственной Думы, 2015.
- [10]. Иванова А. И. Ограниченные вещные права на жилые помещения в решениях КС РФ // Вестник экономического правосудия Российской Федерации. 2015. № 6.
- [11]. Крашенинников П. В. Жилищное право. 8-е изд., перераб. и доп. - М. : Статут, 2012.
- [12]. Российское гражданское право: в 2 т. Общая часть. Вещное право. Наследственное право. Интеллектуальные права. Личные неимущественные права: учебник / отв. ред. Е. А. Суханов. - М. : Статут, 2011. Т. 1.

© Бабанская Л.О., 2017

УДК 347.9.

Юлбердина Л.Р.

Старший преподаватель кафедры гражданского права и процесса ФГБОУ ВО СФ БашГУ

Волкова Н.С.

Студент 4 курса юридического факультета ФГБОУ ВО СФ БашГУ

О целесообразности введения досудебного урегулирования споров в арбитражном процессе

Аннотация: статья посвящена исследованию некоторых аспектов досудебного урегулирования споров в арбитражном процессе и анализу результатов введения нового правового института в систему российского законодательства.

Ключевые слова: досудебное урегулирование споров; досудебное соглашение; соглашение; арбитражный процесс.

Особенность досудебного (претензионного) порядка урегулирования экономических споров представляет собой взаимные действия сторон, направленные на разрешение возникших разногласий без вмешательства судебных органов. [4, с.18]

Постоянное внедрение нововведений в процессуальном законодательстве имеет цель улучшить работу судебной системы, но на практике введение таких норм может обусловить различные результаты.

Так, например, относительно недавнее введение обязательного претензионного порядка существенно ударило по возможностям истцов. Связано это в первую очередь с тем, что для некоторых категорий споров весьма важен «эффект неожиданности», когда вместе с исковым заявлением сразу подается заявление о принятии обеспечительных мер (например, по искам о признании сделок недействительными). С введением обязательного претензионного порядка на момент подачи иска ответчик уже будет знать о намерениях истца и может предпринять действия по выводу активов. Таким образом, предварительные обеспечительные меры стали полностью неэффективными в связи с принятием Федерального закона № 47-ФЗ «О внесении изменений в Арбитражный процессуальный кодекс Российской Федерации». [2]

Мы видим, что введение обязательного порядка урегулирования досудебных споров в арбитражном процессе, имея благие цели (снизить загруженность судов; применение мягких мер урегулирования споров), на практике привело к некоторому ограничению прав истца на защиту своих прав, став формальностью, отдаляющей сторон на 30 дней от момента получения судебного акта.

Данное нововведение было в течение года в виду нецелесообразности несколько изменено в связи с принятием Федерального закона «О внесении изменений в статьи 1252 и 1486 части четвертой Гражданского кодекса Российской Федерации и статьи 4 и 99 Арбитражного процессуального кодекса Российской Федерации» от 01.07.2017 N 147-ФЗ. [3] Данный закон в новостях получил шутливую огласку как «Закон об отмене обязательного претензионного порядка».

Эта редакция закона определила, что теперь соблюдение досудебного порядка является обязательным только по гражданско-правовым спорам о взыскании денежных средств по требованиям, возникшим из договоров, других сделок вследствие неосновательного обогащения. Сейчас ч.5 ст.4 Арбитражного процессуального кодекса изложена в следующей редакции: «Гражданско-правовые споры о взыскании денежных средств по требованиям, возникшим из договоров, других сделок, вследствие неосновательного обогащения, могут быть переданы на разрешение арбитражного суда после принятия сторонами мер по досудебному урегулированию по истечении тридцати календарных дней со дня направления претензии (требования), если иные срок и (или) порядок не установлены законом или договором. Иные споры, возникающие из гражданских правоотношений, передаются на разрешение арбитражного суда после соблюдения досудебного порядка урегулирования спора только в том случае, если такой порядок установлен федеральным законом или договором.»[1]

Это нововведение позволило обеспечить интересы истца и устранить имеющееся противоречие. [5, с.9] Теперь мы видим, что обязательным досудебное урегулирование споров стало лишь по очень ограниченному кругу споров.

На основании вышеизложенного можно сделать вывод, что перед принятием новых правовых норм, которые существенно могут повлиять на деятельность общества, необходимо проводить более тщательный анализ возможных результатов введения таковых норм в действие.

Список использованной литературы:

1. Арбитражный процессуальный кодекс Российской Федерации от 24 июля 2002 г. N 95-ФЗ. // Российская газета. – 27.07.2002 г. -N 137.
2. Федеральный закон от 2 марта 2016 г. N 45-ФЗ «О внесении изменений в Гражданский процессуальный кодекс Российской Федерации и Арбитражный процессуальный кодекс Российской Федерации» // Собрание законодательства Российской Федерации. - 07.03.2016 г. - N 10. - ст. 1319.
3. Федеральный закон от 1 июля 2017 г. N 147-ФЗ «О внесении изменений в статьи 1252 и 1486 части четвертой Гражданского кодекса Российской Федерации и статьи 4 и 99 Арбитражного процессуального кодекса Российской Федерации» // Собрание законодательства Российской Федерации.- 3.07.2017 г. - N 27. - ст. 3944.
4. Казакова С.П. Досудебный порядок рассмотрения споров и его значение для арбитражного процессуального права // Законность и правопорядок в современном обществе.- 2013. -№ 13. -С. 18-21.
5. Серебrenников М.М. Обязательный досудебный порядок урегулирования спора как новация в арбитражном процессе // Арбитражный и гражданский процесс. - 2016. - № 10. - С. 8-10.

© Юлбердина Л.Р., Волкова Н.С., 2017

УДК 347

*Буланова К.Э., Хамзина А.Н., Юлбердина Л.Р.,
Стерлитамакский филиал Башкирского государственного университета, г. Стерлитамак*

Проблемы определения сущности упрощенного производства в арбитражном процессе

Аннотация: В данной статье рассматриваются основные аспекты упрощенного производства в арбитражном процессе, приводятся различные точки зрения относительно его сущности.

Ключевые слова: упрощенное производство, сущность.

Упрощенное производство представляет собой один из видов судебного производства в ходе арбитражного процесса. Его цель заключается в процессуальной экономии средств и времени арбитражного суда и участников процесса. В статье 227 АПК РФ перечислены категории дел, рассматриваемые в порядке данного производства.

Рассмотрение дел в порядке упрощенного производства имеет свои особенности. Так, статья 228 АПК РФ указывает на следующие: во-первых, судья рассматривает дело в порядке данного производства без вызова сторон, если истекли сроки, которые установлены для представления доказательств и иных документов, во-вторых, не проводится предварительное судебное заседание по данным категориям дел, в-третьих, суд принимает решение на основании доказательств, которые представлены в течение указанных в определении суда сроков.

Дела, подлежащие рассмотрению в порядке упрощенного производства, рассматриваются арбитражным судом по общим правилам искового производства. В связи с этим существуют различные точки зрения относительно его сущности.

А.В. Юдина утверждает, что такая форма защиты своих законных прав и интересов, как исковая является единственной в арбитражном процессе – это следует из буквального толкования закона.[4, с.54].

На основании этого Н.В. Сивак делает вывод о том, что упрощенное производство является разновидностью искового производства. В обоснование своей позиции он приводит аргументы: только по требованиям искового характера может иметь место упрощенное производство, при этом к предмету деятельности суда в данном случае относится спор о праве. Также суд возбуждает производство по делу после предъявления иска. Это характерно для искового производства. [3, с.305].

И.В. Керенский считает, что упрощенное производство отличается от искового тем, что исковые заявления, доказательства и иные документы, которые были получены от участников рассматриваемого дела, размещаются на официальном сайте арбитражного суда. Доступ к ним ограничен — только стороны вправе знать сведения, которые нужны для доступа к материалам дела в электронном виде(логин, пароль)[2, с.202].

Мы считаем, что упрощенное производство является разновидностью искового производства, так как статья.226 АПК РФ, содержит нормы о том, что дела, рассматриваемые в порядке данного производства, суд разбирает по общим правилам искового производства с особенностями, установленными гл. 29 АПК РФ. А его некоторые особенности лишь позволяют выделить его в разновидность искового производства, но никак не в отдельный вид производств по делу.

Таким образом, существуют различные точки зрения относительно сущности упрощенного производства в арбитражном процессе. Одни авторы считают его разновидностью искового производства, другие – самостоятельным видом производств по делу. Проанализировав положения АПК РФ, а также мнения ученых, мы пришли к выводу, что упрощенное производство является разновидностью искового производства.

Список использованной литературы:

1. "Арбитражный процессуальный кодекс Российской Федерации" от 24.07.2002 N 95-ФЗ (ред. от 29.07.2017)// "Собрание законодательства РФ", 29.07.2002, N 30, ст. 3012.

2.

Керенский И.В. Некоторые категории арбитражных дел будут рассматриваться в порядке упрощенного производства вне зависимости от согласия сторон — 2014. С.202-205.

3.

Сивак Н.В. Упрощенное производство в арбитражном процессе: монография. М: Проспект, 2016. С.305-311.

4.

Юдина

А.В.

Компетенция арбитражных судов при разрешении дел в порядке упрощенного производства // Законодательство и экономика. — 2015. С.54-60.

© Буланова К.Э., Хамзина А.Н., Юлбердина Л.Р., 2017

УДК 343.985

Гафиева Г.А,

Студент 4 курса, юридического факультета,

Научный руководитель: Гареева Эльвира Рифовна,

ст. преподаватель кафедры уголовного права и процесса,

Стерлитамакский филиал Башкирского государственного университета, г. Стерлитамак

Тактика допроса

Допрос всегда являлся одним из распространенных процессуальных способов при получении доказательств. Сущность допроса заключается в получении показаний в определенной уголовно-процессуальной форме следователем от допрашиваемого лица. При этом, важно, что показания, добытые посредством допроса, как правило, имеют важное значение для дела, а, следовательно, необходимо установить именно достоверные показания. Достичь данной цели возможно при выстраивании тактики проведения самого

допроса. Таким образом, действия следователя можно рассматривать как тактико-психологические методы и приемы получения доказательств по делу.

В науке криминалистике, а равно и в практической деятельности принято выделять этапы проведения допроса. Безусловно, что данные стадии законодательно не закреплены в Уголовно-процессуальном кодексе РФ, однако их значимость заключается в том, что следователь может выстраивать тактику допроса в зависимости от причастности лица к содеянному (свидетель, обвиняемый и так далее) и в итоге получить необходимую информацию, пресекая обман и устраняя конфликтные ситуации.

Так, следует отметить этапы допроса: подготовительный; основная часть; классификация тактических приемов допроса; тактические приемы преодоления конфликтной ситуации; тактика допроса несовершеннолетних свидетелей и потерпевших; тактико-психологические приемы допроса подозреваемых и обвиняемых в конфликтных ситуациях [4, с. 31].

Некоторые, из указанных этапов видится необходимым рассмотреть подробнее.

Во-первых, это подготовительный этап. Реализуется подготовка к такому следственному действию, при этом, наблюдаются общие правила подготовки вне зависимости от личности допрашиваемого, в число которых:

- предварительное изучение материалов уголовного дела, а также уточнение обстоятельств, которые могут быть известны допрашиваемым;

- уточнение данных, относящихся к предмету допроса, и выявление источников, из которых допрашиваемым стали известны факты, также необходимо до проведения допроса обвиняемого установить, какие доказательства подтверждают его виновность;

- сбор сведений о личности допрашиваемого;

- проведение консультаций со специалистами, если необходимо выяснить в ходе допроса какие-либо специфические данные и информацию;

- определение времени допроса, способа вызова на допрос и места допроса;

- подготовка бланков, устройств звукозаписи и видеозаписи, при необходимости таковых [5, с. 34].

Тактическое обеспечение допроса состоит в том, чтобы заранее подготовить материалы дела, доказательства, которые могут быть предъявлены (протоколы, иные записи показаний других лиц, заключения экспертиз и т.п.). Следует предусмотреть определенную последовательность предъявления доказательств, заранее наметить тактические приемы, определить момент их применения, вопросы, которые могут быть заданы допрашиваемому. Завершающий этап подготовки заключается составлении плана проведения самого допроса [4].

Во-вторых, это основная часть допроса. Смысл данного этапа в том, чтобы перед допросом удостовериться в личности допрашиваемого, разъяснить права (ст. 51 Конституции РФ [1] и иные положения УПК РФ [3]), ответственность, пояснить порядок производства допроса. Также, возможно, привлечь к участию в допросе переводчика, психолога, а, соответственно, и этих лиц предупредить об их процессуальных правах и ответственности по ст. 307 УК РФ [2]. В ходе этапа выясняется отношение допрашиваемого к делу, а равно к лицам, проходящим по нему. Важно установить с лицом психологическое взаимодействие, основанное на доверии, а порой и на сотрудничестве со следствием.

Более того, в криминалистике допускается деление данного этапа на свободный рассказ и вопросно-ответную часть, что обуславливается тактическими соображениями, с учетом психологических факторов. Стоит отметить, что в вопросно-ответной части может не возникнуть необходимости, если допрашиваемый в ходе свободного рассказа отразил всю необходимую информацию.

Следует отметить требования, предъявляемые общим тактическим приемам допроса: 1) соблюдение закона и этических норм; 2) исключение влияния, насилия, угроз со стороны следователя, повлекших самооговор; 3) искоренение дискредитирования правоохранительных органов [4, с. 35].

Таким образом, проведение допроса позволяет получить необходимую и значимую информацию по делу, а, следовательно, важно обеспечить не только подготовку к допросу, но и качественно проводить сам допрос, для достижения поставленных перед следствием задач.

Список использованной литературы:

1. Конституция Российской Федерации (принята всенародным голосованием 12.12.1993) // Российская газета. – 1993. – N 237 (ред. от 21.07.2014 // Собрание законодательства РФ. – 2014. – N 30. – Ст. 4202).

2. Уголовный кодекс Российской Федерации от 13.06.1996 N 63-ФЗ (ред. от 29.07.2017) // Российская газета. – 1996. – N 13.

3. Уголовно-процессуальный кодекс Российской Федерации от 18.12.2001 N 174-ФЗ (ред. от 29.07.2017) // Российская газета. – 2001. – N 249.

4. Гареева Э.Р. Тактика допроса свидетелей, дающих ложные показания // Экономика и социум. – 2016. – № 5. – С. 147 – 150.

5. Гареева Э.Р. Особенности допроса несовершеннолетних подозреваемых // Аллея науки. – 2017. – № 9. – С. 780 – 782.

6. Комарков В.С. Тактика допроса: учеб. пособие. – М.: Юрайт, 2016. – 139 с.

УДК 343.9

Дацковская Д.А.,
Оренбургский Государственный Институт, г.Оренбург

Особенности формирования личностных черт потенциального преступника

Аннотация: в данной работе внимание уделяется одновременно сложной, спорной и наименее разработанной криминологической проблеме, касающейся вопроса о формировании личности потенциального преступника. На сегодняшний день данный вопрос является актуальным, так как до конца все особенности поведения преступника так и не изучены, а это, в свою очередь, ведет к появлению другие немаловажных проблем криминологического характера.

Ключевые слова: преступник, потенциальный преступник, качества, особенности, черты, формирование, поведение, преступления.

Любые деяния, оцененные как преступные, всегда и везде совершаются какими-либо людьми. Не важно, мужчина совершил преступление или женщина, молодой или пожилой человек, гражданский или военный, в любом случае у каждого совершившего то или иное преступление были свои мотивы и причины, которые привели его к этому. Именно вопрос о формировании личности этих самых преступников является одним из самых спорных и неоднозначных в криминологии.

Современные психологические исследования направлены на анализ отдельных сторон личности, в которых как раз и проявляются те черты, которые характерны для отдельных криминологических типов преступников.

Потенциальный преступник отличается особыми свойствами поведения, которые влияют на возможность осуществления того или иного противоправного деяния.

Сама личность преступника часто является одним из основных моментов в определении нарушителя, назначении ему наказания или освобождении от него, приговоре или же помиловании. Но при всем при этом, даже такое огромное количество наработанного материала, может использоваться правоохранительными органами и судами поверхностно, так как здесь для них главную роль играет не профессионализм, а человеческие качества.

Именно на внешние качества личности чаще всего обращают внимание люди, при этом не замечая в ней как такового потенциального преступника. Данная тема никогда не будет изучена до конца и поэтому будет считаться актуальной на протяжении долгого времени. Попыток разобраться в данном вопросе так же было довольно большое количество, но реальная жизнь показывает, что наука не всегда может уследить за внутренним миром человека, который в свою очередь, развивается достаточно быстро, намного быстрее науки, отсюда и нахождение преступных качеств во все новых и новых проявлениях. Данные проявления так и будут скрываться за тем необходимым образом, который поможет человеку осуществить преступление.

Само понятие «личность преступника» является многогранным и исследуется разными специалистами, которые, в свою очередь, при криминологическом анализе ставят перед собой задачу – изучить внутренний мир человека, его социально-значимые свойства, появившиеся в процессе взаимоотношений с другими людьми и всей жизнедеятельности в целом. Такой анализ разъясняет истоки преступного поведения личности, обнаруживает причины формирования тех или иных ее свойств, а также позволяет более точно установить мотивы преступления [2].

Лицо, совершившее преступление имеет множество признаков и черт, характеризующих его. Совокупность этих признаков представляет собой структуру личности преступника, в которой выделяются две стороны:

Во-первых, это естественная сторона, в которую входят психические и физические признаки такие как: возраст, пол, степень физического и умственного развития, состояние здоровья, темперамент, эмоциональная возбудимость, способность принимать решения, кругозор и т.д.;

Во-вторых, социальная сторона, которая, в свою очередь, включает юридические и демографические признаки, такие как: место жительства, место рождения, семейное положение, образование, профессия, правоспособность, судимость, роль в преступной группе и т.д. [4]

Но такая структура не является в своей основе криминогенной, она лишь показывает свойства и признаки личности, оказав влияние на которые можно изменить поведение личности [3]. Иначе говоря, каждый человек может быть потенциальным преступником.

Неизбежная склонность человека к преступному поведению, его нежелание или непонимание того, что нужно жить добропорядочно не всегда приводят к совершению преступления [5]. Результатом этого является сложившаяся у личности, совершившей преступление, система своеобразных смысловых образований, которая как раз и определяет ее извращенное отношение к конкретной стороне социальной действительности. Анализируя личность человека, совершившего преступление нельзя не выявить главные побуждения и способы его жизнедеятельности, образующие общую схему его поведения, а также стратегию его жизнедеятельности. Именно ценностные позиции личности и устанавливают человеческое поведение. Выбор целей и средств их

достижения определяется самосознанием субъекта, самоутверждением избираемых целей и способов поведения.

Смыслообразование представляет собой основной фактор типа личности. Человек ведет, и будет вести себя согласно тому смыслу, который он вкладывает в результат своего поведения [1]. То есть о человеке можно судить лишь по его поступкам, в которых как раз и проявляется его смысловое отношение к действительности. Сам человек может даже и не осознавать всю систему личностных смыслов, потому что часть из них находится на подсознательном уровне. Однако любое осознанное действие человек определяет как действие, полезное и необходимое для себя, то есть как личностную ценность.

Но в таком смыслообразующем поведении преступников существует один общий дефект, состоящий в неадекватной оценке ими полезности данного преступного деяния. Чаще всего преступники, так или иначе понимая свою антисоциальную сущность, выдвигают систему самооправдательных мотивов, а так же уничтожают те социальные ценности, которые стоят на пути достижения той или иной преступной цели. Так одной из характерных особенностей большинства преступников является снятие с себя ответственности на основе самооправдания своих действий.

Для преступника причины такого антисоциального поведения заключаются не в его отрицательных качествах, а в поведении других людей, во внешних обстоятельства в целом. Здесь же, немалую роль играет и его высокая самооценка. Именно с ней совмещается совершение преступного деяния. Это как раз и свидетельствует о неадекватной оценке преступником происходящего, его глубоких нарушениях в ценностнообразующей сфере.

Итак, перед тем, как анализировать личность преступника, необходимо узнать все факторы, обстоятельства и условия, влияющие на ее формирование. Среди них однозначно найдутся те, которые подталкивают ее на совершение преступления. В итоге, как было уже сказано выше, люди слишком часто сначала смотрят на личность и не могут заметить в ней преступника.

Таким образом, каждый человек по своей природе в тех или иных обстоятельствах способен совершить преступление. Но здесь встает уже другой вопрос. Справится ли он с тем соблазном, который перед ним встанет и не допустит ли от себя подобной слабости? Это уже решать ему самому. И все дальнейшие последствия зависят только от него. Поэтому к каждому преступнику стоит находить свой индивидуальный подход, внимательно рассматривая его внутренний мир и те обстоятельства, которые привели его к этому. При этом не стоит приравнивать всех под одного. Лучше поставить себя на его место, чтобы четче понять, чем руководствовался тот или иной преступник при совершении своего преступления. Это касается не только правоохранительных органов и суда, а каждого человека в частности, чтобы не только распознавать преступные замыслы в других, но и удерживать себя от их проявления.

Список использованной литературы:

- 1 Антонян, Ю.М. Изучение личности преступника. - Москва, 1982.
- 2 Бабаев, М.М. Типология личности преступника и индивидуальное предупреждение преступлений. - М, 1979.
- 3 Игошев, К.Е. Типология личности преступника и мотивация преступного поведения. Уч. пособие. - Горький, 1975.
- 4 Миньковский Г.М. Социально-психологическая характеристика личности несовершеннолетнего преступника. - М, 1975.
- 5 Филимонов, В.Д. Общественная опасность личности преступника. К., 2005.

© Дацковская Д.А., 2017

*Datskovskaya D.A.,
Orenburg State University, Orenburg*

Annotation: *at the same time, this work focuses on a complex, controversial and least developed criminological problem concerning the question of the formation of the personality of a potential criminal. To date, this issue is relevant, since until the end of all the characteristics of crime and not studied, and this, in turn, leads to the emergence of other important problems of a criminological nature.*

Keywords: *criminal, potential criminal, qualities, features, traits, formation, behavior, crimes.*

УДК 341

*Дацковская Д.А.,
Оренбургский Государственный Институт, г.Оренбург*

Гражданство как правовая категория международного права

Аннотация: *в данной работе внимание уделено институту гражданства как правовой категории международного права и одного из спорных вопросов современного общества.*

Ключевые слова: гражданство, институт гражданства, безгражданство, двойное гражданство, гражданин, государство.

Право на гражданство представляет собой основополагающее право человека, а так же основу его правового положения как внутри любого государства, так и за его пределами. В последнее время мир становится все более и более взаимосвязанным, превращаясь в одну цельную зону, где национально-государственные рамки постепенно начинают исчезать. Но благодаря процессу глобализации, протекающим в нем, мир становится сложнее. Мобильность населения растет, а, следовательно, возрастают связанные с ней проблемы установления статуса личности, определения характера связи с государством. Всё это нуждается в тщательной разработке вопроса о взаимоотношениях личности и государства. Основным показателем этих взаимоотношений как раз и является институт гражданства.

Именно при помощи гражданства и образуется крепкая и устойчивая в пространстве и времени правовая связь государства с лицом. Такая связь дает обеим сторонам право на пользование всеми преимуществами, вытекающими из их взаимных прав и обязанностей. Лишь на основании гражданства того или иного государства лицо вправе воспользоваться всем объемом тех прав, которые гарантирует ему гражданство как внутри государства, так и в международном общении. Взаимоотношения государства и гражданина - присущая всякому государственно образованному обществу, проблема. Наибольший научный интерес и практическое значение для государственного строительства Российской Федерации как раз и имеет изучение института гражданства.

Международно-правовая база, включающая вопросы гражданства, достаточно объемна и охватывает широкий ряд конвенций и международных договоров по поводу всевозможных проблем, связанных с институтом гражданства. Основными из них являются:

Во-первых, Всеобщая Декларация прав человека, являющаяся первым универсальным международно-правовым актом, в котором государства мирового сообщества согласовали и систематизировали общие права и свободы, которые должны быть даны каждому человеку на земле, вне зависимости от того, является ли он гражданином государства, в котором проживает или нет. Вместе с тем в статье 15 данной Декларации говорится, что "каждый человек имеет право на гражданство", то есть человек, проживающий в любой точке земного шара, должен быть гражданином того или иного государства [18].

Во-вторых, Европейская конвенция о гражданстве, которая, в свою очередь, устанавливает принципы и правила, относящиеся к гражданству физических лиц, и правила, регулирующие воинскую обязанность в случаях множественности гражданства, согласно которым обязано быть приведено внутреннее право государств-участников [19].

В-третьих, Конвенция о сокращении безгражданства. Данная Конвенция является единственным универсальным инструментом, который устанавливает точные и конкретные нормы, гарантирующие объективное и своевременное реагирование на различные угрозы безгражданства. Прикрепление к Конвенции 1961 г. предоставляет государствам способы разрешения вопросов, относившихся к гражданству, а также мобилизации международной помощи для продуктивной деятельности по предотвращению и сокращению безгражданства. Особенностью данной Конвенции является то, что она имеет положения, предполагающие формирование международного органа, в который могут обращаться лица без гражданства с претензиями по поводу неисполнения участниками Конвенции ее постановлений [20].

В-четвертых, Конвенция о сокращении случаев многогражданства и о воинской повинности в случаях многогражданства, которая предусматривает утрату гражданства одного государства после добровольного приобретения им гражданства другого государства, а также включает указание на то, что лицам, имеющим гражданство двух и более стран и проживающим за пределами одного из государств, следует отказываться от одного из гражданств. Данная Конвенция была создана с целью упорядочения отношений, вытекающих из многогражданства [21].

В-пятых, Конвенция о гражданстве замужней женщины, которая определила, что заключение или расторжение брака между гражданином того или иного государства и иностранцем, а также перемена гражданства мужем "не будут отражаться автоматически на гражданстве жены" [22].

В-шестых, Конвенция о равноправии граждан государства иностранцев и лиц без гражданства в сфере социального обеспечения № 118. Такая Конвенция обеспечивает равноправие как граждан страны, в которой они пребывают, так и мигрантов в области социального обеспечения вне зависимости от самого срока пребывания в данной стране. При этом по отношению к трудящимся-мигрантам могут быть предусмотрены такие социальные гарантии, как: медицинское обслуживание, пособие по временной трудоспособности, пособие по безработице, пособие по инвалидности в случае потери трудоспособности, пенсионное обеспечение и т.п [23].

В-седьмых, Протокол, касающийся конкретного случая безгражданства и Специальный Протокол, касающийся безгражданства, а так же ряд иных актов международного характера.

Гражданство, являясь политико-правовой связью, занимает одно из главных мест во взаимоотношениях государства и индивида. «Охватывая разнообразные области человеческих отношений и сферы интересов», гражданство оказывает влияние на обладание гражданскими правами, которые согласно эффективной системы защиты, имеют определенную гарантированность и закрепление. Как раз таки закрепление этого института в главе 1 Конституции Российской Федерации и гласит о его высокой важности.

Также институту гражданства посвящено бесчисленное множество научных трудов. Но даже невзирая на большое количество исследований, как научных, так и политических, посвященных всевозможным сторонам проблемы, говорить, а уж тем более утверждать о существовании в современном мире связанных и общепринятых мнений по поводу института гражданства не приходится. Скорее всего, наоборот, многочисленное количество взглядов и подходов к данному вопросу влечет к неоднозначности понимания данного вопроса.

Многие авторы считают, что описать понятие гражданства очень сложно, а дать ему конкретное определение вообще невозможно. Гражданству, являющемуся политико-правовым явлением, тяжело дать однозначное и универсальное определение из-за его многогранного проявления как функциональных, так и юридических свойств. При этом, С.С. Кишкин, автор первого монографического исследования о советском гражданстве, анализируя понятие гражданства, отмечал: "Очень трудно дать более или менее удовлетворительное, не только определение, но хотя бы даже описание понятия гражданства. Понятие это юридически представляется весьма трудно уловимым» [5]. А С. В. Черниченко, в свою очередь, называет тройку главных причин, по которым невозможно прийти к общей точки зрения касательно вопросов, относящихся к теоретическим проблемам гражданства. Эти причины он выделяет в своем труде "Международно-правовые вопросы гражданства» [13]. Итак, к таким причинам относятся:

Во-первых, неимение единого, общепризнанного понятия, которое бы давало четкое определение гражданства. Следствием данного является деление понятия гражданства на международно-правовое и внутригосударственное.

Во-вторых, разделение точек зрения западных юристов касательно вопроса содержания понятия гражданства.

И, в-третьих, разница в оценке юридической природы гражданства. Сюда относятся размышления о том, определяется ли гражданство как правовой статус лица или же, как правоотношение между лицом и государством. Отсюда следует, что определение понятия гражданства, его содержания представляет собой сложную научную проблему, требующую особого подхода и индивидуального решения.

Существуют два важнейших методологических подхода к образованию теории гражданства в современной правовой науке [9]. С одной стороны - исследование гражданства как публично-правовой категории, государствообразующего элемента, а с другой – необходимость учитывания то, что гражданство, представляя собой категорию, прочно стоит на границе частного и публичного права, неразрывно связана с конституционно-правовым статусом человека и субъективными правами. О последнем С.А. Авакьян говорит следующее: «Гражданство соответствующего государства является естественным состоянием для человека. Подавляющее большинство людей в мире обладает гражданством какого-то государства. Отсутствие гражданства, состояние безгражданства - скорее исключение, чем правило» [3].

Большое количество авторов, рассматривая гражданство, определили два главных направления в исследовании. Первое - это объяснение гражданства со стороны принадлежности лица к государству или в качестве юридического или же политико-правового отношения лица с государством. И такой точки зрения придерживаются такие авторы как: Д.А. Гайдуков, Б.В. Щетинин, Н.Т. Самарцева и А.И. Лепешкин. Гражданство они понимали именно как принадлежность лица государству. Такое определение можно было встретить во многих изданиях по советскому государственному праву. Уже само по себе понятие «принадлежность» отражает «привязывание» лица к конкретному государству. Так, в практике многих государств нашли свое определение разного рода нормы государственной принадлежности, каждая из которых (вид на жительство, статус беженца, вынужденного переселенца и т.д.) предстает как носитель специального правового статуса.

Второй точки зрения на гражданство придерживаются такие авторы как: С.А. Авакьян, Г.И. Тункин, Е.И. Козлова, В.В. Полянский, А.В. Мицкевич, С.В. Черниченко и В.С. Шевцов. Взаимосвязь между лицом и государством они видят специфической, так как она находит свое выражение в системе их взаимных прав и обязанностей. Такая связь ставит перед собой цель - распространять всю полноту государственной власти на индивида и обладать всем комплексом прав и обязанностей. Наличие гражданства приводит, во-первых, к постоянному и полному нахождению лица под влиянием суверенной государственной власти, а во – вторых, к присваиванию ему всей полноты прав и обязанностей, включая политических, как одних из самых важных.

Важно также сказать, что результатом обладания гражданством может являться конституционное право участия гражданина в управлении делами государства. При этом лицо вправе оказывать влияние на осуществление государственной власти, а также брать на себя право участия в ней (избирать и быть избранным во все органы данного государства). Так, учитывая вышесказанное, можно определить гражданство как один из основных признаков государства. Связь гражданина и государства является устойчивой в пространстве и времени системой, не сдерживающейся при этом пространственными рамками государства. Именно поэтому многие авторы ставят в необходимость определение гражданства как устойчивой правовой связи лица и государства, которая, в свою очередь, определяет правовое положение гражданина в государстве «как подлинно свободного и равноправного гражданина». Она так же предоставляет защиту государством его прав и законных интересов за границей в дипломатическом порядке и в других, установленных в межгосударственном общении, формах. И как следует из всех выше приведенных определений понятие «гражданство» не может находиться отдельно от понятия «государство». Всем известно, что при распаде государства пропадает и гражданство этого государства. При этом само по себе гражданство играет роль связующего звена как между людьми и

государством, так и между отдельными индивидами, являющимися, в свою очередь, согражданами. Отсюда и вытекает еще одна немаловажная проблема института гражданства - проблема двойного (множественного) гражданства.

Двойное гражданство – феномен, с которым сталкиваются государства [14]. В современном мире двойное гражданство не редко наблюдается в международной практике. Оно обусловлено объективным существованием, которое не зависит от отношения к нему того или иного государства. Двойное гражданство – это специальный правовой статус лица, который связан с пребыванием этого лица в гражданстве двух или нескольких государств одновременно. В соответствии с этим, лица, наделенные таким статусом, называются бипатридами.

В Конституцию Российской Федерации помещены первичные начала, относящиеся к гражданству. Статья 62 отмечает, что: «1. Гражданин Российской Федерации может иметь гражданство иностранного государства (двойное гражданство) в соответствии с федеральным законом или международным договором Российской Федерации. 2. Наличие у гражданина Российской Федерации гражданства иностранного государства не умаляет его прав и свобод и не освобождает от обязанностей, вытекающих из российского гражданства, если иное не предусмотрено федеральным законом или международным договором Российской Федерации» [17]. Вопрос о двойном гражданстве до принятия Конституции 1993 г. находил свое отражение в Законе РФ «О гражданстве Российской Федерации» 1991г.

Рассуждая на тему двойного гражданства, С.А. Авакьян отмечал, что «сохранение в России института двойного гражданства и даже возведение его на конституционный уровень было вызвано проблемами не россиян, а скорее внешней политики Российской Федерации. Ведь за ее пределами оказалось порядка 25 млн русских (строго говоря, лиц, относящихся к титульной нации России), из них, по округленным данным, 11,5 млн – в Украине, 6,3 млн – в Казахстане, около 3 млн – в Закавказье и Средней Азии, около 1,4 млн – в Прибалтике» [2].

При этом множество правоведов предоставляют нам немало убедительных аргументов в пользу двойного гражданства. К ним относятся:

Во-первых, то, что лица, имеющие двойное гражданство, имеют право безвизового въезжать в страну своего второго гражданства, а также во все иные страны, с которыми имеются соглашения о безвизовом въезде с государствами, гражданством которых обладает лицо.

Во-вторых, лица с двойным гражданством обладают более широкими правами в сфере предпринимательства и трудоустройства, которые, в свою очередь, труднодоступны иностранцам.

В-третьих, обладание двойным гражданством в некоторых странах значительно облегчает проблемы с медицинским обслуживанием и социальным обеспечением.

И, в-четвертых, в соответствии с некоторыми правовыми порядками одновременно с приобретением гражданства приобретаются и льготы в налогообложении.

Со стороны гражданина к отрицательным моментам двойного гражданства следует отнести необходимость реализации обязанности по несению военной службы в некоторых странах, сдерживания по отношению занятия ряда государственных должностей, возможные проблемы в налоговой области, из-за разницы налогового законодательства в разных странах, а также другие немаловажные проблемы.

Помимо проблем, указанных выше, в литературе представляются множество других как положительных, так и отрицательных моментов двойного гражданства. В защиту приводятся такие аргументы, как демократичность данного института, отвечающего принципу господства прав и свобод человека, признание множественного гражданства как объективного фактора современного мира и др. Противники же двойного гражданства, утверждают, что оно представляет собой источник серьезных международных споров и конфликтов, а также содействует размыванию укрепляемых столетиями связей.

Исходя из всего вышесказанного, важно подчеркнуть тот факт, что гражданство представляется нам как явление, касающееся всех аспектов жизни современного общества, к которым, в свою очередь, как раз и относятся международные отношения, социальная составляющая, экономика, демография, а также региональная политика. Поэтому появляется потребность в формировании правильной политики в сфере гражданства. При правильном направлении такая политика способна проявить большое влияние на важнейшие процессы, происходящие в обществе. При этом следует брать во внимание, как государственные интересы, так и интересы граждан в целом. Российское законодательство о гражданстве до сих пор пребывает на стадии формирования. Но даже в этом случае, принимая во внимание все вышесказанное, можно сделать вывод о том, что и на практике, и в теории окончательно еще не сформировались единые взгляды на понятие гражданства, а также природу двойного гражданства, что, в свою очередь, является одной из главных причин наличия соответствующих проблем в законодательстве.

Список использованной литературы:

1. Авакьян С.А. Гражданство Российской Федерации. М.: 1994.
2. Авакьян С.А. Конституционное право России. Учебный курс. Т. 1. М.: 2010.
3. Авакьян С.А. Россия: гражданство, иностранцы, внешняя миграция. СПб.: 2003.
4. Гайдуков Д.А. Гражданство в СССР. М.: 1940.
5. Кишкин С.С. Советское гражданство. - М.: 1925.
6. Кутафин О.Е. Государственное право Российской Федерации: учебник. М.: 1996.

7. Лепешкин А.И. Правовое положение советских граждан. М.: 1966.
 8. Мицкевич А.В. Комментарий законодательства государств – участников СНГ о гражданстве. М.: 1996.
 9. Овсепян Ж.И. К вопросу о государственной концепции гражданства // Конституционное и муниципальное право. 2008. № 13.
 10. Полянский В.В. Советское гражданство: учебное пособие. Куйбашев, 1985.
 11. Самарцева Н.Т. Население в международном праве. М.: 1955.
 12. Тункин Г.И. Закон о гражданстве СССР // Советское государство и право. 1979 № 7-8;
 13. Черниченко С.В. Международно-правовые вопросы гражданства. М.: 1968.
 14. Черниченко С.В. Двойное гражданство и права человека в контексте взаимоотношений России с другими членами СНГ // Актуальные проблемы гражданства. Материалы международной научно-практической конференции по проблемам гражданства. М.: 1995.
 15. Шевцов В.С. Советское гражданство. М.: 1965.
 16. Щетинин Б.В. Проблемы теории советского государственного права. М.: 1974.
- Нормативно-правовые акты:
17. Конституция Российской Федерации.
 18. Всеобщая декларация прав и свобод человека.
 19. Европейская конвенция о гражданстве.
 20. Конвенция о сокращении безгражданства.
 21. Конвенция о сокращении случаев многогражданства и о воинской повинности в случаях многогражданства.
 22. Конвенция о гражданстве замужней женщины.
 23. Конвенция о равноправии граждан государства иностранцев и лиц без гражданства в сфере социального обеспечения № 118.

© Дацковская Д.А., 2017

Datskovskaya D.A.
Orenburg State University, Orenburg

Annotation: In this paper, attention is paid to the institution of citizenship as a law of the category of international law and one of the contentious issues of modern society.

Keywords: citizenship, institution of citizenship, statelessness, dual citizenship, citizen, state.

УДК 4414

Дутова А.А.,
Научный руководитель: Кончаков Александр Борисович,
Доцент, КубГАУ, г. Краснодар

Оказание услуг как объект гражданских прав

Аннотация: Сфера налогообложения под услугой понимает «деятельность, результаты которой не имеют материального выражения, реализуются и потребляются в процессе осуществления этой деятельности».

Ключевые слова: сфера, налогообложение, цивилистика.

На сегодняшний день, в российском законодательстве отсутствует законодательное закрепление и понимание услуг, как объектов гражданского права. При этом не имеется и должного доктринального освещения фундаментальных проблем обязательств по оказанию услуг, несмотря на то, что большая часть имущественных отношений возникает на основе оказания различных услуг, и продолжает свое непосредственное развитие, как объект гражданских прав.

1 октября 2013 в статью 128 Гражданского кодекса Российской Федерации были внесены изменения, в соответствии с которыми взамен «работ» и «услуг», объектами гражданских прав наряду с другими были названы «результаты работ» и «оказание услуг» [5].

В совокупности данные обстоятельства делают тему исследования чрезвычайно важной в наши дни, а также интересной для цивилистики [6]. Примечательно, что большое внимание вопросам исследования категорий объектов гражданского права, в частности вопросам определения понятия услуг, вопросам правового регулирования обязательств по оказанию услуг уделяется в правовой литературе, в трудах М.М. Агаркова, С.С. Алексеева, Н.А. Баринаева, В.А. Белова, С.А. Зинченко, О.С. Иоффе, В.А. Лапача, В.Н. Протасова, Д.И. Степанова, Г.Ф. Шершеневича и многих других авторов.

Главным отличием вещей как объектов гражданских прав от услуг является тот факт, что услуги воздействуют непосредственно на объект и удовлетворяют нужды потребителей опосредованно.

Оказание услуг, как объект гражданского права имеет ряд отличительных особенностей, таких как: содержит в себе конкретное указание на деятельность, которую необходимо совершить; указание на специфический результат; эффект, к которому должно привести оказание услуги и (или) момент окончания оказания услуги; потребление услуги в момент ее оказания; результату предшествует совершение действий, которые в зависимости от вида услуги могут не иметь материального результата либо иметь такой результат, при этом факт достижения результата относится больше к показателям качества оказанной услуги, а не факту ее оказания.

Сфера налогообложения под услугой понимает «деятельность, результаты которой не имеют материального выражения, реализуются и потребляются в процессе осуществления этой деятельности». [4]

В научной литературе авторы, изучающие данный вопрос отмечают, что в большинстве случаев услуги относятся к объекту обязательств, направленных на приложение максимальных усилий, а не обязательств, направленных на достижение результата исходя из толкования конструкции обязательств, отмеченной в п. 5.4 Принципов международных коммерческих договоров. [1]

Важно отметить, что услуги и работы различаются по критерию овеществленного результата в совокупности с возможностью появления самостоятельного оборотоспособного объекта гражданских прав в качестве результата. [8]

Обобщая вышесказанное, можно выделить ряд специфических особенностей, которые отличают институт юридической услуги от других смежных институтов:

- 1) заказчику не передается обязанность исполнителя оказать юридическую услугу, соответственно на эти действия у заказчика возникает право требования;
- 2) Результат юридической услуги не может заранее быть обещан заказчику, т.к. в основе данной услуги лежит не результат, а направленные на него оговоренные с заказчиком действия.
- 3) на юридическую услугу непосредственно влияют и услугодатель и услугополучатель воздействуя на ее результат, тем самым индивидуализируя ее, придавая ей характер исключительности.

Согласно работам М.И. Брагинского и В.В. Витрянского, оказание услуг- это два взаимосвязанных элемента [2, с. 326]. Данные авторы отмечают в своих работах, что юридическая услуга и юридическая помощь – понятия равнозначные и представляют собой деятельность специально уполномоченных субъектов, направленную на предоставление физическому или юридическому лицу определенной совокупности благ юридического характера.

Подводя итог данного исследования, следует отметить, что юридические услуги в настоящее время являются неопределенной категорией в сфере гражданского права. А также то, что на данном этапе сложно регулировать данную сферу в государственном масштабе.

На наш взгляд решением данной проблемы станет определения правоотношений по оказанию юридических услуг в отдельный тип обязательств, требующий соответствующего комплексного законодательного регулирования.

Список использованной литературы:

1. «Принципы международных коммерческих договоров» (Принципы УНИДРУА) (1994 год) // «Закон». № 12.
2. «Гражданский кодекс Российской Федерации (часть первая)» от 30.11.1994 № 51-ФЗ (ред. от 23.05.2016) // «Российская газета», № 238-239, 08.12.1994.
3. «Гражданский кодекс Российской Федерации (часть вторая)» от 26.01.1996 № 14-ФЗ (ред. от 23.05.2016) // «Российская газета», № 23, 06.02.1996, № 24, 07.02.1996, № 25, 08.02.1996, № 27.
4. «Налоговый кодекс Российской Федерации (часть первая)» от 31.07.1998 № 146-ФЗ (ред. от 23.05.2016) (с изм. и доп., вступ. в силу с 01.07.2016) // «Российская газета», № 148-149.
5. Федеральный закон от 02.07.2013 № 142-ФЗ «О внесении изменений в подраздел 3 раздела I части первой Гражданского кодекса Российской Федерации» // «Российская газета», № 145, 05.07.2013
6. Гришаев С.П. Эволюция законодательства об объектах гражданских прав // СПС КонсультантПлюс. 2017.
7. Куракин Ю.М. Услуга как объект договора оказания услуг // Закон и право. - 2007. - № 6. - С. 100-104.
8. Степанов Д.И. Услуги как объект гражданских прав / М.: Статут, 2015.

© Дутова А.А., 2017

Dutova A. A.

Kuban state agrarian University, Krasnodar

RENDERING SERVICES AS AN OBJECT OF CIVIL RIGHTS

Abstract: *The scope of taxation for a service is understood as "an activity whose results do not have a material expression, are realized and consumed in the course of carrying out this activity".*

Keywords: *sphere, taxation, civilization.*

УДК 347.965.2

Круглова Е. П.,

ФГБОУ ВО «Саратовская государственная юридическая академия» г. Саратов

Реформирование рынка юридических услуг: мировой опыт и перспективы России

Степень обеспечения прав и свобод человека и гражданина, несомненно, является характеристикой любого современного демократического общества. Так, Конституция Российской Федерации как основной закон государства в ст. 2 провозглашает, что «Человек, его права и свободы являются высшей ценностью. Признание, соблюдение и защита прав и свобод человека и гражданина – обязанность государства» [1, с. 3]. Поэтому можно утверждать, что Россия является правовым государством, стремящимся обеспечить достойную жизнь своих граждан.

В настоящее время важнейшим элементом механизма обеспечения прав и свобод личности является гарантия получения квалифицированной юридической помощи. Каждый гражданин нашей страны, находящийся в конфликтной правовой ситуации и не имеет специальных знаний в области юриспруденции, нуждается в помощи юриста профессионала, способного осуществлять профессиональную защиту нарушенных или оспариваемых прав и свобод человека и гражданина. Данное право закреплено в ст. 48 Конституции Российской Федерации, которая гласит, что «Каждому гарантируется право на получение квалифицированной юридической помощи. В случаях, предусмотренных законом, юридическая помощь оказывается бесплатно» [1, с. 8].

15 апреля 2014 г. Правительством Российской Федерации была утверждена государственная программа «Юстиция», рассчитанная на 2013-2020 года. Целью данной программы является соблюдение и уважение прав и свобод граждан, повышение уровня защиты их законных прав и интересов, улучшение качества исполнения судебных решений, а также формирование уважительного отношения к закону, доверия к власти и преодоление правового нигилизма. Для достижения этих целей предусмотрено упорядочение системы оказания квалифицированной юридической помощи, развитие рынка юридических услуг, повышения их качества. Кроме того необходимо проанализировать современное состояние российского рынка юридических услуг и обратиться к опыту зарубежных стран в сфере реформирования адвокатуры.

Уже несколько лет не умолкают споры о введении монополии судебной юридической деятельности, которые усиливаются по мере подготовки Министерством Юстиции соответствующего законопроекта. Данный процесс вызвал раскол в юридическом сообществе, что вызывает большой исследовательский интерес и бурную дискуссию среди юристов и многих представителей, не имеющих статуса адвоката [4].

На сегодняшний момент, гражданское процессуальное законодательство устанавливает, что граждане вправе вести свои дела в суде лично или через представителей. Наличие статуса адвоката пока не является обязательным. Следовательно, представителями в гражданском судопроизводстве кроме адвокатов могут быть юристы, не имеющие такого статуса, а также граждане и вовсе не имеющие юридического образования. Вопрос эффективности оказываемой правовой помощи в таких условиях часто остается на сомнительном уровне.

Если обратиться к законодательству зарубежных стран, например Германии, где профессия адвоката всегда являлась очень почетной и престижной, то можно отметить, что данное государство успешно пользуется адвокатской монополией с 80-х гг. прошлого столетия. Более того, в Германии действует так называемая специализация адвокатов, которую Министерство юстиции также предлагает ввести и в России. В Германии, адвокат, желающий получить узкую специализацию, должен быть допущен к осуществлению профессиональной деятельности и работать в профессии не менее 3 лет в течение последних 6 лет на момент подачи заявления. Приобретая соответствующие знания и навыки, адвокат прослушивает курс лекций и сдает три письменные экзаменационные работы, а затем получает сертификат профильного адвоката.

Концепция регулирования рынка профессиональной юридической помощи предусматривает подобное устройство внедрить и в российскую правовую реальность. При этом получение специализации будет добровольным, и адвокат-специалист сохранит за собой право работать как адвокат общего профиля, но при желании сможет иметь одновременно не более трех специализаций [3].

Думается, что подобное нововведение повысит конкуренцию на рынке юридических услуг и в целом будет способствовать повышению качества оказываемой правовой помощи, поскольку к самим юристам будут предъявлены повышенные требования, что станет стимулом для них развиваться, совершенствоваться и работать над собой.

Частичная адвокатская монополия в России уже существует и активно реализуется в уголовном процессе - п. 10 Постановления Пленума Верховного Суда Российской Федерации от 30 июня 2015 г. N 29 «О практике применения судами законодательства, обеспечивающего право на защиту в уголовном судопроизводстве» гласит, что защиту обвиняемого в досудебном производстве вправе осуществлять только адвокат. Но УПК РФ ч. 2 ст. 49 допускает по ходатайству обвиняемого участие наряду с адвокатом близкого родственника или иного лица.

Также стоит отметить, что в 2015 г. был сделан значительный шаг к ограничению круга возможных представителей в административном судопроизводстве. Так, ст. 55 КАС РФ от 08.03.2015 г. предусматривает, что «представителями в суде по административным делам могут быть адвокаты и иные лица, обладающие полной дееспособностью, не состоящие под опекой или попечительством и имеющие высшее юридическое образование».

Не стоит забывать, что российская адвокатура не входит в систему органов государственной власти, а представляет собой профессиональное сообщество адвокатов, созданное для оказания юридической помощи физическим и юридическим лицам в целях защиты их прав и интересов, а также обеспечения доступа к правосудию [2, с. 62]. Институт адвокатуры по-прежнему остается одним из институтов гражданского общества, саморазвивающейся системой, которая постоянно совершенствуется и реформируется под воздействием соответствующих политических, экономических и иных общественных отношений.

Адвокаты и частнопрактикующие юристы по-разному относятся к предстоящей реформе и прогнозируют как положительные, так и возможные отрицательные результаты введение адвокатской монополии. Вероятное повышение качества оказываемых правовых услуг, объединение раздробленного рынка юридических услуг в единую систему, повышение и развитие конкуренции путем введения ограничений для недобросовестных юристов будет осложняться рядом проблем. Среди них можно выделить следующие: повышение цен на оказываемые юридические услуги и крупный размер единовременных взносов на нужды Адвокатских палат, который сможет оказаться не по карману многим юристам.

Таким образом, необходима более тщательная и подробная подготовка к введению данной концепции в действие для безболезненного перехода России к возможным адвокатским преобразованиям. Независимо от наличия или отсутствия адвокатской монополии, юристы обязаны достойно оказывать юридическую помощь и придерживаться единых адвокатских ценностей: сохранение адвокатской тайны, добросовестность, гуманизм, справедливость, ответственность и уважение прав и свобод человека и гражданина.

Список использованной литературы:

1. Конституция Российской Федерации (принята всенародным голосованием 12 декабря 1993 г.) (с изм. от 21 июля 2014 г. № 11-ФКЗ) // Собрание законодательства РФ. 2014. № 31, ст. 4398.
2. Молчанова А.В., Хазиев Ш. Н. Адвокатура в Российской Федерации: краткий курс лекций. М.: Издательство Юрайт, 2013. С. 62.
3. Юристы-монополисты: как организовано судебное представительство в разных странах // ООО «ПРАВОдник». URL: <https://pravo.ru/story/view/144881/> (дата обращения: 01.12.2017).
4. Минюст предлагает подумать о введении специализации для защитников // ФГБУ «Редакция Российской газеты». URL: <https://www.rg.ru/2017/11/13/miniust-predlozhit-vvesti-specializaciiu-dlia-advokatov.html> (дата обращения: 15.12. 2017)

© Е.П.Круглова, 2017

УДК 34.03

*Макаров А.Ю.,
магистрант 2 курса юридического факультета,
научный руководитель: к.ю.н., доцент Тимофеева Р.И.,
Стерлитамакского филиала БашГУ*

Прокурорский надзор за соблюдением прав и свобод субъектов хозяйствующей деятельности

Аннотация: В статье приводятся особенности осуществления прокурорского надзора в сфере соблюдения прав и свобод субъектов хозяйствующей деятельности, методы выявления нарушений прав и свобод предпринимателей и юридических лиц в их экономической деятельности.

Ключевые слова: прокурорский надзор, представление, предприниматели, юридические лица, акты реагирования, административное правонарушение, привлечение.

Конституция России, наряду с другими законами устанавливает права о свободы граждан. Одним из таких неотъемлемых, конституционных прав является право на свободу экономической, в том числе и предпринимательской, деятельности [2, с.39]. Решением проблем в данной сфере осуществляется федеральными органами государственной власти, органами государственной власти субъектов Российской Федерации, органами местного самоуправления. В свою очередь выявление, устранение, профилактика нарушений законодательства РФ в области экономической безопасности является компетенцией прокуратуры РФ. На сегодняшний день в Российской Федерации прокуратура успешно осуществляет надзор в сфере защиты прав предпринимателей, юридических лиц и иных субъектов хозяйствующей деятельности. За последние несколько лет, комплекс мер по охране свободы экономической деятельности значительно модернизировался, методы, используемые органами прокуратуры при выявлении, пресечении и устранении нарушений

законодательства в сфере защиты и охраны экономической деятельности полностью адаптированы под современные социально-экономические условия. Показатели работы прокуратуры в данной сфере указывают на высокую эффективность мер прокурорского реагирования. Так, приказом Генерального прокурора Российской Федерации от 31.03.2008 № 53 «Об организации прокурорского надзора за соблюдением прав субъектов предпринимательской деятельности» прокуроры ориентированы на системную работу на данном приоритетном участке.

В соответствии с приказом Генерального прокурора № 53 от 31.03.2008г. перед прокурорами стоит задача по осуществлению надзора в сфере экономической безопасности хозяйствующих субъектов с применением полного комплекса мер прокурорского реагирования. В связи с этим прокуроры в поднадзорных им территориях систематически проводят мониторинг по выявлению нарушений прав и свобод хозяйствующих субъектов, осуществляющих предпринимательскую деятельность, организуют межведомственное взаимодействие с другими правоохранительными органами и объединениями хозяйствующих субъектов. Надзор органов прокуратуры в сфере защиты прав предпринимателей нацелен на защиту прав предпринимателей, сдерживание административного давления на субъектов хозяйствующей деятельности со стороны федеральных органов государственной власти, органов государственной власти субъектов РФ, органов местного самоуправления, соблюдения действующего законодательства при осуществлении проверок предпринимателей и юридических лиц.

С учетом важности поставленных Президентом Российской Федерации задач по созданию благоприятных условий для ведения предпринимательской деятельности органами прокуратуры проводится целенаправленная работа по устранению административных барьеров для бизнеса.

Поскольку большинство хозяйствующих субъектов заняты в сфере торговли, состоянию законности на этом направлении прокурорами уделяется пристальное внимание.

Вместе с тем результаты проведенного анализа практики прокурорского надзора за исполнением законодательства о торговой деятельности [4, с.414] свидетельствуют о том, что нарушения прав субъектов предпринимательской деятельности в этой сфере носят массовый характер.

Прокурорами, путем внесения протеста, принимаются меры с целью исключения из нормативно-правовых актов положений, ущемляющих права и законные интересы субъектов торговой деятельности, устанавливающих дополнительные процедуры или ограничения.

К примеру, в Челябинской области Каменск-Уральским городским прокурором был принесен протест на порядок размещения нестационарных торговых объектов, которым устанавливалась не предусмотренная законодательством процедура по получению хозяйствующими субъектами актов ввода в эксплуатацию таких объектов. По результатам его рассмотрения незаконные положения исключены.

Основанием для принесения протеста прокурором Бабаюртовского района Республики Дагестан явилось наличие в решении представительного органа местного самоуправления положений, ограничивающих график работы торговых предприятий с 9 до 22 часов.

Так же, актов прокурорского реагирования требуют факты неутверждения органами местного самоуправления схем нестационарных торговых объектов. Кроме того, отсутствие схем нестационарных торговых объектов на официальных сайтах органов местного самоуправления в сети «Интернет» является незаконным и образует состав административного правонарушения предусмотренного частью 2 статьи 13.27 КоАП РФ.

Так, например, в таких регионах как Татарстан, Алтай, Ингушетия городскими прокурорами были вынесены представления в связи с отсутствием утвержденных схем нестационарных торговых объектов.

Нередко права предпринимателей на ведение торговой деятельности ограничиваются из-за неправомерных действий должностных лиц органов местного самоуправления. В Ивановской области по инициативе прокуратуры управлением МВД России было возбуждено уголовное дело по признакам состава преступления, предусмотренного частью 1 статьи 169 Уголовного кодекса Российской Федерации. Основанием явились установленные факты воспрепятствования местной администрацией в осуществлении торговой деятельности предпринимателям, реализующим продукцию животноводства, произведенную в других регионах России.

По материалам проверки прокуратуры Волгоградской области следственным управлением Следственного комитета Российской Федерации по области возбуждено уголовное дело по признакам состава преступления предусмотренного частью 1 статьи 169 Уголовного кодекса Российской Федерации, по факту неправомерных действий главы местного сельсовета в отношении одного из предпринимателей, выразившихся в отказе в выдаче разрешения на осуществление выездной торговли продовольственными товарами. Впоследствии постановлением суда производство по уголовному делу прекращено в связи с примирением с потерпевшим.

В компетенцию органов прокуратуры так же входит надзор за контролирующими органами, к которым можно отнести Роспотребнадзор, надзор за исполнением законодательства о государственном и муниципальном контроле что в свою очередь способствует сдерживанию давления на хозяйствующие субъекты со стороны государственных органов власти, а так же органов местного самоуправления. Так, исходя из практики прокурорского надзора за 2016 год на территории Республики Башкортостан было возбуждено 103 административных дела в отношении должностных лиц надзорного органа в чью непосредственную

компетенцию входит проверка субъектов хозяйствующей деятельности. Между тем, ст. 19.6.1 КоАП РФ предусматривает санкции за нарушение законных требований при плановых и внеплановых проверок.

Так, прокурором г. Салават возбуждено два административных дела по ч. 1 ст. 19.6.1 КоАП РФ в отношении муниципального жилищного инспектора отдела муниципального контроля администрации г. Салават, который в нарушение положений ст. 20 Жилищного кодекса РФ провел внеплановые проверки в отношении ООО «Управляющая компания «ЖЭУ №2» по многоквартирным домам, в которых отсутствовал муниципальный жилищный фонд. По результатам рассмотрения административных дел виновному лицу назначено наказание в виде штрафа в размере 3 тысячи рублей за каждое правонарушение.

Использование на практике методик проведения прокурорских проверок улучшает качество и повышает результативность самого надзора. Во многом такой эффект достигается благодаря оптимизации затрат трудовых ресурсов на достижение поставленных перед прокуратурой целей и решение текущих задач, чему способствует выполнение прокурорами содержащихся в методиках рекомендаций.

Практика прокурорского надзора свидетельствует о том, что создание в прокуратуре специализированного подразделения по защите предпринимателей оказалось своевременным решением.

За полтора года прокурорами выявлено около 217 тысяч нарушений прав предпринимателей, опротестовано почти 30 тысяч незаконных правовых актов, которыми устанавливались различные ограничения прав хозяйствующих субъектов, внесено около 40 тысяч представлений, к дисциплинарной и административной ответственности за нарушения прав предпринимателей привлечено почти 30 тысяч лиц, возбуждено 69 уголовных дел.

Список использованной литературы:

1. Тимофеева Р.И. Индивидуализация товаров и услуг в предпринимательской сфере// Экономика и предпринимательство. 2017 № 9-2 (86-2) С. 414-418
2. Тимофеева Р.И. Соотношение общей и особенной части отрасли гражданского права // Экономика. Управление. Право. 2012. № 11-2 (35). С. 39-40

Makarov A.Y.

PROSECUTOR SUPERVISION FOR COMPLIANCE WITH THE RIGHTS AND FREEDOMS OF SUBJECTS OF ECONOMIC ACTIVITIES

The article describes the peculiarities of the implementation of the prosecutor's supervision in the sphere of observance of the rights and freedoms of economic entities, methods for revealing violations of the rights and freedoms of entrepreneurs and legal entities in their economic activities.

Keywords: *public prosecutor's supervision, representation, businessmen, legal entities, acts of re-agitation, administrative violation, attraction..*

*Синебухова А.А., Файзуллина Л. М., Тимофеева Р.И.,
Стерлитамакский филиал, Башкирский государственный университет*

Правовая природа завещания

Аннотация. *В настоящей статье рассматривается понятие и характеристика завещания. Законодательством предусмотрено право граждан по своему усмотрению распорядится своим имуществом на случай смерти. Единственным способом распоряжения имуществом на случай смерти является составление завещания, в котором гражданин по своему желанию может определить круг наследников и разделить между ними доли наследства.*

Ключевые слова: *наследство, наследственное имущество, завещание.*

В случае смерти гражданина право собственности на принадлежавшее ему имущество переходит по наследству к другим лицам в соответствии с завещанием или законом, определяемым российским законодательством [4].

Наследование по завещанию отличается от наследования по закону тем, что наследование по закону является общим порядком наследования, оно гарантировано законодательством.

Понятие «завещание» не имеет однозначного восприятия. С одной стороны завещание представляет собой документ, в котором наследодатель распорядился своим имуществом на случай смерти, с другой стороны завещание это юридический факт в форме юридического акта, наличие которого порождает возникновение наследственных правоотношений после смерти наследодателя.

Раскрывая понятие завещания, большинство ученых исходят из того, что его основное содержание составляют распоряжения завещателя о своем имуществе и имущественных правах, и предполагают свободу завещания, что вполне четко урегулировал законодатель в статьях 1118 и 1119 ГК РФ [1].

Для того чтобы уяснить, что такое завещание необходимо обратиться к его основным признакам:

- завещание является единственным, исключительным способом распоряжения имуществом на случай смерти;

- завещание как действие по распоряжению имуществом, направленное на возникновение у названных в завещании лиц прав и обязанностей в связи со смертью завещателя, является сделкой.

Имущество может быть завещано кому угодно: родственникам, знакомым, друзьям, юридическим лицам. Также в завещании может быть указан как один наследник, так и несколько лиц. Следовательно, значимость наследования по завещанию определяется тем, что гражданину на законодательном уровне гарантируется то, что после его смерти приобретенное им имущество перейдет другим лицам согласно его воле[2]. Наследование по завещанию является приоритетной формой наследования в соответствии с частью третьей Гражданского кодекса РФ. В частности, об этом свидетельствует формальная конструкция статьи 1111 ГК РФ, в которой наследование по завещанию стоит на первом месте.

В науке гражданского права не вызывает сомнений квалификации правовой природы завещания как односторонней сделки. Однако, относительно соотношения завещания и односторонних сделок, следует отметить, что, односторонний характер завещания отнюдь не означает бесспорной квалификации его как односторонней сделки - прежде всего в силу существенных различий между этими явлениями.

Статья 1118 Гражданского кодекса РФ определяет завещание как одностороннюю сделку. В статьях 154 – 155 ГК РФ определяется, что односторонняя сделка, во-первых, совершается по воле одного лица и, во-вторых, создает права и обязанности для лица, ее совершившего, а в случаях, определенных законом либо соглашением, и для иных лиц.

Первую из указанных характеристик односторонней сделки вполне возможно применить к завещанию. Что касается второй характеристики, то здесь возникают определенные сложности, поскольку в момент совершения завещательных действий (составления завещания) для завещателя не возникает никаких прав, не изменяется и не прекращается.

Совершенное гражданином завещание не порождает юридических последствий и для других лиц, поскольку в права наследования можно вступить лишь после смерти завещателя. Сам по себе факт составления завещания не влечет для наследников по завещанию возникновения, изменения либо прекращения прав на завещаемое имущество.

Завещание направлено на переход имущественных прав умершего гражданина к другим лицам. Однако для реализации воли умершего необходимо наличие дополнительных юридических фактов:

- 1) открытие наследства;
- 2) принятие наследником наследства.

В отношении последнего уместно говорить не просто о юридическом факте, но также и о воле наследника, направленной на реализацию права принять наследство [3].

Принцип свободы завещания позволяет человеку по своему желанию определить круг наследников и разделить между ними доли наследства. Этот принцип ограничивается лишь одним правилом. В ст. 1149 ГК РФ отражено, что несовершеннолетние дети, родители, нетрудоспособные супруг(а) и иждивенцы наделены неоспоримым правом получения не менее половины доли всех материальных благ после смерти наследодателя, которая принадлежала бы им в случае наследования по закону, то есть обладают правом на обязательную долю в наследстве. При этом волеизъявление наследодателя, прописанное в завещании, роли не играет. Во всех других случаях наследование по завещанию, в том числе назначение любых наследников (не только родственников, но и любых других лиц, а также организаций и государства) и распределение их долей полностью зависят от желания завещателя.

Таким образом, наследование по завещанию – это переход прав (иногда и обязанностей) после смерти гражданина к другому лицу на основании единственного документа – завещания.

Список использованной литературы:

1. Гонгало Ю.Б., Михалев К.А., Петров Е.Ю. и др. Основы наследственного права России, Германии, Франции / под общ. ред. Е.Ю. Петрова. М.: Статут, 2015. 271 с.
2. Лысенко Е.В. Об исполнении завещания в гражданском праве в России // Российский судья. 2013. № 3. С.17-20.
3. Сараев А.Г. О правовой природе завещания // Наследственное право. 2013. № 2. С. 24-28.
4. Тимофеева Р.И. Земельный участок в составе наследства// Сб.ст. Межд.н-пр.конф. 4 ч. Тенденции формирования науки нового времени. Отв.ред. А.А.Сукиасян. 2014. С.316-319.

*Sinebukhova A.A., Faizullina L.M., Timofeeva R.I.
Sterlitamak branch, Bashkir state University*

LEGAL NATURE OF THE WELFARE

***Annotation.** This article discusses the concept and characteristics of wills. The law provides citizens the right at its discretion to dispose of his property in case of death. The only way to dispose of property at death is the preparation of a will, in which the citizen voluntarily can determine the circle of heirs and divided among them share of the inheritance.*

***Keywords:** inheritance, inheritance property, last will and Testament.*

*Фахриев А.Р., Тимофеева Р.И.
кандидат юридических наук, доцент,
зав.кафедрой гражданского права и процесса,
СФ БашГУ, Стерлитамак*

Государственная поддержка малого предпринимательства в РФ: на примере городского округа город Стерлитамак

В Стерлитамаке создана система взаимодействия государственной власти с предпринимателями. Ее приоритетами провозглашены постоянное внимание к проблемам малого и среднего бизнеса, содействие развитию субъектов предпринимательства, действующих в реальном секторе экономики [4, с.414]. Администрация городского округа работает с предпринимателями в тесном контакте. Динамика развития малого и среднего предпринимательства в городе позитивная. Так, за последние 10 лет в городе доля работающих в сфере предпринимательства выросла с 10% до 35%, количество малых предприятий удвоилось, их доля в розничном товарообороте с 30% возросла до 85%, а доля предпринимательства в формировании доходов местного бюджета увеличилась с 4% до 35%.

Для развития предпринимательства в городе действует муниципальная программа «Развитие и поддержка малого и среднего предпринимательства городского округа город Стерлитамак Республики Башкортостан на 2013-2016 годы». Для финансового обеспечения мероприятий муниципальной программы в 2015 году из средств местного бюджета на развитие субъектов малого и среднего предпринимательства было выделено 2 000 тыс. руб. Помимо этого, по результатам конкурсного отбора муниципальных образований Республики Башкортостан для поддержки мероприятий муниципальных программ развития субъектов малого и среднего предпринимательства в 2015 году город выиграл грант в размере 4 111,7 тыс. руб. Финансовая поддержка в 2015 году оказана 9-ти субъектам малого предпринимательства по субсидированию лизинговых платежей в целях создания и (или) развития либо модернизации производства товаров (работ, услуг).

Помимо финансовой поддержки предпринимателям города оказывается имущественная и информационная поддержка. Так, начиная с 2009 г. 205 субъектов малого и среднего бизнеса выкупили 26,75 тыс. кв.м. площадей по преимущественному праву.

Для информационной поддержки субъектов бизнеса, на официальном сайте администрации городского округа город Стерлитамак создан раздел «Малое и среднее предпринимательство. Здесь опубликована информация о муниципальной программе, перечень и формы документов, необходимых для подачи документов, реестр получателей финансовой поддержки и другая информация.

Немаловажную роль в развитии предпринимательства оказывает популяризация предпринимательской деятельности. Проходят «Дни предпринимательства Республики Башкортостан» в городе Стерлитамак. В работе данного мероприятия принимают участие представители Правительства Республики Башкортостан, органов исполнительной власти и местного самоуправления республики, общественных объединений и научных учреждений, предприниматели со всей республики и близлежащих районов. Главная цель проведения таких мероприятий – развитие и укрепление предпринимательского сообщества, стимулирование предпринимательской активности в Башкортостане, укрепление бизнес - контактов, обсуждение актуальных проблем предпринимательства, обмен опытом.

В Стерлитамаке также действует общественное объединение предпринимателей, которое занимается информированием, работой с молодежью, проводит консультации, конференции, круглые столы по актуальным вопросам малого бизнеса, устраивает прямые телефонные линии, реализует издательские и другие проекты. В его составе уже более шести тысяч предпринимателей. Все свои мероприятия некоммерческое объединение «Ассоциация предпринимателей Стерлитамака» проводит совместно с администрацией города и республиканскими структурами по поддержке и развитию предпринимательства. Только в прошедшем году было проведено пять круглых столов, на которых обсуждались вопросы социального партнерства, кадрового обеспечения предприятий, перспективы развития малых предприятий на производственных площадях крупных городских компаний и другие.

В Стерлитамаке сложились благоприятные условия для ведения бизнеса, город остается инвестиционно привлекательным. В 2015 году субъектами малого и среднего предпринимательства городского округа город Стерлитамак РБ было создано 2349 новых рабочих мест. Общее количество работающих, занятых в сфере малого и среднего предпринимательства по сравнению с 2014 годом выросло на 3,1 %.

При поддержке правительства республики город готов развивать технопарки, создавать бизнес-инкубаторы, производство в рамках машиностроительного кластера, готов рассматривать предложения

предпринимателей. Особый интерес представляют вопросы повышения рентабельности и снижения издержек на производстве, внедрение инноваций. Необходимы адресные содействия инновационному процессу, например в предоставлении налоговых льгот. При реализации программ господдержки предпринимательства больше целевых средств направляется на развитие среднего бизнеса, ведь здесь создается наибольшее количество рабочих мест, легче проследить движение вложенных финансовых ресурсов.

В конкурсе на лучшую организацию работы по развитию и поддержке предпринимательства Стерлитамак с 11 места поднялся до призовых мест и последние пять лет удерживает завоеванные позиции. Городская ассоциация заслуженно считается одной из лучших территориальных организаций предпринимателей Башкортостана.

Таким образом, государственная поддержка предпринимательства это необходимый и неизбежный процесс, задачами которого являются поддержание и обеспечение равного доступа субъектов предпринимательства к необходимой им инфраструктуре и защита конкуренции от попыток монополизации.

В современных условиях России именно создание и энергичное развитие сектора малого и среднего предпринимательства должно стать одним из основных направлений внутренней экономической политики государства. Важным моментом в развитии экономики страны должны стоять новые задачи в развитии и поддержке малого бизнеса. Заглядывая вглубь экономической истории развитых стран мира можно констатировать экономический факт, что в период обвала кредитно-денежной политики, инфляционных шоков, наступления стагнации экономики, самым мобильным и гибким субъектом экономических отношений при изменении экономических условий был малый бизнес.

Список использованной литературы:

1. Тормышева Т.А. Муниципальная программа поддержки предпринимательства: механизм формирования // Муниципальное хозяйство. 2012. № 3. С. 64 - 73.
2. Статистический сборник «Малое и среднее предпринимательство в России. 2015. Росстат. - М., 2015. – 96 с.
3. Малое и среднее предпринимательство: правовое обеспечение / Отв. ред. д.ю.н., проф. И.В. Ершова. М.: ИД "Юриспруденция", 2014. 460 с.
4. Тимофеева Р.И. Индивидуализация товаров и услуг в предпринимательской сфере// Экономика и предпринимательство. 2017 № 9-2 (86-2) С. 414-418

УДК 343

*Ханмурзина А.И., Тимофеева Р.И.,
Стерлитамакский филиал Башкирского государственного университета, г.Стерлитамак*

Становление правосудия в отношении несовершеннолетних в дореволюционный период

Аннотация: в статье анализируются особенности становления правосудия в отношении несовершеннолетних в дореволюционный период.

Ключевые слова: ювенальная юстиция, несовершеннолетний, суд, судопроизводство, законодательство.

Ювенальная юстиция - термин международный, обозначающий специализированную систему правосудия в отношении несовершеннолетних. Этот термин в последнее время все чаще используют и российские юристы, часть которых выступает за создание специализированных судов по делам несовершеннолетних, ссылаясь на опыт зарубежных стран и международные стандарты в области правосудия.

Особое положение ребенка, как показывает история российского права, стало юридической реальностью сравнительно недавно.

Забота о детях, а также защита их прав изначально осуществлялась как благотворительная акция, которая проводилась отдельными лицами, организациями или учреждениями.

Зачатки проявления на законодательном уровне заботы о детях стали возникать в период становления христианства. Особую роль играло проявление благотворительных акций со стороны церкви.

При Иване Грозном забота о бедных и детях являлась делом всего общества и осуществлялась на общественные средства.

При Петре I общественное призрение было систематизировано, расширилась сеть благотворительных учреждений, создавались госпитали для сирот, выявлялись категории нуждающихся и определялись необходимые им меры помощи.

Значительные изменения произошли в период царствования Екатерины II. Государство, а также состоятельные лица занимались созданием специализированных учреждений для различных категорий детей: незаконнорожденных, подкидышей, оставляемых родителями из-за бедности.

Несмотря на проводимые мероприятия, в дореволюционной России несовершеннолетние в правовом отношении были защищены слабо. Уголовная политика того времени придерживалась ярко выраженной реакционной направленности в отношении несовершеннолетних.

Принятый 2 июля 1897 года Закон «О малолетних и несовершеннолетних преступниках» носил явно репрессивный характер и сыграл отрицательную роль в уголовной политике по отношению к несовершеннолетним. Указанным законом для несовершеннолетних в возрасте от 17 до 21 года предусматривались такие наказания как: тюремное заключение, каторга и поселение. Несовершеннолетние в возрасте от 14 до 18 лет могли быть заключены в тюрьму на срок до 12 лет, а в возрасте от 10 до 12 лет – в особое помещение при тюрьме на срок до 5 лет.

Несмотря на имеющуюся возможность назначения отбывания наказания в колонии, число несовершеннолетних, помещенных в арестные дома и тюрьмы, превышало в значительной мере число осужденных к иным мерам наказания.

В тех местностях, где не было воспитательно-исправительных заведений для несовершеннолетних, либо при отсутствии в них свободных мест, несовершеннолетние в возрасте от 10 до 18 лет, если они совершили преступление «без разумения» могли быть отданы для исправления в монастыри [1, с. 146-152].

Следовательно, в законах России дореволюционного периода все же существовали нормы, которые предусматривали уменьшение тяжести уголовного наказания несовершеннолетним.

В уголовном и уголовно-процессуальном законодательстве содержались нормы, устанавливающие повышенную юридическую защиту несовершеннолетних в сравнении со взрослыми. Однако значительный объем решений все же ставил несовершеннолетних в положение лиц, не защищенных законом.

В конце XIX века во взглядах на решение проблемы преступности несовершеннолетних произошел существенный переворот. Нарушение несовершеннолетними лицами законов перестало рассматриваться как преступление, оно позиционировалось как отклонение в поведении, которое вызвано сложившимися обстоятельствами и требовало не наказания, а реабилитационного реагирования.

Впервые было введено понятие «правонарушитель», отличающееся от понятия «преступник» и был поставлен вопрос о необходимости особого подхода к судопроизводству по делам несовершеннолетних.

Первый суд по делам несовершеннолетних в России был открыт в г. Санкт-Петербурге 22 января 1910 года. Наименования ювенальных судов существенно различались: «детский суды», «суды для детей», «суды для несовершеннолетних». Данный факт свидетельствует о том, что в то время еще отсутствовала признанная и эффективно функционирующая система ювенальной юстиции.

Функции ювенального судьи осуществлялись мировым судьей, к компетенции которого относились:

- дела о преступлениях, которые совершены несовершеннолетними, а также взрослыми подстрекателями подростков;

- дела, в которых несовершеннолетние выступали в качестве потерпевших;

- дела, которые связаны с невыполнением родителями своих обязанностей.

В 1913 году в компетенцию мирового судьи были включены дела о беспризорных несовершеннолетних в возрасте до 17 лет. Судья был вправе решать вопросы гражданского и опекунского производства. Судьи, принимая на себя заботу о малолетних преступниках, осуществляли надзор за работой детских учреждений.

Ювенальные суды при осуществлении своей деятельности опирались на следующие правила:

- судья, который был избран и действовал в качестве мирового судьи, рассматривал дела единолично;

- судья должен был проходить специальную профессиональную подготовку, в частности особое внимание уделялось знанию детской психологии;

- судопроизводство при рассмотрении дел в отношении несовершеннолетних проходило в упрощенном порядке;

- судебный процесс основывался на принципе конфиденциальности;

- формальное обвинение и защита отсутствовали;

- в качестве основной меры воздействия был попечительский надзор [2, с. 89-95].

В уголовном законодательстве стали возникать охранительные нормы в отношении несовершеннолетних. Так, уголовному преследованию подвергались дети с 10 лет, для несовершеннолетних в возрасте 10-17 лет устанавливался льготный режим, если преступление было совершено «без разумения».

Несовершеннолетние, совершившие преступление «с разумением» для отбывания наказания направлялись в исправительные учреждения для несовершеннолетних либо в особые помещения, устроенные для них при арестных домах и тюрьмах.

Для несовершеннолетних в возрасте от 10 до 14 лет, совершивших преступление «с разумением» предусматривалась замена смертной казни, ссылки, каторжных работ, лишения гражданских прав направлением в исправительно-воспитательные заведения для несовершеннолетних.

Задача ювенальных судов заключалась не только в борьбе с преступностью в среде подростков, но и в защите интересов детей и принятии мер в отношении беспризорных. Так, для доставления детей в суд был установлен особый порядок. Несовершеннолетние приглашались и препровождались в суд лицом, обязанностью которого являлось оповещение подростка о необходимости явки. Следовательно, процедура осуществлялась таким образом, чтобы не компрометировать несовершеннолетнего перед окружающими.

Также существовала определенная последовательность и процедура судебного разбирательства. Заседание было закрытым и происходило в закрытой комнате. Родителям и попечителям разрешалось

присутствовать при рассмотрении дела, в то время как присутствие адвоката было не обязательным [3, с. 156-158].

Таким образом, зачатки проявления на законодательном уровне заботы о детях стали возникать в период становления христианства. Особую роль играло проявление благотворительных акций со стороны церкви. Значительные изменения произошли в период царствования Екатерины II. Государство, а также состоятельные лица занимались созданием специализированных учреждений для различных категорий детей: незаконнорожденных, подкидышей, оставляемых родителями из-за бедности.

Несмотря на проводимые мероприятия, в дореволюционной России несовершеннолетние в правовом отношении были защищены слабо. Уголовная политика того времени притерживалась ярко выраженной реакционной направленности в отношении несовершеннолетних.

Однако к концу XIX века в дореволюционной России стали появляться нормы, которые предусматривали уменьшение тяжести уголовного наказания несовершеннолетним.

Список использованной литературы:

1. Анисимов А.А., Гаврилов С.Т. История становления ювенальной юстиции в России // Государство и право. Юридические науки. - 2016. - № 1. - С. 89-95.
2. Гаврилов С.Т. Организация предупреждения отклоняющегося поведения несовершеннолетних: отечественный опыт // Территория науки. - 2015. - № 6. - С.146-152.
3. Гаврилов С.Т., Бородкина Т.А. Факторы, влияющие на преступность несовершеннолетних в России // Территория науки. - 2015. - № 5. - С.156-158.

© Ханмурзина А.И., Тимофеева Р.И., 2017

*Khanmurzina A. I., Timofeeva R. I.
Sterlitamak branch of Bashkir state University, Sterlitamak*

THE DEVELOPMENT OF JUVENILE JUSTICE IN THE PRE-REVOLUTIONARY PERIOD

Annotation: the article analyzes peculiarities of formation of juvenile justice in the pre-revolutionary period

Keywords: juvenile justice, juvenile, the court, proceedings, legislation.

УДК 34.4414

*Шапранова А.П.,
студентка 2 курса юридического факультета Кубанского Государственного аграрного университета имени
И.Т.Трубилина, г.Краснодар*

Дискриминация женщин на современном рынке труда в Российской Федерации

Аннотация: в данной работе исследуется проблема дискриминации женщин на трудовом рынке в Российской Федерации и за рубежом. Опираясь на статистические данные, устанавливается уровень занятости женщин на рынке труда, гендерный разрыв в оплате труда и поиск путей решения данной проблемы.

Ключевые слова: дискриминация, рынок труда, трудовое право, заработная плата, гендерный разрыв, труд женщин, равенство по половому признаку.

Еще не так давно термин «дискриминация» фигурировал только в экономической и политической сфере, но на сегодняшний день он уже всюду входит в юриспруденцию. Так, в юридическом значении данный термин включен в национальное и международное законодательство.

Дискриминация на рынке труда является одной из наиболее актуальных проблем. Ее наиболее полное определение сформулировано Международной организацией труда в ст. 1 Конвенции № 111 «О дискриминации в области труда и занятий», где под дискриминацией понимается:

а) «какое-либо различие, недопущение или предпочтение, основанное на признаках расы, цвета кожи, пола, религии, политических убеждений, национального происхождения или социальной принадлежности, приводящее к уничтожению или нарушению равенства возможностей или обращения в области труда и занятий;

б) всякое различие, недопущение или предпочтение, приводящее к уничтожению или нарушению равенства возможностей или обращения в области труда и занятий, определяемое соответствующим членом по консультации с представительными организациями предпринимателей и трудящихся, где таковые существуют, и с другими соответствующими органами» [1].

Наиболее актуальным из перечисленных признаков дискриминации является гендерный признак, то есть дискриминация по половому различию.

Как известно, в действующем российском трудовом законодательстве содержится запрет дискриминации в области трудовых отношений по половому признаку, но на практике весьма часто встречаются незаконные действия работодателей в отношении женщин. Их неправомерность зачастую заключается в необоснованном увольнении сотрудника женского пола, т.е. при ненадлежащих условиях и без волеизъявления работника. Именно эти действия работодателя можно назвать дискриминацией. Весьма часто с данной проблемой сталкиваются беременные женщины. На практике работодатель увольняет женщину по своей инициативе в соответствии со ст. 81 Трудового Кодекса РФ либо в соответствии с п. 2 ст. 336 Трудового Кодекса РФ, тем самым скрывая неправомерность своих действий. Обычно позже выясняется, что работник не совершал действий, предусмотренных вышеупомянутыми статьями, и в этом случае работодатель будет уже отвечать за необоснованное увольнение беременной женщины по ст. 145 Уголовного Кодекса РФ [1].

Проводя сравнения по поводу запрета дискриминации по гендерному признаку с зарубежными странами, необходимо отметить, что в Италии, Швеции и Финляндии положения законодательства о данном запрете одинаково относятся как к женщинам, так и к мужчинам. Из вышесказанного можно сделать вывод, что женщины в этих странах не подвержены дискриминации при приеме на работу. В Швеции наниматели обязаны следить за тем, чтобы количество мужчин и женщин на предприятии было примерно одинаковым. И если, например, вдруг окажется, что на предприятии мужчин больше, чем женщин, наниматель обязан будет при приеме на работу отдать предпочтение женщине [2].

Так же во многих странах при устройстве на работу запрещено спрашивать у женщины, беременна ли она, исключения составляет лишь работа, которая является опасной для будущей матери и ожидаемого ребенка. В Российской Федерации работодатель весьма категорично относится к заключению трудовых отношений с данной категорией лиц, что в последствии порождает дискриминацию.

Весьма уместно было бы в трудовом законодательстве Российской Федерации создать орган, способные контролировать и устранять проблемы, возникающие именно в этой трудовой сфере. Данные действия будут достаточно положительно влиять на постепенное искоренение неравенства по половому признаку. Также необходимо проводить регулярные пропаганды о равных возможностях работников и осуществлять контроль за эффективностью выполнения законов о равной оплате труда.

Существенная разница в оплате мужского и женского труда является еще одним критерием дискриминации. На данный момент женщины являются достаточно социально активной категорией населения, а их занятость в экономике только растет. Но существует негласное разделение на «мужские» и «женские» профессии. Зачастую женская занятость сконцентрирована в таких отраслях, как образование, связь, здравоохранение, банковская сфера и социальное обеспечение [3].

Испокон веков женщины выполняли функцию хранительниц домашнего очага, а мужчины работали и приносили заработок в дом, то есть были «кормильцем» семьи, таким образом, женщины являлись второстепенным источником семейного дохода. Так, во многих странах, в частности в России, до сих пор сохраняются эти устои, служащие специфическим аргументом, оправдывающим низкую оплату женского труда [4].

Из вышесказанного можно сделать вывод, что на рынке труда существует множество различных форм дискриминации женщин, но наиболее часто встречающиеся на практике это, безусловно, дискриминация при найме на работу и дискриминация, связанная с оплатой труда.

Несмотря на достаточно обширное распространение в стране социальных программ, следует отметить, что в России по-прежнему актуальной является проблема женской дискриминации [5]. До сих пор не существует всеохватывающей и сбалансированной политики по искоренению дискриминации по половому признаку.

По нашему мнению, данную проблему нужно решать совместными усилиями. Пострадавшим женщинам не стоит бояться обращаться в органы прокуратуры, суд, государственную инспекцию труда и прежде, чем уходить с работы по собственному желанию, стоит проконсультироваться со специалистами в данной сфере. В масштабах страны данный вопрос необходимо попытаться решить, как я говорила ранее, привлекая для этого государственные органы, СМИ, а также общественные структуры, защищающие права женщин.

Список использованной литературы:

1. Конвенция № 111 Международной организации труда «Относительно дискриминации в области труда и занятий» // Принята в г. Женеве 25.06.1958 на 42-ой сессии Ген. Конференции МОТ
2. Трудовой кодекс Российской Федерации от 30.12.2001. №197-ФЗ // Принят ГД ФС РФ 21.12. 2001.
3. Панченко А. Е. Проблема дискриминации в сфере труда // Молодой ученый. 2014. №4. С. 862-864.
4. Глушко О.А., Кашкаров А.А., Фальков А.В. Проблемы реализации трудовых прав работниками-мигрантами в российской федерации // В сборнике: ADVANCED SCIENCE. сборник статей Международной научно-практической конференции: в 3 частях. – 2017. – С. 213-215.
5. Кобылинская С.В., Попова П.Е. К вопросу о проблеме дискриминации в трудовых правоотношениях // Science Time. – 2015. – № 4 (16). – С. 358-360.

УДК 34.4414

*Шапранова А.П.,
студентка 2 курса юридического факультета Кубанского Государственного аграрного университета имени
И.Т.Трубилина, г.Краснодар*

К вопросу об источниках трудового права

Аннотация: тема источников трудового права в данный момент весьма актуальна. Происходит изменение всей законодательно-нормативной базы страны, принимаются новые законы, и, следовательно, меняются и источники трудового права.

Ключевые слова: трудовое право, источник трудового права, трудовое законодательство, форма права, источник права.

Вопрос об источниках трудового права постоянно привлекает внимание, как практиков, так и теоретиков. Это происходит из-за того, что данная проблема имеет фундаментальное и ярко выраженное прикладное значение. Ведь понимание вопроса, "что есть источник права", является исходной точкой к познанию не только самой науки трудового права, но и отдельных ее институтов и норм.

Само понятие "источник права" является одним из основных в науке теории права. Неопределенность данного понятия, а также его многозначность не один раз подчеркивалась как в зарубежной, так и в отечественной литературе. В XIX веке, под источником права понимались "те силы, которые создают право". С этой точки зрения, главным источником права является законодательство, как сила, которая создает закон [1]. В советской литературе также возникали спорные вопросы по поводу определения понятия "источник права", и некоторые теоретики считают, что для того времени была характерна недооценка данного вопроса [2].

Синонимом термина "источник права" является "форма права" или "внешняя форма права". Данные понятия выражают одно и то же явление - форму, в которой выражается результат нормотворчества, то есть - воля законодателя.

Трудовое право, как и любое другое право, состоит из большого многообразия нормативно-правовых актов. К ним можно отнести: федеральные законы, указы, различные ведомственные акты, постановления правительства, а также локальные нормы, которые действуют в каких-либо производственных структурах, предприятиях, учреждениях и т.д. И все они без исключения обязаны соответствовать конституционным принципам труда.

Источников трудового права большое многообразие. И их можно, по-разному классифицировать:

1. По характеру принятия. Источники, которые принимают государственные органы (федеральные законы, указы). Существуют источники, которые возникают в результате соглашения между профсоюзами, государственными органами и работниками (коллективные договоры, соглашения). Третьими являются источники, принимаемые органами международного регулирования труда (рекомендации Международной организации труда и т.д.)

2. По сфере действия. Различают источники, действующие на всей территории РФ, на территории отдельных субъектов либо на территории организации.

3. По правовой иерархии, другими словами, по юридической силе. Мы считаем, что данная классификация является самой удобной, для изучения данного вопроса, и мы будем ей придерживаться.

Первичным источником российского права и трудового в том числе, является Конституция Российской Федерации. Она имеет высшую юридическую силу и применяется исключительно на всей территории Российской Федерации. Конституция, принятая в 1993 году, закрепила совершенно новые принципы и положения, связанные как с трудом, так и с трудовым правом в частности: запретила принудительный труд, а также дала право гражданам на свободу труда, право на отдых, признало право на индивидуальные либо коллективные споры и т.д. [3].

Очень важным в системе источников трудового права в РФ является законы на федеральном уровне. И главным из них является трудовой кодекс Российской Федерации. Не стоит забывать о том, что кодекс действует и может применяться в той степени, в которой он не противоречит действующей Конституции. Так же существуют иные федеральные законы, которые также являются источниками трудового права (ФЗ "О профессиональных союзах, их правах и гарантиях деятельности", "О занятости населения в Российской Федерации").

Президент, в соответствии с Конституцией РФ, выделяет приоритетные направления как внутренней, так и внешней политики страны, в это число также входит область регулирования труда.

В системе источников трудового права занимают особое место постановления правительства. Они выражаются в нормативных актах, которые чаще всего конкретизируют положения, которые закреплены в вышестоящих актах. Важное место среди них занимают те положения Правительства, которые приняты в соответствии с отдельными положениями в трудовом кодексе [4].

В нынешнее время выделился новый источник трудового права - соглашения, заключаемые между государством, профсоюзом и работниками. Данный вид источника еще имеет название - социально партнерские соглашения. Он является довольно специфичным, так как заключается на трехсторонней основе и они, в основном, исходят не от государственных органов, а от непосредственно субъектов трудовых отношений, а также их представителей [5]. Органы государственной власти выступают в роли партнерской стороны, и дают полномочия социальным партнерам на нормотворчество в сфере труда.

И последним источником трудового права России являются локальные нормативные акты. С каждым годом они приобретают все большее значение в регулировании социальных и трудовых отношений. Это вызвано тем, что новые нормативные акты, которые приняты в централизованном порядке, содержат лишь исходные положения, и в большинстве случаев требуют конкретизации. А также это вызвано переходом к рыночному типу экономики. Методы регулирования трудовых отношений, которые использовались в Советском Союзе, ушли в прошлое. Сейчас, предприятиям дан большой объем прав, чем раньше.

В заключение хочется сказать, что в последние годы трудовое законодательство потерпело изменения. Перед органами государственной власти стоит задача, которая заключается в обновлении положений в трудовом законодательстве. Также следует решить проблемные вопросы, возникающие в трудовых отношениях, между работником и работодателем.

Список использованной литературы:

1. Сергеевич В.И. Лекции истории русского права. СПб., 1889-1890. С. 5
2. Источники права Европейского Союза: автореферат Голуб, Кирилл Юрьевич. канд. юрид. наук. М., 2006. С. 15.
3. "Конституция Российской Федерации" (принята всенародным голосованием 12.12.1993) (с учетом поправок, внесенных Законами РФ о поправках к Конституции РФ от 30.12.2008 № 6-ФКЗ, от 30.12.2008 № 7-ФКЗ, от 05.02.2014 № 2-ФКЗ, от 21.07.2014 № 11-ФКЗ).
4. Глушко О.А., Кашкаров А.А., Фальков А.В. Проблемы реализации трудовых прав работниками-мигрантами в российской федерации // В сборнике: ADVANCED SCIENCE. сборник статей Международной научно-практической конференции: в 3 частях. – 2017. – С. 213-215.
5. Гасанов К.К., Чупрова Е.В., Эриашвили Н.Д., Сафиров А.А., Ахмедов Р.М., Кобылинская С.В. Актуальные проблемы трудового права и права социального обеспечения: учебное пособие для магистров, обучающихся по направлению подготовки «Юриспруденция». – М., 2017.

УДК 34.09

*Юлбердина Л.Р.,
старший преподаватель,
Федоров М. Н.,
студент 4 курса юридического факультета,
Смирнов И.М.,
студент 4 курса юридического факультета,
Стерлитамакского филиала Башкирского Государственного Университета г. Стерлитамак*

Приказное производство

Аннотация: В статье рассматриваются нововведения и сущность приказного производства, раскрываются его основные черты в арбитражном процессе и гражданском процессе. Так же в статье изучаются все преимущества и недостатки приказного производства.

Ключевые слова: Процесс, суд, приказ, производство.

С 1 июня 2016г. вступили в силу значимые изменения в АПК РФ. С этого момента не всегда обязательно обращаться в судебные органы с исковым заявлением. В некоторых случаях можно обойтись заявлением о выдаче судебного приказа. С этого момента приказное производство в арбитражном процессе регулируется новой главой 29.1 АПК РФ.

Согласно ч. 1 ст. 229.1 АПК РФ судебный приказ — это судебный акт, вынесенный судьей единолично на основании заявления о взыскании денежных сумм, по требованиям взыскателя указанных в статье 229.2 АПК РФ. Таким образом, законодательство России относит судебный приказ к категории судебных актов, о чем говорит статья 15 АПК РФ.

Одновременно судебный приказ является исполнительным документом.

Введенная данная процедура в арбитражном процессе позволяет не только физическим лицам, но и юридическим лицам ускорить рассмотрение дела.

Приказное производство не предусматривает проведения полного судебного заседания, таким образом, суд лишь исследует представленные документы взыскателем и уже на основании этих документов выносит решение о выдаче судебного приказа.

В АПК РФ не говорится ни слова о том, что процедура приказного производства обязательна. Таким образом, в арбитражном процессе взыскатель может выбирать: обратиться в суд с иском или же о выдаче судебного приказа. В гражданском процессе же для дел указанных в статье 122 ГПК РФ приказное производство с 1 июня 2016 г. становится обязательным. И согласно ч. 1 ст. 135 ГПК РФ если дело подлежит приказному производству, то судья возвращает исковое заявление обратно.

У данного нововведения как есть и плюсы, так и имеются минусы.

Преимуществами приказного производства являются:

- срок производства (намного короче, чем срок рассмотрения дела в исковом производстве);
- государственная пошлина (государственная пошлина приказного производства в два раза ниже, чем в исковом производстве);
- минимальные судебные издержки (дело рассматривается без проведения судебного заседания и вызова сторон)

Минусы приказного производства:

- неясность того когда будет подан судебный приказ так как у должника имеется право подать возражение;
- второй минус вытекает из первого - не исключена возможность обращения в суд уже с иском и заявлением;
- не имеется возможности представления дополнительных доказательств и дачи устного пояснения.

Таким образом, можно сделать вывод о том, что закрепление судебного приказа в арбитражном процессе служит развитию упрощенных процедур рассмотрения споров, что повышает эффективность арбитражного судопроизводства.

Список использованной литературы:

1. Арбитражный процессуальный кодекс Российской Федерации от 24.07.2002 N 95-ФЗ// "Российская газета", N 137, 27.07.2002.
2. Гражданский процессуальный кодекс Российской Федерации от 14.11.2002 N 138-ФЗ (ред. от 30.10.2017)// "Российская газета", N 220, 20.11.2002.

© Л.Р. Юлбердина, М.Н. Федоров, И.М. Смирнов, 2017г.

*Yulberdina L. R., senior lecturer, Fedorov, M. N., 4th year student of the law faculty, Smirnov I. M., 4th year student of the law faculty
Sterlitamak branch Bashkir State University, Sterlitamak*

WRIT PROCEEDINGS

Abstract: *The article discusses innovations and essence of the writ proceeding, and reveals its main features in arbitration and civil proceedings. The article also examines the advantages and disadvantages of the writ proceeding.*

Key words: *Process, judgment, order, production.*

УДК 347.9.

*Юлбердина Л.Р.,
Старший преподаватель кафедры гражданского права и процесса,
Иваев Д.Р.,
Студент 4 курса юридического факультета ФГБОУ ВО СФ БашГУ*

О некоторых аспектах раскрытия доказательств в арбитражном процессе

Аннотация: *статья посвящена анализу актуального вопроса раскрытия доказательств в арбитражном процессе. Авторами статьи рассматриваются правовые аспекты, последствия злоупотребления правом на раскрытие доказательств, а также предлагаются пути решения данной проблемы.*

Ключевые слова: *раскрытие доказательств; арбитражный процесс; судебное разбирательство; доказательства.*

Одним из важных составляющих реализации принципа состязательности является право участников знать об аргументах друг друга до судебного разбирательства. Он позволяет участникам подготовиться к судебному процессу, соответственно провести судебное разбирательства на основе равенства и состязательности сторон. По общему правилу стороны должны раскрывать доказательства перед началом судебного процесса (ст. 9 АПК РФ). При этом, законодатель делает акцент на заблаговременности предоставления доказательств (п. 4 ст. 65), однако понятие заблаговременности законодатель не раскрывает. В такой ситуации вопрос о том, какой период времени до судебного разбирательства считать заблаговременным остаётся открытым.

А. Лим предлагает трактовать заблаговременность как раскрытие доказательств или вместе с подачи искового заявления, или с подачей отзыва на него, или во время предварительного судебного заседания.[3, с.7] Считаем данную точку зрения излишне ограничивающей свободу участников правоотношений. Доказательства могут быть раскрыты отдельно от искового заявления или отзыва на него, однако в любом случае они должны быть предоставлены для ознакомления другому участнику не позднее предварительного судебного заседания, в ином случае у лица предоставившего и раскрывшего их позже должны быть уважительные причины для этого (за исключением случаев, предусмотренных законом).[1] В такой ситуации представляется обоснованной позиция В. Яркова, который так же как и мы считает правильным по общему правилу ограничить заблаговременность представлением доказательств только периодом до или во время предварительного судебного заседания.[5, с.7] При этом, представляется верным также отметить, что раскрытию подлежат не только уже имеющиеся доказательства, но и те, которые только готовятся. Данное положение является важным, поскольку на время раскрытия доказательств могут повлиять и внешние факторы, например, служба Почты России. В связи с этим, считаем излишне формализованным предложение Ю. Кайзера каждый раз суду определять период раскрытия доказательств и исчислять его с момента получения лицом искового заявления, отзыва или доказательств другого участника.[4, с.140] Нельзя не обратить внимание также на то, что время раскрытия доказательств тесно связано с моментом представления отзыва на него искового заявления.

Следует отметить, что не смотря на общее правило заблаговременности раскрытия доказательств, по факту доказательства могут быть раскрыты во время судебного процесса вне зависимости от того, была ли причина для этого уважительной или нет.[2] Законодатель лишь указывает, что в зависимости от этой причины суд вправе отнести судебные расходы на участника, во время не представившего доказательства, не смотря на то, в чью пользу решится дело.

Вместе с тем законодательно закреплено лишь право, но не обязанность суда в таком случае удовлетворить ходатайство другого участника об отложении дела в связи с необходимостью предоставления дополнительных доказательств (в ответ на доказательства, представленные во время судебного процесса).

Считаем это большим упущением, так как неудовлетворение данного ходатайства будет нарушать принципы равенства и состязательности сторон. Вместе с тем, не редко по тем или иным причинам участники таким образом могут искусственно затягивать судебный процесс, откладывая его снова и снова, что негативно сказывается на эффективности работы суда, а иногда и на правильном разрешении дел. В связи с этим предлагаем ввести ограничение на представление доказательств в судебном процессе только по уважительным причинам.

Список использованной литературы:

1. Арбитражный процессуальный кодекс Российской Федерации от 24 июля 2002 г. N 95-ФЗ. // Российская газета. – 27.07.2002 г. -N 137.
2. Информационное письмо Президиума ВАС РФ от 13.08.2004 N 82 (ред. от 01.07.2014) "О некоторых вопросах применения Арбитражного процессуального кодекса Российской Федерации" // СПС КонсультантПлюс.
3. Лим А. А. Распределение права доказывания в арбитражном процессе по российскому законодательству : автореф. дис. ... канд. юрид. наук. – М., 2008. 201 с.
4. Кайзер Ю. В. Особенности раскрытия доказательств в арбитражном процессе // Вестник Омского университета. Серия «Право». 2010. № 4 (25). С. 138-146.
5. Ярков В.В. Всё познаётся в сравнении // ЭЖ-Юрист. 2003. № 4. С. 6-9.

© Юлбердина Л.Р., Иваев Д.Р., 2017

*Yulberdina L.R., Senior Lecturer, Chair of Civil Law and Process,
Ivaev D.R., Fourth year student of the Faculty of Law
FGBOU VOS SF BashGU*

ON SOME ASPECTS OF DISCOVERY OF EVIDENCE IN THE ARBITRATION PROCESS

Abstract: *The article is devoted to the analysis of the actual issue of disclosure of evidence in the arbitration process. The authors of the article consider the legal aspects, the consequences of the abuse of the right to uncover evidence, and suggest ways of solving this problem.*

Key words: *disclosure of evidence; arbitration process; trial; evidence.*

УДК 347.9

Юлбердина Л.Р.,
ст.преподаватель,
Хисматуллин С.А.,

Студент 4 курса юридического факультета, ФГБОУ ВО СФ БашГУ

О некоторых особенностях производства по пересмотру судебных актов в порядке надзора

Аннотация: статья посвящена исследованию некоторых особенностей пересмотра судебных актов в порядке надзора как самостоятельной стадии арбитражного процесса. Авторами выделены ключевые отличия стадии от иных стадий арбитражного производства.

Ключевые слова: надзор в арбитражном производстве; арбитражный процесс; стадия надзора; судопроизводство.

Судопроизводство в России может осуществляться посредством гражданского, арбитражного, уголовного, административного и конституционного судопроизводства, на что нам указывает ст.118 Конституции.[1] Каждый из данных видов судопроизводства имеет отличительные характеристики, включая стадии.

Особый интерес вызывает исследование особенностей производства по пересмотру судебных актов в порядке надзора в арбитражном процессе. Отметим, что данный вид производства является самостоятельной стадией в арбитражном судопроизводстве. Неизменным остается только то, что в надзорном порядке пересматриваются судебные акты, вступившие в законную силу. [3, с.39] Президиум Верховного Суда РФ проверяет законность вступивших в законную силу актов нижестоящих арбитражных судов в целях обеспечения единства судебной практики. В отличие от апелляционной и кассационной инстанций, которые проверяют законность и обоснованность судебного акта соответственно, президиум Верховного суда РФ, рассматривая надзорную жалобу, представление, проверяет правильность применения и (или) толкования норм материального права и (или) норм процессуального права.[4, с.125]

Необходимость такой проверки обусловлена рядом обстоятельств: 1) рассмотрение дела судом апелляционной и кассационной инстанций не всегда обеспечивает безошибочность решения; 2) обеспечение дополнительной гарантии защиты прав организаций и граждан; 3) обеспечение единообразного применения закона.

Отличительной особенностью является тот факт, что в качестве единственно возможной надзорной инстанции в системе арбитражных судов является Президиум Верховного Суда Российской Федерации. Таким образом, закон, определяя особую сложность данной стадии арбитражного судопроизводства, отнес данную функцию к компетенции Верховного суда.

Далее отметим, что объектом обжалования в данном случае может быть лишь уже вступившее в законную силу решение арбитражного суда, на что нам указывает ч.1 ст.308.1 Арбитражного процессуального Кодекса РФ (далее-АПК РФ).[2]

К субъектам обжалования в производстве по пересмотру судебных актов в порядке надзора в арбитражном процессе закон относит три категории лиц: лица, участвующие в деле; лица, не участвовавшие в деле, о правах и об обязанностях которых арбитражный суд принял судебный акт; Генеральный прокурор и его заместители в порядке, предусмотренном ч.2. ст.308.1 АПК РФ.

Применительно к пересмотру судебных постановлений в процессе надзора сроки обжалования составляют три месяца со дня вступления решения в законную силу.

В отличие от апелляционной и кассационной инстанций, которые проверяют законность и обоснованность судебного акта соответственно, президиум Верховного суда РФ, рассматривая надзорную жалобу, представление, проверяет правильность применения и (или) толкования норм материального права и (или) норм процессуального права. Проверка осуществляется по общему правилу в пределах доводов жалобы, выйти за которые президиум все же вправе в интересах законности. Вместе с тем проверять законность судебных актов в той части, в которой они не обжалуются, а также законность судебных актов, которые не обжалуются, президиум Верховного суда РФ не может.

Таким образом, производство по пересмотру судебных актов в порядке надзора в арбитражном процессе имеет свойственные ему особенности, отличительные от других стадий процесса и решает определенный круг задач.

Список использованной литературы:

6. Конституция Российской Федерации (принята всенародным голосованием 12.12.1993) (с учетом поправок, внесенных законами от 30.12.2008 № 6-ФКЗ, от 30.12.2008 № 7-ФКЗ, от 05.02.2014 № 2-ФКЗ, от 21.07.2014 № 11-ФКЗ) // СЗ РФ. 2014. № 31. Ст. 4398.

7. Арбитражный процессуальный кодекс Российской Федерации от 24 июля 2002 г. N 95-ФЗ. // Российская газета. – 27.07.2002 г. -N 137.

8. Кулик Т.Ю. Предпосылки пересмотра судебных актов арбитражных судов в порядке надзора. // Наука и образование: хозяйство и экономика; предпринимательство; право и управление. 2016. № 12 (79). С. 97-99.

9. Кулик Т.Ю. Порядок пересмотра судебных актов арбитражных судов в порядке надзора // Северо-Кавказский юридический вестник. 2016. № 4. С. 122-127.

© Юлбердина Л.Р., Хисматуллин С.А., 2017

*Yulberdina L.R., senior lecturer
Khismatullin S.A., Fourth-year student of the Faculty of Law
FSBUU in the Sterlitamak branch Bashkir State University*

ON SOME PECULIARITIES OF PRODUCTION FOR REVISION OF JUDICIAL ACTS IN THE ORDER OF OVERSIGHT

Abstract: *The article is devoted to the analysis of the distinctive features of the revision of judicial acts in the order of supervision as an independent stage of the arbitration process. The author of the article highlighted the key differences of the stage from other stages of arbitration proceedings.*

Key words: *supervision in arbitration proceedings; arbitration process; the stage of supervision; legal proceedings.*

ПЕДАГОГИЧЕСКИЕ НАУКИ

УДК 372.851

*Александрова А.В., Солощенко М.Ю.,
Стерлитамакский филиал Башкирского государственного университета*

Электронные платформы для онлайн обучения, не выходя из дома

Аннотация: *В настоящее время становится все более популярным онлайн-образование – возможность в домашних условиях научиться практически всему, или хотя бы получить примерное представление: от химии и биологии до языков программирования и ядерной физики.*

На сегодняшний день существует достаточное количество платформ для обучения: с возможностью оценивания ваших успехов преподавателями и сокурсниками, прохождения курсов в режиме реального времени или получения сертификата об окончании – все это может позволить себе каждый, имеющий в доме Интернет.

Ключевые слова: *онлайн, обучение, платформа, курс, интернет*

Наибольшую популярность в сфере массового онлайн-образования получила платформа «Coursera». Данный проект был основан профессорами информатики Стэндфордского университета Эндрю Ыном и Дафной Коллер и сотрудничает с разными университетами мира, которые публикуют и ведут в системе курсы по различным отраслям знаний. Каждый пользователь выполняет тесты, контрольные и самостоятельные работы, а также имеет возможность общаться со своими сокурсниками на форуме, обсуждать вопросы, касающиеся обучения.

Продолжительность курсов на данном ресурсе примерно от шести до десяти недель, содержащие видеолекции, упражнения, самостоятельные задания. Иногда, в зависимости от курса, по окончании недели дается контрольная работа, которую необходимо сделать самостоятельно и отправить на проверку. Работу проверяют сокурсники вашего курса и выставляется средняя оценка.

На «Coursera», как и практически на любой другой образовательной платформе, имеются платные и бесплатные курсы. Но здесь предоставляется возможность пройти платный курс бесплатно по заявке на материальную помощь. Таким образом, человек с трудным финансовым положением сможет получить необходимые для него знания.

Следующая платформа онлайн-обучения, созданная массачусетским технологическим институтом и гарвардским университетом, это «edX». Здесь проводятся онлайн-курсы университетского уровня по широкому кругу дисциплин для общемирового студенческого корпуса, включая некоторые курсы бесплатно.

Курсы «edX» состоят из еженедельных обучающих последовательностей. Каждая обучающая последовательность состоит из коротких видеороликов, перемежающихся с интерактивными учебными упражнениями, где учащиеся могут сразу же практиковать концепции из видео. Курсы часто включают в себя обучающие видеоролики, похожие на небольшие дискуссионные группы на кампусе, онлайн-учебник, онлайн-форум, где учащиеся могут публиковать и просматривать вопросы и комментарии друг другу и преподавателям, а также для некоторых курсов предоставляются онлайн-лаборатории.

Что касается российских образовательных платформ для дистанционного обучения, то наибольшую популярность сейчас набирает «Stepik». Данный проект также предоставляет пользователю возможность создавать интерактивные обучающие уроки и онлайн-курсы, используя видео, тексты и разнообразные задачи с автоматической проверкой и моментальной обратной связью.

Курсы на платформе состоят из уроков, сгруппированных в тематические модули. Они состоят из шагов, которые представляют собой лекцию или видео-лекцию, а также практическое задание. На «Stepik» можно использовать более 20 типов заданий, одни из которых, тесты, числовые задачи, задания с математическими формулами и химическими уравнениями, пазлы, задачи на программирование.

Следующая российская система электронного онлайн-образования – «Универсариум», построенная по технологии массовых онлайн-курсов («Coursera», «edX»). На ресурсе предоставлены бесплатные для обучения курсы от преподавателей ведущих университетов страны, а также российских научных центров. В отличие от дистанционного и традиционного обучения, «Универсариум» предлагает полноценные бесплатные курсы, выполненные по образовательным стандартам электронного обучения. Данная платформа включает видеолекции (как базовый элемент введения в курс и представления знаний), самостоятельные и домашние задания, тесты, групповую работу и итоговую аттестацию.

Одной из главных особенностей платформы «Универсариум» – система кросс-проверки самостоятельных работ. Задание, которое вы выполнили, оценивают как преподаватели, так и учащиеся. Итоговый результат рассчитывают как средний балл. За проверку чужих работ можно получить дополнительные баллы. Организации и проведению самостоятельной работы школьников на базе Интернет - ресурсов посвящена статья одного из соавторов данной статьи. В ней показано, что «при правильном использовании Интернет ресурсов можно развивать у учащихся навыки учебного труда, формировать такие личностные свойства, как организованность, самостоятельность, трудолюбие, требовательность к себе и другим, дисциплинированность» [1, с. 211].

Заключение: онлайн-обучение становится очень популярным в настоящее время, и для того, чтобы повысить свои умения и навыки в какой-либо сфере достаточно не выходить из дома и иметь интернет. Современные образовательные платформы создают все условия для эффективного обучения своих пользователей (лекции, проверки знаний в виде контрольных и самостоятельных работ и т.д.). С появлением технологии массовых онлайн-курсов обучение становится доступным для каждого человека в мире.

В данной работе были рассмотрены одни из самых популярных и эффективных, на наш взгляд, платформ для онлайн-обучения, где каждый желающий может получить знания по интересующей его сфере.

Список использованной литературы:

1. Солощенко М.Ю., Мамбеткулова А.Ф. Организация и проведение самостоятельной работы школьников на базе Интернет - ресурсов // Развитие науки и техники: механизм выбора и реализации приоритетов: Сб. статей Международ. научно-практической конференции: в 3 частях, г. Екатеринбург, 15 июня 2017 г. – Уфа: Аэтерна, 2017. – С. 209-211.

© Александрова А.В., Солощенко М.Ю., 2017

*Aleksandrova A.V., Soloshchenko M.Y.
Sterlitamak branch of Bashkir state University*

ELECTRONIC PLATFORMS FOR ONLINE LEARNING WITHOUT LEAVING YOUR HOME

Abstract: Now it is becoming increasingly popular online education - the opportunity at home to learn almost everything, or at least get an approximate idea: from chemistry and biology to programming languages and nuclear physics.

To date, there is a sufficient number of training platforms: with the possibility of assessing your progress by teachers and fellow students, taking courses in real time or obtaining a certificate of completion - all this can be done by everyone who has Internet in the house.

Keywords: online, training, platform, course, internet.

УДК 372.851

*Алексеева К.В., Солощенко М.Ю.,
Стерлитамакский филиал Башкирского государственного университета*

Использование инновационных технологий в обучении математике

Аннотация: В статье рассматривается использование инновационных технологий в процессе обучения математике, в частности, использование различных интернет-технологий.

Ключевые слова: обучение математике, инновационные технологии, интернет-технологий.

Инновационные технологии становятся все более заметны в современных классах. Ученики используют компьютеры, планшеты и электронные доски во время обучения. На уроках математики эти инструменты могут быть очень полезны для учителей в привлечении учащихся к новому материалу на уроках. Интернет-сайты предлагают учителям множество планов уроков и виртуальных манипуляций. С таким изобилием трудно найти хорошие сайты, которые могут использовать учителя.

Применение информационных коммуникационных технологий повышает эффективность и качество обучения, вызывает у детей повышенный интерес и усиливает мотивацию обучения. Виртуальные манипуляции дают ученикам подсказки, отзвывы и ответы на проблемы, позволяя ученикам больше заниматься самоанализом. Наличие подключения к Интернету дома полезно как для ученика, так и для родителей, дает возможность работать на свои знания вне класса.

Очень интересным, с нашей точки зрения является, к примеру, ЯКлас. Он представляет собой сайт-тренажер с множеством виртуальных манипуляций. Сайт организован в несколько разделов, одними из которых является Алгебра, Геометрия и Математика. Особенностью данного сайта является то что ученик может читать лекции, решать задания по пройденной теме, подготовиться к контрольной работе, просматривать шаги решения задач и за все получать баллы. ЯКлас – возможность для учителей не проверять тетради своих учеников, так как сайт сводит результаты тестов, самостоятельных работ в отдельную статистику и даже рекомендует какую оценку поставить. Уникальная особенность рассматриваемого сайта заключается в том, что каждое задание и тест имеет множество вариантов. Ответы на такие задания невозможно списать ни в Интернете, ни у соседа по парте, ни с книг с ответами. На ЯКлас введена система сертификации учителей за использование инновационных образовательных технологий. Чем активнее класс преподавателя, тем больше баллов ему дается при аттестации.

Использование технологий, позволяющие учащимся заниматься математическим уроком, может быть осуществлено с помощью комедийного сериала. Мультсериал Симпсоны имеют множество отсылок на математику. Сценарий легендарных «Симпсонов» писали математики из Гарварда и Йеля. Над сериями с самого первого сезона мультфильма работали доктора математических наук Джеф Вестбрук, Эл Джин, Дэвид Коен. Они зашифровали в нем множество загадок, отсылающих очень внимательного зрителя к известным математическим задачам и явлениям. Simpsonmath.com предлагает, где найти ссылки на математические загадки в эпизодах и их объяснения.

Существует множество веб-сайтов, которые учителя могут использовать для обучения и повышения уровня обучения в классе, а также для студентов, которые находятся на домашнем обучении. Problems.ru предназначен для преподавателей, как помочь при подготовке уроков, кружков и факультативных занятий в школе. Данный сайт поможет и школьнику, заинтересовавшемуся какой-то задачей, найти и ее, и множество похожих примеров; поможет глубже понять данную тему и расширить свой кругозор. Match Pickle дает учителям способ играть в математические игры, решать головоломки и проводить математические соревнования в своем классе. Nazva.net отличный сайт для тех, кто любит думать и отгадывать загадки. Система Nigma позволяет производить простейшие арифметические преобразования и решать математические задачи, с учётом различных единиц измерения и распознаванием математических и физических констант.

Интерактивная доска в классах представляет собой большой белый экран и дает учителю отличный способ представить веб-сайты и виртуальные манипуляции для всего класса, групп или отдельных лиц. Интерактивная доска – это великолепное средство для мозгового штурма. Все записанные на ней в ходе обсуждения идеи надежно хранятся в компьютере и могут быть последовательно восстановлены. Они способствуют интересам студентов, более устойчивой концентрации и более эффективному обучению. Уроки, проводимые с использованием интерактивных досок, становятся интереснее и насыщеннее, повышается уровень усвоения материала. Специализированное программное обеспечение предоставляет учителям широкий набор инструментов и шаблонов для создания интерактивных уроков. Все это делает интерактивные доски все более востребованными в школах. Применение интерактивной доски на уроках математики более детально рассмотрено в статье [1], одного из соавторов данной работы.

Закключение: с ростом инновационных технологий ученики и преподаватели могут воспользоваться этими преимуществами на своих планшетах, компьютерах и досках. Учащиеся проявляют больший интерес к теме, когда применяются информационные технологии. Благодаря этому ученик сможет максимально раскрыться, показать все свои возможности и знания, проявить и развить свои способности.

Список использованной литературы:

1. Кудашев И.Н., Солощенко М.Ю. Использование интерактивной доски на уроках математики // Теоретические и практические аспекты развития научной мысли в современном мире: Сб. статей Международной научно-практической конференции, Екатеринбург, 15 мая 2017 г. – В 4-х частях. – Уфа: Аэтерна, 2017. – С. 169-171.

©Алексеева К.В., Солощенко М.Ю., 2017

Alekseeva K.V., Soloshchenko M.Yu.
Sterlitamak branch of Bashkir state University

USE OF INNOVATIVE TECHNOLOGIES IN TRAINING IN MATHEMATICS

Abstract: In article use of innovative technologies in the course of training in mathematics, in particular, use of various Internet technologies is considered.

Keywords: training in mathematics, innovative technologies, Internet technologies.

УДК 79(796)

Восканян М.Г., Севрюков Н.Н.,
Стерлитамакский филиал Башкирского государственного университета, г. Стерлитамак

Роль семьи в физическом воспитании ребенка

Аннотация: Данная статья рассматривает особенности формирования физического воспитания у ребенка в семье.

Ключевые слова: физическое воспитание, спорт, семья, эмоциональность, энергичность.

Воспитательная роль семьи велика. На родителей возлагается незаурядная обязательность в связи с возрастными требованиями к развитию личности ребенка. Отец с матерью обязаны находить момент для занятия с ребенком, входить в их круг интересов, помогать им советом.

Большое значение для семьи имеет физическое развитие. Семья во многом определяет отношение ребенка к физическим процедурам, их заинтересованность к спорту, энергичность и инициативу. Этому способствуют ближе эмоциональное общение ребенка и взрослых в различных моментах, естественно возникающая их совместная деятельность (обсуждение успехов спортивной жизни государства, переживания при просмотре телевизионных спортивных передач, иллюстраций в книгах на спортивные задачи и др.) [1].

Дети в особенности восприимчивы к убеждениям, позитивному поведению отца с матерью, семейному укладу. По этой причине основные элементы успеха физического воспитания в семье - индивидуальный образец родителей, правильный характер жизни, совместные физкультурные занятия, совместные прогулки на лыжах, катанье на коньках, санках, различные игры. Отец с матерью демонстрируют, поясняют, ровно, как необходимо выполнять занятия, оказывают помощь и упрощают освоение познаний, двигательных умений и способностей, наблюдают за здоровьем ребенка.

Цель физического воспитания ребенка в семье - поочередное физическое усовершенствование с тем, чтобы они выросли подготовленными к жизни.

Семья - это не только круг лиц, которых объединяет совместный быт, семья - это важный агент социализации, в нашем случае ребенка. К примеру. Если родители пассивно относятся к физическим нагрузкам, сами отклоняются от них и в целом игнорируют спорт, то ребенок на подсознательном уровне будет уклоняться от занятий спортом. Родители в первую очередь должны выявить индивидуальные особенности своего ребенка, посмотреть чем он увлекается, какие интересы у него присутствуют, в том числе какие медицинские указания по тому или иному виду спорта, на основании этого необходимо заинтересовать его в дальнейшей жизни заниматься спортом.

Когда ребенок осознает роль спорта в жизни, на следующем этапе нужно подобрать так же правильную нагрузку на его организм. Многие родители не понимая этого, вынуждают ребенка переусердствовать, дабы получить превосходный результат. Но это глупая ошибка. Ребенок от нехватки сил и вымотанности на раннем этапе своего начала в спорте еще больше перестанет любить его. Тогда как сделать так, чтобы ребенок рос здоровым и успевал во всех сферах своей жизнедеятельности?

Для правильного осуществления физического воспитания в семье родителям необходимо знать, какими физическими упражнениями ребенок занимается в детском саду, а также в детской спортивной школе и какую физическую нагрузку в течение дня и всей недели он получает. С учетом всей нагрузки и следует планировать занятия физическими упражнениями после возвращения ребенка из детского сада, а также в выходные дни [2].

Один из великих педагогов Константин Дмитриевич Ушинский рассматривал физическое воспитание в тесной взаимосвязи с трудом. Он считал его необходимым условием умственного, нравственного и физического развития ребенка. «Если вы удачно выберете труд и вложите в него всю свою душу, то счастье само отыщет вас.»

То есть Константин Дмитриевич считает, что главное это найти своё, тогда будет процветание как моральное, так и физическое. С его цитатой вполне можно согласиться. Ведь в большинстве случаев мы занимаемся деятельностью, от которой не получаем удовлетворение.

Таким образом, можно сделать вывод, что спорт необходим в жизни любого человека, он укрепляет организм, адаптирует его к негативным факторам, оздоравливает и повышает в целом тонус человека.

Список использованной литературы:

1. Родионов А.В. Психология физического воспитания и спорта: Учебник для вузов. - М.: Академический проект, Фонд «Мир», 2004. - 576 с.
2. Быховская И.М. Человеческая телесность как объект социокультурного анализа (история проблемы и методологические принципы ее анализа). Труды ученых ГЦОЛИФКа: 75 лет: ежегодник. - М.: ГЦОЛИФК, 2009. С.68.

© М.Г.Восканян, Севрюков Н.Н.,2017

Voskanyan M.
Sterlitamak branch of Bashkir State University, Sterlitamak

THE ROLE OF THE FAMILY IN THE PHYSICAL EDUCATION OF THE CHILD

Annotation: This article examines the peculiarities of the formation of physical education in a child in the family.

Key words: physical education, sport, family, emotionality, energy.

УДК 378

Галиахметова А.Т.,
Казанский государственный энергетический университет, г.Казань

Программно-целевое управление качеством образования

Аннотация. В статье рассматриваются проблемы повышения качества образования в образовательной организации, представлены результаты исследования по реализации программно-целевого управления качеством образования в образовательной организации.

Ключевые слова: качество образования, управление качеством образования, программно-целевое управление качеством образования в образовательной организации.

Важной проблемой современной образовательной организации (будь то ВУЗ или школа) является совершенствование качества образования. *Качество образования* представляет собой систему критериев, показателей, определяющих степень соответствия конечных результатов системы образования, социальному заказу, требованиям родителей, учащихся.

В ходе исследования мы выяснили, что важным средством решения данной проблемы является программно - целевое управление качеством образования. М. М. Поташник управление качеством образования определяет как управление, основанное на достижении заранее определенных операциональных целей в зоне потенциального развития ученика [1]. В.П. Панасюк под управлением качеством образования понимает целенаправленное, комплексное, скоординированное воздействие как на данный процесс в целом, так и на его основные элементы в целях достижения наибольшего соответствия параметров его функционирования и результатов соответствующим требованиям, нормам и стандартам [2]. Программно-целевое управление качеством образования - это управление, основанное на конкретном, операциональном определении целей образования (планируемых предметных, метапредметных, личностных результатов) и скоординированном воздействии как на образовательный процесс в целом, так и на его основные элементы в целях достижения наибольшего соответствия параметров его функционирования и результатов соответствующим требованиям, нормам и стандартам с помощью целевых программ. Вопросам управления образовательным процессом и управления качеством образования посвящены работы В.П. Беспалько, К.Б. Есипович, Н.Г. Дайри, В.А. Малышевой, Н.Ф. Талызиной, Н.П. Капустина, П.И. Третьякова, В. Рындак, Д. Харрингтон, Т.И. Шамовой, Т.Н. Давыденко, С.Е. Шишова, В.А. Кальней, И.Я. Лернер, Л.Я. Зориной и др. .

Рассмотрим общую программу управления качеством образования в образовательной организации. Алгоритм программы управления качеством образования (из опыта работы):

1. Создание системы информации о состоянии управляемого образовательного процесса в образовательной организации (создание системы психолого-педагогического мониторинга):
 - а) качества конечных результатов (планируемых предметных, метапредметных, личностных результатов обучения) ;
 - б) качества образовательного процесса;
 - д) качества работы с педагогическими работниками [3].
2. Установление исходного (текущего) состояния конечных результатов обучения учащихся в сравнении с предыдущим состоянием и целью (на основе объективных, диагностических методов оценки консилиумом образовательной организации).
3. Установление причин данного состояния качества конечных результатов.

4. Установление причин состояния качества учебного процесса и компетентности педагога, т.е. качества работы с персоналом (качества подбора и расстановки кадров, эффективности системы повышения квалификации педагогических кадров, научно-методической работы, эффективности, действенности внутреннего контроля в образовательной организации и т.д.).

5. Операциональное, диагностическое определение цели образовательного процесса (цели учебного процесса определяются по уровням усвоения в соответствии с образовательными стандартами) [1].

6. Определение подпрограммы коррекции, воздействия на систему работы с педагогическим персоналом с целью решения задач повышения качества образовательного процесса и компетентности педагога.

7. Разработка подпрограммы коррекции образовательного процесса.

Список использованной литературы:

1. Управление качеством образования / Под ред. М. М. Поташника: практикоориентированная монография– М., 2000. -448с.

2. Панасюк В.П. Педагогическая система внутришкольного управления качеством образовательного процесса / В. П. Панасюк: монография- СПб., 2004.-454с.

3. Шишов С.Е., Кальней В.А. Мониторинг качества образования в школе./СЕ. Шишов, В.А. Кальней: учебное пособие – М., 1998-465с .

© А.Т. Галияхметова, 2017

Galiakhmetova A.T.

Kazan State Power Engineering University, Kazan

PROGRAMME-ORIENTED MANAGEMENT OF THE QUALITY OF EDUCATION

Abstract. *The article deals with the problem of increasing the quality of education. Results of a study on the implementation of program-oriented quality management of education are also presented.*

Keywords: *quality of education, quality management education, program-targeted management of the quality of education in educational institution.*

УДК 378.147

Гуляева В.А.

Школа педагогики ДВФУ, г. Уссурийск

Интеллект-карта в изучении цитологии, гистологии как метод активного обучения

Аннотация: *В статье рассматривается актуальность применения интеллектуальных карт в изучении предметов цитология, гистология. Рассматриваются особенности построения интеллект-карт, описываются инструменты для их создания. Интеллект-карта применяется как аналитический способ представления информации, активизирующий познавательную деятельность студентов биологических специальностей педагогического направления.*

Ключевые слова: *интеллект-карта, лекция по цитологии, гистологии, метод активного обучения.*

На современном этапе в системе высшего педагогического образования происходят изменения, направленные на формирование профессиональных и общекультурных компетенций выпускников педагогического направления. Эти компетенции должны удовлетворять образовательные потребности обучающихся, должны быть ориентированы на создание условий для самореализации личности и развития ее творческого потенциала. Это, прежде всего, требует от преподавателей вуза поиска новых методов и инструментов, способствующих развитию личностных и профессиональных характеристик будущих педагогов.

Согласно последней редакции ФГОС по направлению «Педагогическое образование» выпускник, освоивший программу бакалавриата, должен обладать такой профессиональной компетенцией, как готовностью использовать систематизированные теоретические и практические знания для постановки и решения исследовательских задач в области образования (ПК-11). То есть, из большого потока информации он должен уметь выбрать необходимую информацию для успешной профессиональной деятельности, для этого необходимо обладать навыками переработки, анализа, структурирования большого потока информации. Для этой цели можно использовать в обучении конспекты, таблицы, линейные схемы, графические приемы-кластер, денотатный граф.

Классический конспект может помочь в запоминании, систематизации знаний, но не способен генерировать новые мысли, визуализировать знания. Поиск нового способа записи информации, отличного от конспектирования и линейного схематического представления информации привел американского ученого

Тони Бьюзена к введению такого понятия, как Mind Map, в распространенном русском переводе интеллект-карта [1].

В основе построения интеллектуальных карт лежит предположение, что для структурирования, понимания и запоминания информации человек использует не только иерархическое, но и ассоциативное, визуальное мышление.

Интеллект-карта – это способ аналитического представления информации с помощью схем, основанного на принципе «радиантного мышления». Принцип «радиантного мышления», относится к ассоциативным мыслительным процессам, где исходной точкой является центральный объект, на основе которого можно сформировать многообразие возможных ассоциаций. Подобный способ записи информации позволяет интеллект-карте охватывать большие области знаний [5].

Можно сказать, что интеллект-карта является промежуточным продуктом обработки человеческим мозгом поступающей информации, на следующих этапах полученная информация анализируется и представляется в виде текста или презентации.

Область применения интеллект-карт достаточно широка, значительную сферу применения интеллект-карты нашли в образовании. Рассмотрим, как это средство обучения применяется в биологическом высшем образовании педагогического направления. В учебном процессе интеллект-карты могут быть использованы в качестве опорных материалов для преподавателя, для студентов - создания кратких конспектов лекций, получения максимальной информации от учебников, в качестве промежуточного тестирования приобретенных знаний на практических занятиях [6].

Большинство авторов в литературных источниках, посвященных эффективности использования метода интеллект-карт в образовании остаются довольными результатами применения такой обработкой информации в образовательном процессе и указывают на необходимость и обоснованность ее применения [2,3,4].

Можно выделить области применения интеллект-карт по различным направлениям образовательного процесса:

– в процессе преподавания они придадут наглядность занятиям, дают возможность акцентировать внимание на деталях изучаемого предмета, сократить время на усвоение учебного материала. Интеллект-карты наглядно отображают связи между изучаемыми понятиями, что способствует достижению более углубленного понимания изучаемой темы;

– в процессе обучения они облегчают работу по составлению конспектов, улучшают усвоение крупных объемов информации путем активизации радиантного мышления, сокращают время на подготовку к зачетам, экзаменам;

– в процессе совместной работы проявляют себя как средство организации «мозговых штурмов», дискуссий, проектной деятельности [5].

Применение интеллект-карт способствует обучению в более краткие сроки, за счет таких преимуществ, как: наглядность учебного материала; структурированность, уменьшение объема информации; выделение взаимоотношений между объектами, раскрывающих сущность предмета.

При построении интеллект-карты можно выделить характерные особенности:

1) обозначенная проблема или тема изучаемого предмета представлена в виде центрального образа;

2) ассоциации, которые возникают при анализе темы вопроса, отмечаются в виде образов более высокого уровня;

3) с центральной ассоциацией может быть связано несколько ассоциаций второго уровня, третьего и т. д.;

4) при построении должна быть соблюдена последовательность мыслей, переходящая от ассоциаций высокого уровня к более низкому [4].

Основные правила построения интеллект-карт Т. Бьюзен опубликовал в своей книге «Супермышление», они представляются как законы построения [4]:

- обозначение центрального образа интеллект-карты;
- использование нескольких цветов для центральной идеи и уровней более низких;
- равномерное распределение ассоциаций разных уровней;
- использование различной цветовой палитры для возникающих образов ассоциаций;
- использование принципа одного слова на определенную линию (желательно печатными буквами);
- определение связей между образами и объединение их с центральной идеей интеллект-карты;
- различная толщина для связей, размеров букв, масштаба изображений;
- нанесения стрелок как связей между образами интеллект-карты;
- стремление к точности определения нанесенных образов;
- создание личного стиля при построении.

Самый простой инструмент для построения интеллектуальных карт – это листы бумаги формата А4, А3 и набор цветных карандашей, маркеров. Для презентации удобнее использовать информационные средства: компьютер, интерактивную доску, средства Интернет. Существует множество сайтов с приложениями по созданию интеллект-карт: FreeMind, MindView, MindApp, mind-maps, mapmyself, mind42, Mindmeister, Mind Manager и др. Интерфейс создания ментальных карт легко осваивается, кроме стандартных шагов в создании ментальных карт, предполагается вставка гиперссылок, добавление комментариев, добавление фона [6].

Лекционный курс для первого курса бакалаврата по цитологии и гистологии охватывает большое количество ключевых биологических понятий. Для понимания и запоминания этих понятий нельзя обойтись без структурирования, в этом нам помогают таблицы, схемы, но учитывая преимущества интеллект-карт, на занятиях преподаватели используют их для представления учебного материала или в конце лекции для закрепления темы.

Студентов удобнее познакомить с интеллектуальными картами в начале лекционного курса. Для лекций с большим количеством понятий метод интеллект-карт помогает структурировать материал, выделить основные мысли, идеи, понятия. Заранее подготовленный лекционный материал с помощью программы PowerPoint в виде интеллектуальных карт можно продемонстрировать с помощью мультимедийного проектора. В процессе чтения классической лекции можно совместно со студентами изображать интеллект-карту на интерактивной доске или на обычной меловой, где для представления различных понятий, образов, идей используются мелки различного цвета.

При построении интеллект-карт главная тема помещается в центре, обычно в виде яркого, цветного образа, от центрального образа к периферии отходят ветви со стрелками в виде ключевых слов, несущих смысл понятий, ассоциаций. Здесь можно изображать картинки, символы, так как визуальные образы лучше воспринимаются, чем текст. Ветви первого уровня должны быть толще нижележащих ветвей, при построении необходимо следовать принципам иерархии: ближе к центру - более важные понятия, дальше от центра - менее важные, линии, относящиеся к разным уровням окрашиваем разными цветами. Желательно использовать не более 7 цветов, чтобы от каждой ветки отходило не более 4 ответвления и, в целом, на карте охватывалось не более 50 ключевых слов, образов.

Для удобства восприятия при чтении лекции каждую ветвь можно поместить на отдельном слайде. Для лучшего восприятия студентами лекции в презентации слайды с графическим представлением информации должны чередоваться со слайдами текстовой формой записи.

Таким образом, интеллект-карта как форма представления информации в лекционном курсе цитологии и гистологии представляет собой средство визуализации мыслей участников образовательного процесса, способствует усвоению большего количества информации за счет активизации ассоциативного мышления, а также оказывают значительную поддержку в профессиональной деятельности преподавателя.

Список использованной литературы:

1. Бьюзен Т. и Б. Супермышление / пер. с англ. Е.А. Самсонов. 4-е изд. Минск: Попурри.– 2007. – 304 с.
2. Мюллер Х. Составление ментальных карт. Метод генерации и структурирования идей. И.Омега – Л. 2007.– 128 с.
3. Копыл В.И. Карты ума. MindManager. И.: Минск, Харвест. – 2007 г.– 64 с.
4. Кайсарова Д.В., Коцюба И.Ю. Использование интеллект-карт для длительного наблюдения за процессом усвоения обучающимися содержания дисциплины // Дистанционное и виртуальное обучение. – 2014. – Вып. 4. – С. 101-105.
5. Коцюба И.Ю., Шиков А.Н. Интеллект-карты как средство е-дидактики в компьютерных технологиях обучения // Образовательные технологии и общество.– 2015. Т. 18. –№ 1.– С. 600-611.
6. Рыбалкина Д.Х., Куркин А.В. Использование майндмэппинга в преподавании гистологии. //Образовательные технологии и общество. Казань.–2012.

© В.А. Гуляева, 2017

Guliaeva V.A.

School of pedagogics, Far Eastern Federal University, Ussuriysk

MIND MAPS IN THE STUDY OF CYTOLOGY, HISTOLOGY AS A METHOD OF ACTIVE LEARNING

Annotation: *The article explains how to provide the information of the subjects cytology, histology by form of mind maps in the lecture course. The article deals with the peculiarity of building mind maps, describes the tools for creating them.*

Keywords: *mind maps, teaching of cytology, lecture on cytology, histology, active learning method.*

УДК 79(796)

Загидуллина Ю.Л., Севрюков Н.Н.,
Стерлитамакский филиал Башкирского государственного университета, г. Стерлитамак

Значение комплекса ГТО в физическом и нравственном воспитании молодёжи в современной России

Аннотация: В данной статье рассматриваются значения и основные цели ГТО, а так же влияние физических нагрузок на организм человека, и в целом на нравственное воспитание.

Ключевые слова: ГТО, спорт, физические нагрузки, нравственность.

Официальной датой создания комплекса ГТО считается 11 марта 1931 года. Данный комплекс мероприятий стал важной составляющей в формировании общества нового строя, одной из сторон как физического, так и духовного развития советского народа. Во многом именно широкое распространение физической культуры среди населения СССР, в том числе и благодаря комплексу ГТО, и позволило достигать множества достижений в большом спорте. Достаточно привести статистику. В 1948-76 звания чемпионов Европы завоевали 1936 советских спортсменов, чемпионов мира-1391, Олимпийских игр-605. С целью развития массового спорта с современной России, временно ушедший в прошлое, данный комплекс мероприятий был возрождён после издания Указа Президента Российской Федерации от 24 марта 2014 года № 172 «О Всероссийском физкультурно-спортивном комплексе «Готов к труду и обороне» (ГТО)».

Реализация комплекса осуществляется на нескольких основных принципах. Прежде всего это добровольность и доступность. Для того, чтобы каждый желающий мог выполнить комплекс ГТО, в стране организовано порядка двух с половиной тысяч Центров тестирования. Также, ещё одним принципом является оздоровительно и личностно ориентированная направленность. Как показывают исследования Всемирной организации здравоохранения, именно образ жизни и физическая активность определяют до 55% человеческого здоровья. Именно поэтому комплекс ГТО является одним из важнейших, наряду с развитием медицины, в области улучшения здоровья населения, т.к. подготовка к сдаче данных нормативов требует составления определённого режима не только занятий спортом, но и в целом жизни человека. Также, активная агитация спорта и ЗОЖ положительно сказывается в данной области. В СССР для этого привлекались различные известные деятели - космонавты, спортсмены и т.д., которые также выполняли нормативы ГТО. То же самое мы видим и в наше время. Всё это создаёт положительный образ данного комплекса и спорта в целом. При этом при сдаче нормативов обязательным является медицинский контроль за состоянием участников.

Ещё один принцип, который, на мой взгляд, важен в условиях нашей огромной страны это учёт региональных особенностей и региональных традиций. Примером тому может служить возможность замены некоторых нормативов в зависимости от условий региона.

Стоит также упомянуть цели, которые преследует реализация комплекса ГТО в нашей стране. Как уже было сказано, это прежде всего повышение уровня здоровья и физической подготовки населения.

Также, очень важным является нравственное и патриотическое воспитание, в особенности молодёжи. Так, помимо непосредственных физических испытаний, в рамках комплекса ГТО существуют требования к оценке уровня знаний и умений в области физической культуры и спорта, а также проводится распространение информации об истории спорта и физического воспитания нашем государстве, о современных достижениях в данной сфере.

При этом всячески поощряется инициатива сдачи нормативов. Прежде всего, основным показателем является грамота и значок ГТО – золотой, серебряный или же бронзовый в зависимости от результатов сдачи нормативов. В зависимости от региона, организации и возраста могут быть и другие награды. Однако, очевиден тот факт, что наибольшее значение имеет воспитание молодёжи в духе спортивного активизма а также развитие патриотического начала.

Таким образом, комплекс ГТО играет важную роль в формировании как в моральном, так и физическом воспитании молодёжи в современной России.

Список использованной литературы:

1. Дружилов С.А. Здоровый образ жизни как целесообразная активность человека // Современные научные исследования и инновации. — 2016. — № 4 (60). — С. 654-658.
2. Столбов В.В., Финогенова Л.А., Мельникова Н.Ю. История физической культуры и спорта / Под ред. В.В. Столбова. - М., 2000 – 432 с.

©Загидуллина Ю.Л., Севрюков Н.Н., 2017

Zagidullina Yu., Sevryukov NN,
Sterlitamak branch of Bashkir State University, Sterlitamak

THE VALUE OF THE TRP COMPLEX IN THE PHYSICAL AND MORAL EDUCATION OF YOUTH IN MODERN RUSSIA

Annotation: In this article the values and main goals of the TRP, as well as the impact of physical exertion on the human body, and, in general, on moral upbringing are considered.

Key words: TRP, sport, physical activity, morality.

УДК 372.881.1

Копырулина О.И.,
БГПУ им. М. Акмуллы, г. Уфа

Контроль сформированности умений письма на французском языке в рамках ЕГЭ и DELF

Аннотация: в статье рассматриваются экзамены по французскому языку ЕГЭ и DELF, сравниваются цели, структура и формат их проведения, рассматриваются и сравниваются задания, направленные на контроль сформированности умения письма, в ЕГЭ и DELF.

Ключевые слова: контроль, письменная речь, французский язык, ЕГЭ по французскому языку, международные экзамены, международный экзамен DELF.

Контроль и оценка качества знаний, умений и навыков, сформированных у выпускников, имеют большое значение в образовательном процессе. С их помощью осуществляется вычисление уровня успешности, выявление недостатков в подготовке учащихся и последующее внесение изменений в технологии преподавания.

Единый государственный экзамен (ЕГЭ) является формой государственной итоговой аттестации, которая «проводится государственными экзаменационными комиссиями в целях определения соответствия результатов освоения обучающимися основных образовательных программ соответствующим требованиям федерального государственного образовательного стандарта или образовательного стандарта» [4, с. 59].

Международные языковые экзамены проводятся с целью определения уровня владения языком среди граждан других государств. После успешного прохождения международного экзамена по французскому языку DELF (Diplôme d'études en langue française - Диплом об изучении французского языка) экзаменуемый получает диплом, подтверждающий уровень владения французским языком в соответствии с уровнями A1, A2, B1, B2 Европейских компетенций владения иностранным языком. Это один из самых популярных международных экзаменов по французскому языку. Сертификаты DELF являются общепризнанными на мировом уровне, и у них нет ограничений по сроку действия. Часто наличие данных дипломов является обязательным при поступлении в высшие образовательные учреждения Франции, а также при устройстве на работу.

Таким образом, одним из главных отличий отечественного экзамена от международного является разница в целях, преследуемых этими экзаменами. В то время как результаты ЕГЭ являются своего рода вступительными испытаниями при поступлении в высшие учебные заведения России, сертификаты DELF являются одним из условий учебы или работы во Франции для иностранцев.

Необходимо отметить, что существует несколько видов экзамена DELF. DELF Tout public может сдать любой желающий. DELF Prim предназначен для подтверждения полученных по французскому языку знаний детьми от 8 до 12 лет. DELF Junior подходит школьникам подросткового возраста. Этот экзамен предполагает те же задания, что и DELF Tout public, однако в нем затрагиваются темы, интересные для подростков. Другая разновидность экзамена, DELF Pro предназначена для тех, кто собирается использовать полученный сертификат в профессиональных целях. [3]

Для проведения более объективного сравнительного анализа российского и международного экзаменов, мы будем рассматривать версию DELF Tout public, подтверждающую владение французским языком на уровне B1, так как выпускники 11 классов российских школ должны владеть этим иностранным языком на данном уровне.

Экзамены DELF Tout public B1 и ЕГЭ по французскому языку имеют схожие объекты контроля. Эти экзамены состоят из соотносящихся между собой четырех частей: «Аудирование» (Compréhension de l'oral), «Чтение» (Compréhension des écrits), «Письмо» (Production écrite), «Говорение» (Production orale). Однако в ЕГЭ входит еще один раздел «Грамматика и лексика», отсутствующий в DELF Tout public B1. Важными являются также различия в структуре этих экзаменов, в количестве вопросов и заданий, а также во времени сдачи экзаменов. На выполнение заданий DELF Tout public B1 выделяется 1 час 45 минут, кроме того, все разделы сдаются в один день, этот факт довольно удобен для экзаменуемых. Время же выполнения заданий четырех

письменных частей ЕГЭ составляет 3 часа. При этом устная часть экзамена сдается в отдельный день, а выделяемое время равно 15 минутам. [1]

Обратимся к более подробному рассмотрению раздела «Письмо» (Production écrite) в DELF Tout public B1 и ЕГЭ. В этой части проверяется умение экзаменуемых излагать мысли на письме. Раздел «Письмо» ЕГЭ содержит два задания, в то время как в разделе Production écrite DELF Tout public B1 представлено лишь одно задание.

Первое задание раздела «Письмо» в ЕГЭ представляет собой написание письма личного характера. Экзаменуемые должны ответить на письмо друга по переписке, и тем самым продемонстрировать умение написания коммуникативного письма, умение правильного построения иноязычного письменного текста, знание этикетных формул, а также сформированные у них орфографические, грамматические и лексические навыки. [2]

Вторым заданием раздела «Письмо» ЕГЭ является письменное высказывание с элементами рассуждения. Перед экзаменуемыми ставится определенная тема, проблемный вопрос, на который им необходимо дать последовательный, логичный ответ. Учащиеся должны следовать четкой структуре: эссе должно содержать примерно 5 абзацев, в которые должны быть включены введение в тему/проблему, выражение собственной точки зрения, приведение противоположного мнения, аргументация каждой точки зрения и вывод. Единственное задание раздела «Production écrite» в DELF Tout public B1 немного отличается от задания 39 ЕГЭ. Оно предполагает письменное выражение собственной точки зрения по данной теме с аргументацией. [6] Однако сочинение необязательно может представлять собой эссе, это также может быть статья или ответ на письмо. Рекомендации к структуре сочинения варьируются в зависимости от его вида, но она обязательно должна быть логичной, содержать выражение своего мнения, аргументацию и заключение.

Несмотря на то, что данные задания этого раздела в ЕГЭ и DELF достаточно похожи, необходимо отметить различия в таких требованиях, как количество слов и время написания сочинения. Так, сдающий единый государственный экзамен по французскому языку должен написать 200-250 слов примерно за 40 минут, а экзаменуемый DELF Tout public B1 160-180 слов за 45 минут.

Можно сделать вывод о том, что проведенный нами анализ демонстрирует пользу подготовки к выполнению раздела «Письмо» ЕГЭ по французскому языку в том случае, если экзаменуемый далее захочет получить сертификат DELF Tout public B1 и обучаться или работать во франкоязычной стране.

Список использованной литературы:

1. Демонстрационный вариант контрольных измерительных материалов единого государственного экзамена 2018 года по английскому языку (письменная часть) [Электронный ресурс]: официальный сайт Федерального института педагогических измерений. – Режим доступа: <http://fipi.ru/ege-i-gve-11/demoversii-specifikacii-kodifikatory> (дата обращения: 18.12.2017)
2. Спецификация контрольных измерительных материалов для проведения в 2016 году единого государственного экзамена по иностранным языкам [Электронный ресурс]: официальный сайт Федерального института педагогических измерений. – Режим доступа: <http://fipi.ru/ege-i-gve-11/demoversii-specifikacii-kodifikatory> (дата обращения: 18.12.2017)
3. Подробнее об экзаменах DELF-DALF [Электронный ресурс]: Официальный сайт Французского института в России. – Режим доступа <https://www.institutfrancais.ru/ru/moskva/izuchat-francuzskiy/sertifikaty/plus-dinformations-delf-dalf-курсы-французского-языка-kursy-francuzskogo-yazyka> (дата обращения: 18.12.2017)
4. Телеева Е.В. Современные средства оценивания результатов обучения: Учебное пособие. – Шадринск: Изд-во Шадрин. пединст-та, 2009. - 116с.
5. Федеральный закон об образовании в Российской Федерации [Электронный ресурс]: Официальный сайт компании «КонсультантПлюс». – Режим доступа http://www.consultant.ru/document/cons_doc_LAW_140174/ (дата обращения: 18.12.2017)
6. DELF B1 sample papers 1 [Электронный ресурс]: Официальный сайт DELF-DALF. – Режим доступа http://www.delfdalf.fr/_media/exemple-1-sujet-complet-delf-b1-tous-publics.pdf (дата обращения: 18.12.2017)

© Копырулина О.И., 2017

*Kopyrulina Oksana Igorevna,
BSPU named after M. Akmullah, Ufa*

CONTROLLING THE FORMATION OF WRITING SKILLS IN FRENCH AS PART OF THE USE AND DELF

Abstract: *The article reviews the exams on the French language: the USE and DELF, compares the goals, structure and format of the exams, reviews and compares tasks aimed at controlling the formation of writing skills in the USE and DELF.*

Keywords: *control, writing skills, French language, the USE in French, international examinations, international exam DELF.*

372.881.1

Молостова Е.П.,
к.филол.н., доцент,
Муллахметова Г.Р.,
к.филол.н., доцент, КГЭУ, г. Казань

Проект массового онлайн курса «Практическая грамматика французского языка»

Аннотация: В статье изложены основные принципы построения массового онлайн курса по грамматике французского языка и приведено описание разделов.

Ключевые слова: электронный курс, французский язык, грамматика, бакалавриат.

Современные технологии позволяют сделать образование более открытым и доступным, в связи с этим во многих российских университетах дистанционные курсы становятся неотъемлемой частью образовательного процесса [1]. Кроме того массовые онлайн курсы (далее MOOK), представленные ведущими университетами на открытых образовательных платформах «Открытое образование» (www.openedu.ru), «Универсарий» (www.universarium.org), «Лекториум» (www.lectorium.tv) и другие с каждым годом приобретают все большее количество слушателей. Вузы-разработчики MOOK исследуют возможности внедрения открытых онлайн курсов в традиционный учебный процесс [2; 3].

В рамках участия в работе IV Сибирской школы с международным участием «Массовые онлайн курсы: разработка, продвижение, применение» [4] в октябре 2017 года авторами статьи был разработан проект курса «Практическая грамматика французского языка». В данной статье описаны основные принципы его построения и возможности применения в образовательном процессе по рабочим программам очного бакалавриата различных направлений подготовки для энергетической отрасли, разработанным в Казанском энергетическом университете.

Прежде всего следует отметить, что создание MOOK не преследует цель сделать изучение дисциплины «Иностранный язык» полностью дистанционным. В соответствии с рабочими программами дисциплина входит в базовый цикл «Гуманитарные и социально-экономические дисциплины» и предполагает 9 зачетных единиц, то есть 324 часа работы. По нашему мнению, при очной форме обучения возможно использование MOOK «Практическая грамматика французского языка» для перезачета не более двух зачетных единиц. Ограниченные возможности MOOK обусловлены тем, что программа предусматривает формирование такой компетенции как способность к коммуникации в устной и письменной формах на русском и иностранном языках для решения задач межличностного и межкультурного взаимодействия. Речь идет о чрезвычайно сложной и многоуровневой компетенции, для формирования и совершенствования которой необходима индивидуальная контактная работа педагога и студента.

Основные цели, которые авторы ставят при создании MOOK «Практическая грамматика французского языка»:

1. Предоставить в распоряжение слушателей курса весь грамматический материал, предусмотренный программой, в легкой, простой для усвоения, форме.
2. Научить слушателей распознавать коммуникативное намерение собеседника через лексико-грамматические модели французского языка.
3. Создать пригодный инструментарий для отработки употребления грамматических моделей разговорной речи, частотных в бытовой и профессиональной коммуникации.
4. Создать средства для самоконтроля, чтобы каждый слушатель мог оценить насколько уместно он использует изученные модели в соответствующих ситуациях.

Прогнозируемые результаты обучения на курсе авторы сформулировали также на основе действующих рабочих программ, но в терминах не грамматических явлений, а коммуникативных компетенций. К примеру, после завершения данного курса слушатели смогут на французском языке: описывать человека, помещение, предмет, явление, говорить о своих вкусах и пристрастиях, запрашивать информацию о месторасположении и времени, говорить о своих планах на будущее, описывать события в прошлом, выражать сомнение, уверенность/неуверенность, радость и другие чувства и проч.

Формула оценивания результатов прохождения курса может быть такой: просмотр видеолекций - 20%, выполнение еженедельных заданий - 50%, выполнение тестов - 30%.

Имеющийся у авторов педагогический опыт создания и использования электронного курса «Французский язык» на площадке Moodle 3.0 Казанского энергетического университета позволяет создать в планируемом MOOK базу контрольных и тестовых заданий по всем изучаемым темам. Предполагается наполнить MOOK разнообразными по содержанию и уровню сложности заданиями для тренировки и самоконтроля слушателей.

Среди сложностей, с которыми придется столкнуться при создании MOOK «Практическая грамматика французского языка» прежде всего проблема содержания и наполнения видеолекции образцами речи разных

людей, среди которых должны быть носители языка. Здесь также очень важен тщательный отбор материала и форма его подачи.

К сожалению, в настоящее время мы не имеем большого опыта создания и применения MOOC по иностранным языкам на российских образовательных ресурсах. Данный проект может стать одним из таких начинаний и дать материал для анализа опыта и дальнейшей реализации успешных проектов.

Список использованной литературы:

1. Об утверждении порядка применения организациями, осуществляющими образовательную деятельность, электронного обучения, дистанционных образовательных технологий при реализации образовательных программ. Приказ № 816 Минобрнауки России от 23.08.2017 г. (Зарегистрировано в Минюсте России №48226 18.09.2017) // <http://base.garant.ru/71770012/> (дата обращения: 28.10.2017 г.)
2. Андреева Н.В., Рождественская Л.В., Ярмахов Б.Б. Шаг школы в смешанное обучение. Электронная книга // <http://openschool.ru/ru/content/lesson/18852>, Москва 2016 / (дата обращения: 28.11.2017 г.)
3. Можяева Г.В. Массовые онлайн-курсы: новый вектор в развитии непрерывного образования // Открытое и дистанционное образование. №2(58). 2015. С. 56–65.
4. Массовые онлайн курсы: разработка, продвижение, применение. IV Сибирская школа с международным участием // https://mooc.tsu.ru/ru/siberian_school_mooc/ (дата обращения: 28.11.2017 г.)

© Молостова Е.П., Муллахметова Г.Р., 2017

E.P.Molostova, G.R.Mullakhmetova
Kazan State Power Engineering University

A PROJECT OF MASSIVE ONLINE COURSE "PRACTICAL FRENCH GRAMMAR"

Annotation: *The article presents the basic principles of mass online course grammar of the French language and describes its sections.*

Key words: *e-learning, French language, grammar, bachelor.*

УДК 372.851

*Мухамедьянова Р.Ф., Солощенко М.Ю.,
Стерлитамакский филиал Башкирского государственного университета, г. Стерлитамак*

Дидактические принципы интерактивного обучения и требования к образовательным информационным ресурсам

Аннотация. *В статье рассмотрены дидактические принципы интерактивного обучения и требования к образовательным информационным ресурсам. Автором предложена классификация интерактивного взаимодействия при обучении online. В заключении сделан вывод, что эффективность проведения интерактивного занятия много зависит от личности преподавателя, его гибкости, умения правильно ориентироваться в разных учебных ситуациях, от его профессиональной подготовки и человеческих качеств*

Ключевые слова: *интерактивное обучение, информационные образовательные ресурсы, дидактические принципы.*

Происходящие изменения в системе российского образования ставят новые задачи по модернизации информационно-образовательных сред и систем электронного обучения. Модернизация образования направлена не только на изменение содержания дисциплин, но и на усовершенствование методик обучения, расширение запаса методических приемов, активизацию деятельности учащихся в процессе обучения. Информационные и телекоммуникационные технологии осуществляют технологическую поддержку образовательного процесса, обеспечивают доступ к различным информационным ресурсам и открывают новые возможности активного участия обучаемого в образовательном процессе.

Как показывают многочисленные исследования, порядка 80% информации человек получает через зрение, процесс восприятия зрительной информации тем эффективнее, чем более выразительный образ человек видит, визуальная информация лучше усваивается, лучше запоминается

С развитием информационных и коммуникационных технологий и проникновением их во все сферы образования широкое распространение получило такое понятие как «интерактивное обучение». При обучении принято выделять три вида интерактивного взаимодействия по количеству его участников. Это взаимодействие «один-один», «один-много» и «много-много».

Интерактивное обучение является одним из современных направлений «активного социально-психологического обучения» [2] и позволяет реализовывать данные установки наилучшим образом. Презентации, «мозговая атака», эвристическая беседа, дискуссии, метод «деловой игры», «круглого стола», ролевые игры, конкурсы практических работ с их обсуждением, коллективные решения творческих задач, тренинги могут быть отнесены к формам и методам интерактивного обучения. Задачи интерактивных технологий обучения представлены на рис. 1.

В педагогической практике используются различные методы визуального структурирования (блок-схемы, графы, опорные сигналы, логико-смысловые модели, мета-планы и др.), различающиеся по объему представленных знаний, сложности работы с ними, по степени детализации понятий темы и др.



Рисунок 1 – Задачи интерактивных технологий обучения

Подобная дифференциация средств когнитивной визуализации дает возможность включать их в учебную деятельность с учетом педагогических задач. Весьма перспективным при разработке электронных дидактических средств представляется использование дидактической многомерной технологии, предложенной В.Э. Штейнбергом. Функциональные свойства данной технологии определяются особенностями предметной области и заключаются в специальной организации учебного материала и визуальном удобном его представлении, а также программировании и поддержке необходимых учебных действий с ним. Одним из главных инструментов многомерной дидактической технологии является логико-смысловая модель, сочетающая в себе «два компонента: смысловой компонент представлен семантически связанной системой понятий, логический выполнен из радиальных и круговых графических элементов, предназначенных для размещения понятий и смысловых связей между ними» [12].

Развивая эти положения применительно к интерактивному обучению, выделяем и теоретически обосновываем такие дидактические принципы (рис. 2). Интерактивная форма обучения является залогом активного взаимодействия ученика и класса с преподавателем в режиме диалога. Это способствует тому, что все учащиеся вовлечены в познавательный процесс, имея возможность оценивать свои знания и выражать свое отношение к изучаемым объектам.

Исходя из проведенного анализа, при проектировании электронных дидактических средств предлагается учитывать следующие принципы.

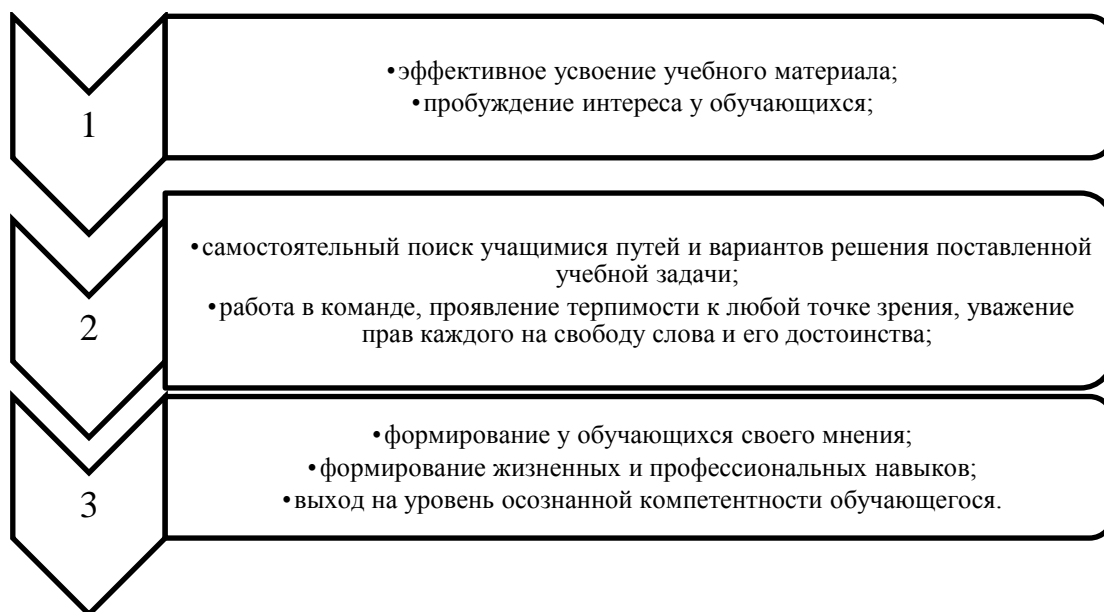
1) структурирование содержания учебного материала, планирование результатов обучения и разработка сценария обучения. Учебный материал должен быть разбит на модули, представляющие собой логически завершённые блоки учебного материала, а также содержащие методические указания, обеспечивающие достижение поставленных дидактических целей;

2) адаптация процесса обучения к личности обучаемого. Учебный процесс должен иметь особенности, отвечающие познавательным потребностям конкретного обучающегося;

3) использование интерактивных форм взаимодействия с обучаемым. Взаимодействие в интерактивном режиме с электронным учебным материалом должно быть направлено на формирование и развитие когнитивных структур личности. Интерактивное приложение дает возможность реализовать обучение через действие: обучаемый не только видит учебный материал, но и активно взаимодействует с ним, рефлексивует, приобретает новый опыт;

4) использование методов когнитивной визуализации. Визуализация «должна становиться органичной частью познавательной деятельности, средством формирования не только наглядно-образного, но и абстрактно-

логического мышления» [4, с. 17]. Для усиления познавательных способностей учащихся при разработке интерактивных приложений предлагается отводить особую роль когнитивным методам визуализации [1].



Рисунок 2 – Дидактические принципы интерактивного обучения

В контексте общей методики обучения хочется отметить, что принципы – это «исходные положения, которые в своей совокупности определяют требования к учебному процессу в целом и его составляющим (целям, задачам, методам, средствам, организационным формам, процессу обучения). Они относятся к числу базисных категорий методики, реализация которых в учебном процессе обеспечивает его эффективность» [6, с. 83]. Н. А. Смирнова выделяет и детально анализирует дидактические, лингвистические, психологические, собственно методические принципы, а также отмечает, что «система принципов, будучи открытой, допускает включение новых принципов и переосмысление уже существующих» [5, с. 83]. Рассмотрим взаимодействие обучающего с обучающимися в классе, то есть лично.

Как подчёркивают Т.Г. Хашенко, Е.В. Макарова, важное место в развитии интерактивного взаимодействия учащихся занимают технологии интерактивного обучения, требующие пересмотра деятельности педагога, выступающего организатором самостоятельной познавательной деятельности учащихся [7, с. 8].

Так что на сегодня ни один «урок» не обходится без использования презентаций, видео-, аудио-, фотоматериалов и прочих средств. Бесспорно, все эти иллюстративные материалы помогают оживить занятие, привлечь внимание обучающихся и наглядными примерами, более ярко проиллюстрировать то, что является предметом изучения. Но нельзя забывать и о, на первый взгляд, незаметных отрицательных моментах. Есть мнение, что любое развитие находится вне зоны комфорта, так что ученики зачастую воспринимают иллюстративный материал как развлечение, не фиксируют на нём своего внимания и, выходя из класса, начисто забывают то, что было им продемонстрировано. Происходит это от того, что в большинстве случаев такого рода материалы, являясь собственностью и ноу-хау преподавателя, и в больших количествах демонстрируемые на занятии, становятся недоступными обучающимся вне занятия, так и оставаясь в личных архивах преподавателя. Кроме того, многие преподаватели зачастую вообще перестают базироваться на каком-либо учебнике, предлагая ученикам авторскую методику, которая будучи вполне хороша, тем не менее, не дает возможности впоследствии вернуться к ней, заново осмыслить и повторить то, что было дано при личном общении. Проблему эту качественно решает хорошо продуманная система электронных учебных курсов, позволяющая, как минимум хранить большие объёмы учебных материалов для их последующего изучения. И такие системы на сегодняшний день существуют в огромном количестве. Они в какой-то мере решают задачи хранения учебной информации, несмотря на то, что количество, разнообразие и продолжительность существования подобного рода систем порой приводит к некоторым сомнениям в целесообразности их использования в данном виде.

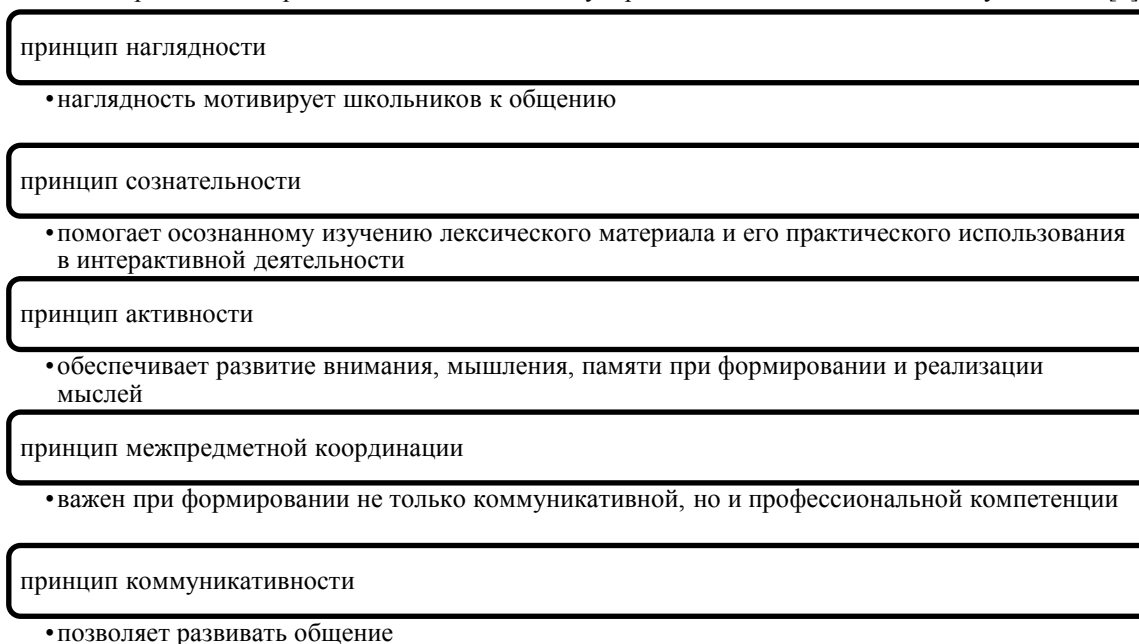
Несомненно, что кроме учебных материалов в учебном процессе активно используются различные методы контроля знаний. И как раз в этой сфере новые технологии на сегодняшний день предоставляют великое разнообразие различных средств. Рассматривая всё это многообразие средств, можно их структурировать в виде следующей таблицы 1.

Таблица 1

Виды интерактивного взаимодействия при обучении online

«ОДИН-ОДИН»	«ОДИН-МНОГО»	«МНОГО-МНОГО»
Асинхронное (отложенное) взаимодействие		
Электронная почта Viber WhatsApp Skype ICQ	Почтовая рассылка Аккаунт в соц. сети Блог (либо сайт) преподавателя Telegram Padlet	Форум Группа в соц. сети Viber WhatsApp Google-диск
Google-диск Dropbox и прочие ему подобные	Группа в соц. сети	Google-документ СДО Wiki-ресурс Беседа в соц.сети
Синхронное (здесь и сейчас)		
Messenger Личное сообщение в соц. сети Чат SMS	Online-трансляция Вебинар Google-документ Skype- конференция	Online-трансляция WhatsApp- конференция Skype-конференция Совместная работа в google- документе Беседа в соц. сети Облачные сервисы

Очевидно, что все эти способы взаимодействия имеют как свои достоинства, так и свои недостатки. К достоинствам можно отнести то, что всё это современные средства взаимодействия, которые являются привычной средой для большинства обучающихся, поскольку, несмотря на то, что в наше время люди обучаются на протяжении всей жизни, всё же подавляющим большинством обучающихся людей является молодёжь, либо взрослое активное население, использующее в своей жизни и в работе большинство вышеперечисленных средств взаимодействия.

Кроме того, при таком интерактивном взаимодействии на расстоянии немаловажным является тот факт, что у людей появляется ощущение единства с другими участниками учебного процесса, но при этом не теряется ощущения индивидуального подхода к каждому участнику.

Особо хотелось бы остановиться на прочно вошедших в нашу жизнь облачных сервисах, которые активно используются преподавателями при проведении занятий. Среди них на сегодня существуют десятки, если не сотни, из которых особо можно выделить следующие группы инструментов, которые применяются наиболее часто:

- online-доски (RealtimeBoard, Whiteboard, Tutorsbox, Cosketch, Padlet, WikiWall, A.nnotate и пр.) — инструменты для осуществления совместной работы над проектами, для совместного решения широкого спектра учебных и практических задач, позволяющих некоторому количеству пользователей производить определенные действия, направленные на достижение поставленной цели;
- облачные документы (Google-документы, DropBoxи пр.) — всем известные сервисы, позволяющие группе людей одновременно работать над некоторым документом;
- online-блокноты (TitanPad, EtherPad, One Drive, OneNote online и пр.) — сервисы, которые можно в ходе занятия использовать в качестве общей записной книжки для оперативного обмена идеями или для их оперативной фиксации;
- системы тестирования (Google Form, Flubarо, Socrative и пр.) — сервисы, предназначенные для быстрого формирования опросников и тестов для проверки знаний либо для выяснения мнений по интересующей теме.

Некоторые из них снабжены минимальной системой анализа полученных ответов для получения мгновенных результатов опроса.

Все эти инструменты, безусловно, оживляют занятия, делают их более интересными и развлекательными, придают процессу обучения свойства игровые свойства и во многом облегчают задачу коммуникации участников процесса, а также помогают визуализировать многие учебные моменты.

В итоге можно сделать вывод, что эффективность проведения интерактивного занятия много зависит от личности преподавателя, его гибкости, умения правильно ориентироваться в разных учебных ситуациях, от его профессиональной подготовки и человеческих качеств. В обстановке доверия всех участников занятия, совместной работе можно выработать у учащихся объективную самооценку своего труда, самокритичность как качество личности. Использование в практике работы интерактивных форм обучения способствует развитию личностной рефлексии, навыков межличностного взаимодействия, повышению познавательной активности.

Очевидно, что образовательные сервисы сегодня переживают очередной виток своего развития, когда из хаоса и многообразия формируется новая интерактивная образовательная среда.

Список использованной литературы:

1. Губанова А. Ю. Интернет для детей: социальные функции, специфика аудитории, требования к контенту: автореферат дис. кандидата социологических наук. М., 2016. 26 с.

2. Дзуличанская Н. Н. Интерактивные методы обучения как средство формирования ключевых компетентностей Наука и образование. 2017. [Электронный ресурс] – Режим доступа: <http://www.technomag.edu.html> (дата обращения 12.12.2017).
3. Лаптева, Ю.А. Интерактивные технологии обучения как средство развития универсальных учебных действий, обучающихся/Ю.А. Лаптева//Лучшая студенческая статья. Сборник статей победителей V международного научно-практического конкурса. –Пенза, 2017. –С. 287 -291.
4. Майкл Аллен. E-learning. Как сделать электронное обучение понятным, качественным и доступным. М.: Альпина Паблишер, 2017. С. 17-18.
5. Смирнова Н. А. Педагогические приемы в современной образовательной среде/Н. А. Смирнова//Альманах мировой науки. -2016, №2 (5). -С. 83-84.
6. Филатова А.И., Чумакова М.Н., Калякина И.М. Электронные учебники как средство улучшения образования //Проблемы современной науки и образования. 2013. № 3(17). С. 83-84.
7. Хашченко Т.Г., Макарова Е.В. Интерактивные методы обучения в образовательном процессе вуза (методические рекомендации для преподавателей Ульяновской ГСХА). Ульяновск, УГСХА, 2017. 46 с.

©Мухамедьянова Р.Ф., Солощенко М.Ю., 2017

*Muhamedianova R. F., Soloshenko M. Yu.
Sterlitamak branch of Bashkir state University, Sterlitamak*

DIDACTIC PRINCIPLES OF INTERACTIVE LEARNING AND REQUIREMENTS FOR EDUCATIONAL INFORMATION RESOURCES

***Annotation:** The didactic principles of interactive learning and the requirements for educational information resources are considered in the article. The author proposes a classification of interactive interaction in online learning. In conclusion, the conclusion is drawn that the effectiveness of conducting an interactive session depends a lot on the personality of the teacher, his flexibility, the ability to correctly navigate in different learning situations, from his professional training and human qualities.*

***Keywords:** interactive learning, information educational resources, didactic principles.*

УДК 372.851

*Мухамедьянова Р.Ф., Солощенко М.Ю.,
Стерлитамакский филиал Башкирского государственного университета, г. Стерлитамак*

Формирование личностных УУД на уроках математики

***Аннотация.** В статье описывается тенденция к гуманизации математических знаний, через формирование в процессе обучения математике личностных УУД, что отражено в новом Образовательном Стандарте (ФГОС). Современное преподавание математики осуществляется на основе компетентностного подхода, который подразумевает формирование ряда предметных и жизненных компетенций.*

***Ключевые слова:** гуманизация математического образования, компетентностный подход, компетентность, компетенция, универсальные учебные действия (УУД), обучение математике.*

В настоящее время в педагогике происходит становление новой системы обучения. К этому времени задачей педагога было научить, дать знания. Сегодня современное общество стремительно развивается в науке и технике, создаются новые информационные технологии, которые меняют жизнь людей. За годы информации, законов, знаний человечество накопило достаточно, они быстро трансформируются в результате чего образовательное учреждение не успевает обрабатывать информацию, а она при этом оказывается уже устаревшей. Ученик в таком случае накапливает знания, а когда выходит за пределы школы происходит, что-то, чему его научили, уже не актуально, так как появилось много новых прогрессивных знаний.

Главное задачей педагога выступает необходимость обучить школьников самостоятельно мыслить, правильно ставить цели, задачи и находить решение проблемы. В связи с внедрением Федерального государственного образовательного стандарта (ФГОС) [5, с. 1] в систему образования, предлагается направлять развитие учеников с учетом совокупности универсальных учебных действий (УУД). Под УУД принято понимать совокупность способов действий школьника, обеспечивающая его способность усвоения новых знаний самостоятельно с учетом самого процесса обучения

Введение нового образовательного стандарта, построенного на принципах компетентностного подхода, обусловило повышенное внимание к личности учащегося, поставив на первое место не формирование

отдельных учебных навыков и передачу знаний от учителя к ученику, а именно развитие личности ребенка [5, с. 1].

Математика как нельзя лучше способствует формированию личностных УУД. Среди целей изучения математики можно выделить такие равноправные аспекты: овладение учащимися комплексом знаний, умений и навыков, необходимых в повседневной жизни и будущей трудовой деятельности, достаточных для овладения другими отраслями знаний и обеспечения непрерывного образования; формирование у учащихся представлений об идеях и методах математики и ее роли в познании действительности; научного мировоззрения, жизненных компетенций.

Главным компонентом усвоения универсальных учебных действий выступает алгоритм построения курса математики, содержание которого сформировано по тематическому принципу. Каждая последующая тема курса находит логическое продолжение с предшествующими, данная взаимосвязь дает возможность осуществлять систематизацию и обобщение ранее изученных терминов, формул, понятий и способов алгоритмического действия в контексте решения новой математической задачи. При ее решении использование личностных УУД или жизненной компетенции крайне необходимо. Элементы жизненной компетентности (опыт, физический потенциал, черты характера, креативность и интеллект, духовность личности) сочетаются в различных конфигурациях для решения человеком конкретных учебных задач, а также решения проблем, которые ставит перед ней жизнь.

Как считает Ю.В. Михеева, математика позволяет приобрести такие личностные УУД жизнеобеспечения: развитие мышления, мотивация учения, формирование основ гражданской идентичности личности, социальный опыт, работа с цифрами и использование алгоритмов действий [3, с. 68].

Ряд личностных УУД формируются в процессе изучения математики при условии: участия в определении основных задач урока через общую мотивационно - целевую деятельность; мотивацию на актуализацию темы; формирование системы знаний, полученных в результате активного восприятия через решение проблемных ситуаций и обобщение, и анализ фактического материала; формирование умений использовать знания и личный опыт, компетентности в жизненных ситуациях через решение ситуативных задач - участие в ролевых играх, составление проектов, выполнение творческих работ, исследовательских задач; формирование личной ответственности уровня знаний и самообразовательной деятельности через тренинги по формированию жизненных навыков - рефлексия (самопознание, самоконтроль, саморегуляция); мониторинг и коррекцию развития личности через воспитание и самовоспитание; формирование «Портфолио успеха», когда вместо знаний оцениваются успехи в продвижении ученика в развитии, выполнении различных задач.

Опираясь на мнение и основные труды М.А. Куприяновой, предлагается использовать основные этапы для развития универсальных учебных действий при обучении математике в средней школе [2, с. 208]:

1. Формирование общего представления о процессах окружающей действительности, которые соответствуют условиям представленной математической задачи. Для решения поставленной проблематики, можно дополнительно использовать методологию Л.Н. Курбатова, которая основана на том, что учащийся может обратиться к теоретическому материалу изучаемой дисциплины. Главным условием данного этапа выступает определение цели математической задачи, которая должна соответствовать процессам окружающей среды, а также ее соотнесение с будущими условиями задачи [1, с. 177]. Данный этап предполагает формирование следующих личностных УУД: умение проводить выбор основания и критериев для классификации самостоятельно, без помощи педагога; установить причинно-следственную связь и выстроить логическую цепочку рассуждений при решении математической задачи.

2. Выбор типа и структуры задачи. В рамках данного этапа необходимо уметь установить взаимосвязь между различными компонентами математической задачи. Данный этап предусматривает выделение главной и избыточной информации, выполнение смыслового свертывания выделенных фактов.

3. Постановка вопроса, который соответствует определённому виду или структуре математической задачи. На данном этапе предполагается наличие следующих личностных универсальных учебных действий, как: умение школьника определять понятия и создавать обобщения при решении задач на уроке математике; умение владеть аналогией и классифицировать.

4. Проводить подбор числовых значений исходных величин и установление связей между ними. Данный этап можно построить на практическом опыте работе Ю.В. Михеевой, который подразумевает развитие следующих личностных универсальных учебных действий – систематизация, анализ, обобщение и интерпретировать информацию [3, с. 34].

5. Решение и оценка математической задачи. Способность школьника и оценить правильность выполнения учебной задачи, использовать такие личностные качества как эрудицию, интеллект, что является одним из наиболее важных личностных универсальных учебных действий.

Используя предложенный в статье алгоритм решения математических задач на основе личностных УУД, позволит учащимся сократить время и повысить свой уровень подготовки

Таким образом, можно говорить о гуманизации процесса обучения математическим знаниям школьников, с ориентацией данного предмета на формирование личностных особенностей ученика, его готовности к использованию математических знаний, полученных на уроках математики, в реальной жизни. В итоге можно сделать вывод, что воспитать человека образованным - тот идеал, к которому стремится любой творческий учитель. Математика имеет особое значение в умственном воспитании и развитии личности. М. В. Ломоносов говорил: «Математику уже для того учить следует, что она ум в порядок приводит». Чтобы уметь

уловить настроение учеников, их заинтересованность предметом учитель должен быть психологом, осуществлять гуманный подход к обучению, приучая учащихся к самостоятельному преодолению трудностей, к поиску выхода из сложных ситуаций. Для этого он должен расширять выбор оптимальных методов, форм и средств обучения, смело воплощать в практику достижения педагогической науки, преодолевать формализм в педагогической деятельности, постоянно находиться в творческом поиске.

Список использованной литературы:

1. Курбатова Л. Н. Структура математического урока-исследования/Л. Н. Курбатова//Образование: традиции и инновации: Материалы XI международной научно-практической конференции (28 апреля 2016 года). -Прага, Чешская Республика: Изд-во WORLD PRESS s. r. o., 2016. – С. 177 -181.
2. Куприянова М.А. Составление математических задач как инструмент развития универсальных учебных действий на уроках математики основной школы // Известия Российского государственного педагогического университета им. А.И. Герцена. - 2012. - №150. - С. 207-213.
3. Михеева Ю.В. Проектирование урока с позиции формирования универсальных учебных действий. Статья. Учительская газета, 2012. – 167 с.
4. Муштавинская И.В. Технология развития критического мышления на уроке и в системе подготовке учителя: Учебно-методическое пособие/И.В. Муштавинская. -2-е изд. -СПБ.: Каро, 2014. – 144 с.
5. Федеральный государственный образовательный стандарт среднего полного общего образования. [Электронный ресурс] – Режим доступа: <http://standart.edu.ru> (дата обращения 08.06.2017)

©Мухамедьянова Р.Ф., Солощенко М.Ю., 2017

*Muhamedianova R. F., Soloshenko M. Yu.
Sterlitamak branch of Bashkir state University, Sterlitamak*

PROSPECTS OF DEVELOPMENT OF KRASNODAR REGION

Annotation: *The article describes the trend toward the humanization of mathematical knowledge, through the formation in the process of learning mathematics of personal UUD, which is reflected in new Educational standards (GEF). Modern teaching of mathematics is based on the competence approach, which involves the formation of a number of substantive and life competencies.*

Keywords: *humanization of mathematical education, competence approach, competence, competency, universal educational action (UUD), mathematics education.*

УДК 378

*Нарыкова Г.В.,
Кандидат педагогических наук, доцент,
Соликамский государственный педагогический институт, г. Соликамск*

*Narykova Galina Valentinovna
Candidate of pedagogical sciences, associate professor,
Solikamsk state pedagogical institute, Solikamsk, Russia*

Условия становления профессиональной стратегии будущих педагогов в ситуации успеха

Terms and conditions of formation of professional strategies for future teachers in a situation of success

Аннотация. *Одной из важнейших предпосылок эффективной стратегии подготовки будущего педагога рассматривают сформированную мотивационную готовность к профессиональной деятельности. В статье даны концептуальные основы создания ситуации успеха как доминирующий компонент ориентационного поля развития личности.*

Abstract. *One of the most important prerequisites for an effective strategy for the preparation of the future teacher is considered formed motivational readiness for professional activities. The article presents the conceptual basis of creating a situation of success as the dominant component of the orientation of the field of personality development.*

Ключевые слова: *профессиональная стратегия будущих педагогов, ситуация успеха, этапы формирования мотивации профессиональной деятельности, модель создания ситуации успеха.*

Keywords: *professional strategy of future teachers, the situation of success, stages of formation of motivation of professional work, the model creating a situation of success.*

Современная образовательная ситуация в системе профессионального педагогического образования характеризуется актуализацией проблемы создания особых условий для развития и проявления успешности будущих педагогов. Отечественные педагоги и психологи одной из важнейших предпосылок эффективной стратегии подготовки будущего педагога, ориентированного на решение профессиональных задач, рассматривают сформированную мотивационную готовность к профессиональной деятельности. Совокупность мотивов, определяющих позитивное отношение студента к выбранной педагогической специальности, побуждает его к изучению будущей профессиональной деятельности. Ключевой смысл подготовки будущих педагогов в этом контексте заключается в создании для каждого студента ситуации успеха, способствующей становлению мотивационной основы профессиональной стратегии через укрепление уверенности в себе, повышение самооценки, развитие чувства собственной значимости в ходе освоения профессии.

С педагогической точки зрения, ситуация успеха – это результат целенаправленного, организованного сочетания условий, направленных на достижение значительных результатов в деятельности личности или целого коллектива. основоположником отечественной педагогики успеха является К.Д. Ушинский. Ведущим постулатом педагогики успеха выступает ориентация на успех как доминирующий компонент ориентационного поля развития личности. Концептуальные основы педагогики успеха складывались на основе идей Б. Г. Ананьева, А.Н. Леонтьева, Б.Ф. Ломова, В.Н. Мясищева, С.Л. Рубинштейна, положений гуманистической педагогики Ш.А. Амонашвили, Е.В. Бондаревской, В.В. Серикова, М.И. Шиловой, И.С. Якиманской, системно - ориентационного подхода Е.И. Казаковой. Особое внимание исследованию «ситуации успеха» в педагогической деятельности уделяет А. С. Белкин.

Создание ситуации успеха направлено на достижение удовлетворения в результате реализации студентом собственных возможностей, достижения цели, высокого уровня качества деятельности, принятия и признания значимости в социальном окружении. Ситуация успеха усиливает мотивацию к педагогической деятельности. Она приводит к психологической комфортности, эмоциональной стабильности в результате теоретических, практико-ориентированных, исследовательских действий, имеющих отношение к профессиональной сфере.

Эффективное становление мотивационной основы профессиональной стратегии будущих педагогов возможно в условиях целостности педагогического процесса, построенного на основе деятельностного и компетентностного подходов, личностно-ориентированного обучения студентов. Исходя из особенностей механизма достижения успеха, Р.Г. Зверева выделяет следующие этапы формирования мотивации профессиональной деятельности будущих педагогов:

- формирование когнитивного компонента, направленного на расширение представлений о мотивации и множественности вариантов достижения успеха;
- формирование эмоционально-оценочного компонента, т.е. системы знаний о себе, системы переживания своих успехов и неудач;
- формирование поведенческого компонента – развитие и закрепление стратегии поведения, позволяющей через прогнозирование успеха, через построение четких целевых ориентиров, многовариантности достижения цели, применение приемов саморегуляции, самопоследовательности в дальнейшем реализовывать профессиональные стратегии в ситуации «достижения успеха» [1].

Модель создания ситуации успеха включает:

- психолого-педагогическую подготовку выпускников педагогического ВУЗа/ССУЗа с целью обеспечения профессиональной готовности к созданию ситуаций успеха в образовательном процессе;
- диагностику особенностей мотивации достижения успеха у студентов;
- создание условий для успешной самореализации студентов в учебно-воспитательной среде посредством формирования целенаправленных ситуаций успеха [5].

Создание ситуации успеха направлено на перенос осваиваемых компетенций в области профессиональной деятельности и личной мотивации достижения успеха на процесс становления мотивационной основы индивидуальной профессиональной стратегии.

Организационно-содержательное наполнение модели представлено двумя блоками дисциплин, элективов, кружков (психология и педагогика успеха, «Адаптационный тренинг», «Психолого-педагогический практикум», кружок «Психология жизненного успеха», «Проектирование и реализация тренинга») и производственной практикой.

Теоретический аспект модели направлен на формирование системы психолого-педагогических знаний в области мотивации достижения успеха, направлений ее развития, построения профессиональной стратегии. Личностный аспект представляет совокупность профессионально значимых качеств, мотивационно-ценностный и профессионально-личностный потенциал студента. Технологический аспект включает интерактивные и инструментальные умения проектирования, реализации, оценки мотивационной основы собственной профессиональной стратегии [4].

В развивающий блок входят адресные развивающие задания, в т.ч., информационно-развивающие, продуктивно-практические, творческие, исследовательские, и тренинги по управлению стрессом, эффективному педагогическому общению, уверенному поведению, развитию креативности. Созданию ситуации успеха способствуют технологии самопрезентации, целеполагания, стимулирования, субъектной ориентации, смыслообразования.

Использование ситуации успеха в процессе формирования мотивационно-ценностной сферы будущих педагогов предполагает соблюдение ряда принципов:

- принцип активности через систему специально подобранных ситуаций и упражнений, позволяющих студентам активно участвовать в преднамеренно организованных действиях, взаимодействовать с различными социальными группами системы образования;
- принцип систематичности и последовательности, результатом которого является прочная концепция развития мотивации достижения успеха в профессиональной деятельности, целостная система необходимых для этого и отработанных на практике компетенций;
- принцип объективации и рефлексии поведения, который позволяет научить студента осмысливать происходящие внутриличностные, групповые, социальные изменения;
- принцип нацеленности на эффективность позволяет активно применять полученный опыт в профессиональной деятельности.

Алгоритм создания ситуации успеха у будущих педагогов включает:

- 1) целеполагание и разработку программы индивидуализированной педагогической помощи студенту в его личностном развитии;
- 2) выбор преподавателем в соответствии с программой форм, методов и приёмов, способных привести к успеху студента в различных видах деятельности, значимых для профессионального становления;
- 3) моделирование ситуации успеха для конкретного студента, включая снятие состояния неуверенности, страха, авансирование успешного результата, скрытое инструктирование в выборе способов и форм осуществления деятельности, мобилизацию активности;
- 4) создание ситуации успеха в образовательном процессе вуза;
- 5) итоговый самоанализ, рефлексия деятельности по созданию ситуации успеха, оценку результативности, воспитывающего потенциала той или иной ситуации успеха для конкретного студента.

Успешность развивающего блока зависит от соблюдения ряда требований:

- создание безопасной среды для субъектов образовательного процесса,
- отработка синдрома достижения;
- выработка реалистичной постановки целей;
- развитие социальной поддержки и социального партнерства;
- длительная апробация новых поведенческих возможностей,
- получение обратной связи о достижении цели;
- формирование самоанализа;
- активизация мотивов и максимально возможное использование потенциала актуально действующих мотивов;
- поствузовское сопровождение, психолого-педагогическая поддержка выпускников в рамках локального образовательного сообщества.

Инфраструктурный блок представлен психолого-педагогическими условиями, в которых моделируются и реализуются ситуации успеха.

Результатом реализации модели являются проектировочные, реализационные, оценочные, аналитико-рефлексивные, самопроектировочные, самореализационные, самооценочные компетенции, которые развивают мотивационную основу профессиональной стратегии будущих педагогов, приводят к преобразованию в личностный смысл потребности в достижении успеха в профессиональной психолого-педагогической деятельности и потребности в самоактуализации.

При моделировании ситуации успеха в образовательном процессе целесообразно учитывать следующие траектории субъектно-профессионального становления и развития студентов психолого-педагогических специальностей:

- 1 - предопределенно-целенаправленная траектория: создание ситуации успеха должно сохранять высокий уровень мотивации получения педагогического образования и позитивные ожидания от профессионального будущего,
- 2 - разносторонне-активная: ситуация успеха должна поддерживать активность и на основе высокой мотивации достижения способствовать самоопределению и выстраиванию профессиональной траектории,
- 3 - учебно-ориентированная: ситуация успеха призвана повысить активность во внеучебных видах деятельности, расширить опыт социального взаимодействия, формировать потребность самосовершенствования в педагогической практике,
- 4 - траектория постепенного «нахождения себя» в профессии: создание ситуаций успеха должно содействовать повышению уровня академической подготовки, усилению мотивации достижения и самоутверждения в первую очередь за счет успеха в практико-ориентированной деятельности,
- 5 - разносторонне-поверхностная: создание ситуации успеха имеет целью формирование мотивации к педагогической деятельности на основе форм активности, как в образовательном пространстве учебного заведения, так и вне его, в т. ч., за счет получения дополнительных квалификаций, в связи с риском изменения направления дальнейшего профессионального развития,
- 6 - траектория преимущественной самореализации вне профессионального образования: моделирование ситуации успеха направлено, в первую очередь, на становление и закрепление мотивации профессионального развития как педагога или работника сферы образования,

7 - диффузная: ситуация успеха становится основой формирования интереса к профессии, далее – стратегии достижения целей и мотивации профессионального образования, в случае позитивных личностных изменений, развития профессиональной субъектности. Работа с данной категорией студентов отличается высокой затратностью и низкой отдачей. Многие исследователи поэтому отмечают необходимость создания условий, при которых поступление абитуриентов с данным типом траектории субъектно-профессионального становления было бы минимизировано и непривлекательно для самих абитуриентов [3].

Таким образом, мотивационная основа профессиональной стратегии студентов - будущих педагогов выражается в осознании цели и специфики предстоящей профессиональной деятельности и траектории профессионально-личностного становления. Показателем этого является эмоционально-ценностное отношение к выбранной сфере деятельности, стремление реализовать личностный потенциал в психолого-педагогической работе, проявление активности и самоконтроля, потребность в саморазвитии и самоактуализации в профессии.

На становление профессиональных стратегий студентов ключевое влияние оказывает образовательное пространство учебного заведения. Ориентация на ценностно-смысловые стратегии профессионального и личностного роста приводит к необходимости педагогизации социокультурного пространства через вовлечение будущего учителя в общественно значимую деятельность в различных объединениях и организациях (студенческие профильные отряды, студенческое научное общество, академия талантов, центр профориентации, студенческое бюро по трудоустройству и др.). Одним из факторов, способствующих формированию карьерной мотивации через создание ситуации успеха, также является волонтерство [2].

Моделирование и реализация ситуаций успеха в различных видах деятельности позволяет им осознавать, развивать мотивационную основу собственной профессиональной стратегии, наметить пути ее коррекции и совершенствования, проанализировать качество и потенциал ее реализации. Создание ситуации успеха способствует развитию способности к целеполаганию, стремлению к самоактуализации и самореализации, субъектности, оптимизм в отношении будущей профессиональной деятельности, настойчивости, внутреннего локус - контроля, саморегуляции. К необходимым психологическим условиям формирования профессиональной стратегии в условиях создания ситуации успеха относятся включение в ситуацию проявления активности, стимулирование потребностей, развитие мотивов, аналитико-синтетическая деятельность и творчество. К достаточным условиям – успешность и удовлетворенность собственной деятельностью и признание значимым окружением.

Список использованной литературы:

1. Зверева, Р.Г. Психологические особенности развития мотивации достижения успеха у студентов [Текст] / С.В. Хребина, Р.Г. Зверева // Вестник Пятигорского государственного лингвистического университета. – 2009. – №2. – С.446-451.
2. Кадакин, В. В. Акмеологические условия карьероориентированного обучения студентов педагогического вуза [Текст] / В. В. Кадакин, С. В. Кутняк // Акмеологическое сопровождение процесса становления карьеры студента вуза [Текст] / под ред. В. В. Кадакина. – Саранск: Изд-во Мордов. гос. пед. ин-та, 2012. – С. 5–20.
3. Краснощеченко, И.П. Соотношение траекторий и уровней субъектно-профессионального развития будущих психологов в образовательном пространстве вуза [Текст] / И.П. Краснощеченко // Вестник Самарской гуманитарной академии. Серия: Психология. – 2010. – № 2. – С.8-18.
4. Лежнева, Е.А. Становление мотивационной основы профессиональной стратегии бакалавра психолого-педагогического образования (на материале освоения деятельности по развитию мотивации достижения успеха подростка): Дис. ... канд. психол. наук:19.00.07 [Место защиты: ФГБОУ ВПО «МГПИ им. М. Е. Евсевьева»] / Е.А. Лежнева. – Курс, 2014. – 228с.
5. Мотивационно-ценностные факторы успешности профессиональной деятельности молодых научно-педагогических работников [Текст] / И.А. Трушина, Д.А. Циринг, С.А. Репин, О.В. Овчинников // Вестник Южно-Уральского государственного университета. – 2013. – № 4. – С. 67-71

УДК 37.013(77)

Николаева Н.В., Хакимова Л.Я.,

Стерлитамакский филиал Башкирского государственного университета, г. Стерлитамак

Развитие мыслительной деятельности школьников в современном мире

Аннотация: В статье рассмотрена структура развития школьника, показана роль умственного воспитания, необходимая для формирования целостной личности.

Ключевые слова: Развитие, воспитание, школа, личность, учитель

В современном мире огромная роль возложена на гуманизацию личности ребенка. Что это означает? В данном понятие главная цель – это сформировать целостную личность, развить в ней первичные навыки, мыслительные процессы, которые понадобятся в дальнейшей жизни. Но это довольно-таки сложная задача, требующая большого вмешательства в жизнь человека, познание его индивидуальных черт, особенностей организма. Вообще воспитание начинается еще в семье, с малых лет, когда ребенку показывают, что можно делать, что нет, что является правильным и так далее. Только потом агентами социализации становятся и учителя в школах, которые прививают и развивают умственные навыки учащихся. В дошкольном возрасте у ребенка формируется память и воображение. Из этого начинают складываться определенные предметы, образ, что далее перерастает в мыслительную деятельность. Ребенок задумывается, а для чего этот предмет создан, какую роль он оказывает, таким образом, познание и мыслительные процессы напрямую связаны с наглядными образами. Без восприятия образа, опираясь только на теоретический материал, никогда не сформируется целостная картина мира. В этом и заключается главная роль учителя. Не только научить теории ребенка, но показать на практике, как что применяется. Еще главным аспектом, на мой взгляд, является сам профессионализм учителя, поскольку школьника нужно суметь заинтересовать, чтобы он сам изъявлял желание изучать, думать, мыслить, для этого необходима особая энергия, тонус, конечно же, знания и опыт работы с детьми. Если же у учителя получилось заинтересовать ученика, у детей формируется любознательность, которая характеризуется как особая форма познавательной активности, недифференцированная направленность ребенка на познание окружающих предметов, явлений, на овладение деятельностью[1]. Ребенок уже сам проявляет интерес, увлекается какими-либо предметами, что может в будущем помочь ему выбрать свою профессию. Особую роль оказывает так же развитие творческой личности учащихся. Так как эта деятельность складывается из проблемных вопросов, которые создает сам учитель, это побуждает ученика думать, разрабатывать проекты действия, что, безусловно, увеличивает мыслительный потенциал школьника. Овладев той или иной информацией на данном уровне сложности, человек будет действовать дальше, элементарно разгадывать более сложные задачи. Из определения мышления можно сложить различного вида качества, которые ввиду обстоятельств начинают складываться у ребенка, это глубина действий, то есть насколько подробно, углубленно был разобран тот или иной вопрос, инициативность, которая тоже очень важна, без нее, вне интереса, вряд ли можно добиться успеха, это и быстрота, критичность и так далее [2]

Таким образом, исходя из моих мыслей, можно сделать вывод о том, что мышление дает возможность понять закономерности материального мира, причинно-следственные связи в природе и общественно-исторической жизни, а так же закономерности психики людей. Источником и критерием мыслительной действительности, а так же областью для применения ее результатов является практика.

Список использованной литературы:

1. Дубровина И.В. Мышление. – «Академия». – с.170-188.
2. Маланов С.В. Психологические механизмы мышления человека. изд. “Московский психолого-социальный институт” 2003 г.

© Н.В. Николаева, Хакимова Л.Я., 2017

*Nikolaeva NV, Khakimova L.Ya.,
Sterlitamak branch of Bashkir State University, Sterlitamak*

DEVELOPMENT OF THINKING ACTIVITIES OF SCHOOLBOYS IN THE CONTEMPORARY WORLD

Annotation. In the article the structure of the schoolchild's development is considered, the role of mental education necessary for the formation of a complete personality is shown.

Keywords: Development, upbringing, school, personality, teacher

УДК 372.851

*Сунчалина А.Д., Солощенко М.Ю.,
Стерлитамакский филиал Башкирского государственного университета*

Преимущества и ограничения использования информационно-коммуникационных технологий в преподавании математики

Аннотация: Развитие информационно-коммуникационных технологий повлияло на методы обучения и преподавания математики. Целью данного исследования является определение преимуществ и ограничений использования ИКТ в преподавании математики.

Ключевые слова: Информационно-коммуникационные технологии, преподавание математики

Информационно-коммуникационные технологии (ИКТ) – это сочетание устройств и технологических ресурсов, которые используются для манипулирования и корреляции информации. Технологические инструменты охватывают все электронные и цифровые устройства, такие как компьютеры, Интернет и другие мультимедийные технологии. Использование ИКТ становятся все более важными в образовании, поскольку они позволяют разрабатывать более активно процесс и среду обучения.

В современном мире педагоги приходят к включению ИКТ в процесс обучения в качестве замены традиционного подхода. ИКТ – это не только инструмент для обучения, но также движущая сила для педагога. Применение рассматриваемых технологий способствует приобретению обучающимися различных навыков, связанных с их будущими потребностями. Например, использование Microsoft Word, электронной почты и Интернета для последующего пользования.

Кроме того, применение ИКТ помогает педагогам получать другие источники информации и способы преподавания материала учащимся, что позволяет преподавателям трансформировать процессы обучения и изучения. Более того, интеграция ИКТ в образование может повысить компетентность учащихся на основе глобальных потребностей через умение формировать и увеличивать знания, а также способно улучшить сотрудничество обучающихся.

Около 89,5% преподавателей используют приложения ИКТ в своем обучении. В основном, это учебное программное обеспечение и визуальные эффекты и графику. Косвенным образом указанные технологии стали важным средством для приобретения преподавателями учебных ресурсов для моделирования, заметок, упражнений и обмена информацией.

Технологическая интеграция в преподавание математики включает использование Microsoft, основного пакета программ, таких как Excel, DERIVE, MATHEMATICA и MAPLE для алгебры. Использование программного продукта Microsoft Excel учениками облегчает выполнение некоторого рода задач, связанных с алгеброй, таких как построение графиков функций, нахождение угла наклона прямой и другие.

Maple – программный продукт, также не менее распространённый инструмент для сложных математических вычислений.

Помимо данных программных продуктов, существует программное обеспечение (ПО) направленное на определенные разделы математики. Например, разработка компьютерного ПО для темы фракций основано на модели обучения ASSURE, функционирующего как среда для дополнительных упражнений и для получения заметок для темы фракций.

Эти приложения служат учебными пособиями для учителей и просмотра материалов для обучающихся или во время уроков в школах, или дома. Приложения также помогают школьникам выполнять задания по математике.

Было проведено следующее исследование: в экспериментальной группе при изучении алгебры в качестве учебного пособия использовали Microsoft Excel. Традиционные методы обучения были применены к контрольной группе, тогда как экспериментальная группа была в компьютерной лаборатории. Экспериментальной группе были показаны различные проблемы и способы их решения с помощью Microsoft Excel, после чего были даны три теста, как для контрольной группы, так и для экспериментальной, которые включали в себя одни и те же задачи.

Исследования показали, что интерес к теме возник именно у второй группы, которая работала с Excel. Это увеличило их общее понимание алгебры, которая хорошо сочеталась с компьютерами и технологиями. Более подробно об использовании электронных таблиц Microsoft Excel при изучении математики, в частности, при изучении функций и их графиков рассмотрено в работе [5] одного из соавторов данной статьи.

Основываясь на обзоре литературы, также одним из преимуществ применения ИКТ в преподавании математики можно выявить реализацию взаимодействия между студентами. При предоставлении возможности представлять свою работу с помощью проектора, экрана и лазерной ручки, сотрудничество и взаимодействие между учащимися становится максимальным. Учащиеся представляли свои проекты, а преподаватели выступали в качестве посредника в дискуссиях по данным докладам. Можно сказать, что общение, которое произошло между обучающимися посредством применения технологии во время процесса обучения способствовало распространению знаний и информации. Применение таких технологий, как Интернет, несомненно облегчает процессы самообразования и саморазвития, например, для понимания математических понятий. Применение информационных технологий также может повысить мотивацию и интерес учащихся к математике. К примеру, использование Microsoft Excel при изучении алгебре, помогло изменить восприятие обучающимися данного предмета. Студенты стремятся выполнять задания с помощью Excel, и процесс обучения становится значимым для них.

Однако, помимо преимуществ использования ИКТ в преподавании математики, существуют и некоторые проблемы. Среди таких ограничений встречаются следующие: время обучения в классе, недостаточная подготовка по применению ИКТ, слабая техническая поддержка, ограниченные ресурсы для студентов, когда они находятся дома, и ограниченные педагогические знания о том, как интегрировать ИКТ в процесс обучения. Ограниченное время для обучения математике в классе стало главным ограничивающим фактором для педагогов.

Эти временные ограничения включают необходимость подготовки оборудования до начала учебного процесса. В случае появления проблем или незначительных трудностей преподаватели нуждаются в помощи специалистов, что еще больше мешает их учебному времени.

Отсутствие технической поддержки интеграции ИКТ в преподавание математики также является ограничивающим фактором для педагогов. Проблемы технической поддержки включают в себя следующее:

- повреждение оборудования, которое требует очень долгое время для ремонта
- процедуры бронирования компьютерных лабораторий
- отсутствие навыков работы с компьютером у преподавателей.

Приложения Google, такие как Google Презентации, Документы Google и Google Таблицы, могут использоваться преподавателями для обучения математике. Эти приложения можно распространять через Google Диск. Студенты и преподаватели могут взаимодействовать напрямую, когда обе стороны одновременно получают доступ к Интернету. Они осуществляют прямую и обратную связи через разделы комментариев и заметок. Кроме того, студенты которые упустили возможность доступа к Интернету в определенный момент, могут по-прежнему участвовать, глядя на изменения во вкладке истории. Таким образом, обучение может происходить где угодно и в любое время.

Развитие технологии в двадцать первом веке привело к созданию разнообразного учебного оборудования, которое позволяет преподавателям обмениваться информацией моментально. Помимо Google Диска, существуют и другие приложения, такие как Powtoon, Piktochart, StoryBoardThat, PresentMe, PowerPoint и другие способы создания учебных материалов, которые привлекают интерес учащихся к интерактивному обучению. Косвенно студенты станут более мотивированными изучении математики, благодаря использованию новых и творческих методов.

Заключение. Основываясь на анализе литературы, были установлены следующие преимущества использования ИКТ в преподавании математики:

- 1) привлечение студентов к изучению математики;
- 2) поощрение непрерывного обучения;
- 3) благоприятные интерактивные отношения.

Определенные ограничения включают в себя:

- 1) отсутствие у преподавателей знаний о технологиях;
- 2) минимальные возможности в области ИКТ;
- 3) ограниченная техническая поддержка.

Соответственно, предлагается увеличить количество учебных курсов для учителей математики в отношении использования компьютеров и применения ИКТ в учебных целях и осуществить необходимую техническую поддержку для внедрении рассматриваемых технологий в процесс обучения.

Список использованной литературы:

1. Abramovich, S.- Revisiting Mathematical Problem Solving and Posing in the Digital Era: Toward Pedagogically Sound Uses of Modern Technology. International Journal of Mathematical Education in Science and Technology, 2014, 1, 1-19 с.
2. Neurath, R. A., & Stephens, L. J.- Classroom Notes the Effect of Using Microsoft Excel in a High School Algebra Class. International Journal of Mathematical Education in Science and Technology, 2004, 37, 721-727 с.
3. Институт ЮНЕСКО по информационным технологиям в образовании - Информационные и коммуникационные технологии в образовании: монография / Под. Ред. Бадарча Дендева – М.: ИИТО ЮНЕСКО, 2013. – 320 с.
4. Красильникова В.А. – Информационно-коммуникационные технологии в образовании: учебное пособие/ В.А. Красильникова, ООО «Дом педагогики», 2006. – 231 с.
5. Солощенко М.Ю. Использование электронных таблиц Microsoft Excel при изучении функций и их графиков // Современная математика и ее приложения: материалы междунар. научно-практической конференции, Уфа, 18-20 мая 2017 г. – Стерлитамак: Стерлитамакский филиал БашГУ, 2017. – С. 224-228.

© Сунчалина А.Д., Солощенко М.Ю., 2017

*Sunchalina A.D., Soloshchenko M.Yu.
Sterlitamak branch of Bashkir state University*

ADVANTAGES AND LIMITATIONS OF USE INFORMATION AND COMMUNICATION TECHNOLOGIES IN THE TEACHING OF MATHEMATICS

Abstract: Development of the information and communication technologies (ICT) has affected methods of training and teaching mathematics. An objective of this research is definition of advantages and restrictions of use of ICT in teaching mathematics.

Keywords: Information and communication technologies, teaching mathematics.

ПСИХОЛОГИЧЕСКИЕ НАУКИ

УДК 159.922.6

*Кольцова И.В.,**ГБОУ ВО «Ставропольский государственный педагогический институт», г. Ставрополь*

Специфика проявления влюбленности у современных подростков

Аннотация: В статье представлен краткий анализ понятия «влюбленность», раскрыта специфика влюбленности у современных подростков: гендерный аспект; выделены стадии и структурные компоненты подростковой влюбленности.

Ключевые слова: влюбленность, подростковый возраст, взаимоотношения, любовь, фрустрация.

Подростковый возраст является одним из наиболее трудных в жизни ребенка: он стремится к самостоятельности, независимости, взрослости, но недостаточный жизненный опыт приводит часто к серьезным ошибкам и сложным проблемам. Однако сгладить их, ослабить, упростить решение многочисленных задач, безусловно, невозможно.

Вечный конфликт отцов и детей, разрешить который никак не удастся ни одному поколению, усиливается непосредственно в подростковый период, когда дети взрослеют, изучают практические основы взрослой жизни. Именно на данном возрастном этапе ребята становятся особенно восприимчивыми, ранимыми, чувствительными, хотя и пытаются это различными способами скрыть от посторонних глаз. Совместно с рвением к самостоятельности и независимости подросток встречается с неведением и неизвестностью. Именно в подростковом возрасте приходит первое, тревожащее, еще не известное ощущение - влюбленность.

В житейском сознании часто понятие «влюбленность» используют как синоним «любовь» или считается, что влюбленность является «острой» стадией любви, например, «страстной любовью». По мнению Э. Фромма, «влюбленность - это вершина любви, на самом же деле она только начало и только предпосылка к возникновению любви» [1, с. 61].

В различных источниках влюбленность, выделяется из любви, но рассматривается в рамках темы, которая посвящена характеристике любви. Психологи предлагают рассматривать влюбленность в качестве «острой стадии любви» [2, с. 326].

По нашему мнению дифференциация понятий «любовь» и «влюбленность» имеет важное значение. Это абсолютно разные явления, которые имеют в своей основе разные механизмы.

В работах Э. Хатфилда влюбленность рассматривается как «состояние безумного желания быть рядом с возлюбленным». Если это чувство взаимное, то человек переполненный чувством влюбленности испытывает радость, если нет – влюбленность разрушает его и приводит в состояние отчаяния. Как и другие формы эмоционального возбуждения, влюбленность представляет собой сочетание уныния и восторга, тоскливой удрученности и радостного трепета [3, с. 561].

В трудах К. Изарда выдвинуто предположение, что влюбленность состоит из таких эмоций, как удовольствие – радость, интерес – возбуждение. Эти базовые эмоции являются главными структурными компонентами мотивации, которая определяет поведение человека, испытывающего состояние влюбленности. Также во влюбленности проявляются и отрицательные эмоции. Например, влюбленный человек испытывает печаль по поводу разочарования в любимом или разлукой с ним. Он может испытывать огорчение, злость, гнев, которые вызвал объект влюбленности [4, с. 411].

Таким образом, на основе анализа научных и прикладных исследований влюбленность – это неуравновешенное, неустойчивое состояние психики, которое характеризуется неуравновешенностью системы при постоянном стремлении данной системы вернуться в равновесное гармоничное состояние. Психический дисбаланс, который возникает при влюбленности, является результатом противостояния полярных чувств и эмоций: отрицательные и положительные эмоции, которые развиваются на фоне встречи препятствий и их преодоления. К негативным чувствам и эмоциям относится фрустрация, чувство психической боли, чувство неудовлетворенности, злость, обида, неуверенность, всевозможные страхи, а также нежелание испытывать данные отрицательные чувства и эмоции. К положительным чувствам и эмоциям мы относим чувства удовлетворенности, самоутверждения, эмоции радости, уверенности, а также потребность их испытывать.

Первую влюбленность подростки, как правило, переживают в 11-12 лет. Возникновение данного эмоционального состояния позволяет усвоить новый взрослый способ взаимодействия с противоположным полом. Началом перемены в отношениях между подростками разного пола служат появление чувства взрослости, стремительное развитие всего организма, повышение гормонального фона.

Дети подросткового возраста начинают воспринимать ровесников как представителей разных полов. Начинается процесс идентификации со взрослым - бессознательный перенос на себя качеств и чувств, которые характерны для другого человека и желательных для себя.

У подростков возникает состояние напряженности от ощущения влюбленности. Это дает еще большую внешнюю изолированность в отношениях между девочками и мальчиками.

В возрасте 11-13 лет ребята не готовы открыто выражать свои симпатии. Они не обладают навыками преодоления своей скованности, не всегда способны противодействовать насмешкам со стороны ровесников. Поэтому общение становится больше однополое: девочки с девочками, мальчики с мальчиками.

Старшие подростки (14-15 лет) общаются между собой более открыто. В их круг общения включены и мальчики, и девочки, и отсутствие взаимности приводит к сильным отрицательным эмоциям. Общение со сверстниками противоположного пола бывает очень интенсивным, и ребята придают ему большое значение.

Для подростков первоначальный интерес к другому, поиск взаимных компромиссов, стремление к пониманию сверстника является отправной точкой развития умения принимать окружающих. В старшем подростковом возрасте дети способны выделить в окружающих все больше переживаний и личностных качеств. Это развивает в них способность оценивать самого себя и других.

Общение со сверстником противоположного пола является непосредственной причиной для оценки своих переживаний. Как следствие, происходит накопление личного опыта. В этих отношениях дети подросткового возраста очень ранимы. Они нередко сравнивают или отождествляют себя с героями литературных произведений и художественных фильмов. Часто в мечтах строят отношения с другими по определенному идеальному сценарию, в котором сбываются их надежды. Эти мечты помогают им принимать решения в фантазиях, проигрывать их, а потом реализовать в жизни. В этот возрастной период многие девочки ведут дневники, пишут стихи, в которых отражают свои переживания. Желание нравиться становится одним из самых важных стремлений подростков. Важное значение придается улыбкам и взглядам. Взаимные переглядки на уроках или на перемене представляют собой признак принадлежности объекту привязанности.

Влюбленность и связанные с ней чувства со временем меняют силу: протовлюбленность - чувства, возникающие в основном в допубертатный период, которые субъективно могут восприниматься ребенком как любовные переживания; легкая влюбленность; романтическая влюбленность; первая (ядерная) влюбленность – первая «настоящая» влюбленность, которая возникает в основном на пике гормональных изменений подростка; страстная влюбленность; болезненная влюбленность.

Таким образом, под стадией влюбленности мы понимаем максимальные чувства подростка, которые у него возникли к избраннику(це), но не были отреагированы. Возникшие чувства влюбленности могут находиться на определенной стадии до того момента, пока они не перейдут на вышестоящую стадию влюбленности или погаснут совсем. Временно возникшее эмоциональное состояние или эмоции и чувства не влияют на протекание стадии влюбленности.

В поле нашего внимания попадает стадия романтической влюбленности, которая свойственна для подросткового возраста и не связана с сексуальными отношениями. Эта стадия сопровождается удивительно яркими, острыми, ни с чем несравнимыми чувствами. Юноши в своих фантазиях совершают подвиги, чтобы привлечь внимание возлюбленной, а еще лучше - спасают ее и тем самым завоевывают. Девушки в мечтах рисуют себя желанной, нежной, трепетной, а своего героя бескорыстным, заботливым и терпеливым. Все это поднимает влечение до высоты Истинной Любви. Данный идеализированный образ возлюбленного(ой) может перестать соответствовать действительности, и тогда романтическая влюбленность приходит к стадии завершения.

Первая (ядерная) влюбленность приходит в подростковом возрасте и связана с низким уровнем энергии детей, незрелой, несбалансированной их психикой. Данная влюбленность сопровождается внутренней перестройкой организма и связана с расстройством менструационного цикла у девочек и высокой тревожностью, различными страхами у мальчиков. В основном в 12-13 лет у подростков резко увеличивается интерес к противоположному полу, который может проявиться в виде тяги к общению и своеобразном фетишизме. Начиная с этого периода, подростки становятся способными к вступлению в сексуальные связи. Основной пик прихода первой (ядерной) влюбленности относится к возрасту 14-16 лет. Именно на этом возрастном этапе закладываются первые сексуальные гештальты, которые будут «требовать» своего отреагирования [5].

Таким образом, на основе проведенного анализа научных и прикладных исследований в структуре влюбленности подростков мы выделили компоненты:

- Эмоциональный компонент: особенности привязанности к партнеру, эмоциональное отношение к нему.
- Когнитивный компонент: стиль любви к партнеру, который включает в себя когнитивные оценки своего состояния, партнера, установки на отношения.
- Поведенческий компонент: умение переживать влюбленность, проявлять ее в деятельности, направленной на получение собственной радости через радость возлюбленного.

Для изучения компонентного состава чувства влюбленности подростков в нашем исследовании мы использовали: анкетирование, тест «Треугольная шкала любви» (Р. Стернберг), опросник «Шкала любви и симпатии» (З. Рубин, модификация Л.Я. Гозман, Ю.Е. Алешина).

В исследовании приняли участие 40 учащихся 9 классов в возрасте 14-15 лет, среди которых 52,5% девушек (21 чел.) и 47,5% юношей (19 чел.).

Представим результаты исследования сформированности компонентов чувства влюбленности старших подростков.

Ответы испытуемых о том, как складываются взаимоотношения подростков в более широком круге общения, показали, что 65% мальчиков (12 чел., 60%) и девочек (14 чел., 70%) имеют друзей противоположенного пола.

Универсальное явление в истории культуры как обособление девочек и мальчиков, в современном обществе практически исчезает. Взаимоотношения между различными полами становятся более близкими и тесными.

Но, тем не менее, обособление полов все-таки еще существует, создавая определенную психологическую дистанцию между девочками и мальчиками, преодолеть которую очень сложно. Психологическая близость достигается вначале с ровесником своего пола, с которым подростка связывает широкий круг общих переживаний. Это подтверждают ответы испытуемых на вопрос: «В общении с кем вы чувствуете себя наиболее уверенно и свободно?» 60% (12 чел.) девочек и 75% (15 чел.) мальчиков указали, что комфортно они себя чувствуют в общении со сверстниками своего пола. Общение девушек выглядит более пассивным, но дружественным и избирательным. Юноши вступают в контакт с ровесниками своего пола и в ходе делового взаимодействия устанавливается положительная установка, появляется духовное влечение к друг другу. Девочки вступают в контакт с теми, кто им нравится. Мальчики общаются в больших по количеству группах, девочки обычно по 2-3 человека, то есть они ориентированы на интенсивное качественное общение в отличие от мальчиков-подростков.

На вопрос «Вероятна ли настоящая любовь в Вашем возрасте», девочки ответили «да» 85% (17 чел.), мальчики – 65% (13 чел.). Как видим, в раннюю любовь девочки верят больше, чем мальчики. В период 13-15 лет в любовь верят практически все девочки без исключения, и больше всего на свете ее хотят и ждут, поэтому часто ведут дневники, в которых пишут о своих чувствах. Девочкам-подросткам свойственна повышенная душевная ранимость и они нуждаются в особом чутком отношении со стороны ровесников противоположного пола.

На вопрос «Что такое любовь?» многие девочки ответили: «семья, дети», «совместное проживание», «верность, уважение»; «взаимоотношения между девочками и мальчиками», «взаимопонимание», а также «это чувство между...». Девушки рассматривают данное понятие с перспективой на дальнейшее будущее, юноши его рассматривают – «здесь и сейчас». Мужчины и женщины мыслят по-разному, по-разному смотрят на мир и анализируют ситуации.

Как показал опрос, 57,5% (23 чел.) девочек и мальчиков допускают возможность полового контакта в этом возрасте. Посредством СМИ, интернета подросткам активно навязывается мнение о том, что половую жизнь они могут начинать тогда, когда им этого захочется, и какие-либо последствия она за собой не влечет. Несмотря на более позднее половое созревание, мальчики раньше сверстниц вступают в половые отношения. С точки зрения медицины, сексуальную жизнь без вреда для физического здоровья мальчики и девочки могут начинать, когда достигнут половой зрелости – 18-20 лет. Парадокс в том, что физическая зрелость наступает у людей гораздо раньше, чем психологическая. Первые половые отношения возникают чаще всего под влиянием кратковременного чувственного порыва, любопытства, стремление вести себя как взрослые, при этом вступающие в нее не понимают, недооценивают истинного значения любви, которая включает не только сексуальное, но и духовное начало.

К сожалению, только 30% (6 чел.) мальчиков и 55% (11 чел.) девочек ответили, что это невозможно. Мы предполагаем, что это обусловлено правильным воспитанием подростков о целомудренности. Дети ориентированы на плодотворную учебную деятельность.

35% (7 чел.) девочек и 65% (13 чел.) мальчиков признались, что к 14 годам уже испытали чувство любви. При первой встрече мальчики в большинстве случаев обращают внимание на: фигуру, внешний вид, красоту, характер представительниц женского пола. Девочки в свою очередь больше обращают внимание на: поведение, внешний вид, глаза, на отсутствие вредных привычек, а также интеллект. Таким образом, внешность является самым привлекательным качеством для мальчиков-подростков, а для девушек на первом месте стоит поведение парней. Романтические отношения могут возникать при совместном проведении времени: на прогулках, при посещении кино, танцев, театров, музеев и т.д. Подростки нередко отождествляют себя с популярными персонажами и стремятся соответствовать внешним формам их поведения.

Чувство влюбленности выявлено у 65% (13 чел.) мальчиков и 35% (7 чел.) девочек. Подростки-юноши легче влюбляются, чем девушки. Они влюбляются быстрее и чаще. 1/3 подростков сказали, что имеют постоянного друга или подругу. Бушующие гормоны и сильнейшие эмоции переживает ребенок в подростковом возрасте. У него появляется потребность заботиться о любимом человеке и принимать внимание с его стороны. Первая любовь – это светлое чувство, у подростка нет печального опыта разбитого сердца, он верит, что это счастье навсегда. Существует достаточно много примеров того, как школьная влюбленность в итоге приводила к созданию семьи, но в большинстве случаев это кратковременный роман. Подросток может влюбиться и не раз, он постоянно верит в то, что это всерьез и надолго. В пору влюбленности уходит гулять, ему необходимо общение с друзьями и объектом своего обожания.

40% опрошенных (30% мальчиков и 50% девочек) испытывают симпатию к кому-либо из противоположного пола. Можно назвать это дружеской привязанностью, есть приятные теплые чувства. Большое значение имеют улыбки, взгляды, жесты. Подростки отдают предпочтение немым знакам внимания, а их общение осуществляется на интуитивном уровне. Пристальный взгляд и улыбка свидетельствуют о явном

предпочтении другим, побуждает подростков к ответному поведению. Не всегда девочки получают ответные ожидаемые взгляды и улыбки, что приводит ее к отчаянию и острым страданиям, выражающимся в слезах.

10% подростков не испытывают симпатию или влюбленность. Данный факт, на наш взгляд, обусловлен особенностями семейного воспитания, а также физиологическими особенностями организма старших подростков-мальчиков, которые отстают в физиологическом и гормональном развитии от девочек.

Таким образом, некоторые пары просуществуют всего несколько недель или месяцев, но все равно создание пары, пребывание в ней очень полезно для психического развития ее участников. В условиях доверительного общения подростки могут лучше узнать характер избранника(цы), вникнуть в его (ее) повседневную жизнь, планы и мечты, т.е. обогатить свой эмоциональный и интеллектуальный опыт опытом партнера(ши), сравнить свое поведение, свои черты характера, свою жизнь с жизнью другого, увиденной с максимально близкого расстояния.

Подводя итоги нашего опытно-экспериментального исследования, мы пришли следующим выводам:

- влюбленность - сильное положительно окрашенное чувство (комплекс чувств), направленное на другого человека;
- в период влюбленности может возникнуть психический дисбаланс, который является результатом противостояния полярных чувств и эмоций: отрицательные и положительные эмоции, которые развиваются на фоне встречи препятствий и их преодолений;
- первый опыт влюбленности приходится на подростковый возраст;
- признаками влюбленности подростков являются: формирование идеальных представлений об объекте влюбленности, затуманивание (сужение) сознания, влюбленная зависимость, прохождение влюбленности;
- в структуре влюбленности подростков выделены компоненты: когнитивный, эмоциональный и поведенческий, которые определяются возрастом, полом и социальным статусом подростка в группе;
- романтическая влюбленность возникает в начале подросткового возраста (12-13 лет), основной пик прихода первой (ядерной) влюбленности относится к возрасту 14-16 лет;
- первая влюбленность у подростков позволяет усвоить новый взрослый способ взаимодействия с противоположным полом и закладывает будущий фундамент серьезных отношений;
- в условиях доверительного общения с противоположным полом подростки обогащают свой эмоциональный и интеллектуальный опыт.

Список использованной литературы:

1. Фромм Э. Искусство любить. Исследование природы любви. - М.: Педагогика, 1990. – 157 с.
2. Ильин Е.П. Эмоции и чувства. 2-ое изд. – СПб.: Питер, 2007. – 752 с.
3. Майерс Д. Социальная психология. 7-е междунар. изд. - М.: Прайм-Еврознак; Олма-Пресс, 2007. - 688 с.
4. Изард К. Психология эмоций / Перев. с англ. – СПб.: Издательство «Питер», 2000. — 464 с.
5. Век В.В. Влюбленность и любовь как объекты научного исследования: Монография. - Пермь: издательство: Академия Естествознания, 2017. – 332 с.

© И.В. Кольцова, 2017

ФИЛОСОФСКИЕ НАУКИ

УДК 1

*Гатауллина Э. Р., Борисова М. И.,
Научный руководитель: кандидат ист. наук, доцент Бадретдинова С.А.,
Башкирский государственный университет, г. Стерлитамак*

Дж. Бруно о бесконечности миров

Аннотация: Согласно Джордано Бруно, не только Земля, но и никакое другое тело не может являться центром всего мира, так как Вселенная бесконечна и безгранична и «центров» в ней несчетное количество.

Ключевые слова: Джордано Бруно, философия, бесконечность,

Джордано Бруно – величайший итальянский ученый, философ, поэт, пламенный сторонник и пропагандист учения Коперника. Одно из наиболее значимых заключений, произведенных ученым из пантеизма, складывается в категорическом утверждении синтеза о безграничности природы. В собственном учении о безграничности природы философ не только формирует мысли пантеизма, однако и преднамеренно прилегает к взглядам о безграничности пространства и бесчисленности миров, сформулированным в давние

времена Демокритом, Эпикуром и Лукрецием. Итальянский ученый не попросту оживлял данные теории, а развил дальше и сделал их одним из основных устоев собственного материалистического, антитеологического мировоззрения.

Следуя согласно выбранному пути, философ высвободил теорию Коперника от пережитков схоластической космологии. Бруно отказывается от воззрения польского астронома, в соответствии с которым Солнце представляет абсолютный центр Вселенной. Такого центра во Вселенной, согласно суждению Бруно, не существует. Любая ее планета, в том числе и любая точка может быть обоснована наблюдателем, пребывающем на ней, как центр Вселенной, Солнце, таким образом, не абсолютный, а лишь относительный центр Вселенной, т.е. центр нашей планетной системы. По этой причине наше Солнце не единственное во Вселенной. То, что Аристотелю, Птолемию, схоластике, да еще и Копернику представлялось заключительной, замыкающей Вселенную сферой неподвижных звезд, Джордано объявил солнцами других, далеких от нас на колоссальные расстояния миров. Не одна только наша Земля — «рядовая» планета Солнечной системы, как обучал Коперник, но и Солнце лишь одна из многочисленных звезд. Вселенная не имеет никаких границ и пределов, количество миров в ней бесконечно [1].

Идеи Бруно на целые века обошли его время. Философ писал «Небеса ... общее безграничное пространство, сфера, которая включает в себя все без исключения, эфирная область, в которой все перемещается и движется. В нем – множественное количество звезд, созвездий, шаров, солнца и земли... рассудком мы заключаем о безграничном числе других»; «Все без исключения обладают своими собственными движениями... одни кружат вокруг иных». Ученый заявлял и убеждал, что не только Земля, но и никакое другое тело не может являться центром всего мира, так как Вселенная бесконечна и безгранична и «центров» в ней несчетное количество. Бруно убеждал, что изменчивость тел и поверхности нашей Земли, утверждая, что на протяжении больших интервалов времени «моря превращаются в континенты, а континенты - в моря» [2].

Вселенная, согласно Джордано считается единой, неподвижной и безграничной и многочисленной. Ее невозможно уничтожить и ликвидировать, потому что не существует вещи, в которую она бы преобразилась, так как она сама является любой вещью. В ней все без исключения регулярно перемещается и меняется, вселенная содержит в себе безграничное разнообразие форм, индивидуальные объекты, бесчисленные миры и т.д. Однако ни один индивидуальный мир, ни одно явление, не имеют все без исключения индивидуальные качества, модусы абсолютно всех миров во Вселенной, и по этой причине и явления и миры стремятся к данным модусам, в следствии чего происходит движение, которое изменяет сами индивидуальные миры. В случае, если Вселенная безгранично разнообразна, в таком случае она не содержит общего центра. Таким образом, и индивидуальные миры, которые являются составляющими элементами Вселенной, никак не могут обладать местом отсчета. Вселенная «имеет столько центров, сколько существует индивидуумов». Однако, таким образом, Вселенная является безграничной, то в таком случае в каком бы направлении мы ни передвигались от такого центра, впереди - всегда безграничность. По этой причине, каждый индивидуальный мир - это центр и в то же время - периферия Вселенной. Человек тоже считается таким миром, он также есть бытие единого.

Идея о безграничности Вселенной ведет за собой заключение о том, что познание безгранично, неисчерпаемо касательно Вселенной и любого индивидуального мира и общества, который считается тождеством максимального и минимального, что и есть Богом. Следуя этому, становится явным то, что концепция Средневековья о причастии в целом к Всеобщему субъекту утрачивает значение и смысл. Цель постичь индивидуальных равноправных субъектов-индивидов, в качестве вселенных становится настоящей. С одной стороны, создается новое представление о природе, в соответствии с которым она абсолютно противоположна субъекту познания, содержит бесчисленное количество образов и выражается безграничности ее познания субъектом, а с другой стороны - утверждается концепция всеобщей одушевленности - панпсихизма, потому что материя, которая заполнена жизнью и красками, одаряется субъектностью. Это объединяет познающего субъекта с познаваемым объектом и дает возможность изучить внешний мир в качестве самопознания индивида.

Список использованной литературы:

1. Философия: Учеб. пособие для вузов / Отв. ред. В.П. Кохановский. - 6-е изд.- Ростов н/Д: Феникс, 2003.- С. 245.
2. Бруно Дж. О безмерном и неисчислимом // Горфункель А. Х. Джордано Бруно. М.: Мысль, 1965. - С. 187.

© Гагауллина Э. Р., Борисова М. И., 2017

*Gataullina E. R., Borisova M. I.,
Bashkir State University, Sterlitamak*

JG. BRUNO ABOUT INFINITY OF WORLDS

Annotation: According to Giordano Bruno, not only the Earth, but no other body can be the center of the whole world, since the Universe is infinite and unlimited and there are countless numbers of «centers» in it.

Keywords: Giordano Bruno, the philosophy, infinity.

УДК 173

*Строшкова А.В.,
Научный руководитель: Рахова Е.Э.,
Российский государственный профессионально-педагогический университет г. Екатеринбург*

Значимость семейных ценностей в нашем мире

Аннотация: В статье на основе произведений русских философов исследуется значимость традиционных для нашего народа христианских семейных ценностей в условиях современного кризиса брака и семьи.

Ключевые слова: семейные ценности, любовь, брак, семья.

Идеальная семья немыслима без любви.

Любовь – это тепло, нежность, радость.

Это главная движущая сила развития человечества, то ради чего существуем все мы.

В. Высоцкий

Значимость семьи для всякого человека и всего общества очень высока, и ее трудно переоценить. В современном мире многие идеалы, жизненные приоритеты людей кардинально меняются. Сегодня мы наблюдаем кризис семьи, значимость семейных ценностей убывает вместе с разрушением традиционных семейных устоев и самих семей. Сравнительно недавно в дореволюционной православной России семья считалась главной составляющей здоровой, счастливой и успешной жизни. Средняя русская семья имела как минимум четырех детей, отец работал, мать занималась детьми. Но в последние десятилетия и годы многое изменилось, особенно в связи с сексуальной революцией, которая привела к оголтелой разрушительной антипропаганде семейных ценностей.

Западный мир уже начал легализовать так называемые «однополые браки», изменение пола (например, в Норвегии разрешили менять пол с самого детства), отменять традиционные ценности и насильственно утверждать противоестественные нормы. Популярны стали так называемые чайлдфри, что особенно активно пропагандируется в Интернете, на многочисленных форумах рассказывается, почему жить лучше без детей. Сейчас очень часто звучит тема равноправия между мужчиной и женщиной. Активно действуют феминистские организации, которые борются за права женщин. А мужчинам предлагается идеал метросексуализма, исключительной заботы о себе, о своем внешнем виде и пр.

Всё это умаляет и искажает традиционные семейные ценности - любовь, взаимопонимание, доверие, уважение, ответственность.

Выдающиеся русские мыслители в своих произведениях немало писали о значимости семьи и правильном семейном воспитании. «Семья, - утверждал русский философ И.А. Ильин, - есть первый истинный, естественный и в то же время священный союз, всякая настоящая семья возникает из любви и дает человеку счастье» [1]. Известно, что «человек начинает жизнь в такой семье, которую сам себе не выбирал. Он получает её как некий дар судьбы» [1]. В детстве закладывается многое из того, что определяет всю дальнейшую жизнь человека. Очевидно, что мальчиков нужно воспитывать как мальчиков, а девочек – как девочек. Следует учить девочку тому, что главное ее богатство и основа всех видов успеха – это целомудрие, верность. А мальчика – умению защищать женщин и детей и заботиться о них [1]. Это чрезвычайно важно для создания ими в дальнейшем своих семей и успешного выполнения в них супружеских и семейных обязанностей. Потому семья является основой общества и первичным лоном человеческой культуры. Между тем, когда в обществе нарушается этот традиционный естественный и здоровый порядок, когда широко распространено безмужнее материнство, сложно говорить о правильном и достойном воспитании подрастающих поколений.

И.А. Ильин пишет, что «семья есть для ребенка первое родное место на Земле; сначала — место-жилище, источник тепла и питания; потом место осознанной любви и духовного понимания. Семья есть для ребенка первое «мы», возникшее из любви и добровольного служения, где один стоит за всех, а все за одного» [1]. Действительно, в семье воспитываются лучшие качества человека, передается из поколения в поколение духовно-нравственная, религиозная, отечественная традиция. Ильин подчеркивает важность того, что отец и мать «совместно представляют единый — властвующий и организующий авторитет в семейной жизни» [1]. Почему в детстве нам было стыдно свершить какой-то проступок? Потому что у нас были бабушки, дедушки, а главное родители, перед которыми нам было стыдно.

Семья начинается с брака. Митрополит Антоний Сурожский писал, что «брак – это чудо на земле. В мире, где все и всё идет вразброд, брак — место, где два человека, благодаря тому, что они друг друга полюбили, становятся едиными, место, где рознь кончается, где начинается осуществление единой жизни» [2]. Но сегодня многие забыли, к сожалению, что такое на самом деле брак, что это единство супругов - жены и мужа, которые должны понимать друг друга, «делить радость и горе жизни».

В Священном Писании брак предстает выражением предельной радости, предельной полноты; это полнота не успокоенности, а торжества радости и любви [2]. Митрополит Антоний анализирует современную семейную жизнь, говоря о том, что «некоторые вступают в брак, а вернее в сожителство, потому что они нравятся друг другу, потому что между ними существует физическое или психологическое притяжение. Они не ищут в браке осуществления какой-либо цели... Другие же ищут брака, потому что между ними есть согласованность душевная, телесная, но, вместе с этим, и общность какого-то идеала. Они хотят стоять не лицом к лицу, а плечом к плечу, они хотят вместе вступить в жизнь и творить жизнь» [2].

Главной и неотъемлемой основой семьи является любовь. Любить значит по-особому относиться к любимому человеку. Рождение любовного чувства - тайна. Митрополит Антоний пишет, что «тайна любви к человеку начинается в тот момент, когда мы на него смотрим без желания им обладать, без желания над ним властвовать, без желания каким бы то ни было образом воспользоваться его дарами или его личностью, — только глядим и изумляемся той красоте, что нам открылась» [2].

Справедливо говорят, что любовь это высшее проявление человека и человеческих отношений. В любви всегда была важнейшей именно духовная нравственно сторона, то, что мы можем назвать «платонической любовью», интимно сближение вступало как вторичное, необязательное и даже порой нежелательное. И.А. Ильин говорил: «Любовь только тогда не является простым кратковременным вожделением, непостоянным и мелким капризом плоти, когда человек, желая смертного и конечного, любит скрытую за ним бессмертность и бесконечность; вздыхая о плотском и земном, радуется духовному и вечному; иными словами, когда он ставит свою любовь перед лицом Божие и Божьими лучами освещает и измеряет любимого человека» [1]. На такой возвышенной и возвышающей любви и должен строиться брак и все семейные ценности. И сама семья – это школа любви, где люди учатся любить, возрастать в любви.

Но на сегодняшний день, как это ни печально, приоритетным часто утверждается сексуальное влечение, а не духовное. Это результат общего упадка подлинной духовности, нравственности в обществе и плоды сексуальной революции, пропаганды эгоистичной развращенной «красивой жизни». И на такой почве крепкие счастливые семьи не могут произрасти.

Что же мы должны сделать для сохранения нашего и последующих поколений? В первую очередь мы должны понять, что этот вопрос важен и серьезен, что разврат, растление молодежи и все, что разрушает семейные ценности, несет не меньшую опасность, чем война, эпидемия чумы.

Нам сегодня нужны литература, искусство, в том числе, фильмы, мультфильмы, утверждающие высокие идеалы любви, добра, мужества, ответственности, примеры верных супружеских отношений, воспитания хороших детей и семейного счастья. С самого детства надо закладывать детям что семья – это главная и первостепенная ценность. И у каждой семьи есть обязанность перед Богом: принести в мир не меньше 3-х детей, для того чтобы продолжить свой род и народ.

Счастливы человек, живущий в семье, где царят любовь, мир и согласие. Счастливы дети, когда родители заботятся о них, любят, понимают и готовят к предстоящей взрослой жизни, и в том числе семейной. Счастливы родители, когда чувствуют взаимную любовь со стороны детей, их внимание и душевную теплоту.

Список использованной литературы:

1. Ильин И.А. Путь духовного обновления [Электронный ресурс]. - URL: http://verapravoslavnyaya.ru/?Ivan_Ilmzin_O_semmze (дата обращения: 01.12.17).
2. Митрополит Антоний Сурожский. Таинство любви [Электронный ресурс]. - URL: www.pravmir.ru/mitropolit-antoniy-surozhskiy-tainstvo-lyubvi/ (дата обращения: 21.11.17).

© Строщкова А.В., 2017

*A.V. Stroshkova,
The supervisor of studies E.E. Rahova,
Russian state is professional-pedagogical university Ekaterinburg*

THE IMPORTANCE OF FAMILY VALUES IN OUR WORLD

The summary: In article on the basis of works of Russian philosophers the importance of Christian family values traditional for our people in conditions of modern crisis of marriage and family is investigated.

Keywords: family values, love, marriage, family.

ИСТОРИЧЕСКИЕ НАУКИ

УДК 94

*Акатьева П.А., Мысляева Н.С.,
Стерлитамакский филиал Башкирского государственного университета*

Прусская кавалерия Фридриха Великого

Исследование выполнено при поддержке гранта СФ БашГУ, проект № В 17-67

Аннотация: *Статья посвящена кавалерии Фридриха Великого, которая в середине XVIII века являлась самой сильной в Европе. В данной публикации рассматривается становление армии Пруссии, её истоки, состав и тактики. Авторы приходят к выводу, что прусская кавалерия Фридриха Великого представляет собой высшую точку развития не только прусского, но и мирового военного искусства XVIII века. На военном опыте и военной структуре прусского войска, долгое время существовала российская армия в период правления Петра III и Павла I.*

Ключевые слова: *Фридрих Великий, Пруссия, кавалерия, реорганизация, армия, военное дело.*

Изучение истории военного дела и организации мировых европейских армий представляет собой актуальную задачу, стоящую перед многими военными историками и теоретиками. Немаловажное значение имеет исследование и рассмотрение прусской кавалерии Фридриха Великого, которая в середине XVIII века являлась самой сильнейшей армией в Европе [10, с. 56].

Придя к власти в 1740 году, Фридрих Великий первоочередной задачей поставил проведение реорганизации прусской армии, доставшейся ему после правления Фридриха-Вильгельма I. Имеющая неподобающий вид, прусская армия переживала свое существование и постепенно разлагалась, из-за вольнодумных порядков, царивших в воинских подразделениях, а именно с проявлением антинациональных и антирелигиозных традиций, существовавших в то время в Европе [9, с. 67].

Большое значение Фридрих Великий уделял кавалерии, которую считал основной боевой единицей своей армии, предназначенной для нанесения стремительных ударов в центр и во фланг вражеских войск. Происходило увеличение состава кавалерии, как в военное время, так и в мирное [2, с. 6]. В отличие от пехоты, которая комплектовалась преимущественно из крестьян, наемников и военнопленных, в кавалерию набирались лица, имевшие большой рост и плотное телосложение, а также имевшие исключительно прусское происхождение. Особым предпочтением пользовались лица мужского пола, которые были выходцами из фермерских владетельных семей [5, с. 431].

Кавалерийское войско преимущественно состояло из трех основных подразделений – кирасир, драгун и гусар. Кроме того, Фридрих Великий разделил всю свою на три вида – легкую, среднюю и тяжелую. Легкая кавалерия предназначалась для проведения разведок и совершения диверсионных рейдов в тыл противника. Средняя кавалерия предназначалась для проведения быстрых маневренных атак во фланг противнику. Первоочередной задачей тяжелой кавалерией было сокрушение противника ударом своей массовой сплоченностью в строю [1, с. 94].

Кавалерийские подразделения делились на полки. Каждый кирасирский полк имел 5 эскадронов, эскадроны делились на 2 роты, численность которой составляла 70 сабель. В каждом кирасирском полку было около 37 офицеров, 70 унтер-офицеров и 12 трубачей. Такую же структуру имели и драгунские полки [5, с. 195]. Отличительными чертами в организации и воинской структуре находились гусарские подразделения. Так гусарский полк, имевший свое предназначение как легкая кавалерия, состоял из десяти эскадронов.

На вооружении каждый кирасирский солдат имел два больших пистолета с тяжелым палашиком, а также в качестве защитных средств кирасу с нагрудниками и наспинниками. Драгуны имели короткий мушкет со штыком, саблю и могли вести бой, как в пешем, так и конном строю. Гусары вооружались коротким мушкетом, который в то время назывался карабин и легкой саблей [5, с. 198].

Строй каждого эскадрона, независимо от рода кавалерии строился в две шеренги, а для атаки полк формировался в две линии: эскадроны первой линии строились с небольшими интервалами, а во второй и следующих линиях - в свободном порядке.

В 1741 году в битве под Мольвицем прусская кавалерия потерпела поражение от австрийской конницы, с позором отступив. В ответ на этот провал, Фридрих предпринял чистку в командном составе кавалерии, отстранив в отставку около 400 кадровых офицеров кавалерии. Взамен им, в состав командования были поставлены приближенные к королю офицеры. Практически все генералы кавалерии, приближенные к королевскому двору и имевшие малейшие представления о тактических и инженерных приемах, проходили ежедневные двухчасовые занятия по воинским наукам под началом Фридриха Великого в Потсдаме [6, с. 315].

Король Фридрих Великий с этого момента требовал от своих командующих сохранения инициативы в бою, и отдельным приказом потребовал в бою производить первыми кавалерийскую атаку на неприятеля. При

этом, стрельба из пистолетов и ружей в атаке была запрещена, акцент делался на то, что прусская кавалерия своими сомкнутыми линиями будет производить шок на противника и сметать все на своем пути [3, с. 57].

Кроме этого, Фридрих Великий вводит в кавалерии как отдельный род войск – конную артиллерию, состоявшая из легких орудий и перевозимая конной тягой [7, с. 201]. Такое нововведение повлияла для дальнейшего развития кавалерийской тактике. С этого момента, кавалерия, поддерживаемая плотным артиллерийским огнем, несла минимальные потери во время атак. На вооружение конной артиллерии находились артиллерийские орудия калибра 24 фунтов, а также использовались 18-ти фунтовые гаубицы, которые могли посылать снаряд через естественные возвышенности [8, с. 75].

По прусскому уставу 1743 года было предписано, что в ходе боевых действий, прусская кавалерия должна строиться и перестраиваться в боевые порядки исключительно галопом. Это приводило к тому, что на учениях многие кавалеристы падали со своих лошадей и наносили себе увечья [5, с. 129].

Одним из ярких примеров триумфального военного искусства прусской кавалерии является сражение при Лейтене 5 декабря 1757 года. Кавалерия Фридриха Великого одержала победу в этом сражении благодаря применению косою боевого порядка. В решающей момент операции, кавалерия прусского генерала Дризена, расположенная на левом фланге, ударила во фланг и тыл австрийского войска. В результате такого неожиданного удара, австрийская конница бежала с поля боя. Эта победа является ярким подтверждением боеспособности прусской кавалерии в бою [3, с. 92].

С ростом численности армии, чаще всего происходили дезертирские побег прусских солдат из армии, причиной такого явного предательства было насильственное удерживание в армии лиц мужского пола. Это подтолкнуло на создание Фридрихом Великим – «Трактата о военном искусстве», в статьях которой четко регламентированы преступления, в том числе дезертирства, и соответственно, меры наказания к данным преступлениям [7, с. 51].

Для принятия явных мер по искоренению преступлений в армии, король Фридрих вводит в армии палочную дисциплину. Наряду с ней, еще одним методом воспитания армии является строевое обучение и муштровка, которая доводилась до мельчайших тонкостей. Палочная дисциплина распространялась также на прусскую кавалерийскую гвардию, которая находилась под личным присмотром самого короля [5, с.110].

В ответ на такие действия прусского короля, офицеры генерального штаба выступали с требованиями прекращения или уменьшения палочной дисциплины в армейских подразделениях, в первую очередь в гвардии. Фридриху Великому ничего не оставалось делать, как пойти на некоторые уступки, касающиеся королевской гвардии. Для гвардейских офицеров вводился штраф за нанесение телесных повреждений солдатам гвардии, опасных для здоровья, кроме штрафа, провинившиеся офицеры должны были отбыть шестимесячный срок заключения в тюремной крепости Магдебург [4, с. 247].

Таким образом, прусская кавалерия Фридриха Великого представляет собой высшую точку развития не только прусского, но и мирового военного искусства XVIII века. На военном опыте и военной структуре прусского войска, долгое время существовала российская армия в период правления Петра III и Павла I.

Список использованной литературы:

1. Архенгольц И.В. История Семилетней войны. [Электронный ресурс] – Режим доступа – URL: // <http://militera.lib.ru/h/archenholz/index.html>.
2. Дельбрюк Г. История военного искусства в рамках политической истории в 7 т. Т 4. – М.: Наука, 1997. – 457 с.
3. Денисон Д.Т. История конницы. – М.: АСТ, 2001. – 150 с.
4. Кони Ф. А. История Фридриха Великого. – М.: Воениздат, 1997. – 283 с.
5. Прусский устав 1743 года. – М.: Воениздат, 1989. – 210 с.
6. Свечин А.А. Эволюция военного искусства в 4 т. Т. 1. – М. – Л.: Воениздат, 1928. – 365 с.
7. Трактат о военном искусстве Фридриха Великого. – М.: Воениздат, 1960. – 87 с.
8. Ненахов Ю.Ю. Войны и кампании Фридриха Великого. – Минск. Харвест, 2002. – 816 с.
9. Фрэйзер Д. Фридрих Великий. – М.: АСТ, 2003. – 451 с.

© Акатьева П.А., Мысляева Н.С., 2017

*Akateva PA, Myslyayeva N.S.
Sterlitamak branch of Bashkir State University*

THE PRUSSIAN CAVALRY OF FREDERICK THE GREAT

Abstract: *The article is dedicated to the cavalry of Frederick the Great, which in the middle of the 18th century was the strongest in Europe. This publication examines the formation of the army of Prussia, its origins, composition and tactics. The authors come to the conclusion that the Prussian cavalry of Frederick the Great represents the highest point of development not only of the Prussian, but also of the world military art of the 18th century. On the military experience and military structure of the Prussian troops, for a long time there was a Russian army during the reign of Peter III and Paul I.*

Keywords: *Frederick the Great, Prussia, cavalry, reorganization, army, military affairs.*

УДК 94

Кантимирова Р.И., Баева Э.Р.,
Башкирский государственный университет Стерлитамакский филиал

Влияние реформ Жана Батиста Кольбера на военную политику и кризис системы во Франции

Аннотация: В данной статье рассмотрено влияние реформ Жана Батиста Кольбера на военную политику Франции. Проанализирован расход на армию в лучшую сторону, путем увеличения займы у финансистов, учреждения рент, введения в продажу новых налогов и должностей. Выявлено, что введение новых платежей вызывало волну народных восстаний, прокатившуюся по всей западной Франции. Обосновывается мысль тем, что войны подвергли тяжелым испытаниям новосозданные торговые компании и мануфактуры.

Ключевые слова: Франция, Жан Батист Кольбер, реформы, военная политика, кризис.

Актуальность этой темы определяется особым значением именно французского абсолютизма, как показательного для других европейских абсолютных монархий. К тому же, рассматриваемый период имеет особую значимость в истории Франции. Это время наивысшего внешнеполитического и внутривнутриполитического могущества королевской власти, именно в этот период испытывались различные возможности дальнейшего поступательного развития национального государства. Когда в обстановке утверждающегося рационализма политической мысли оформлялись попытки корректировки исторически сложившейся структуры французского общества в сторону ее лучшего соответствия практическим потребностям абсолютной монархии. Эти попытки были связаны с именем Жана Батиста Кольбера. Его преобразования вступали в противоречие с внутренней устойчивостью социальной структуры позднефеодальной Франции, развитие которой Кольбер хотел качественно ускорить. Ж.Б. Кольбер пришел к власти, когда Франция только что вышла из Тридцатилетней войны. Для восстановления порядка в финансах, для качественных преобразований в социальной сфере и для дальнейшего развития экономики необходимым условием был мир. Однако, внутри самой Франции шло соперничество кланов, которые отстаивали свои взгляды на дальнейшее развитие страны, а также развитие внешнеполитических связей Франции с другими мировыми державами. Так, соперничество кланов Кольбера и Летелье – Лувуа стало постоянным фактором придворной политики, современники стали толковать о том, что это противостояние министров своего рода война между «министром мира» и «министром войны». В июле 1671 года папский нунций сообщал в Ватикан: «Здесь существует несогласие между г-ном Кольбером и г-ном Летелье и Лувуа: двое последних хотят войны и настраивают на это е. в-во, а первый желает сохранения мира, дабы работать над устройением торговли» [2, с. 186].

В историографии сложились весьма неоднозначные оценки в отношении политики Ж.Кольбера, так, например, критики Кольбера возлагали на его воинственный протекционизм главную ответственность за развязывание в 1672 году войны с Голландией. В работе Малова приводится точка зрения, А. Сэ, который считает голландскую войну прямым следствием кольберовского меркантилизма и полагает, что при более умеренной тарифной политике ее можно было бы избежать [1, с. 187]. Своеобразным является мнение французского историка Ж. Мейера, который негативно оценивает деятельность Кольбера: «В той же мере, как Лувуа, если не больше его, Кольбер способствовал войне с Голландией»: кольберовская политика «была миролюбивой до 1666 года, но после 1668 года она стала резко антиголландской» [1, с. 115]. Противоположная точка зрения представлена американским историком Г. Роуэном. Он доказывает, что, хотя экономические противоречия сыграли важную роль в психологической подготовке войны, они не были ее первопричиной: связанная с борьбой за обладание Южными Нидерландами, франко-голландская война состоялась бы, «даже если бы Кольбера никогда не было и если бы его тарифы никогда не существовали» [2, с. 21].

Соперничество между кланами Кольбера и Летелье выражалось и в борьбе вокруг бюджета: Кольбер добивался денег для флота, его противники для армии. Состояние финансов в начале 1660-х годов настоятельно требовало воздерживаться от крупных войн. Даже небольшая экспедиция в беспомощную Лотарингию в августе 1663 года вызвала жалобы Кольбера на чрезмерность военных расходов.

Неудивительно, что в англо-голландском конфликте республика представлялась французскому двору слабейшей стороной. Косвенные данные свидетельствуют о том, что в начале 1665 года позиция Кольбера была выжидательно-нейтралистской. Небезызвестным фактом является и то, что его интересовало Средиземноморье, так как именно там находилась основная часть французского военного флота, а торговые выгоды нейтралитета были очевидны. 8 февраля 1665 года Кольбер разослал циркуляр в муниципалитеты важнейших атлантических портов, в котором сообщалось, что Карл II отдал приказ об освобождении всех французских кораблей, захваченных английским флотом вместе с голландскими, и о возвращении французам их товаров, взятых на голландских судах. «Наша морская торговля будет совершенно свободной, – ликует Кольбер. – В будущем ей не грозят никакие помехи со стороны английских кораблей» [3, с. 192].

Однако, другие министры не разделяли оптимизма своего коллеги, и даже король встал на их сторону. Уже 13 февраля король сообщил д'Эстраду о своем решении послать в Англию чрезвычайное посольство. «Даже если бы у меня не было договора с голландцами, – писал король, – я все же заинтересован, чтобы они не

проиграли войны...» [1, с. 253]. Доводы в пользу нейтралитета опровергались двумя основными соображениями. Во-первых, вместо долгой войны на истощение может последовать быстрая победа Англии, которая тогда завоюет неоспоримое владычество на морях. Во-вторых, у Франции еще недостаточно кораблей, чтобы овладеть торговлей, и, скорее всего, она первая будет страдать от нарушения нормальных условий навигации. Поэтому посольству ставилась задача добиться примирения воюющих сторон.

В это время произошел инцидент, который показал, до какой степени Ж.Б. Кольбер не склонен был относиться к голландцам как к потенциальным союзникам. В марте 1665 года Штаты провинции Голландия наложила секвестр на два закупленных здесь французской Ост-индской компании 600-тонных корабли, мотивируя свое решение военными соображениями и тем, что Франция не оказывает в нарушение договора 1662 года никакой помощи голландцам в войне против Англии. Ж.Б. Кольбер расценил эту акцию как злостную попытку конкурентов подорвать зарождающуюся ост-индскую торговлю Франции. Король поставил перед голландцами ультиматум: в двухнедельный срок освободить корабли, иначе будут задержаны все корабли республики и прерваны всякие переговоры с голландскими послами. 11 апреля Штатам Голландии пришлось уступить безоговорочно.

В обстановке, когда стала реальной перспектива войны с Англией, появилась недатированная записка Кольбера о плане ее ведения. В записке Кольбер пишет о необходимости положить конец войне, воздействував на Карла II с помощью Швеции и Дании. Если же этого не произойдет и придется воевать с Англией, наступит тяжелый кризис атлантической торговли, который приведет к «огромному сокращению» государственных доходов. Чтобы компенсировать эти убытки, Кольбер предлагает укрепиться на Средиземном море. Всю торговлю Франции нужно переориентировать на левантийское направление, тем более что и ост-индская торговля пойдет теперь через Левант, и тогда Франция сможет через Лион снабжать восточными товарами всю Германию. Что же касается собственно тактики войны с Англией, то Кольбер считает, что ее нужно вести на истощение противника. В то время как французский флот закроет для англичан Средиземноморье, Дания и Швеция, на которых Кольбер, рассчитывал, как на будущих союзников, запретят вход на Балтику. Никакого интереса к прямой борьбе с главными британскими военно-морскими силами в Атлантике Кольбер не проявляет, и вообще складывается впечатление, что для него важнее всего сберечь французский флот. Это намерение не могло понравиться голландцам, и, видимо, поэтому рассчитанная на показ им записка о плане военных действий, посланная королем д'Эстраду 21 августа 1665 года, воспроизводя основные кольберовские идеи, вместе с тем предусматривает возможность совместных франко-голландских акций на атлантическом театре войны – таких, как диверсии в Шотландии или Ирландии [1, с. 22].

Беря курс на тарифную войну с Голландией, Кольбер был полон оптимизма. Играла роль укоренившаяся вера в то, что без французских товаров иностранцы не обойдутся, но также и ясное понимание трудности принятия ответных мер республикой, экономика которой была основана на посреднической торговле. 25 ноября 1669 года он пишет о развернутой в Голландии антифранцузской компании: «Я смотрю на их усилия с известным спокойствием, будучи почти убежден, что они не могут нанести нам самого малого ущерба, не причиняя великого зла самим себе» [2, с. 20]. Известное беспокойство Кольбера вызывали только попытки голландцев договориться с немецкими князьями о снижении ими речных пошлин, дабы расширить вывоз в Соединенные Провинции рейнских вин. Но и тут он успокаивается, отмечая в письме от 13 декабря 1669 года к французскому эмиссару в Майнце Гравелю, что «дороговизна и редкость» рейнских вин «всегда будут мешать голландцам предпочесть их нашим винам» [1, с. 202].

Когда Людовик XIV начал готовиться принять решение о вторжении в Соединенные Провинции, Кольбер стал внушать ему мысль о длительном характере франко-голландского экономического соперничества. Для полной победы нужно, чтобы Северная компания имела минимум 400 кораблей – сейчас их только 20. Пока этого нет, открытая война с республикой автоматически привела бы к потере французами балтийской торговли [3, с. 114]. Вплоть до заключения Дуврского договора Кольбер принципиально возражал против форсирования войны. Она была не нужна – «холодная война» с голландцами и без того шла успешно. Она была вредна – Франция была еще не готова воевать по экономическим показателям. После Дувра позиция Кольбера изменилась. Он мог просто смириться – король принял решение. Мог решить, что союз с Англией дает большой перевес в силах и война будет недолгой. Так или иначе, он стал готовить войну с присущей ему тщательностью.

Идея английского союза привлекала Кольбера к долговременной борьбе с Голландией, в экономическом плане. Он писал об этом в своей мартовской записке 1669 года, приводя оценки размеров торговых флотов трех стран. Эти цифры должны были доказать англичанам выгоду экономического союза с Францией: во-первых, голландский флот намного превосходит английский и французский, вместе взятые; во-вторых, английский флот гораздо больше французского, так что после низвержения голландской гегемонии львиная доля торговли должна перейти к Англии. Однако, несмотря на доводы англо-французский экономический союз не состоялся. Дуврский договор (1670 г.) был заключен на чисто политической основе. Переговоры о торговой конвенции зашли в тупик, а тем временем обе стороны продолжали обмениваться протекционистскими ударами.

Итак, кольберовский протекционизм нельзя считать главной причиной развязывания франко-голландской войны. В данном случае французская монархия руководствовалась в первую очередь политико-гегемонистскими соображениями. Будь на то воля Кольбера, столкновение произошло бы позже, при лучшей экономической подготовке Франции. Война, начавшаяся в 1672 года, не была его войной.

29 марта 1672 года Англия, а 6 апреля Франция объявили войну Соединенным Провинциям. Короли просчитались, недооценив стойкость сопротивления защищавшей свою независимость республики. Объединенная эскадра двух монархий не смогла добиться победы над голландским флотом. Соединенные Провинции во главе со ставшим их статхаудером Вильгельмом Оранским выиграли время для того, чтобы найти союзников. В 1674 году английский парламент заставил Карла II заключить сепаратный мир.

Расходы на армию уже в 1672 году побили старые рекорды и продолжали расти. Начались займы у финансистов, учреждение рент, продажа должностей. Введение новых налогов вызвало в 1675 году волну народных восстаний, прокатившуюся по всей западной Франции. Война подвергла тяжелым испытаниям новосозданные торговые компании и мануфактуры. Оправдал себя военный флот, разгромивший в 1676 году испано-голландскую эскадру у берегов Сицилии. Но одно ушло навсегда: планы преобразований социальной структуры. Никогда уже Кольбер не сможет рассчитывать на то, чтобы сделать свои внутривластные проекты главной заботой монарха. Из первого наставника своего государя он превратился в человека, достающего деньги на военные расходы.

Ж.Б. Кольбер тяжело свыкался с новой ситуацией, тем более что Лувуа, чувствуя себя хозяином положения, держался очень агрессивно. Один из острых кризисов в их отношениях произошел в конце 1671 года. 13 ноября д'Ормессон записал: о Кольбере говорят, что он закрылся у себя, никого не принимает, «что его положение при дворе шаткое, г-н Лувуа нанес ему тяжелые удары и теперь вопрос в том, кто кого погубит» [2, с. 22]. В те же дни Сен-Морис отмечал, что Летелье и Лувуа имеют наибольший вес при дворе. 25 ноября он сообщает о конкретной причине конфликта. Лувуа в Узком совете потребовал на войну 6 млн л. наличными, Кольбер соглашался дать только ассигнации, его противник съязвил: «О, стоит лишь послать корабли в Индию...» Король сказал, что наличные надо найти. Далее слухи имели откровенно злобный характер – утверждали, будто Людовик бросил Кольберу: «Это ваша собачья торговля съела наличные» [1, с. 126].

Итогом стало то, что Ж.Б. Кольбер дважды передавал через Пюссора просьбу об отставке. Людовик, узнав, что его министр «очень печален, меланхоличен и подавлен, даже на лицо стал неузнаваем», пригласил его к себе, обласкал и в отставке отказал окончательно. «Мы замечали, – вспоминал близкий помощник Кольбера Шарль Перро, – что если раньше г-н Кольбер, входя в свой кабинет, принимался на работу с довольным видом, потирая руки от радости, то теперь он садился работать удрученным и даже со вздохом» [2, с. 20].

Не изменили ситуации и Неймегенские мирные трактаты 1678 – 1679 годов. Франция принялась расширять свои владения на германской границе, самочинно присоединяя один город за другим. Расходы на армию оставались на уровне первых военных лет. «Народ очень отягощен... с начала монархии он никогда не платил и половины теперешних налогов», – писал Кольбер королю в 1680 году. Обращаясь к государю, Кольбер не сдерживает упреков: «На войне и в мире в. в-во никогда не сообразовывали расходов с состоянием финансов; это так необычайно, что воистину не имеет примера» [3, с. 205].

Смерть пришла 6 сентября 1683 года после мучительной каменной болезни. Народ, чьей любви Кольбер никогда не искал, радовался известию о смерти того, в ком он видел виновника новых налогов. Министра во избежание эксцессов хоронили ночью, под военной охраной. Понадобились время и новые испытания, чтобы о нем стали вспоминать с сожалением.

Список использованной литературы:

1. Малов В.Н. Жан-Батист Кольбер. Абсолютистская бюрократия и французское общество. М.: Наука, 1991. 240 с.
2. Малов В.Н. Жан-Батист Кольбер – реформатор XVII века (1619 – 1683) // Новая и Новейшая история. 2000. № 3. С. 20 – 22.
3. Поршнева Б. Ф. Народные восстания Франции при Кольбере // Средние века. 1946. № 2. 404 с.

© Кантимирова Р.И., Баева Э.Р. 2017 г.

Kantemirova R. I., Baeva E. R.
BASHKIR STATE UNIVERSITY (BRANCH) IN STERLITAMAK

THE IMPACT OF THE REFORMS OF JEAN-BAPTISTE COLBERT ON THE MILITARY POLICE AND THE CRISIS OF SYSTEM IN FRANCE.

Abstract: *this article examines the impact of the reforms of Jean-Baptiste Colbert on the military policy of France. Analyzed the consumption of the army for the better, by increasing loans from financiers, agencies of rent, the introduction of the new taxes and positions. It is revealed that the introduction of new fees have triggered a wave of popular uprisings that swept across Western France. Substantiates the idea that the war was subjected to severe tests newly established trading company and manufactory.*

Keywords: *France, Jean Baptiste Colbert, reform, military policy, crisis.*

УДК 94 (470.57)

Мысляева Н.С.,

Башкирский государственный университет Стерлитамакский филиал

Идеи правового государства в политико-правовой мысли России второй половины XIX в.

Работа выполнена при поддержке гранта СФ БашГУ В 17-67

Аннотация: В статье анализируются идеи правового государства в политико-правовой мысли России второй половины XIX в. Автор приходит к выводу, что либералы предлагали установление конституционных реформ. Но наиболее важным значением в их глазах являлось постепенное накопление элементов правового порядка, развитие институтов местного самоуправления, приготовление народа к политической свободе.

Ключевые слова: концепции земского самоуправления, правовое государство, политико-правовая мысль, Российская империя.

Myslyayeva N.S.

Bashkir State University, Sterlitamak Branch

Ideas of the rule of law in the political and legal thought of Russia in the second half of the XIX century.

Annotation: The article analyzes the ideas of the rule of law state in political and legal thought of Russia in the second half of the 19th century. The author comes to the conclusion that the liberals proposed the establishment of constitutional reforms as the final point of reforms. In the conditions of transitional time, the gradual accumulation of elements of the legal order, the development of institutions of local self-government, the preparation of the people for political freedom were of far greater importance in their eyes.

Keywords: concepts of zemstvo self-government, legal state, political and legal thought.

Идея утверждения права в общественной жизни своими корнями восходит к глубокой древности – к тому периоду в истории человечества, когда возникли первые государства. Ведь для того, чтобы выстроить целостную цепочку социальных отношений с помощью права, государству необходимо определить правовые основы государственной власти. Так, в античном мире появился «зародыш» правовой государственности, а в условиях перехода феодализма к капитализму были развиты концепции и доктрины правового государства. Касаясь России, данный процесс можно отнести к периоду Великих реформ 60-х гг. XIX вв. Настоящий рубеж, ознаменовал собой переход России от дореформенных патриархальных порядков к более деятельным экономическим, социальным и политическим структурам обновляющегося общества. В процессе формирования реформ, а также их осуществления, идейные взгляды представителей общественной мысли разделились на три основных лагеря: консерваторов, либералов и радикалов.

Развитие идей либерализма, составившие костяк теории правового государства, представляло собой сложный процесс, необходимо было синтезировать монархическую реальность и новую идею о свободе и равенстве. В связи с этим с этим вплоть до середины XIX в. можно говорить лишь о предпосылках российского либерализма.

Немаловажную роль в становлении либерализма в России сыграла периодическая печать, отмена ряда цензурных ограничений способствовали приобретению её своеобразному выражению политического характера. Такие известные журналы как: «Отечественные записки», «Русский вестник», «Вестник Европы», газеты «Голос», «Русские ведомости» и др. знакомили читателей с историей и современным положением стран Запада, давали оценку внутривнутриполитической ситуации в России, проводили сравнение и анализ двух разных миров, во всех статьях присутствовала мысль о самоуправлении. Известный правовед А.Д. Градовский, отмечал, что «в конце пятидесятых годов все мечтали об английском самоуправлении»[1, с. 523]. Следует отметить, что уже во второй половине 50-х гг. XIX в. конституционный вопрос стоял наряду с проблемой ликвидации крепостничества. Начало реформ в 1861 г. еще больше способствовало проявлению интереса к судьбе самодержавия в России. Таким образом, наметились две линии – либерально-демократическая и дворянско-олигархическая.

Видное место в публицистике, оказавшим мощное влияние на общественное движение начала 60-х гг., занимал журнал «Отечественные записки». В нем активно принимали участие такие видные либеральные публицисты как: С.С. Громека, Н.В. Альбертини, К.К. Арсеньев. Отдавая дань славянофильству, «Отечественные записки» вместе с тем имели отличную точку зрения на дальнейшее развитие диалога между обществом и государством в современной России. Славянофильство 60-х гг. не отказалось от своего традиционного аполитизма. На что «Отечественные записки» не раз выражали удивление той наивности, с которой славянофильство в лице И.С. Аксакова подходило к политическим гарантиям народной свободы. Порывая страхом политики славянофилов, журнал не намеривался дожидаться того пика, когда народ сам ощутит необходимость подготовленных новых учреждений, в том числе и политических.

От понимания практической безуспешности нравственного протеста против всемогущества бюрократического абсолютизма оставался всего один небольшой рывок до требования политических нововведений. Так, «Отечественные записки» одни из немногих журналов, который не побоялся осуществить первые шаги, отстаивая в 1861–1863 гг. идеи конституционного представительства. Данные конституционные мотивы нашли своё отражение в работах Н.В. Альбертини и в «Современной хронике России», которую вел С.С. Громека. Обозреватель внутренней жизни России, задававший политический вектор журнала, открыто декларировал, что «здание» реформ будет неоконченным, если правительство не решится на «установление, при помощи которого могли бы правильно выражаться и своевременно удовлетворяться разумные желания страны» [2, с. 80]. Ликвидация самоуправления бюрократии «силой закона» было, по убеждению С.С. Громеки, являлось той главной и ближайшей целью, во имя достижения которой могли и должны были сплотиться все течения русского общественного движения.

Общественные настроения, повлеченные польским восстанием 1863г., а в последствии отложившие отпечаток и на внутреннюю политику России гласили во всеуслышание о необходимости созыва земского представительства. Идея народного представительства пронизывала всю земско-областническую теорию, развиваемую А.П. Щаповым в начале 60-х гг. в «Отечественных записках». Мысль А.П. Щапова о не утраченной в России «способности народосоветия», была очень созвучна с основополагающей идеей Н.И. Костомарова. «Народоправление» и у него выступает как важнейший принцип удельно-вечевого политического порядка, приверженцем которого он был.

В дискуссиях о политическом развитии России пользовались успехом издания М.Н. Каткова, принадлежавшего на рубеже 1850-1860-х гг. к либеральному лагерю. Он считал, что уступки в конституционном духе, смогли бы исправить пошатнувшееся положение правительства и стать основанием для окончательного разрешения польского вопроса. Наиболее широко взгляд М.Н. Каткова на характер представительства представлен в письмах министру внутренних дел П.А. Валуеву: «Достаточно было бы собрать для совещания нынешних выборных людей, как дворянские представители и готовы», – писал он 29 апреля 1863 г. Однако, позднее он дополнил, что должно быть другое собрание: иначе все дело будет испорчено в зародыше, к ним должен быть присоединен элемент в лице губернских предводителей дворянства. В «Московских ведомостях», он констатировал – «Нужны теперь не какие-либо так называемые меры: той и другой стране в совокупности нужны более всего твердые и крепкие основы законного порядка.

Дворянский конституционализм М.Н. Каткова вызвал последовательную критику, в лице известного историка и публициста К.Д. Кавелина. На его взгляд, представительное правление получило смысл только в том случае, если его установлению предшествовала готовность общества к изменениям в политической жизни. Иначе оно превращается в «театральные декорации, в намалеванные кулисы, ничего не знающие, ничего не стоящие» [3, с.137-138]. Конституционный порядок должен содержать в наличии готовые элементы представительства в народе. Ничего подобного, по мнению К.Д. Кавелина, в России не было.

Проследившая его взгляды, будет уместно сказать, что К.Д. Кавелин предпочитал неограниченную монархию конституционным переменам, не сулившим, как ему казалось, ничего, кроме представительства с неизбежным перевесом дворянства.

Один из основоположников конституционного права в России, Б.Н. Чичерин сформулировал и аргументировал свою позицию в работе «О народном представительстве». Она вобрала в себя весь политический акт, вынесенный из бурной эпохи шестидесятых годов. Б.Н. Чичерин соглашался с тем, что политическая свобода являлась прямым следствием развития свободы личности. Но в то же время предостерегал против абсолютизации этих начал, так как свобода не может стать единственным главным элементом общественной организации. «Входя в состав политического организма, – писал он, – свобода подчиняется высшим господствующим в нем началам. А потому большее или меньшее ее развитие зависит от других элементов государственной жизни: от потребителей власти, порядка, закона, от разнообразных интересов, которыми управляет государство, и от тех условий, среди которых оно живет» [4, с. 33].

Самой приемлемой формой правления Б.Н. Чичерин считал конституционную монархию. По его мнению единственным органичным и незыблемым ее основанием могли стать только «средние классы». Под данным понятием Б.Н. Чичерин отталкивался от определения «средних людей» в «Политике» Аристотеля, на наш взгляд, дополнял его конкретно-историческим содержанием. «Средние классы» приобретали под его пером черты, свойственные буржуазии. Поскольку же, по мнению Б.Н. Чичерина, буржуазии в России еще не существовало, то и вопрос о конституционном переустройстве страны являлся преждевременным.

О своеобразии российской политической и общественной истории, говорил автор столичной газеты «Голос», профессор Санкт-Петербургского университета А.Д. Градовский, именно его аргументы получили наибольшее обобщение.

А.Д. Градовский придерживался взгляда о том, что в России, в контрастность Европе, не существовало каких бы то ни было враждебных друг другу классов. Поэтому необходимость создания представительных органов, он считал хорошей идеей. Так, в Западной Европе, парламент выражал интересы разных слоев общества. Но, так как в России, общество являлось социально однородным, а наиболее многочисленный слой населения – крестьянство, которое, по его мнению сохраняло приверженность самодержавию, нужды в общероссийском народном собрании не имелось, и монархическая власть вполне могла служить и «даже служила» интересам всего народа. Становится очевидно, что А.Д. Градовский, не критиковал институт неограниченной монархии в России.

В целом, анализ идей правового государства в политико-правовой мысли России второй половины XIX в., мы наблюдаем следующую картину: либеральная часть, предвидела установление конституционной реформы. Так, по мнению К.Д. Кавелина, Б.Н. Чичерина, А.Д. Градовского ограничение самодержавия могло повернуть вспять едва начавшийся процесс реформирования, окончательно дестабилизировать ситуацию в стране. Каждый из них видел необходимость в периоде, которое условно можно назвать «переходным временем». Данный промежуток времени давал возможность не только для постепенного накопления элементов правового порядка, но и для развития институтов местного самоуправления, а также приготовлению народа к политической свободе.

Список использованной литературы:

1. Градовский В.Д. Собрание сочинений В 9т. Т. 7. СПб., 1904.
2. Отечественные записки. 1862. №6.
3. Кавелин К.Д. Собрание сочинений : В 2 т. Т 1. СПб., 1898.
4. Чичерин Б.Н. О народном представительстве. М., 1866.

© Мысляева Н.С., 2017

УДК 94 (470.57)

Мысляева Н.С.,

Башкирский государственный университет, Стерлитамакский филиал

Мероприятия земств Уфимской губернии в области образования

Работа выполнена при поддержке гранта СФ БашГУ В 17-67

***Аннотация:** В статье исследуются мероприятия земств в Уфимской губернии во второй половине XIX в. в области народного образования. Автор приходит к выводу, что благодаря усилиям земских органов самоуправления были учреждены в уездных городах Уфимской губернии реальные училища, женские гимназии, а также открыты Златоустовское среднетехническое училище, земская фельдшерско-акушерская школа, сельские женские и мужские прогимназии.*

***Ключевые слова:** Уфимская губерния, земские органы самоуправления, народное образование.*

Myslyayeva N.S.,

Bashkir State University, Sterlitamak Branch

Zemstvos of the Ufa province in the field of education

***Annotation:** The article examines the activities of zemstvos in the Ufa province in the second half of the nineteenth century. in the field of public education. The author comes to the conclusion that thanks to the efforts of the Zemstvo self-government bodies, real schools, women's gymnasiums were established in the county towns of the Ufa province, and the Zlatoustovskoe secondary technical school, the zemstvo feldshersko-obstetric school, rural women's and men's progymnasiums were opened.*

***Key words:** Ufa province, zemstvo self-governing bodies, people's education.*

Со школьной скамьи известны слова В.И. Ленина о том, что «Земство с самого начала было осуждено на то, чтобы быть пятым колесом в телеге русского государственного управления». Однако факты свидетельствуют о несостоятельности этого выражения, а время раскрыло глаза на то, чего видеть в эпоху строительства коммунизма не хотелось. При всех имеющихся недостатках земские учреждения сумели поднять немало участков, связанных с благосостоянием людей, и тем сослужили огромную службу населению России. Массовость потребления социальных услуг, многочисленность просветительных, медико-санитарных учреждений, объем оперативно-управленческих задач, связанных с их деятельностью, существенно ограничили возможность централизованного управления сферой социального обслуживания. Просвещение, здравоохранение и другие социальные службы земства затрагивали жизненные интересы широких слоев населения, а в соответствии земских служащих. Только в канцелярии губернской управы их число в 1914 г. достигло 43 человек (из общего количества 161 служащего.) [3, с. 122]

Земская практика выработала оригинальную систему народного просвещения, которая включала в себя комплекс мероприятий школьного и внешкольного образования. Земским учреждениям принадлежит заслуга создания основ начальной школы в России. Видный общественный деятель Е.Д. Максимович (М. Слобожанин), подводя итоги пятидесятилетней деятельности земских учреждений, отмечал: «Как бы ни относиться к земской идее вообще..., нельзя не признавать, что сделать то, что сделано нашим земством для образования масс

населения... , возможно было только с большим запасом творческих сил и с большим сознанием общественного долга».

При введении аппарата земств в губернии на первом же губернском собрании был поднят вопрос о поддержке существующих школ и об открытии новых, но этому препятствовали, по словам гласного собрания, директора Уфимской мужской гимназии В.Г. Панова, «...недостаточность средств, затруднения в приискании хорошо подготовленных учителей и недостаток наблюдения за школами». Поэтому им было предложено ходатайствовать перед правительством об открытии за счет казны Уфимской губернии учительской семинарии и особой дикции училищ. На этом же собрании земство приняло на себя обязательство вносить по содержанию уфимской Мариинской женской гимназии по 1 тыс. рублей в год. [1, с. 15]

За период с 1875 по 1878 гг. на каждом губернском собрании постоянно ставились вопросы о подготовке учительского персонала, о пособиях казенным учебным заведениям, о складе книг и учебных пособий. Также поднимались вопросы об участии губернского земства в деле постройки школьных зданий, об открытии при губернской больнице фельдшерской школы, об учреждении должностей земских инспекторов, о пособиях на устройство народных чтений, о подчинении башкирских школ ведению училищных советов.

В 1883 г. гласный Мухамедияр Султанов (от Мензелинского уезда) заявил о необходимости учреждения при Уфимской мужской гимназии пяти стипендий для мусульман Уфимской губернии. Гласный от этого же уезда Михаил Останков предложил увеличить расходы на образование, а в 1888 г.- поручить губернской управе разработать вопрос об открытии в Уфимской губернии сельскохозяйственной школы.

Идея о создании таких школ возникла еще в начале в начале 70-х гг. XIX в. и оправдала себя в ряде российских губерний, поэтому предложение гласного М. Останкова было одобрено, и в 1889 г. управа предложила, воздержавшись от учреждения собственной сельскохозяйственной школы, удовлетворить ходатайство Мензелинского земства о пособиях сельскохозяйственной школе. Кроме этого, 9-е очередное губернское земское собрание постановило откомандировать стипендиатов-выпускников Благовещенской учительской семинарии и в г. Красноуфимск для изучения опыта преподавания сельскохозяйственных дисциплин в реальном и коммерческом училищах. Тогда же был поставлен вопрос об открытии в Уфе реального училища.

В 1891 г. губернское земство учредило 6 стипендий при сельскохозяйственной школе Мензелинского уездного земства, а в 1893 г. открыло новую сельскохозяйственную школу в Белебее. На фоне общего увлечения земств школьными садами, огородами и пасеками были учреждены сельскохозяйственные курсы для учителей в городах Бирске и Мензелинске.

В 1892 г. была установлена обязанность службы для стипендиатов и в целях подготовки женского учительского персонала при уфимской женской гимназии создается 12 стипендиатских мест. В 1898 г. по положению гласного Кутлумухамеда Тевкелева было решено ходатайствовать об учреждении 2-ой татарской учительской школы, открытие которого состоялось в 1909 г. в г. Уфе. [2, с. 4]

В 1897 г. на одном из заседаний губернского земского собрания 10 гласных внесли особую записку, в которой авторы, сравнивая положение народного просвещения в России с его положением в цивилизованных странах и, в частности, разбирая положение для этой области в Уфимской губернии, пришли к выводу: земство должно принимать более активное участие в этом деле. А так как необходимыми средствами для этого из-за целого ряда неурожайных годов губернское земство не обладало, составители записки предлагали возбудить ходатайство о правительственной ссуде в 200 тысяч руб. на разрешение насущнейших нужд народного образования. Необходимо отметить, что эта записка так и не была принята к исполнению, но если подводить итоги работы земства за этот период, то можно констатировать следующее: за данный отрезок времени затраты на образование увеличились в три раза.

В 1900 г. Министерство народного просвещения предложило земствам России субсидию на содержание школ с условием их отказа от права выбора и утверждения кандидатов на учительские места. Но ни одного из земств, в том числе и Уфимское, на эту «льготу» не согласилось. К тому же, в уездных и губернском училищных советах большинство составляли выборные от земств. Таким образом, подбор кандидатов и утверждение в должности учителей полностью оказались в руках земства.

В течение этого периода обстоятельные доклады об участии губернского земства в деле народного образования пять раз представлялись собранию: в 1901, 1902, 1904, 1907 и 1908 гг. в 1900 г. в первый раз после отчета губернского училищного совета в 1878 г. (т.е. через 22 года) губернскому собранию была представлена картина положения народного образования в губернии, и не только школьного, но и внешкольного.

Летом 1902 г. в Уфе были открыты первые краткосрочные учительские курсы, открыт губернский земский книжный склад тогда же при губернской управе была образована и школьная комиссия. Последнее событие большой победой губернского земств, так как неблагоприятное отношение центральной власти в деятельности земств в области образования вызвало к жизни столь же неблагоприятное отношение к ней и местных властей. Так, например, созданию постоянной школьной комиссии при губернской земской управе противился уфимский губернатор, который считал чрезмерным оживление общественного участия в делах земской школы.

Наиболее крупными результатами деятельности губернского земства за этот отрезок времени являются: учреждение в уездных городах губернии реальных училищ и женских гимназий; открытие Златоустовского среднетехнического училища, земской фельдшерско-акушерской школы, двух сельских женских и Златоустовской мужской прогимназии; основание текущей школьной статистики. [4, л. 1-2]

В 1913 г. губернский школьный отдел выработал план, который утвердило собрание. Главным направлением деятельности были мероприятия по внешкольному образованию. Сметные ассигнования в эту отрасль земского дела увеличились в 1914 г. до 322,5 тысяч рублей, что поставило Уфимское земство на одно из первых мест в России по этому вопросу. Уфимскому земству принадлежит почин практического осуществления вопроса организации земского товарищества по изданию и продаже книг и учебников. Успехи на этом поприще были столь весомы, что общеземский съезд, собирающийся в Москве, провел в мае 1913 г. в Уфе совещание предпринимателей земств, где было создано товарищество общеземского книгоиздательства. Итак, несмотря на жесткую регламентацию деятельности земства, ему удалось определить основные принципы народной земской школы, заложить основы развивающегося и воспитывающего обучения. Уездные земства проявляли постоянную заботу о количественном росте всех типов школ: министерских, церковных, сельских (народных). В конце XIX в. из общего числа начальных школ в Уфимской губернии 25% принадлежали министерству просвещения, 42% - земству, 33% - церковному ведомству. Этот факт доказывает то, что земства играли ведущую роль в развитии народного просвещения – население отдавало предпочтение земским школам и их количество продолжало расти. Следует отметить, что школьная статистика в Уфимской губернии возникла после обследования начальных школ губернии в 1900 г. С 1908 г. была организована текущая школьная статистика, материалы которой ежегодно публиковались. Благодаря этим сведениям мы можем проследить, как земство заботилось об устройстве начальных школ по уездам и в губернии в целом.

Таблица 1

Расходы уездных земств Уфимской губернии на строительство школьных зданий в 1908 – 1914 гг. (в рублях).

Уезды	Годы			
	1908	1910	1912	1914
Уфимский	7017	16203	211733	253455
Бирский	3603	73473	46533	9694
Белебеевский	?	5125	8122	31494
Мензелинский	3230	4496	20000	129719
Стерлитамакский	850	3700	16955	182895
Златоустовский	1000	10231	?	41310
По губернии	15700	113528	303343	648597

Таким образом, на постройку школьных зданий земством было выделено в 1914 г. в 41,3 раза больше, чем в 1908 г. «Новые здания, устраиваемы земством по плану утвержденному министерством, являются действительно украшением сел и наградою учащимся. Здесь свету, воздуху, удобства вдоволь», - писалось в отчете отделу народного образования по Златоустовскому уезду.

На земствах лежала обязанность открытия новых школ для осуществления доступного всеобщего обучения. Позицию земских органов в этом вопросе можно выразить словами известного деятеля народного образования В. Чарнолуцкого: «Учение в общественном заведении – не товар, а право каждого гражданина, удовлетворение которого составляет обязанность общества». Земские учреждения открывали школы явочным порядком, с Обязанностью в семидневный срок сообщить в училищный совет о типе школы. Земства продолжали набирать учителей в свои школы. Так, в 1910 г. в губернии работало 957 земских учителей. Из них в Уфимском уезде – 206, Бирском -192, Белебеевском – 165, Стерлитамакском – 165, Мензелинском – 123, Златоустовском - 106 человек. [1, с. 156]

В губернии за период, который возможно рассмотреть по статистическим данным, отмечалось неуклонное увеличение количества начальных школ.

Таблица 2.

Рост количества начальных школ в уездах за 1908 – 1913 гг.

Уезды	Число земских и субсидируемых школ	
	1908 г.	1913 г.
Белебеевский	212	436
Бирский	137	219
Златоустовский	136	179
Мензелинский	131	229
Стерлитамакский	101	194
Уфимский	101	266
По губернии	818	1523

За 5 лет работы число таких школ увеличилось в 2 раза, но для достижения всеобщего обучения необходимо было открыть в 2 раза больше. Например, планировалось по Златоустовскому уезду открыть ещё 92, Бирскому – 695, Мензелинскому – 792, Уфимскому – 503 начальных учебных заведений.

Таким образом, в 1908 – 1914гг. были предприняты реальные шаги по введению всеобщего обучения. Это стало возможным благодаря серьезному увеличению казённых ассигнований на начальное образование, которое предприняло правительство под давлением общественного движения 1905-1907 гг. Практическое же

осуществление обучения на местах выполнялось земскими и городскими органами самоуправления. Земские начальные школы были с трехгодичным, а с 90-х гг. XIX в. – частично четырёхгодичным сроками обучения. Впервые вопрос о введении четырёхгодичного курса обучения земская губернская управа подняла в 1901 г. Земскому губернскому собранию в 1902 г. по этой проблеме был представлен обстоятельный доклад. На четвёртом году обучения предполагалось ввести: литературно-художественное чтение, русскую историю, географию, мироведение (естествознание), арифметику, начало геометрии и черчения. Ответить на этот вопрос должна была школьная комиссия в лице П.Ф. Гиневского, П.Ф. Коропачинского, А.А. Маллеева, Е.В. Россинского, К.Б. Тевкелева, А.В. Новикова, И.Г. Жуковского, Ф.О. Бочкова, Г.И. Миклашевского, А.И. Верниковского. Итогом работы этой комиссии вполне могут служить данные, прозвучавшие в сводке сведений, доставленных Уфимским губернским земством на Первый общеземский съезд по народному образованию, который проходил в Москве в 1911 г. Согласно им, в Уфимской губернии из 663 земских школ 583 (87,9%) – трехлетние и 80 (12,1%) – четырёхлетние. Таким образом, земская практика выработала многообразные формы содействия культурно-просветительной работе. При этом губернскому земству удалось подключить в дело организации и ведения культурно-просветительной работы широкие круги местного населения. Отношение населения к просветительным мерам земства в большинстве случаев было сочувственное, так как сама земская организация внешкольного образования облегчила народу пользование учреждениями культуры. [3, с. 634]

Список использованной литературы:

1. Мысляева Н.С. Местное самоуправление в России в контексте земского опыта: Уфа: РИО БашГУ, 2006. 147 с.
2. Мысляева Н.С. Земские учреждения Уфимской губернии: образование, организационно-правовая основа, деятельность. Уфа: РИО БашГУ, 2015. 214 с.
3. Сборник постановлений 23 очередного Уфимского губернского земского собрания. Уфа, 1898. 797 с.
4. Российский государственный исторический архив (РГИА), Ф. 1284. Оп. 91. Д. 41. Л. 1-2.

© Мысляева Н.С., 2017

УДК 93(94)

Николаева Н.В.,

Стерлитамакский филиал Башкирского государственного университета, г. Стерлитамак

Участие башкир в Отечественной войне 1812-1814 гг.

***Аннотация:** Статья рассматривает участие башкир в походах русской армии касательно Отечественной войны 1812-1814 года.*

***Ключевые слова:** Башкиры, Отечественная война, А.Н.Усманов, заграничный поход, башкирское снаряжение.*

Одним из условий вхождения башкир в состав Российского государства во второй половине XVI века, наряду с ясаком, была военная служба, которую они несли за собственный счет. В XVII веке башкиры участвовали во Втором ополчении К. Минина и Д.Пожарского, в Азовских походах Петра Первого. Необходимо отметить, что в XVII-XVIII вв. военная служба башкир была организована в рамках ордынской традиции. Это – десятичная система построения войска, кавалерийское вооружение и снаряжение, традиционное для степного воина, наличие профессиональных военных – тарханов и батыров.

Массовым было участие башкир в походах русской армии в XVIII веке. По призыву правительства башкирские отряды воевали против шведов в Северной войне, в войсках Б.П. Шереметьева в Лифляндии и Эстляндии. Во время Семилетней войны 500 башкир приняли участие в боевых действиях русской армии в Пруссии. Эта война была первой, в которой башкиры были организованы не по прежней ордынской традиции, а по европейским армейским нормам, т.е. получили полковую организацию и офицеров регулярной армии в качестве командиров. Одновременно башкиры и мишари несли линейную службу на Оренбургской пограничной линии.

В XIX веке башкиры приняли массовое участие войне с наполеоновской Францией. В 1807 г. в русскую армию было направлено 10 тыс. башкир. Французская кавалерия узнала силу башкирской конницы в боевых действиях под Тильзитом. Первая наиболее распространённая ошибка: сколько принимало участие башкирских полков в Отечественной войне 1812 года и заграничных походах 1813-1814 гг.? В докладе Президента РБ М.Г. Рахимова на Всемирном курултае башкир была названа цифра 29 [1]. В монографиях, статьях, учебниках и учебных пособиях обычно приводится цифра 28 [2]. На самом деле было сформировано и участвовало в войне 20 башкирских конных полков. Из них непосредственно в боевых действиях 1812 г. приняли участие два полка: 1-й и 2-й, сформированные в 1811 г. и находившиеся в составе российской армии с самого начала войны; 6-й полк подавлял волнения крестьян Новгородской губернии; 3, 4, 5-й полки участвовали в заключительном этапе войны-преследовании отступающей французской армии. В боевых действиях 1813-14 гг. приняли участие все

20 башкирских полков. Изучение подлинных документов показывает, что действительно разного рода в донесениях, рапортах, наградных материалах, журналах упоминаются полки под номерами 1-20, известны их командиры, рядовые, отличившиеся в боях. Двадцать башкирских полков в 1812 г. называет официальное "Расписание всех казачьих войск на 25 декабря 1831 г.". Двадцать башкирских полков указаны в справочной книжке императорской главной квартиры. Ни в одном документе нет информации о полках под номерами 21-28.

Откуда появилась цифра 28? В результате невнимательного прочтения работы А.Н. Усманова. На самом деле, А.Н. Усманов пишет о том, что "в период Отечественной войны 1812 г. и заграничного похода русской армии в 1813-14 гг. было сформировано и отправлено на фронт 20 башкирских полков". Причем, как подчеркивает автор, "боевой путь всех указанных полков прослеживается с момента формирования и отправления на фронт до возвращения их в Башкирию".

Затем к этой цифре А.Н. Усманов добавляет два полка башкир, не имевших номеров и сопровождавших подаренных башкирами правительству лошадей. Впоследствии они несли полицейскую службу в Вильно, в Бобруйске. Однако эти полки не принимали непосредственного участия в боевых действиях. Ведь не причисляем мы к участникам этой войны 12 тыс. башкир, несших пограничную и полицейскую службу на Оренбургской линии, по сути, замещая оренбургских и уральских казаков, направленных в действующую армию. Далее, на основании документов 1818 г. (заявление есаула Касныка Даугова, походного старшины Аюпа Мугаитмасова и хорунжего Зулкарная Буранбаева, где они утверждают, что башкиры сформировали 28 полков), ученый делает вывод о том, что существовали 6 резервных, запасных полков. Однако никакими другими документами существование дополнительных полков не подтверждается. Разумеется, никаких резервных, запасных полков не было ни у казаков, ни тем более у башкир. Даже части регулярной армии в то время имели лишь запасные эскадроны и батальоны (но не полки), а в марте 1812 г. все они пошли на формирование 8 пехотных и 4 кавалерийских дивизий [3].

Скорее всего, согласно Указу от 8 августа 1812 г. "О формировании Башкирских казачьих полков" было начато формирование 30 полков, как и предполагал указ. Однако полного комплекта людей, вооружения и снаряжения могло хватить лишь на двадцать полков, которые и были отправлены в армию. Из оставшихся десяти полков, находившихся в стадии формирования (имевших всего лишь несколько командиров и незначительное число рядовых), два наиболее полные были направлены сопровождать лошадей, подаренных правительству, а восемь так и остались не развернутыми. Примерно также произошло и в годы Великой Отечественной войны, когда предполагалось развернуть две башкирские кавалерийские дивизии (112-ю и 113-ю), а возможностей хватило лишь на одну - 112-ю...

В любом случае, кадры восьми полков, если даже они и существовали, в войне не участвовали и принимать их в расчет нет необходимости.

Таким образом, правильно будет считать, что в боевых действиях 1812-14 гг. приняли участие 20 башкирских полков. Одновременно 12 тыс. башкир несли пограничную службу на линии, и свыше тысячи башкир сопровождали лошадей в западные губернии и затем несли там полицейскую службу[4].

Список использованной литературы:

1. Р. Рахимов, Военные традиции башкирского народа // Ватандаш №11, 2010 год, С. 5.
2. Бикмеев М.А. Военный вклад Башкортостана в победу в Великой Отечественной Войне. Уфа, 1997. С.105.
3. Раимов Р. М Башкирский народ в Отечественной войне 1812 года. – Уфа, 1943. – С. 4.
4. Р.Рахимов. Вооружение, снаряжение и военное искусство башкир в эпоху наполеоновских войн 1807-1815 гг. // Ватандаш №4, 2011 г. С. 24-25.

© Н.В.Николаева., 2017

Nikolaeva N.V.

Sterlitamak branch of Bashkir State University, Sterlitamak

PARTICIPATION OF BASHKIR IN THE PATRIOTIC WAR 1812-1814

Annotation: The article examines the participation of Bashkirs in the campaigns of the Russian army concerning the Patriotic War of 1812-1814.

Keywords: Bashkirs, Patriotic War, AN Usmanov, overseas campaign, Bashkir equipment.

УДК 9(94)

*Николаева Н.В., Кантимирова Р.И.,
Башкирский государственный университет Стерлитамакский филиал*

Причины «Великой депрессии» в США

Аннотация: В данной статье представлены взгляды историков XX века, которые ярко отражают причины «Великой депрессии» в США, ее основные проблемы.

Ключевые слова: «Великая депрессия», США, экономический кризис, М.Кейнс, Ч.Киндлбергер.

«Великая депрессия в США» определена тем, то проблемы экономических кризисов до сих пор в центре внимания всех стран, т.к. история имеет свойство повторяться, т.е. рыночная (капиталистическая), экономика развивается по спирали, циклично от одного кризиса к другому. Примером переходного момента в США является период «просперити», расположившийся между двумя кризисами 1921 г. и кризисом 1929 – 1933 гг. Экономический кризис в США 1929 – 1933 гг. года разрушил финансовую систему и вызвал спад деятельности экономического сектора США, что в свою очередь, негативно повлияло на мировой финансовый рынок и на мировую экономику в целом.

Высокая значимость и недостаточная практическая разработанность проблемы «Великая депрессия в США» определяют актуальность данной статьи. Теоретическое значение изучения проблемы заключается в том, что избранная для рассмотрения проблематика находится на стыке сразу нескольких научных дисциплин: экономика, история, политология, социология и др.

Для того чтобы правительство могло вовремя и адекватно реагировать на кризисы необходимо изучить их причины. Самым ярким примером такого кризиса является Великая депрессия. Также актуальность данной темы обуславливается тем, что до сих пор четко не определены причины кризиса, вызвавший катастрофические изменения в экономической, политической и социальной сферах.

Великая депрессия многими исследователями определяется как кризис перепроизводства, кризис капиталистической системы. Кризис перепроизводства заключается в нарушении баланса между производством товаров и возможностями их потребления, т.е. потребительского спроса. Следствием дисбаланса является массовые банкротства, обострение социальных настроений в обществе.

В данное время принято выделять несколько причин, вызвавших депрессию. Одну из теории выдвинул М. Кейнс, суть которой сводилась к нехватке денежной массы, в связи с привязкой к золотому запасу. Это несоответствие в 20-е гг. XX века в США в период экономического роста и «потребительского бума», вызвало ограниченность денежной массы с параллельным ростом товарной массы, что привело к дефляции – падение цен, которое вызвало в последующем финансовую нестабильность[1]. По мнению Кейнса именно усиление роли государства способно вывести страну из кризиса, не угрожая при этом частной собственности как основе рыночной системы. Т.е. он пытался уравновесить государственное и частное влияние на экономику.

С точки зрения марксизма именно корпоративный капитализм стал причиной кризиса. В этот период получили развитие крупные капиталы, ограничивая естественную рыночную конкуренцию и практически разоряя малое и среднее предпринимательство.

Главной причиной Великой депрессии стала взаимосвязь нескольких факторов. Во-первых, это перепроизводство товаров, во-вторых, как следствие перепроизводства стало снижение потребления.

В качестве объяснения возникновения финансовых кризисов следует привести в пример концепцию Ч. Киндлбергера, концепцию «финансовых пузырей». Киндлбергер утверждает, что на завершающем этапе экономического роста инвесторы перестают адекватно расценивать ситуацию и возникает психологическая потребность в большем получении прибыли, что выражается в выпуске большего объема ценных бумаг. Т.е. на этом этапе инвесторы «раздувают пузырь». Но, как любой экономический процесс, проходящий стадии роста и падения, данный «финансовый пузырь» лопается, т.е. по экономической теории процесс входит в стадию падения.

Таким образом, Великая депрессия в США стала крупнейшей экономической, политической и социальной катастрофой в истории человечества, распространившаяся по всему миру.

Список использованной литературы:

1. Кейнс Д.М. Общая теория занятости, процента и денег. М., 2015. С. 118.

© Н.В. Николаева, Кантимирова Р.И., 2017

*Nikolaeva NV, Kantimirova RI
Bashkir State University Sterlitamak Branch*

THE CAUSES OF THE "GREAT DEPRESSION" IN THE US

Annotation: This article presents the views of historians of the 20th century who clearly reflect the causes of the Great Depression in the United States, its main problems.

Key words: "Great Depression", USA, economic crisis, M.Keyns, C.Kindelberger.

УДК 93/94

Павлова О.С.,

Стерлитамакский филиал Башкирского государственного университета, г. Стерлитамак

Участие православного монашества в организации помощи военным и их семьям в 1914-1915 гг.

Аннотация: В статье рассматривается деятельность православного монашества по организации помощи раненым солдатам, их семьям и беженцам в годы Первой мировой войны. Усилиями епархиального духовенства был организован сбор средств на нужды фронта, открыты лазареты и госпитали для раненых солдат, прибывавших в тыловые епархии т.д.

Ключевые слова: Монашество, Первая мировая война, монастыри, лазарет.

Начало Первой мировой войны характеризовалось широким патриотическим подъемом в российском обществе. Способствовала этому и активная позиция Русской Православной церкви, которая с первых дней войны приняла деятельное участие в оказании помощи фронту, раненым, их семьям и беженцам. В августе 1914 года Св. Синод издал особый указ, в котором призывал монастыри, церкви и прихожан жертвовать «на врачевание раненых и больных воинов», собирать средства в пользу Красного Креста и т.п. [4, с. 157]. Тяжесть военных испытаний легла и на монашество. В годы войны многие монахи были командированы в полевые госпитали и лазареты, где они совершали требы и оказывали раненым духовную помощь. Некоторые монахи заняли полковых священников. Спешно переоборудовались под госпитали и расширялись монастырские больницы, открывались новые. К концу 1914 г. лазареты были открыты в 207 монастырях. Причем 139 из них были собственно монастырскими, а 68 принадлежали другим организациям. В собственных монастырских лазаретах насчитывалось 4135 кроватей [2, с. 283].

Наибольшее число монастырских лазаретов было открыто в Московской (на 1251 кровать), Петроградской (360) и Киевской (356) епархиях. В Московской епархии особо выделялся лазарет, открытый Троице-Сергиевой лаврой (на 200 кроватей). 150 мест насчитывалось в госпитале Московской Покровской общины. В расходах на его содержание участвовали все московские монастыри.

Алекса́ндро-Невская лавра оборудовала и отправила на фронт передвижной лазарет. В самой лавре был открыт небольшой госпиталь на 30 мест. Лазарет Петроградского Воскресенского женского монастыря был рассчитан на прием 140 человек [5, с. 406].

В начале войны была переоборудована под госпиталь образцовая больница Киево - Покровского женского монастыря. В Киеве это был самый хорошо оборудованный госпиталь, принимавший до 225 раненых и больных. Монахини и послушницы работали в нем в качестве сестер милосердия. Лазарет при Киево-Печерской лавре имел 120 кроватей. Хорошо оборудованные монастырские лазареты были развернуты и в других епархиях. Монастыри, размещавшие в своих стенах лазареты других организаций, чаще всего отдавали под них гостиницы для паломников («странноприимницы»). В них могли разместиться порой довольно большие лазареты. Военное ведомство, например, организовало в Киево-Михайловском монастыре госпиталь на 450 кроватей. Звенигородское уездное земство открыло лазарет в Ново-Иерусалимском монастыре. Параскево-Вознесенский женский монастырь Пензенской епархии отвел под госпиталь Земского союза трехэтажный корпус. Всего в монастырях были открыты госпитали других организаций и ведомств на 5455 мест. Общее число раненых и больных в этих лазаретах, как видим, было даже больше, чем в собственно монастырских. Как правило, монастыри принимали участие в содержании развернутых на их территории госпиталей. Например, Ново-Иерусалимский монастырь одновременно пожертвовал на устройство госпиталя 500 руб., отоплял и освещал его за свой счет и бесплатно снабжал продовольствием. Параскево - Вознесенский монастырь оборудовал лазарет на свои средства и участвовал в его содержании.

Монахини и послушницы ухаживали за ранеными не только в собственных монастырских лазаретах, но и в других [3, с. 168]. Сестры Новоторжского монастыря Тверской епархии обслуживали лазарет Земского союза на 500 раненых, устроенный в здании духовной семинарии. В различных госпиталях той же епархии работали сестры Тверского, Оршина, Старицкого, Маринского, Вышневолоцкого, Казанского, Кашинского, Шестаковского и Ильинского монастырей [1, с. 28]. Во многих женских обителях были организованы мастерские по шитью белья для лазаретов. Вообще же женские монастыри, и ранее более склонные к благотворительной деятельности, в годы войны особенно активно выступили на этом поприще.

Некоторые монастыри проявляли заботу о семьях солдат и офицеров, ушедших на войну. Григорие - Бизюков монастырь Херсонской епархии бесплатно снабжал ржаной мукой свыше 750 таких семей. Киево-Михайловский монастырь взял на свое иждивение 12 семей военнослужащих, Нижегородский Оранский

монастырь оказывал помощь 60 семьям. В 10 монастырях в 1914 г. были открыты небольшие приюты для осиротевших детей. В 1915 г. число и вместимость этих приютов значительно возросли [2, с. 204].

Таким образом, в годы Первой мировой войны православное духовенство и духовные учреждения с готовностью отзывались на призыв об оказании помощи. Были учреждены монастырские, епархиальные и приходские лазареты для раненых воинов, попечительские советы о семьях, организован сбор пожертвований. Создавались епархиальные и монастырские приюты для детей воинов. Епархиальные архиереи получали многочисленные прошения монахов и послушников, приходских диаконов и псаломщиков о назначении их санитарями. Некоторые иеромонахи поступали в полковые и лазаретные священники. Монахини, трудящиеся в лазаретах, шили респираторы для солдат. Даже самые малочисленные пустыни приняли участие в общегосударственных заботах, вызванных войной.

Список использованной литературы:

1. Васильева О.В. Благотворительная деятельность духовенства в годы Первой Мировой войны. // Религии в Башкортостане: история и современность. Уфа, 1999.
2. Зырянов П.Н. Русские монастыри и монашество в XIX и начале XX века. М.: Вербум-М, 2002. 319 с.
3. Многими скорбями. Судьбы духовенства и монашества в первой половине XX века / авт.-сост. Валентина Костина. Пермь : б. и., 2005. 282 с.
4. Павлова О.С. Социальная и проповедническая деятельность уфимского епархиального духовенства в годы первой мировой войны. // Исторические, философские, политические и юридические науки, культурология и искусствоведение. Вопросы теории и практики Тамбов: Грамота, 2015. № 11. Ч. 2. С. 157-159.
5. Фирсов С.Л. Церковь в империи. Очерки из церковной истории эпохи императора Николая II. СПб.: Сатис, 2007. 460 с.

© Павлова О.С., 2017

Pavlova Oksana Sergeevna
Sterlitamak branch of Bashkir State University, Sterlitamak

THE PARTICIPATION OF ORTHODOX MONASTICISM IN ORGANIZING ASSISTANCE FOR THE MILITARY AND THEIR FAMILIES IN 1914-1915.

Abstract: *The article discusses the activities of Orthodox monasticism in the organization of aid to wounded soldiers, their families and to refugees during the First world war. The efforts of the diocesan clergy was organized to raise funds for needs of the front, opened hospitals and hospitals for wounded soldiers arriving in the rear of the diocese.*

Keywords: *Monasticism, the First world war, the monasteries, the infirmary.*

УДК 908

Сущенко В.А.,
д.и.н., доцент, профессор,
Южный федеральный университет, г. Ростов-на-Дону

Две стороны греческого предпринимательства в дореволюционной России. Дмитрий Бенардаки и Марк Вальяно

Two sides of Greek entrepreneurship in pre-revolutionary Russia. Dmitry Benardaki and Mark Valiano

Аннотация: *В статье показаны две стороны греческого предпринимательства в России конца XVIII – начала XX веков на примере двух наиболее ярких представителей деловой элиты. Предпринята попытка объяснить, почему один из них, Д.Е. Бенардаки, стал образцом настоящего предпринимателя, а другой, М.А. Вальяно, не был удостоен подобной чести. Всё дело, по мнению автора, заключается в направленности предпринимательской деятельности, нацелена ли она только на достижение личного благополучия, или же подчинена интересам государства и общества.*

Abstract: *The article shows the two sides of Greek entrepreneurship in Russia at the end of the 18th and the beginning of the 20th centuries, with the example of the two most prominent representatives of the business elite. An attempt was made to explain why one of them, D.E. Benardaki, became a model of a true entrepreneur, and another, M.A. Valiano, was not awarded such honor. The whole thing, in the author's opinion, lies in the direction of the entrepreneurial activity, whether it is aimed only at achieving personal well-being, or is subordinated to the interests of the state and society.*

Ключевые слова: *предприниматель, деловая элита, диаспора, таможня, винные откупа, судоходное дело, промышленное производство, золотодобыча.*

Key words: *businessman, business elite, diaspora, customs, wine purchase, shipping business, industrial production, gold mining.*

Образование греческих поселений на Юге России имело огромное значение для Донского края. Влияние греческих предпринимателей на его хозяйственный уклад нельзя рассматривать как простой товарообмен между представителями народов, достигших разного уровня экономического и культурного развития. Сложившаяся уже в конце XVIII века мультикультурная модель южного региона России предполагала легитимацию различных форм культурной инаковости, которая может быть лаконично выражена в формуле «интеграция без ассимиляции». Это подразумевает, что в границах одного государства сосуществовали различные этнокультурные образования, имеющие право на публичную репрезентацию и сохранение своих особенных черт, образа жизни, продиктованного культурной спецификой, что порождало и отличительные черты их предпринимательской деятельности, производных от менталитета народа, вызвавшего наш интерес.

Наше внимание привлекает вклад представителей греческой диаспоры в экономическое развитие Донского края. Этому способствовали благоприятные условия для их деятельности. Прежде всего, они никогда не ощущали себя ущемленным в правах национальным меньшинством, вынужденным из милости жить в чужой стране. Напротив, считались полноправными членами общественно-политического организма Российской империи. Во многом это объясняется давними традиционными связями двух народов, где большую роль играл религиозный фактор - единое православное вероисповедание. Всё это в совокупности со значительной поддержкой оказанной греческим поселенцам российским правительством и их врождённой предприимчивости, делало греческое предпринимательство мощным фактором экономической жизни Юга России с XVIII по начало XX века существования Российской империи.

Как любая форма этнического предпринимательства, бизнес донских греков имел два оттенка, что и подсказало тему данной статьи о двух сторонах греческого предпринимательства в России – светлой, связанной с именем Дмитрия Бенардаки, и не совсем светлой, олицетворяемой Марком Вальяно.

Дмитрий Егорьевич Бенардаки оставил глубокий след в деловом мире дореволюционной России, став даже героями литературных произведений. Так, в образах «идеального помещика» Костанжогло и откупщика Муртазова, «самым безукоризненным образом заработавшем несколько миллионов»[4,с. 298-303], созданных талантом Николая Васильевича Гоголя, можно без труда обнаружить черты, присущие Дмитрию Бенардаки. Конечно, великий писатель допустил некоторую идеализацию своих героев, и, следовательно, их прототипа – реального предпринимателя Д.Е. Бенардаки. Вместе с тем, он уловил в нём главную черту характера, а, именно, стремление к постоянному труду и творчеству, причём не ради денег, сколько ради расширения и укрепления своего «детища», созданной им корпорации, охватившей, буквально, все выгодные сферы российского бизнеса. Великого писателя, очевидно, привлекло соответствие характера этого делового человека самому духу предпринимательства, описанного в книге Макса Вебера «Протестантская этика и дух капитализма»[1,с.61-298]. В этом отношении Дмитрий Бенардаки представляет собою образец предпринимателя эпохи первого пришествия капитализма в Россию. В его личности, как в капле воды, отразились все противоречия той эпохи. С одной стороны, алчность и стремление к обману, с другой - неуёмная напористость в делах и отношение к деньгам не как конечной цели, а лишь как к средству достижения более благородной цели, как стремление принести пользу не только себе, но и окружающим людям.

Демократизм, отеческая простота в общении с подчинёнными и со случайными попутчиками, забота о собственном благе и осознание ответственности за свои действия перед государством и обществом - все эти черты сделали его подлинным мастером своего дела, заслужившим уважение не только среди своих партнёров по бизнесу, но и у представителей российской общественности. «Чем больше умножались его средства, - отмечал в своих путевых заметках публицист Михаил Погодин, - тем шире распространял круг своего действия, принял участие в откупках, продолжал хлебную торговлю, скупал земли, приобрел заводы, и в течение пятнадцати лет нажил такое состояние, которое даёт ему полмиллиона дохода»[8,с.74]. Писатель просто не мог скрыть своего восхищения перед этой неординарной личностью. «Вот, что значить сметливость, деятельность и честность, вот, что значить умение соединять свою пользу с общей»[8,с.74] Характеризуя далее неуёмный характер этого предпринимателя, М.П. Погодин далее пишет: «Быв, в сношение в течение двадцати лет с людьми всех состояний, от министров до какого-нибудь побродяги, приносящего в кабак последний грош, Бенардаки был для меня профессором...» Его лекции о состоянии дел в России я бы слушал с неумеренной жадностью [8,с.75]

Здесь, надо полагать, Михаил Погодин столкнулся с новым для себя образом мысли и действия, устремлённых на пользу самому предпринимателю и хозяйству страны, а не с пустопорожними разговорами и прожектами о будущем России, чем грешили российские либералы. Свой взгляд на жизнь этот получатель полумиллионного годового дохода определил так: «У меня нет зданий с колоннами за фронтонами. Мастеров я не выписываю из-за границы. А уж крестьян от хлебопашества ни за что не оторву»[8,с.75].

Иными словами, даже став очень богатым человеком, Д.Е.Бенардаки, в отличие от современных ему «прожигателей жизни», мало тратил средств на собственные нужды, а был человеком дела, направлявшим большую часть наличного капитала на решение разных предпринимательских проектов. К тому же, он являлся социально ответственным, по современным меркам, предпринимателем, без нужды не разорявшим народ, не отрывавшим людей от привычной сферы деятельности, даже если бы это было очень выгодно для его бизнеса.

При этом Дмитрий Егорович Бенардаки, придерживался традиционных взглядов на экономику страны и на место в ней предпринимателя, хотя не избегал инновационных и трудоёмких сфер деятельности, приняв деятельное участие в индустриальной модернизации страны.

Каким же был его путь в бизнесе? Будучи ещё совсем молодым, по тем меркам, человеком (23 года), Д.Е. Бенардаки смело ступил на стезю предпринимательской деятельности, имея капитал в 30 или 40 тыс. руб.[8,с.74] Ему надо было найти наиболее прибыльную сферу приложения своему капиталу, сулящую большие доходы. Таковой, в дореформенную эпоху являлись «винные откупа», когда государство передавало частным лицам право на производство и реализацию «горячительных напитков». И он с упоением ринулся в этот бизнес, приняв живейшее участие в торгах по винным откупам, происходившим в Санкт-Петербурге. Неожиданно для участников, а, может быть и для самого себя, он выиграл эти торги и приобрел право торговать водкой своего производства, которого у него пока не было. Уже через шесть лет после победы на первых торгах Дмитрию Егорьевичу принадлежали весь винный промысел и вся торговля спиртным и на юге страны, и в столице Российской империи. Через некоторое время он стал одним из крупнейших откупщиков Области Войска Донского.

Винный откуп был тогда весьма доходным занятием. Он стал стартом к накоплению «первоначального капитала», который впоследствии послужил источником инвестиций в начавшееся промышленное развитие пореформенной России. Однако это был и «грязный бизнес», без лукавства и подкупа там невозможно было добиться успеха, и Д.Е. Бенардаки поневоле тоже был в него вовлечён.

Как шло пополнение доходов у начинающегося предпринимателя Д.Е.Бенардаки? Тоже не всегда честным путём, чему есть свидетельства современников. В дневнике брата императора Александра II, великого князя Константина Николаевича, можно найти такую запись от 28 сентября 1859 года: «Ездил в Сибирский комитет. Было замечательное канальское откупное дело Бенардаки, где он хотел себе достать Амурскую область, да чтоб казна ему подарила 4 миллиона ...» Надо полагать, что этот проект удался и Бенардаки сумел получить доступ к вожделенным 4 миллионам[3,л.31]. Причём, нечестность при совершении сделок совершали все их участники, не только предприниматели, занимающиеся винным откупом, но и правительственные чиновники, курирующие этот промысел. С одной стороны, действовал извечный российский принцип «не подмажешь, не поедешь». С другой, откупщики, испытывая давление со стороны многочисленных чиновников, старались сделать их зависимыми от себя, давая им огромные взятки. Об этом есть многочисленные свидетельства современников: «Взяв откуп, откупщик, прежде всего, старался задобрить чиновников: одних угощал пирами, другим высылал деньги и водку. Существовала целая система взяток, подкупов и дарений. В записке, поданной министру финансов в январе 1853 года, говорилось: «Получать жалованье из откупа считается теперь не взяткою, но жалованьем безгрешным, прибавочным к казённому жалованью» [2,с.98-102].

Можно считать, что Д.Е.Бенардаки вряд ли бы стал одним из наиболее богатых откупщиков, если бы не смог приспособиться к этой системе и не играл бы по давно сложившимся в государстве Российским правилам. В этом коренное отличие реального предпринимателя-дельца от идеализированного образа, созданного гением писателя Н.В.Гоголя. Новосибирский историк Н.П. Матханова, повествуя о якобы честнейшем губернаторе И. С. Жиркевиче, приводит на его счёт такие слова Дмитрия Бенардаки: «Мы, откупщики, имеем коренное правило – ежемесячно часть нашей прибыли уделять начальству, и я смею просить вас оказать мне такую же благосклонность, как и предместники ваши допускали: дозволить, в случае нужды, предлагать от души пособие» [7,с. 34]. Отпущенное им время откупщики использовали с большой пользой для себя, сколотив немалые капиталы. Приобретённый за время существования винных откупов опыт затем здорово им пригодился в других сферах деятельности, поспособствовав формированию у них целого ряда крайне необходимых качеств. Прежде всего, способность проводить масштабные торговые и финансовые операции. Далее, умение вовремя мобилизовать крупные денежные средства и подбирать деятельный персонал для обеспечения деловых операций. При этом откупщики демонстрировали удивительную энергию и размах, открытость, контактность, умение приобретать нужные связи и использовать их к своей выгоде.

Так что, к моменту отмены откупной системы они, как уже отмечалось, были готовы к переключению своей энергии на новые направления деятельности. В их числе был и Дмитрий Бенардаки. Ко времени начала эпохи «Великих реформ» состояние Дмитрия Бенардаки уже оценивалось в 20 млн. рублей, которые можно было вложить в другие виды бизнеса, используя те новые возможности для делового человека, которые открывал начавшийся в России предпринимательский бум. Уже в 1859 году Бенардаки купил Верхне-Авзянопетровский чугуноплавильный и железодельный и Нижне-Авзянопетровский железодельный заводы. Став собственником этих заводов, Д. Е. Бенардаки сразу же приступил к их модернизации. Установил на обоих заводах пудлинговые печи, прокатные станы, паровые машины и паровые молоты. Введение паровых машин и электропривода позволили довести в 1861 году выпуск чугуна до 190 тыс. пудов. Правда, после смерти Дмитрия Егоровича его наследники не сумели поддержать производство на должном уровне, оказались несостоятельными как предприниматели, потому с 1870-х годов эти заводы были взяты в казённую опеку.

Ещё одним крупным металлургическим заводом из числа принадлежавшим некогда Дмитрию Бенардаки стал медно-чугунный завод, основанный шотландцем Чарльзом Бердом на Гутуевском острове Санкт-Петербурга. Бенардаки купил завод после смерти основателя (в 1843 году) у его сына Фрэнсиса. Однако не производство чугуна, стали и проката было главной целью Бенардаки-заводчика. Скорее всего, он взялся за это дело, желая иметь дешёвые материалы для своих судостроительных предприятий. Ведь, пожалуй, главной сферой его предпринимательской деятельности было судостроение. Он стал со временем известным

судовладельцем-корабелом, имея суда не только в Таганроге, но и далеко за его пределами. О том, как начиналась его деятельность на этом новом для него поприще, имеется несколько отличных друг от друга версий. В газете «Большая Волга», к примеру, 7 февраля 2003 года было напечатано: «В 1849 году владелец Сормовского завода Д. Е. Бенардаки организовал «Товарищество Нижегородской машинной фабрики и волжского буксирного пароходства»[6,с.3] Исследователь А. Корин повествует об этом несколько иначе: «В 1849 году в Петербурге была создана «Компания Нижегородской машинной фабрики и Волжского буксирного и заводского пароходств». Сначала Бенардаки был одним из трёх её владельцев. Однако когда Дмитрий Егорович предложил вложить деньги в строительство металлургического завода в Сормове, все партнеры потихому отползли со своими отцовскими капиталами куда-то в сторону от этого рискованного проекта» [5,с.18]. Дмитрий Бенардаки стал, таким образом, основателем и единственным владельцем крупнейшего в России Сормовского завода. Он оказался прекрасным, как бы сейчас сказали, топ-менеджер своего предприятия. Его постоянно видели и в цехах, и на территории завода, и в затоне, и в конторе управляющего. Это при Бенардаки на заводе впервые в нашей стране появились паровые машины, токарные станки, подъемный кран. Уже в следующем после покупки завода в 1850 году на Сормовском заводе был построен небольшой колёсный пароход с деревянным корпусом «Ласточка». И почти сразу вслед за ним с заводского стапеля спустили на воду двухтрубный кабестан «Астрахань», своего рода мощная плавучая лебёдка с паровым приводом. Буксировка барж с помощью кабестанов была дорогостоящим предприятием, да и времени на транспортировку грузов таким способом уходило много. Поэтому довольно скоро кабестаны уступили место пароходам-буксирам. Но принципиальной разницы в строительстве пароходов и кабестанов, в общем-то, не было, а Сормовский завод продолжал развиваться и набирать силы, приобретая всё большее значение в промышленном развитии не только Поволжья, но и всей России.

Начав строить пароходы на Волге, Дмитрий Бенардаки на этом не остановился. Вслед за первым байкальским судостроителем-купцом (а также откупщиком и енисейским золотопромышленником) Никитой Мясниковым он построил и спустил на байкальскую воду два парохода. Один из судов получил имя «Граф Муравьёв-Амурский», а второй – «Дмитрий Бенардаки». В 1859 году, после смерти Мясникова, Бенардаки стал единственным на Байкале судовладельцем. Но оставался он им здесь недолго: уже на следующий год продал свои пароходы купцу Василию Рукавишникову. Тем не менее, открытая в 1871 году, уже после смерти самого Дмитрия Егоровича, первая на Амуре частная пароходная компания, предназначенная для почтово-пассажирского сообщения, получила его имя – «Бенардаки и Ко».

Д.Е. Бенардаки предпринимал все возможные меры, чтобы ещё дальше расширить сферу своей деятельности. 14 ноября 1857 года Дмитрий Бенардаки (то есть, ещё до заключения Айгуньского договора) вместе с купцом Василием Рукавишниковым представил в Сибирский комитет устав компании, ставшей целью занятия китобойным промыслом и рыбной ловлей в Тихом океане, добычей полезных ископаемых, торговлей, намереваясь держать пароходы на реке Амур. Устав компании был утверждён, и Бенардаки возглавил её. Кстати, в организации Амурской компании и в её делах активное участие принял известный исследователь Г.И. Невельский. Бенардаки первым занялся добычей золота в Амурской области, став организатором и владельцем компании, которая вскоре стала самой крупной золотодобывающей компанией в России и просуществовала полвека, вплоть до прихода сюда советской власти.

Ко времени начала золотодобычи на Амуре, у Дмитрия Егоровича Бенардаки уже был немалый опыт ведения горных работ, ведь он до этого считался одним из наиболее крупных золотопромышленников Енисея. В эти прииски Верхнеамурская компания изначально вложила очень крупные суммы, ибо они располагались в очень удалённых от дорого и цивилизации местах. И первое, что сделала компания – это построила дорогу от пристани Джалинда до приисков на Амуре. По этой дороге были перевезены и смонтированы на месте бочечные машины – чудо золотодобывающей техники того времени. Дмитрий Бенардаки хорошо сознавал необходимость технического обеспечения производства. Уже в 1868 году прииск Васильевский, первый из открытых и один из наиболее богатых амурских приисков, стал окупать затраченные капиталы. Верхнеамурская компания продолжила поиски новых золотоносных районов, и вскоре у неё появились прииски на реке Зее.

Однако у всякого предпринимателя «с большой буквы», несмотря на все его удачные сделки и большие прибыли, есть главное дело - «дело всей жизни», которое оставляет след не только в истории народного хозяйства страны, но и в памяти людей. Такой сферой приложения его таланта, как организатора и новатора, стала работа по реконструкции торгового порта в городе Таганроге, что способствовало дальнейшему его развитию. «Окончившаяся в 1869 году в своей постройке дорога, конечно, оживила торговые дела в Таганроге. Удобные пути сообщения, технические усовершенствования, всякого рода систематизация — все служит для нее пособием...», - так отмечали современники уже после ухода из жизни зачинателя этого проекта Д.Е. Бенардаки [9,л.12].

Таким образом, можно заключить, что Д.Е.Бенардаки, несмотря на то, что тоже был «не без греха», готовым поживиться за счёт казны, по праву являлся одним из самых примечательных деловых людей России. Именно он был первым из числа тех, кто заложил мощный фундамент для дальнейшего развития торгового дела на Донской земле, где активная роль принадлежала и талантливым представителям из греческой диаспоры. Д.Е. Бенардаки представляет собой наглядный образец первого пришествия капитализма в России. Начав с винных откупов и других видов спекулятивного предпринимательства, он затем вплотную занялся крупным промышленным производством, судостроением и золотодобычей. И, хотя его наследники, то ли в

силу своей бесталанности, то ли по другим причинам не смогли продолжить начатое им дело, имя Дмитрия Егорьевича Бенардаки оставило достаточно заметный след в истории дореволюционного российского предпринимательства, и не только в пределах Области Войска Донского.

Антипод Дмитрию Бенардаки, Марк Афанасьевич Вальяно тоже оставил заметный след в истории российского предпринимательства, но, особенно, в юриспруденции и в журналистике, став героем одного из фельетонов дореволюционного писателя Сергея Званцева «Дело Вальяно», где реальные события предстали в виде анекдота о том, как ловкий адвокат спас от заслуженного наказания хитрющего дельца-махинатора. Истинное содержание этого судебного процесса, конечно, было несколько иным. К суду был привлечён целый ряд казнокрадов из числа служащих таможни и видных представителей деловой элиты города Таганрога. В недавней работе греческой исследовательницы Тзелены Харлафтис была сделана попытка обелить проступки М.А. Вальяно, представить его жертвой русофильской политики Александра III, организованного властью гонения греческих предпринимателей именно за их успехи на деловом поприще. С таким утверждением, причём приведённом без опоры на факты, трудно согласиться, памятуя о тех предпочтениях, которые получали от властей греческие предприниматели, никогда не ощущавшим себя инородным телом в экономическом и политическом пространстве Российской империи.

На самом деле, начало уголовному делу положили жалобы о злоупотреблениях на Таганрогской таможне, пришедшие в Министерство Финансов, допускаемых судоходной компанией М.А. Вальяно. «Говорили о том, что одесские купцы не в состоянии конкурировать с таганрогскими при продаже деревянного масла в Харькове и, будучи поражены низкими ценами таганрогского масла, первые возбудили вопрос о вероятной контрабанде, говорили и о том, что какой-то обделенный чиновник написал донос; все разговоры завершились тем, что в Таганрог был прислан полковник Озерновский для проверки таковых слухов»[11, л.2].

Уже первые поверхностные осмотры убедили присланного ревизора в том, что дела здесь ведутся крайне сомнительно. Его появление переполошило предпринимательское сообщество и связанных с ними чиновников города, которые стали спешно, как потом обнаружилось, «прятать концы в воду», засылая служащих своих контор куда подальше, чтобы следствие не нашло свидетелей их преступлений. Был даже случай, когда один серьезный свидетель из служащих таможни, один из досмотрщиков грузов Марка Вальяно, вдруг подозрительно своевременно и скоростно скончался.

Однако следствие обнаружило достаточно фактов взяточничества и контрабанды на Таганрогской таможне, связанных с предпринимательской деятельностью Марка Вальяно. «Старшие чины таможни, управляющий Никитенко, члены Чуле, Апостолов, пакгаузный Айканов, корабельный Кузовлев и целая плеяда прочих служащих обвинялась в выпуске товара с гавани помимо таможни, перевозки товаров с гавани в пакгауз по подложным партионным билетам или по билетам уже бывшим в употреблении, в выпуске товара из пакгауза без предъявлений его к досмотру и в показании в досмотровых очистках меньшего против действительного количества товара и составление с этою целью подложных отвесных листков. Причем обнаружено было, что взяточничество имело свою систему. Купцы платили 50% пошлины чиновникам и те делились. Наглость доходила до того, что велись списки, как пропущенной контрабанды, так и взяток. Сначала купцы входили в сделки с чиновниками каждый раз особо, а потом расчет поведен за всю навигацию. Душою таможенных дельцов был Чуле. Это человек образованный, изящный, серьезный, он всегда и везде вел себя с достоинством истинного джентльмена и пользовался всеобщим уважением; другие деятели, как Кузовлев и Айканов, были типами попроще. Сорили деньгами, кутили каждый по своему, один среди дам, другой среди бутылок. Главою торгового хищничества был М.А. Вальяно. Этот человек стоит, чтобы о нем, что-либо сказать. Вышел в люди он из простых матросов и умер владельцем 150 млн. руб. Был скуп до карикатурности и порочен до цинизма; никакие упреки не вызывали у него сожаления, раскаяния или краски стыда. Коммерческий мир таганрогских греков благоговел пред его торговою мудростью и трепетал пред его денежною силой, которою он мог задушить любую контору. Другие обвиненные коммерсанты А. Муссури и прочие, им же нет числа, были у него на поводе. Когда следственная комиссия, чтобы освободить показания от давления этой темной силы, решила арестовать М. А. Вальяно и отправить его в тюрьму, то произошел эффект небывалый и поучительный. Меркантильный дух как то поник. У иностранных купцов сложилось убеждение, что русского чиновника всегда можно купить, а уж кто, как не Марк Вальяно это может сделать. Однако же его миллионы не могли спасти его от решительных мер следователя. Как только увидели, что Вальяно не так страшен, языки развязались, посыпались откровенные показания; но ... потом Вальяно, положив более миллиона в казначейство, был выпущен...»[12, л.13]. Так гласят строки официального документа.

Они позволяют сделать вывод, что таганрогский коммерсант-миллионер Марк Вальяно был пойман с поличным. Главным источником его огромного капитала явилась контрабандная торговля иностранными товарами без уплаты таможенных пошлин. В деле оказались замешаны многие другие коммерсанты, служащие таможни, в том числе и ее управляющий и высшее чиновничество города во главе с градоначальником князем Максудовым. Царское правосудие по-своему расправилось с участниками этого дела. Вальяно - организатор и руководитель всех контрабандных операций - отделался испугом и миллионной взяткой и остался на свободе, зато мелкие сошки - служащие таможни - были упрятаны в тюрьмы, высланы в Сибирь.

Сравнивая этих двух ярких представителей делового мира России из греческой диаспоры Юга России, пытаюсь отделить зёрна от плевел в их предпринимательской деятельности, поневоле задаёшься вопросом, на каком основании один предстаёт перед нами идеальным образцом делового человека, а другой мошенником и казнокрадом. Если и первый не избегал нечестных методов в своей предпринимательской практике. Конечно,

мы далеки от утверждения, что жизнь в тогдашней России диктовала свои нормы поведения, и всё предприниматели должны были соблюдать негласно принятые правила - давать взятки чиновникам и не упускать случая поживиться за счёт казны.

Но одно дело, когда предприниматель принуждён к такому образу действий независимыми от него обстоятельствами, может только использовать это с выгодой для своего дела, не упуская из виду свою главную и основную задачу, повышая прибыль своего предприятия, в то же время содействовать повышению благосостояния страны и решению важных государственных дел.

Совсем другое дело, когда предприниматель использует страну своего проживания, как «поле для охоты», как источник своих сверхприбылей. Воистину, дай таким предпринимателям волю, так они от любой цветущей экономики оставят «зияющие провалы».

Вот почему даже смерть Дмитрия Егорьевича Бенардаки, стала наглядной демонстрацией его неразрывной связи с новой родиной - Россией. Когда 28 мая 1870 года этот выходец с донской земли умер в Висбадене, его забальзамированное тело отправили для захоронения в Санкт-Петербург. Император Александр II, издавший высочайший указ о захоронении тела под алтарём Греческой церкви, лично встречал поезд, доставивший гроб с телом Бенардаки. Однако в Санкт-Петербурге похоронили только тело. Сердце Дмитрия Бенардаки, согласно его завещанию, было похоронено в Греции. Это еще раз говорит о том, что донские греки всегда были преданы своей исторической родине, не забывая, при этом, и о своей второй родине. Стоит также упомянуть о том, что он перед смертью распорядился оставить 10 тысяч рублей на благотворительные цели городу Таганрогу [10, л.2-4].

О Марке Афанасьевиче Вальяно такого не скажешь. Избежав наказания в России, он уехал в Грецию. У него не осталось чувства благодарности к России. Напротив, в его душе гнездились совершенно другие чувства, ибо умирая, он всё оставил своим сыновьям, ни копейки не пожертвовав на нужды города Таганрога. Только его сыновья впоследствии, испытывая неловкость за поведение отца, внесли некоторую сумму на благотворительные цели в России.

Список использованной литературы:

1. Вебер Макс. Избранные произведения. М.: Прогресс, 1990. С.61-208.
2. Гавлин М. Л. Роль винных откупов в формировании крупных капиталов в России. Конец XIII – XIX вв. // Экономическая история. Обзорение // Под ред. Л. И. Бородкина. Вып.6. М.: 2001. С. 98-102.
3. Государственный Архив Ростовской Области (ГАРО), ф.722, оп.1, д.396, л.31.
4. Гоголь Н.В. Мёртвые души. IV глава. М.: РИПОЛ, 2013. С.298-303.
5. Корин А. Потомок древних афинян стал первым русским миллионером // Русский предприниматель, №11(18). Декабрь 2003 – январь 2004 г. С.18
6. Кулаков Г. Если плавать, то по правилам (о мерах по развитию судоходства на Волге в 30-50 годах) // Большая Волга. 7 февраля 2003 г. С.3.
7. Матханова Н. П. Полномочия губернатора в России середины XIX века: закон и действительность. – Гуманитарные науки в Сибири: Серия «Отечественная история», № 5. - С.34.
8. Погодин М.П. Год в чужих краях (1839). Дорожный дневник. М., 1844, Часть 4, С. 7475.
9. Таганрогский фонд Государственного архива Ростовской области (Далее ТФГАРО), Ф.68, оп.2, д.38., л.12
10. ТФГАРО. Ф. 198 О.9. Д. 4. Л. 2-4.
11. ТФГАРО Ф. 547, оп. 6, д. 19, л. 2.
12. ТФГАРО Ф. 547, оп. 5, д. 23, л.13.

УДК 94(470)

Янова И.И.,

к.и.н., доцент кафедры «Всеобщей истории и философских дисциплин»,

Вязовцева Н.О.,

студентка 4 курса исторического факультета,

Стерлитамакский филиал Башкирского государственного университета, г. Стерлитамак

Значение А.В. Суворова в сражениях под Фокшанами и на реке Рымник в 1789 году

Аннотация: В статье рассматривается методика обучения и воспитания, которая формировалась на всем протяжении жизни А.В. Суворова. Показывают его заслуги и нововведения включенные в российскую армию.

Ключевые слова: А.В. Суворов, военное дело, русская армия, Османская империя, техника штыкового боя.

Очередная русско-турецкая война 1787-1791 г. была развязана Османской Турцией в целях возвращения Крыма, однако победы Суворова А.В. под Кинбурном, Фокшанами, на реке Рымник и Ушакова Ф.Ф. — в Керченском сражении и у острова Тендра ослабили турецкую армию и флот.

Кампания 1789 г. ознаменовалась блестящими успехами Суворова, который действовал теперь в составе Украинской армии в Бессарабии.

Сражение под Фокшанами состоялось 21 июля 1789 года между русско-австрийской армией под командованием генерал-аншефа Суворова имевшего 25 000 человек, и турецким войском Осман-паши. Турецкий 30-тысячный корпус Османа-паши располагался в лагере в районе Фокшан. Целью его было разбить своих противников, принца Кобургского и Суворова, поодиночке. Турецкий план стал известен Фридриху Кобургу, который послал Суворову депешу о том, что в одиночку он не может противостоять турецкому войску и просит Суворова прийти к нему на помощь. Суворов со своим отрядом 16 июля незамедлительно выступил на соединение с союзником. Его отряд стремительным, суворовским, маршем за 26 часов прошёл 40 вёрст и соединился с австрийцами вечером 17 июля[1, с. 211].

Суворов во главе 5 пехотных, 8 кавалерийских и 30 пушек занял выгодную позицию при Бырладе, на стыке с австрийцами. Через несколько дней приезжает курье с сообщением о том что, многочисленная турецкая армия сосредотачивается в Фокшанах, готова нанести удар по австрийцам, и принц Кобургский просит помощи у русского командования во главе с Суворовым. Суворов просит разрешение у вышестоящего начальника Репнина, а тот в свою очередь говорит не даёт однозначного ответа, и передает право выбора решения на Александр, но требуя оставить часть сил для защиты Бырлада.

Суворов принимает идти на помощь, и 16 июля он направляется с половиной своих войск в Фокшан. Передвижение были как всегда быстрыми, и за 28 часов было преодолено 50 верст. После прибытия, к Александру приходит адъютант австрийского главнокомандующего, приглашая его на личную встречу, но Александр отказывается. Через пару часов приезжает другой адъютант с той же просьбой, но он вновь отказывается. Третьему адъютанту сообщили что Суворов спит в своих покоях[2, с. 21].

Суворов изначально знал что делал. Еще в Бырдаладе он изучил план операции разработанный австрийцами, и считал его плохим. Оспаривать и спорить о его хорошей продуманности не хотелось, да и к тому же австрийский принц имел звание выше чем Александр. Поэтому Суворов решил сам разработать свой план, и после ввязавшись в сражение поставить австрийцев перед фактом.

В 11 часов вечера полководец отправляет принцу письмо, с информацией, о том, что русские войска выступают в два часа ночи, и предлагает маршрут передвижения австрийцам. Времени, чтобы осудить план небело, и австрийский принцу пришлось подчиниться указаниям Суворова.

Впоследствии Суворов так объяснил свое поведение: — «Нельзя было: он умный, храбрый, да ведь он тактик, а у меня был план не тактический. Мы заспорили бы, и он загонял бы меня дипломатически, тактически, энигматически 61, а неприятель решил бы спор тем, что разбил бы нас. Вместо того: «Ура! С нами бог!» - и спорить было некогда»[3, с. 151].

В действительности план, был построен на суворовских началах и направленны на наступательные действия. Итак, ночью к Фокшанам направилось 18 тысяч австрийцев и 7 тысяч русских. На полпути возле реки Путны, встретился передовой отряд турков. После весьма долгого и продолжительного боя, турки отступили. Для преодоления реки, начали строить понтонный мост, и к утру все войска перебрались на другую сторону реки. Началась самая опасная часть плана.

Дорога к Фокшанскому лагерю турецкой армии проходила через густые лесные массивы, которые защищала пятнадцатитысячная турецкая армия. В ходе пятичасового боя турецкие войска отошли в свой лагерь и стали строить укрепления для защиты лагеря. Союзные войска разделились, Суворов со своими солдатами стал обходить лес с одной стороны, а австрийцы с другой. Пройдя расстояние, Александр свернул с дороги, и направился в лагерь неприятеля через болотистую местность. Этот путь был сложным, каждый шаг вызывал трудность у солдат которые проваливались в болоте. Однако данный манёвр произвел впечатление на турков, когда Суворов вышел из леса на опушку с той стороны где турки их не ожидали, лагерь с данной стороны был не защищен, а пушки были повернуты в противоположную сторону. Обе союзные армии не давая опомниться противнику начали свое наступления. Как сам вспоминал Суворов ««Рассеянные турки побежали по дорогам браиловской и к Букаресту. Наши легкие войска, догоняя, их поражали и на обеих дорогах получили в добычу несколько сот повозок с военной аммунициею и прочим багажом»[4, с. 195]

Только после победы встретились два генерала, Суворов и принц Кобургский, при встречи они устроили походный обед, за которым обсудили разделение трофеев. Суворов уступил все продовольствие, а остальные трофеи были поделены поровну.

После Фокшанского сражения у Суворова появляется кличка «топал-паши», что в переводе значит «Хромой генерал».

Следует отметить тот факт, что в ходе сражения при Фокшане австрийские войска дрались также храбро и уверенно, как это делали наши солдаты. От их былой инертности не осталось и следа.

После сражения Суворову удалось вернуть расположение Потемкина. Теперь у него была частичная свобода действий, и за ним перестал следить Репнин.

Август прошел без сражений, турки залечивали раны от поражения при фокшае. И начали разрабатывать новый план наступления, по которому в первую очередь хотели разбить австрийцев, а потом уже сосредоточить все свои силы для нападения по линии Бырлад-Яссы и разбить на русские войска. Совершив

искусный марш-маневр, турки вынудили Потемкина боявшегося удар в районе Измаилом, сосредоточить главные русские силы для обороны. Однако, главные силы турецкой армии собирались возле деревни Рымника по начальством великого визиря[4, с. 235].

В начале сентября 1789 года австрийские шпионы, получили сведения о приближении к их позициям свыше стотысячной турецкой армии. Принц Кобургский немедленно отправляет курьера за помощью к Суворову. Но Суворов не веря в это донесения, ждет. Через сутки приезжает новый курьер с той же просьбой, Суворов недолго думая отправляет курьера обратно с коротким посланием «Иду!». Он разделяет свое десяти тысячное войско на 7 тысяч воинов которые отправятся в поход, и 3 тысячи которые будут обеспечивать безопасность тыла.

Сообщив Потемкину о своем движении, Суворов оперативно собравшись отправился ночью в поход. Его путь составляет 100 верст, которые его солдаты и он преодолели за двое суток, несмотря на то что по пути они шли под проливным дождем, в грязь и отстраивали мост через реку, потому что предыдущий сломался из-за погоды. Прейдя в лагерь австрийцев, Суворов занял левый край обороны. Его личный состав насчитывал 2 полка казаков, 12 эскадронов кавалерии, 11 батальонов пехоты, 800 арнаутов и 30 орудиях.

После прибытия, принц Кобургский немедленно направился в палатку к Суворову, для обсуждения плана действий, Александр не дав рассказать принцу разработанный ими план. Начал изначально гнуть свою линию. Как размышлял Суворов, если турки не нападают, значит они еще только сосредотачивают свои войска, поэтому необходимо напасть первыми, но принц сомневался, ведь их насчитывало 24 тысячи, а турок в 4 раза больше. Но Александр, поставил ультиматум, сказав что если тот не будет следовать плану, то Суворов со своими солдатами сам пойдет в атаку, и принцу не оставалась ничего кроме как согласится, после этого австрийский принц подчинился всем приказам Суворова[5, с. 250].

После совещания с принцем, Александр направился к реке Рымне, для оценивания позиции турецких войск, для этого он залез на дерево в свои-то шестьдесят лет. Осмотрев позиции турок, он увидел лишь одну тактическую ошибку, их армия была поделена на 3 части, между которыми была пересеченная местность, что затрудняло объединение в одну армию. В голове

Суворова сформировался план, по которому нападение на турок будет происходить по частями: сперва будет атакована левофланговая группа, после центральная, и после того как русские войска объединятся с правым флангом австрийцев, произойдет нападение на последнюю группировку наступления.

План разработанный Суворова был очень опасным, но полководец верил в своих солдат и себя. Характерной чертой плана было то что Суворов не раскрыл всей полноты его действия австрийскому принцу, дабы не смущать.

В этот же вечер войска двинулись к противнику в лагерь, чтобы оставаться незамеченными, солдатом запрещалось разговаривать, а команды отдавались в пол голоса. Турки не подозревая о таких действиях, не выставили отряды обороны, и лишь только ранним утром когда наши войска подошли в плотную к их лагерю открыли огонь. В этот момент русские войска уже приближались к левому флангу турок, австрийцы же двигались на центр.

Связь между русским и австрийским корпусами поддерживалась кавалерией под командованием одного из способнейших австрийских генералов, Карачая. Таким образом, наступление велось как бы уступами. Русские войска двигались четырьмя линиями, имея на флангах донских казаков. Сам Суворов находился в первой линии, при среднем каре.

Идти приходилось полем, заросшим кукурузой и бурьяном. Местность казалась ровной, из-за высоких стеблей кукурузы не было видно оврагов и впадин. Такая ситуация, чуть не повлияла на ход сражение, у самых турецких окопов колонна Смоленского полка наткнулась на глубокий овраг. Солдаты засомневались, а турки недолго думая открыли шквальный огонь, турецкая конница вышла из леса для атаки[3, с. 275].

Это не смутило Суворова, который приказывает первым отрядом перебраться через овраг и атаковать батарею. Остальные части должны были обойти овраг и напасть на конницу. Встретив ожесточенное сопротивление, турецкая конница, боявшаяся продвижение русских солдат начала отступать, но Суворов приказ не преследовать, дабы не ослабить наступательные действия.

Не теряя ни минуты, Суворов направил свой отряд влево, повернув фронт почти под прямым углом. В тот же самый момент, австрийские солдаты держали оборону от мощнейших атак турок, и продвигаясь не так быстро как хотелось бы, продолжали идти вперед.

К полудню бойцы устали, бой приостановился, противоборствующие войска воспользовались ситуацией. Турки получили подкрепление, а Суворов сообщил австрийскому главнокомандующему дальнейший план операции. Он предложил объединить силы для мощного удара в центр, Крингумейлорский лес. Однако, изучая местность Александр, заметил что турецкая артиллерия расположенная в деревне Бокзы, могла обстреливать подступы к лесу. И он принимает решения сперва овладеть Бокзы, чтобы выгодная позиция перешла в наши руки.

Сражение возобновилось с новой силой. Великий визирь ввел свежие части, и сорокатысячная масса конницы двинулась на австрийцев. Видя, что Суворов отходит от плана ранее сообщенного ему, принц отправляет курьера за курьером о просьбе помочь ему отбить атаки Турков. Суворов в свою очередь пишет обратно, о том чтобы солдаты держали оборону и что в скором времени он подоспеет на помощь[1, с. 25].

Он знал, что вытеснив турок с Бокзы, его помощь окажется сильнее, чем если он отправится сейчас вместе с ними защищать их редуты. Однако, Суворову на поле брани доставалось, численность его солдат

уменьшалось, так турецкие батареи в упор громили его отряды, а с флангов нападали янычары. Во время одной из таких атак казаки были в смятении и не знали что делать, но пехота смогла устоять и отбить атаку. Отлично действовала русская артиллерия, сумевшая заставить отступить турецкие пушки. Но все-таки Бокзы была захвачена. Мгновенно Суворов со своими солдатами, через рошу, отправился на помощь австрийцам, которые из последних сил держали оборону. Турки не выдержав атаки отступили в Крынгумейлорский лес.

Наступил последний этап сражения, который предсказывал Суворов еще в начале сражения. Нужно нанести удар по основным силам турецкой армии. Их лагерь был защищён насыпью, которая была не высокой, и Суворов заметив это принял решения, которое в то время никто не применял идти в атаку кавалерией на эти насыпи.

По его распоряжению, оставшиеся русские и австрийские войска объединились в одну общую армию, и приняли форму вогнутой линии. Каре первой линии были раздвинуты, и в интервалах помещены конные части; остальная часть кавалерии была размещена на флангах.

Под мощнейшим огнем турок, атакующие войска приблизившиеся на 300-400 сажен к траншеям русские войска открыв интервал для прохода кавалерии, которая в тот же миг пересекли ров и ворвались в траншею, чем обескуражили турецкие войска, в это же время пехота спокойно добежала до траншей.

Началась ожесточенная борьба. Прорвавшаяся кавалерия в тыл врага, еще больше усилила их дезориентацию. И турки не выдержав такого напора побежали, бросая на своем пути оружия и топчя своих сослуживцев. Паника была на столько что Великий визирь пытаясь остановить их Кораном не мог. Единственный мост переправы через рек Рымник, был забит тележками, поэтому турки отправлялись в плавь многие тонули, а те кто оставался на берегу были убиты русско-австрийской конницей[4, с. 256].

Победители получили 100 знамен и 80 пушек, потери составили тысячу человек, в то время как стотысячная армия перестала существовать. Победители долго и шумно праздновали победу и делили добычу.

Рымникское сражение представляет собой одно из самых выдающихся подвигов в карьере Суворова. Солдаты за победу получили денежное вознаграждение, а офицеры серебряные награды, а сам Суворов получил титул графа Рымникского, Георгиевский орден 1-й степени и драгоценную шпагу.

Австрийцы в свою очередь присвоили титул графа Священной Римской империи. Суворов не привыкший к такому восхвалению писал «У меня горячка в мозгу, - писал он близким, - да кто и выдержит! Чуть, право, от радости не умер!»

Косвенным результатом победы в Рымнике, послужило взятие русскими Бендера, а австрийцами – Белграда. Турки перестали верить в свою победу после стольких поражений. Компания 1789 года, закончилась и для русских и австрийцев благоприятно. Русское командование не исключало возможности заключить выгодный мир для себя, чтобы облегчить расходы на страну. Турции тоже был выгоден мирный договор, он беспрекословно выполнило требование выпустить русского посла Булгакова, который до сих пор находился в заточении.

Ситуация осложнилась тем, что Австрийское командование потерпев поражение под Журжей имея численный перевес, пошла на мир с Турцией, по которому запрещалось пускать российские войска на захваченную территорию Валахию. Это стратегических осложнило ведение войны русского государства против Турции, теперь действия могли происходить либо на море, либо в узком коридоре Галацеме.

Екатерина осозная всю тяготу войны, и то что она тянет ее в кризис заключает мирный договор со Швецией. Это облегчало положение государственной казны, но у нас продолжалась вторая война с Турцией, и если мы заключим мирный договор и там то пропоем аллилуйя.

Русская дипломатия упустила возможность заключить мирный договор с Турцией на выгодных для себя условий после триумфальных побед после Фокшан и Рымника. И чтобы вновь можно было, заключить выгодный договор требовалась новая великолепная победа.

Список использованной литературы:

1. Не числом, а умением!: Военная система А.В. Суворова / Сост. А.Е. Савинкин и др. М.: Русский путь, 2001. 615 с.
2. Боголюбов А. Н. Полководческое искусство Суворова. М.: Воениздат, 1979. 37 с.
3. Мещерякова Г.П., Бескровного Л.Г. А. В. Суворов. М.: Советская Россия, 1962. 411 с.
4. Охлябинин С. Д. Повседневная жизнь русской армии. М. Молодая гвардия, 2004. 372 с.
5. Шишов А. В. Генералиссимус великой империи. М.: Олма, 2005. 480 с.

*I. Yavnova, Ph. D.,
associate Professor of the Department "General history and philosophy subjects"
N. O. Vazovtseva,
4rd year student of the faculty of history,
Sterlitamak branch of Bashkir state University, Sterlitamak*

**The VALUE of A. V. SUVOROV IN the BATTLES of FOCSANI AND ON the RIVER RYMNIK IN
1789**

Abstract: *In the article the technique of training and education, which was formed throughout the life of A. V. Suvorov. Show his achievements and innovations included in the Russian army.*

Keywords: *A. Suvorov, military, Russian army, the Ottoman Empire, the technique of bayonet fighting.*

УДК 94

*Явнова И.И., Шведчикова Е.С.,
Башкирский государственный университет Стерлитамакский филиал*

Столицы Конфедеративных Штатов Америки

Аннотация: *В статье рассмотрены все столицы Конфедеративных Штатов Америки, обоснован их выбор, описано географическое и экономическое положение, а также причины их так частой смены.*

Ключевые слова: *Конфедеративные Штаты Америки, столицы, Данвилл, Вирджиния, Ричмонд, штат Алабама, Монтгомери, Джефферсон Финис Дэвис*

Важнейшим символом страны является столица государства. Столица есть у каждого государства, как у суверенного, так и не обладающего этим качеством в полной мере.

В период недолгого существования Конфедеративные Штаты Америки (около четырёх лет) столицами успели побывать несколько городов, это Монтгомери, столица штата Алабама, Ричмонд, столица Вирджинии и Данвилл. Данные города имели статус лишь временных столиц.

Монтгомери был основан в 1819 году и имел выгодное географическое расположение. В 1864 году город получил статус столицы штата Алабама, а в 1861 году объявил о своём выходе из Соединённых Штатов Америки [4, с. 205]. Именно здесь были расположены временные власти Конфедерации в период становления государства. Так же, в этом городе делегаты от шести штатов приняли временную конституцию Конфедеративных Штатов Америки, провозгласили себя временным конгрессом, избрали временного президента и приняли ряд законов учредительного характера, в том числе постоянную конституцию Конфедерации.

Спустя некоторое время выяснилось, что у города имеются некоторые недостатки, к примету то, что небольшой по численности город с трудом вмещал в себя большое количество прибывшей сюда администрации [5, с. 115]. Но к этому времени появились известия о взятии войсками Конфедерации форта Самтер и объявлении президентом США Линкольном набора в армию для подавления мятежа южных штатов, некоторые штаты объявили о выходе из состава США и были присоединены к Конфедеративным Штатам. В их числе оказался наиболее развитый и наиболее населённый штат Вирджиния.

Известный американский историк Джеймс Макферсон отмечал в своём труде «Виргиния, обеспечила Конфедерацию ценными ресурсами. Штат был самым густонаселённым на Юге, а промышленные мощи практически сопоставимы с теми, которыми располагали все семь первых штатов Конфедерации вместе взятые. ...» «Великое прошлое Виргинии в лице Вашингтона, Джефферсона и Мэдисона снискало ей блестящую репутацию, которая, как ожидалось, поможет привлечь и остальные штаты Верхнего Юга под знамёна Конфедерации» [5, с. 158].

В Ричмонд обладал образовательной системой, включавшей медицинский и женский колледжи. Помимо упомянутых, в городе находилось более 30 культурных учреждений. Таким образом, по меркам аграрного Юга Ричмонд выглядел своего рода мегаполисом [2, с. 136].

22 апреля в Ричмонде состоялись переговоры об условиях вхождения штата в состав Конфедерации. Данные переговоры были поручены Президентом Д. Дэвисом вице-президенту Александру Стефенсу, который официально предложил перенести столицу в Ричмонд. 11 мая 1861 года, через 4 дня после вхождения Вирджинии в состав Конфедерации Временный Конгресс КША принял решение о переносе своего местопребывания в Ричмонд. 5 Уже 30 мая 1861 года, собравшийся на новом месте Конгресс Конфедеративных Штатов провозгласил Ричмонд в качестве новой столицы.

Теперь здесь расположилась резиденция президента Конфедерации и прошла инаугурация Д. Дэвиса в качестве постоянного президента.

Спустя некоторое время Ричмонд столкнулся с той же проблемой, что и прежняя столица Конфедерации – Монтгомери. Население Вирджинии резко возросло с 32 тыс. по переписи 1861 года до почти 100 тыс. человек, чем были обоснованы проблемы нехватки жилья, продовольствия и многие другие.

Одним из главных недостатков Ричмонда как столицы, была близость расположения столицы Севера. В силу этого Ричмонд неоднократно был целью атак федеральной армии. Весной-летом 1862 года бои шли в пригородах столицы и началась частичная эвакуация. К апрелю 1865 года после очередной осады город был оставлен армией и правительственными учреждениями Конфедеративных Штатов Америки [1, с. 96].

В поисках новой столицы президент и члены его кабинета последовали в небольшой вирджинский городок Данвилл. Именно он и был фактически последней столицей Конфедерации (3-10 апреля 1865 года).

После получения известия о капитуляции армии Ли у Аппотамокса 9 апреля 1865 года Дэвис и его кабинет спешно отбыли из Данвилла. В начале мая скитания членов кабинета Дэвиса завершились их арестом. Конфедеративные Штаты Америки прекратили своё существование.

Список использованной литературы:

1. Аксельрод А. История Америки. 2007. – 119 с.
2. Иванян Э. А. История США. 2004. – 145 с.
3. Исаев С. А. Джеймсон Мэдисон, - СПб.: 2006. – 505 с.
4. Макферсон Дж. Указ. соч. 332 с.
5. Макферсон Дж. Боевой клич свободы. – Екатеринбург, 2012. – 333 с.

© И. И. Явнова, Е.С. Шведчикова, 2017

*Yavnova I.I., Shvedchikova E.S.
Bashkir State University (Branch) in Sterlitamak*

THE CAPITAL OF THE CONFEDERATE STATES OF AMERICA

Annotation: *The article examines all the capitals of the Confederate States of America, substantiates their choice, describes the geographical and economic situation, as well as the reasons for their frequent change.*

Keywords: *Confederate States of America, capital Cities, Danville, Virginia, Richmond, Alabama, Montgomery, Jefferson Finis Davis*

ОБЩИЙ РАЗДЕЛ

УДК: 581.9

*Андичекова А.И.,
Хакасский государственный университет им. Н.Ф. Катанова, г. Абакан*

Адвентивная флора национального парка «Шушенский бор» в пределах Минусинской котловины Шушенского лесостепного округа

Аннотация: *в статье описаны результаты анализа адвентивной фракции синантропной флоры национального парка «Шушенский Бор» в пределах минусинской котловины Шушенского лесостепного округа. Приводится процентное соотношение видов, встречающихся в различных экотопах.*

Ключевые слова: *Адвентивная флора, национальный парк «Шушенский Бор», ксенофиты, эпекофиты.*

Национальный парк «Шушенский бор» находится на юге Красноярского края в Шушенском районе и состоит из двух участков, расположенных друг от друга на расстоянии 60 км: северного – Перовского и южного – Горного. Общая площадь парка составляет 39,2 тыс. га [1].

Исследования проводились в Перовском лесничестве, которое находится на правом берегу реки Енисей в юго-восточной части Минусинской котловины.

При анализе адвентивной флоры в большинстве общепринятых схем используют 3 основных, практически независимых друг от друга признака: время заноса, способ иммиграции, степень натурализации [2].

Нами была использована классификация адвентивных растений, предложенная А.И. Пяком [3].

Доля адвентивных видов флоры национального парка «Шушенский бор» составила 4,5 % (7 видов).

По способу заноса в национальном парке «Шушенский бор» в пределах Минусинской котловины Шушенского лесостепного округа нами была выделена только группа ксенофитов. Эти виды, занесенные случайно в связи с расположением рядом автомобильной дороги, сенокосов и пастбищ. Эти виды характеризуются, как придорожная и рудеральная растительность (*Setaria viridis*, *Cannabis sativa*, *Polygonum aviculare*, *Hordeum jubatum*, *Chenopodium aristatum*, *Artemisia annua*, *Chamomilla recutita*).

По способу натурализации мы выявили одну группу – эпекофиты. Это виды – пришельцы, которые расселяются по нарушенным местообитаниям. (*Setaria viridis*, *Cannabis sativa*, *Polygonum aviculare*, *Hordeum jubatum*, *Chenopodium aristatum*, *Artemisia annua*, *Chamomilla recutita*). Это виды, натурализовавшиеся и активно расселяющиеся по антропогенным местообитаниям: обочины дорог, пустыри и другие местообитания, с их особыми экологическими условиями. Это показывает благоприятную роль условий для первичного заноса и расселения адвентивных растений в национальном парке «Шушенский бор».

Таким образом, адвентивные растения составляют неотъемлемую часть исследуемой флоры, они являются динамичным компонентом, появление которых не связано с естественным ходом флорогенеза и

является результатом хозяйственной деятельности человека и находятся в стадии формирования, поскольку для адвентивных видов важен фактор времени [4].

Список использованной литературы:

1. Сонникова А.Е. Сосудистые растения национального парка «Шушенский бор» // Флора и фауна заповедника. – Абакан: Изд-во СО РАН. 2012. – С. 9–34.
2. Schroeder F.G. Zur Klassifizierung der Anthropochoren Vegetatio. 1969. Bd 16. № 516. С. 225–238
3. Пяк, А.И. Адвентивные растения Томской области / А.И. Пяк // Бот.журн. Наука. Сиб. Отделение. 1994. С. 422.
4. Бурда Р.И. Антропогенная трансформация флоры. Киев. 1991. С. 168.

© Андичекова А.И., 2017

Андичекова А. И.
Khakas State University, Abakan

THE ADVENTIVE FLORA OF THE NATIONAL PARK "SHUSHENSKY BOR" WITHIN THE MINUSINSK BASIN OF THE SHUSHENSKY FOREST-STEPPE DISTRICT

Annotation: The article describes the results of the analysis of the adventive fraction of the synanthropic flora of the national park "Shushensky Bor" within the Minusinsk basin of the Shushensky forest-steppe district. The percentage of species occurring in different ecotopes is given.

Keywords: Adventive flora, national park "Shushensky Bor", xenophytes, epekokhytes.

УДК 574.3

Асочаков А.А., Ахнина Ю.Ю.,
Хакасский государственный университет им. Н. Ф. Катанова, г. Абакан.

Характеристика «Арбатской» колонии ласточки *Riparia riparia* (aves) долины реки Абакан (республика Хакасия)

Аннотация: Приводятся данные, описывающие некоторые характеристики колонии ласточки-береговушки *Riparia riparia*, расположенной в долине р. Абакан близ с. Арбаты.

Ключевые слова: береговушка, *Riparia riparia*, колония птиц

Целью исследования явилось описание качественных и количественных параметров колонии ласточки-береговушки *Riparia riparia*, что была расположена на правом берегу р. Абакан, в 1 км выше по течению от с. Арбаты (Таштыпский район Республики Хакасия). Наблюдения проводились в период гидробиологических исследований.



Рис.1 Карта-схема месторасположения Арбатской колонии береговушек в долине р. Абакан (источник: <http://maps.yandex.ru/>, с изменениями)

Своё название «Арбатская» колония получила по причине географической близости к с. Арбаты (см. рис.). Собственно сбор данных об описываемой колонии был проведён 17 июля 2012 г. В связи с тем, что вблизи села было обнаружено ещё одно поселение ласточек и, как следствие, во избежание возможной путаницы характеризуемой здесь колонии был присвоен шифр «2012/1». Координаты условной географической середины Арбатской (2012/1) колонии береговушек следующие: 52°40'55.8"N 90°15'24.0"E (52.682173, 90.256674). Необходимо учесть то, что эти координаты указывают на месторасположение колонии в случаях, если использовать ресурс <<https://yandex.ru/maps/>> по состоянию на период, когда проводились наблюдения. Вполне вероятно, что в будущем они могут показать на место относительно удалённое от линии берега или даже на середину русла реки. Причиной прогнозируемому событию может явиться постоянная водная эрозия и прежде всего в период половодья или значительного паводка. Уже в период подготовки рукописи использование других известных и общедоступных интернет ресурсов привело к тому, что месторасположение колонии *R. riparia* «переносилось» на некоторое расстояние от речного обрыва. Колония находилась на берегу основного русла реки. Участок реки в месте её расположения представлял собой обрывистый галечно-песчаный берег (см. фото).

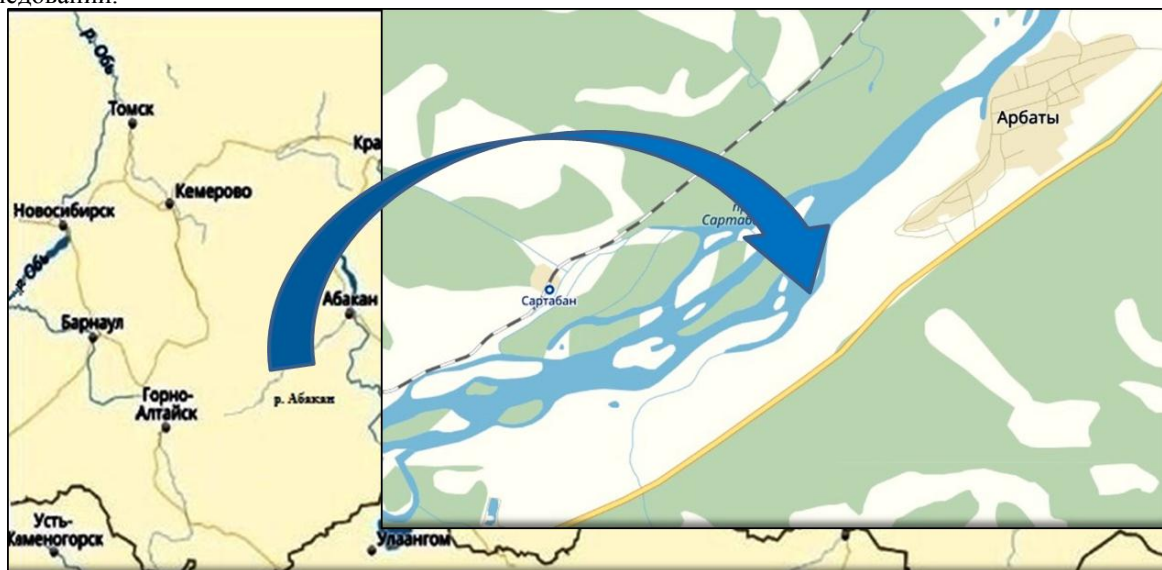

Фото. Вид на участок колонии береговушек, расположенной близ с. Арбаты

Фотографии отдельных, расположенных последовательно относительно друг друга участков колонии, были выполнены первым соавтором данного сообщения и в настоящее время все они в виде электронных документов хранятся в Зоологическом музее Хакасского госуниверситета (г. Абакан Республики Хакасия).

Помимо традиционного учёта нор [1, 2, 3 и др.] в ходе описания ряда параметров колонии ласточек был использован метод калибровки, когда для масштабирования фотоизображений применялась такая условная единицы измерения как «леток-метр». Масштабной единицей для его «изготовления» всегда служили данные о том, что средняя высота летка гнезда береговушки составляет порядка 7 см (обоснование и описание метода готовится к печати). Как правило, для каждого отдельного участка колонии компилировался свой «леток-метр», так как расстояние от берега, где располагались гнёзда колонии, до места с которого выполнялась их фотосъёмка, были разными.

Таким образом, в результате изучения Арбатской (2012-1) колонии *R. riparia* нами было выяснено, что протяжённость береговой линии, где наблюдалось наличие нор ласточек, составила около 120 м. Всего в колонии было зарегистрировано наличие 270 нор. Однако, учитывая способ получения и описания первичных данных, и как следствие не нулевую вероятность ошибок в процессе распознавания нор, для всех последующих вариантов анализа данных предлагается выполнять округление регистрируемого количества нор по отдельным категориям до десятков. Из общего количества учтённых нор 206 или 76 % были классифицированы нами как целые, 50 (19 %), как полуразрушенные и 14 (5 %) как разрушенные очень сильно ил почти полностью. В период проведения исследований величина проекции минимального расстояния от нижнего ряда гнёзд в колонии до уровня воды у берега реки составила порядка 7 м, максимальное – 9 м, а среднее 8 м. Галечно-песчаный пляж как состоящий из относительно пологих или почти горизонтально расположенных участков береговой зоны был выражен очень слабо. Аналогичные параметры, характеризующие расстояние от верхнего ряда гнёзд *R. riparia* до вершины береговой кромки, оказались следующими: 0,5, 0,9 и 0,7 м соответственно.

Высота или диапазон горизонтальной зоны расположения гнёзд в колонии варьировал от 0,5 до 1 м. В его границах насчитывалось от 1 до 5 «этажей» или горизонтально расположенных рядов гнёзд. Выходы из нор береговушек *R. riparia*, большей частью были ориентированы на северо-запад. В период проведения наблюдений ласточки-береговушки активно летали в районе колонии, что даёт основание предположить, что

она была действующей. В связи с методом сбора данных дольно заселённых гнёзд от их общего количества в колонии установить было невозможно, поэтому представленные в данном сообщении характеристики колонии рекомендуется рассматривать в качестве предварительных. Прежде всего, они адресуются тем, кто планирует изучать особенности гнездовой биологии данного вида ласточковых птиц.

Благодарности. Авторы высказывают свою искреннюю признательность И. В. Карпухиной, а также А. В. Костюшу за помощь, оказанную в приобретении полевого снаряжения, приборов и материалов, позволивших обеспечить сбор и описание данных для подготовки данного сообщения к опубликованию.

Список использованной литературы:

1. Михеев А. В. Определитель птичьих гнезд. Изд. 3-е, перераб. М., «Просвещение», 1975. – 171 с.
2. Колоярцев М. В. Ласточки. Серия: Жизнь наших птиц и зверей. Вып. 10 - Ленинград: Издательство Ленинградского Университета, 1989. – 248 с.
3. Беляченко А. В. Особенности гнездования птиц береговых обрывов и оврагов Приволжских венцов // Русский орнитологический журнал 2016, Том 25, Экспресс-выпуск 1354: С. 4046-4059.

© Асочаков А.А., Ахнина Ю.Ю., 2017

Asochakov A.A., Ahnina Yu.Yu.,
Khakas State University. N.F. Katanov, Abakan.

Annotation: The data describing some characteristics of the colony of the swallow-shore *Riparia riparia*, located in the valley of the r. Abakan near with. Arbats.

Key words: shore, *Riparia riparia*, colony of birds

УДК 594.32

Ахнина Ю.Ю.,

Хакасский государственный университет им. Н. Ф. Катанова, г. Абакан.

Показатели изменчивости *Lymnaea stagnalis* (gastropoda) р.Ташеба (бассейн р.Енисей)

Аннотация: Приводится количественная характеристика линейных параметров размерно-возрастной изменчивости *Lymnaea stagnalis* из р. Ташеба (бассейн р. Енисей).

Ключевые слова: *Lymnaea stagnalis*, размерно-возрастная изменчивость моллюсков

Данное сообщение продолжает ряд публикаций, посвящённых описанию размерно-возрастной изменчивости брюхоногих моллюсков, населяющих водоёмы и водотоки верхнего участка бассейна р. Енисей [1, 2, 3 и др.]. Приводимые здесь количественные оценки призваны дополнить опубликованные ранее данные о возрастной и географической изменчивостях *Lymnaea stagnalis*, а также об локальных морфологических адаптационных возможностей данного вида моллюска. Для характеристики показателей отдельных размерно-возрастных классов *L. stagnalis* были изучены сборы, выполненные на участке р. Ташеба в месте близ пересечения её русла с автодорогой Р-257 «Енисей».

Таблица 1. Статистические показатели высоты раковины *L. stagnalis* (n = 93 экз.) р. Ташеба

№ класса	Размерный диапазон класса, мм	п, экз.	$X_{\min} - X_{\max}$, мм	H, мм	X_{cp} , мм.	О, мм.	cv, %	M, мм (P=0,95)
VI	[25,0; 30,0)	4	26,84-29,28	2,44	28,52	-	-	-
VII	[30,0; 35,0)	8	31,59-34,39	2,80	32,65	0,98	0,82	3,00
VIII	[35,0; 40,0)	25	35,04-39,85	4,81	37,59	1,77	0,73	4,71
IX	[40,0; 45,0)	40	40,23-44,99	4,76	42,36	1,47	0,47	3,47
X	[45,0; 50,0)	13	45,25-49,36	4,11	46,71	1,38	0,83	2,96
XI	[50,0; 55,0)	3	51,40-51,93	0,53	51,72	-	-	-

Географические координаты гидробиологической станции следующие: 53°44'52.7"N 91°24'21.4"E (53.747972, 91.405944). Все прудовики были коллектированы 12 июля 2017 г. студентами Хакасского

государственного университета М. Е. Янюк и А. А. Орешковым. Сборы животных проводились с глубин от уреза воды до 0,5 м. на галечном с илом грунтах.

Таблица 2. Статистические показатели высоты (n = 93 экз.) и ширины (n = 83 экз.) устья раковины *L. stagnalis* р. Ташеба

№ п/п	Параметр раковины	класс	n, экз.	$X_{\min} - X_{\max}$, мм	$X_{\text{ср.}}$, мм	σ , мм	cv, %	M, мм (P=0,95)
1	Высота устья	VI	4	15,59-16,55	16,09	-	-	-
		VII	8	18,66-20,52	19,45	0,69	3,55	0,58
		VIII	25	20,65-24,41	22,65	1,18	5,26	0,49
		IX	40	21,80-27,89	24,59	1,37	5,44	0,44
		X	13	25,73-28,88	27,19	0,96	3,51	0,58
		XI	3	29,60-33,08	30,79	-	-	-
2	Ширина устья	VI	3	8,57-9,57	8,96	-	-	-
		VII	7	10,23-12,14	11,28	0,74	6,70	0,68
		VIII	22	11,02-14,81	13,37	0,99	7,84	0,44
		IX	36	12,29-23,45	18,56	2,02	13,09	0,68
		X	12	14,62-18,51	16,11	1,12	6,77	0,71
		XI	3	17,88-20,33	18,22	-	-	-

В настоящее время, все обследованные раковины хранятся в фондовых коллекциях Зоологического музея Хакасского государственного университета (г. Абакан). Измерения пяти линейных параметров раковин были выполнены с помощью штангенциркуля. Все обмеры проводились согласно рекомендациям Н. Н. Акрамовского [4]. Точность измерения составила 0,01 мм. Всего нами было просмотрено 108 экз. *L. stagnalis*.

Для оценки значений пяти линейных параметров раковин скомпилированный вариационный ряд был разделён на шесть размерно-возрастных групп или классов. Размерный интервал полуоткрытых справа отрезков был выбран произвольно и составил 5,0 мм. Полученные в процессе измерений результаты были обработаны с помощью методов вариационной статистики [5], а её итоги, на примере трёх параметров представлены в таблицах 1 и 2. Фактическое количество экземпляров, позволивших получить промеры для отдельных параметров раковины, так же представлены в таблицах.

Размерный интервал моллюсков по высоте раковины в выборке составил от 26,84 до 51,93 мм. Полученные результаты, кроме упомянутых выше целей, могут быть рекомендованы для проведения регулярных наблюдений за состоянием популяции прудовика *L. stagnalis* в р. Ташеба и других местных водоёмах и водотоках.

Список использованной литературы:

1. Изгагина К. А., Осокина Д. Д. Изменчивость раковин моллюска *Lymnaea ovata* (Gastropoda) приустьевое участка реки Ташеба // Экология Южной Сибири и сопредельных территорий. Выпуск 18. В 2 т., Т. I / отв. ред. В. В. Аношин. - Абакан: Издательство ФГБОУ ВПО "Хакасский государственный университет им. Н. Ф. Катанова", 2014. - С. 66, 67.
2. Смирнова Е. С. Размерно-возрастная изменчивость *Lymnaea stagnalis* (Gastropoda) из водоёма Парка культуры и отдыха города Абакана (Республика Хакасия). Результаты научных исследований: сборник статей Международной научно-практической конференции (15 февраля 2016 г., г. Тюмень). В 4 ч. Ч. 4 - Уфа: АЭТЕРНА, 2016. - С. 42-44.
3. Санкина Н. И. Морфометрическая изменчивость моллюска *Lymnaea stagnalis* (Linnaeus, 1758) (Mollusca: Gastropoda) в нижнем участке реки Ташеба // Young Scientist. № 2 (136). January 2017. - С. 251, 252.
4. Акрамовский Н. Н. Моллюски - В кн. Фауна Армянской ССР / АН АрмССР, Зоол. ин-т. - Ереван: Изд-во АН Армении, 1976, 272 с.
5. Элементарная биометрия: учеб. пособие / Э. В. Ивантер, А. В. Коросов. - Петрозаводск: Изд-во ПетрГУ, 2010. 104 с.

©Ахнина Ю.Ю., 2017

Ahnina Yu.Yu.,

Federal State-Funded Educational Institution of Higher Education «Katanov Khakass State University», Abakan.

Annotation: The quantitative characteristics of the linear parameters of the size-age variability of *Lymnaea stagnalis* from the river are given. Tasheba (basin of the Yenisei River).

Key words: *Lymnaea stagnalis*, size-age variability of mollusks.

УДК 621

Васильев С.И.,

Самарская государственная сельскохозяйственная академия, г. Кинель

Использование спектрокалориметра ТКА-ВД для исследования спектральных характеристик источников света, применяемых для досвечивания растений в защищенном грунте

Исследования электрических источников света (ламп накаливания, люминесцентной, ДНаТ, светодиодной и светодиодной фитолампы) проводились в лабораторных условиях, в специальном помещении. В данном помещении, в момент проведения эксперимента, отсутствует возможность проникновения светового потока от других источников света, кроме исследуемого, в том числе естественного.

Исследования проводились по следующим параметрам: освещенность, цветовая температура, спектр излучения в относительных единицах, координаты цвета [1, с. 341].

Исследования данных параметров проводилось с помощью прибора (спектрокалориметра) «ТКА-ВД».

Прибор предназначен для измерения координат цветности и коррелированной цветовой температуры источников света в международной колориметрической системе МКО 1931 г. и 1976 г. (Международной Комиссии по Освещению), освещенности, создаваемой нормально расположенными источниками, яркости самосветящихся и несамосветящихся поверхностей накладным способом и яркости киноэкранов [2, с. 96].

Применяется для измерения цветовых характеристик, освещенности и яркости сигнальных огней, световых табло, рекламных экранов, киноэкранов, светодиффузоров и т.д.

Конструктивно «ТКА-ВД» состоит из трех функциональных блоков: два сменных оптоэлектронных блока – 01 «Яркость» и 02 «Освещенность» с гибкими многожильными экранированными кабелями, блок обработки сигнала.

Прибор имеет возможность отображения информации результатов измерения: координаты цветности (x , y ; u' , v'); координаты цвета (X , Y , Z), цветовую коррелированную температуру (T_c) и яркость (L) или освещенность (E) на встроенном ЖКИ и (или) на экране компьютера [3, с. 10].



Рис. 1. Общий вид спектрокалориметра ТКА-ВД:
1 – оптоэлектронный блок - 01; 2 – оптоэлектронный блок - 02; 3 – блок
обработки сигнала; 4 – сетевой блок питания

С помощью входящего в комплект программного обеспечения «Спектрофотометр вер. 2.0 для ТКА-ВД» под Windows возможно получить ряд дополнительных расчетных характеристик измеренного источника света [4, с. 57].

Общий вид спектрокалориметра представлен на рисунке 1. Он состоит из оптоэлектронных блоков 1 и 2, блока обработки сигнала 3, сетевого блока питания 4.

В зависимости от исследуемых источников света и измерительных блоков, возможны различные схемы расположения лабораторного оборудования.

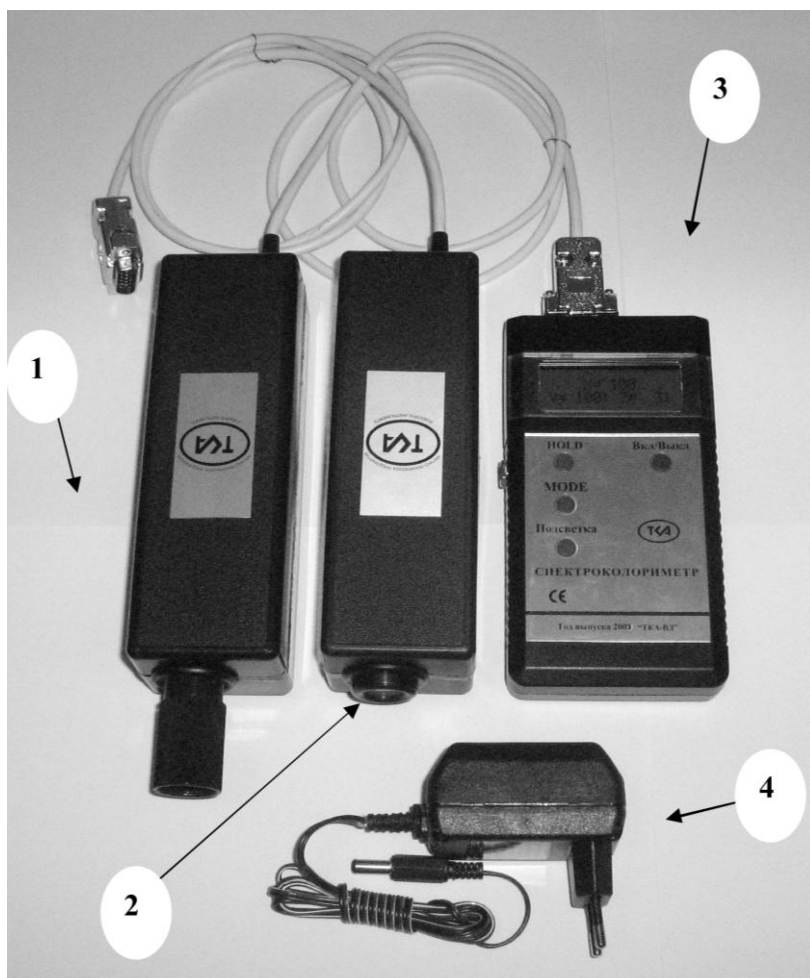
В нашем случае, применяется прямая схема расположения (Рис. 2). То есть исследуемый источник света и спектрокалориметр располагаются в одной плоскости, в соответствии со схемами, представленными на рисунке 2. В данном случае важно выдерживать определенное расстояние между источником света и измерительным оборудованием, в зависимости от габаритов источника света [5, с. 13].



Рис. 2. Схемы расположения оборудования для исследования различных источников света

Список использованной литературы:

1. Васильев, С.И. Электромагнитная стимуляция растений в условиях защищенного грунта / Вклад молодых ученых в аграрную науку: мат. Международной научно-практической конференции / С.И. Васильев, С.В. Федоров. – Кинель: РИЦ СГСХА, 2016. – С. 341-343.
2. Васильев, С.И. Комбинированное устройство для комплексного измерения твердости и влажности почвы / Вклад молодых ученых в аграрную науку Самарской области: сб. науч. тр. – Самара: РИЦ СГСХА, 2011. – С. 96-99.
3. Нугманов, С.С. Новые устройства для агрооценки почвы / С.С. Нугманов, Т.С. Гриднева, С.И. Васильев, А.В. Иваськевич // Сельский механизатор. № 11, 2011. – С. 10-11.
4. Васильев, С.И. Измерение влажности почвы в СВЧ диапазоне электромагнитных волн / Методы и технические средства повышения эффективности использования электрооборудования в промышленности и сельском хозяйстве: сборник научных трудов / С.И. Васильев, С.В. Машков, М.Р. Фатхутдинов. – Ставрополь: АГРУС, 2015. – С. 57-63.
5. Васильев, С.И. Теоретическое обоснование параметров комплексного воздействия электрическим полем на поток семян в процессе их посева / Технические науки – от теории к практике: сб. ст. по материалам XLIII междунар. науч.-практ. конф. № 2 (39). – Новосибирск: Изд. «СибАК», 2015. – С. 13-18.

УДК 581.93

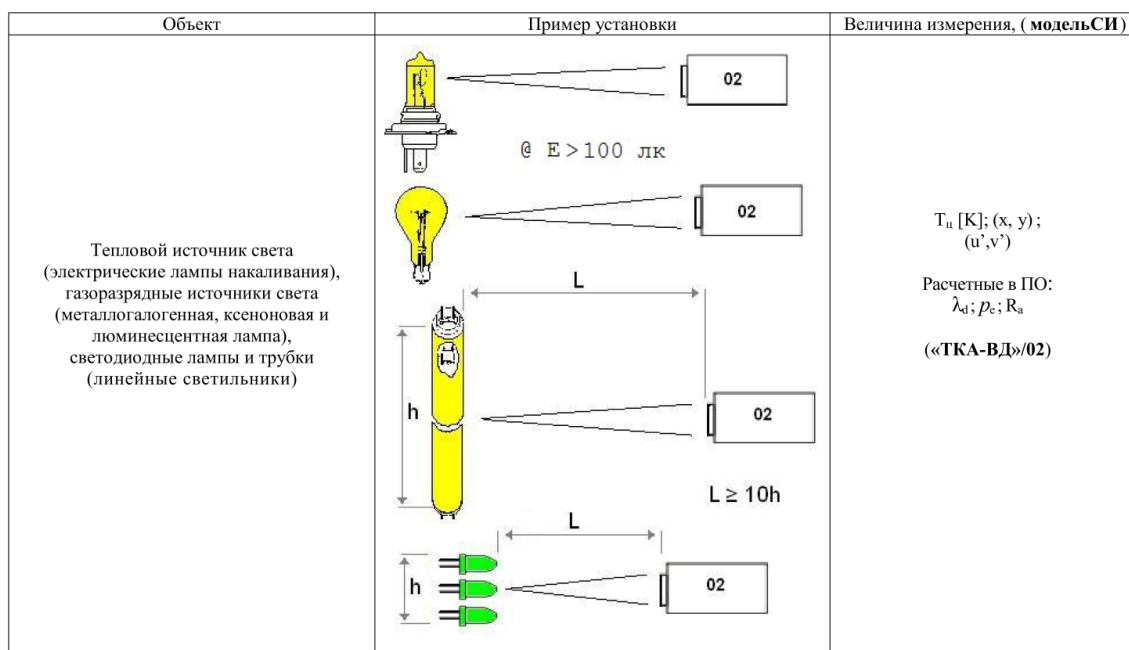
Голованова М.Ю.,

Хакасский государственный университет им. Н.Ф. Катанова, г. Абакан

Экологическая структура флоры долины реки Амыл в среднем течении (Красноярский край)

Аннотация: в данной статье приведен экологический анализ высших сосудистых растений флоры долины реки Амыл в среднем течении. В исследуемой флоре преобладает группа мезофитов (53,8 %). Это связано с тем, что в долине исследуемой реки наибольшее распространение имеют луга.

Ключевые слова: флора, долина, река Амыл, Красноярский край, экологический анализ.

Река Амыл берет свое начало в горах Западного Саяна на Куртушибинском хребте. На высоте 1500 м над уровнем моря [4]. Протекает по территории Каратузского района Красноярского края [2]. Сливаясь с рекой Казыр, образует реку Тубу, впадающую в Енисей [3]. Протяженность исследуемой реки составляет 257 км. Верховье располагается в высокогорьях Западного Саяна, далее река пересекает лесостепь и степь. Среднее и нижнее ее течение располагается в лесостепном и степном поясах.

В долине исследуемой реки встречаются следующие типы растительности: луга, леса и степи.

В результате исследования было установлено 103 вида высших сосудистых растений, 76 родов и 22 семейства.

В ходе проведения экологического анализа мы воспользовались классификацией Т.Г. Горышиной [1], основанной на отношении растений к влажности субстрата.

Результаты показали, что в долине исследуемой реки в окрестностях села Верхний Кужебар преобладающей группой являются мезофиты. Они включают 56 видов, что составляет 53,5 % от общего числа видов. Это объясняется тем, что большая часть долины занята лугами. Мезофитами являются: *Capsella bursa-pastoris*, *Agrostis gigantea*, *Bromopsis inermis*, *Lathyrus pratensis*, *Trifolium pratense*, *T. repens*, *Artemisia vulgaris*, *Carduus crispus*, *Hieracium umbellatum* и другие виды.

Мезоксерофиты насчитывают 27 видов (25,2 %). Это такие виды как: *Heteropappus altaicus*, *Dianthus versicolor*, *Vicia amoena*, *Lappula squarrosa*, *Phlomis tuberosa*, *Cannabis sativa* и другие. Встречаются на пойменных и остепненных лугах.

Ксерофиты включают в себя 11 видов, это 10,6 % от общего числа видов. Виды этой экологической группы обычно обитают в степях, где почва имеет недостаточное увлажнение. Представителями этой группы являются: *Carex duriuscula*, *Agropyron cristatum*, *Echinochloa crusgalii*, *Chorispora sibirica*, *Artemisia frigida*, *A. glauca*, *Allium ramosum* и другие.

К мезогигрофитам относится 9 видов растений, что составляет 8,6 % от общего числа видов. Виды данной экологической группы распространены на пойменных и заболоченных лугах (*Calamagrostis langsdorffii*, *Scutellaria galericulata*, *Carex acuta*, *C. caespitosa*, *Scirpus sylvaticus*, *Potentilla anserina*, *Inula britannica* и др.).

Самая малочисленная группа гидрофитов, она включает всего 1 вид (1,0 %) – *Poa palustris*. Этот вид был обнаружен в пойме реки и на заболоченных лугах.

Список использованной литературы:

1. Горышина Т.Г. Экология растений. М.: Высш. школа, 1979. 367 с.
2. Коляго С.А. Правобережье Минусинской впадины. М.: Наука, 1967. 16-17 с.
3. Ларина М. А. Флора долины реки Туба: автореф. дисс. ... канд. биол. наук. 2007. 16 с.
4. Пряхина Г.В., Зелепукина Е.С., Гузэль Н.И. Журавлев С.А. Ландшафтно-гидрологическая характеристика водосбора реки Амыл. 2013. С. 257-262.

©Голованова М.Ю., 2017

Golovanova M. Yu.
Katanov Khakass State University

GEOGRAPHICAL ANALYSIS OF THE FLORA OF THE VALLEY OF THE RIVER AMYL IN THE MIDDLE REACHES (KRASNOYARSK KRAI)

Annotation: in this article presented the geographical analysis of higher vascular plants flora of the valley of the river Amyl in the middle reaches. Studies have shown that in the investigated flora species with a wide range of species prevail.

Keywords: flora, valley, Amyl river, Krasnoyarsk region, geographical analysis.

УДК 574.3

Қартбаева Г. Т., Алданазарова А. А.,
Карагандинский государственный университет им. Е.Букетова, Казахстан

Биологическое разнообразие Улытауского региона

Аннотация: В статье приведены результаты изучения флоры и фауны Улытауского региона. Выделены виды животных и растений характерных для региона.

Ключевые слова: биологическое разнообразие, флора, фауна, Улытауский регион, животные, растения.

Сохранение биологического разнообразия - одна из важнейших проблем современности. Казахстан как современное государство за годы независимости ратифицировал ряд Конвенций ООН, касающихся сохранения и рационального использования биоразнообразия, среди которых Декларация Рио-де-Жанейро по окружающей среде и развитию (1992), Конвенция по Биологическому Разнообразию (1994), Глобальный План Действий по Сохранению и Использованию Растительных Генетических Ресурсов для Производства Продовольствия и Сельского Хозяйства (1996), Международный Договор по Генетическим Ресурсам Растений для Производства Продовольствия и Ведения Сельского Хозяйства (2004), целями которых являются сохранение биологического разнообразия, устойчивое использование его компонентов и совместное получение выгод, связанных с использованием генетических ресурсов, в том числе путём предоставления необходимого доступа к генетическим ресурсам и путём надлежащей передачи соответствующих технологий с учётом всех прав на такие ресурсы и технологии, а также путём должного финансирования.

Необходимость инвентаризации, сохранения биоразнообразия не вызывает сомнения в настоящее время. Однако, для выполнения задач, поставленных в Конвенции ООН «О биологическом разнообразии», прежде всего, необходимо проведение полной инвентаризации флористического и фаунистического разнообразия, с тем чтобы определить их основные компоненты, которые можно было бы в дальнейшем сбалансировано использовать и сохранять. В этом плане одной из основных задач всех биологических учреждений является изучение флоры и фауны. В настоящее время основное внимание должно быть уделено исследованию региональных флор и фаун.

Однако благодаря тому, что биологическое разнообразие относится к возобновляемым природным ресурсам, оно еще способно обеспечивать будущее экономического и социального развития страны.

В Республике Казахстан был создан ряд ботанических и зоологических резерватов, национальных парков, заповедников и заказников, призванных обеспечить сохранения уникальных экосистем и отдельных видов растений и животных.

Одним из них является Улытауский государственный национальный природный парк.

Улытау – центр всей казахской степи. Климат данного региона резко-континентальный. Амплитуда температуры воздуха достигает 80°C. Недостаточная увлажненность данной территории проявляется не только в малом количестве атмосферных осадков, но и низкой влажности воздуха. По этой причине большая часть территории мало и местами совсем незаселенная [1].

Животный мир региона разнообразен: распространены сайгаки, волки, лисы, зайцы, косули, кабаны, хорьки, джейраны, из пресмыкающихся – гадюка степная, ящерица, желтопузик. На территории района встречаются утки, лебеди, орлы, совы, филины, дикие гуси, журавли, дрофы, дятлы, кукушки и другие птицы. На лугах летом нередок перепел, а из воробьиных – садовая и желчная овсянки. Там, где на лугах имеются густые заросли ивняков и других кустарников, обычны черноголовый чекан, варакушка, обыкновенная чечевица. В долинах с более остепененным травостоем гнездятся полевой жаворонок и полевой конек, и на шлейфах сопок с редким низким травостоем - также рогатый жаворонок, каменка-плясунья [2].

В скалистых биотопах гнездятся колониями сизый голубь, черный стриж, более редки каменка-плешанка, горихвостка-чернушка, овсянка Бьюкенена, индийская пеночка и пестрый каменный дрозд, из хищных степная пустельга, а из сов – сплюшка и домовый сыч. Здесь можно встретить даже тетерева, численность которого сейчас резко сокращается. Из хищных птиц в гнездовое время встречаются степной лунь, обыкновенная пустельга и канюк-курганник. Из «Красной книги Казахстана» птиц отмечены на гнездовье черный аист, встречены летом орел-беркут и сокол-балобан филин и саджа [2,3].

Из редких млекопитающих в Улытау обитает кот манул. По исследованиям Федосеенко А.К. здесь раньше обитал архар, потом, в предвоенные годы был полностью истреблен и долгое время опрос местного населения давал отрицательные результаты. Лишь в конце 60-х начале 70-х годов, архары в Улытау стали появляться вновь. Из других парнокопытных в Улытау издавна редко встречаются одиночные лоси, косуля. Из хищных обитают лисица, волк, горностаи, ласка, изредка встречаются карсак и степной хорь. Из зайцеобразных годами обычны заяц-беляк и степная пищуха, из грызунов на мелкоземистых пологих склонах периферийной части гор нередок, а местами многочислен малый суслик. Мышевидные представлены лесной, а около жилья человека и домовой мышами, серым и эверемановым хомячками. По луговым долинам встречается водяная, а в

лесу красная полевка. Из насекомоядных изредка встречается степной еж и более обычны землеройки – бурозубки [2-4].

Растительный мир региона разнообразен. Ведущими семействами растений Улытау являются семейства сложноцветных, бобовых, розоцветных, истодовых, злаковых, норичниковых, бурачниковых, губоцветных, гречишных, капустных. Наиболее крупные роды региона полынь, астрагал, вероника, лапчатка, смолевка, осока.

Подножья Улытауских гор покрыты березово-осинными массивами, доминирующими элементами которых являются береза повислая, осина. Глубокие ущелья покрыты зарослями кустарников (черная смородина, крушина слабительная, шиповник иглистый и др.) под их пологом.

В Улытау встречаются виды растений, не обнаруженных в других местах Карагандинской области. К ним относятся эндемики (пижма улытауская, тысячелистник щетинистый, кипрей мелкоцветковый), а также очень редкие виды: фиалка Селькирка, клаусия казахская, краниоспермум ежеподобный, мерингия трехжилковая и папоротник-костенец волосовидный. Во влажных лесах встречается ряд бореальных видов, приуроченных в данной области к наиболее высоким и влажным горам (Кент, Кошубай и др.) [5].

Среди хозяйственно-ценных растений Улытауских гор самой крупной группой являются лекарственные растения, представленные 273 видами. Из них 33 вида включены в Фармокопею Республики Казахстан, такие как темьян Маршаллиевский, зизифора пахучковидная, шиповник рыхлый, серпуха венценосная и др. Также среди полезных видов имеются кормовые (626 видов), технические (142 вида), медоносные растения (166 видов), декоративные (149 видов), е (118 видов), эфирно-масличные (67 видов) и почво-, лесо- и фитомелиоративные (28 видов) [5-6].

Список использованной литературы:

1. Максутова П.А., Дюсекеева Ш.Е. Кулмаганбетова А.О. Физическая география Карагандинской области. – Караганда, 2005.
2. Бекишев К.Б., Капитонов В.И., Айтуганов К.А. и др. Флора и фауна Улытауского зоологического заказника, в зоне влияния заказника «Байконур». //Вестник Карагандинского университета, 2001. -№1 (21)
3. Бекишев К.Б. Улытауский зоологический заказник / Бекишев К.Б., Капитонов В.И., Жетписов С.О. //Современные проблемы геоэкологии и созоологии (Доклады межд. науч. практ. конференции) –Алматы: Шартап, 2001
4. Федосеенко А.К, Капитонов В.И. Архар. 2. Млекопитающие Казахстана. Т. 3. Ч. 3. -Алма-Ата, 1984
5. Ишмуратова М.Ю., Ивлев В.И., Мырзалы Г.Ж., Матвеев А.Н. Дикорастущие хозяйственно-ценные растения гор Улытау. -Жезказган, 2014
6. Государственная фармакопея Республики Казахстан. – Астана, 2009. – Т.2

© Қартбаева Г.Т., Алданазарова А.А. 2017

*Kartbaeva G.T., Aldanazarova A.A.
Buketov State Universiti, Kazakhstan*

Annotation: The article presents the results of studying the flora and fauna of the Ulytau region. Species of animals and plants characteristic of the region are identified.

Keywords: biological diversity, flora, fauna, Ulytau region, animals, plants.

УДК 34

*Нигматуллин И.В.,
Научный руководитель: Косых Е.С.,
Стерлитамакский Филиал Башкирского Государственного Университета*

«Билль о правах» в Конституции США и практика его применения

Аннотация: В статье рассмотрены содержание, специфические черты и особенности документа “Билль о правах”, его применение в Конституции США.

Ключевые слова: конституция США, Билль о правах, политико-правовые принципы.

В 1791 г. в Конституцию США были внесены первые десять поправок, которые составили так называемый Билль о правах (Bill of Rights), ставший её органической частью и закрепивший важнейшие политические и личные права и свободы граждан.

Необходимо обратить внимание на определенные специфические черты этого исторически выдающегося документа. Первая особенность состоит в том, что, в документе нашли самое непосредственное отражение главные идеи естественно-правовой концепции прав и свобод человека. В соответствие с ней,

естественные права (на жизнь, свободу, личную неприкосновенность и другие) присущи человеку по своей природе, с момента рождения. В связи с этим Билль о правах не провозглашает, не предоставляет народу права и свободы, а ставит по запрет их ограничение либо умаление Правительством Соединенных Штатов Америки. Что нашло свое прямое выражение в стиле изложения и терминологии Билля о правах. Права и свободы граждан отражены в нём не в виде позитивных деклараций, а в качестве запретов на их ограничение со стороны государственной власти. Например: «Конгресс не должен издавать ни одного закона, ...», «Право народа ... не должно нарушаться». Вторая особенность заключается в том, что в документе «Билль о правах», как и в самой Конституции, фактически не затронуты социальные, культурные и экономические права и свободы (исключением выступает ряд положений поправки V). Краткие предписания, указанные в Билле о правах получили четкое толкование во многих решениях Верховного суда и были детализированы в огромном числе нормативно-правовых актов Конгресса и органов исполнительной власти.

В Билле о правах законодательно закреплены следующие права и свободы американского народа:

- I. Свобода слова, религии, прессы, собраний;
- II. Право хранить и носить оружие;
- III. Запрет солдатского постоя;
- IV. Запрет произвольных арестов и обысков;
- V. Право не принуждения свидетельствовать против себя;
- VI. Права обвиняемого;
- VII. Право на суд присяжных в гражданских делах;
- VIII. Запрет суровых наказаний;
- IX. Недопустимость ограничения прямо не упомянутых в конституции прав;
- X. Принципы федерализма.

Так, в поправке I раскрываются элементы свободы вероисповедания, свободы слова и печати, прав граждан мирно собираться и обращаться к правительству страны с петициями. На первой поправке и по сей день базируются основные права граждан и политических объединений – партий, профсоюзов, ассоциаций и конфессий.

Во II поправке признано, что для обеспечения гарантии свободы штатам дается право содержать ополчение, а народу – право хранения и ношения оружия: «Так как хорошая организация народного ополчения необходимо для обеспечения безопасности свободного государства, то права народа по хранению и ношению оружия не должно быть нарушено».

Вокруг данной поправки до сих пор идут споры, противники свободной торговли оружием выступают за ее отмену.

В поправке III запрещается расквартирование солдат в частных домах без согласия хозяина в мирное время. Сегодня данная поправка утратила свою актуальность.

Положениями IV поправки гарантировано неприкосновенность личности, его жилища, бумаг и имущества, которые касаются защиты от необоснованных обысков и конфискации, что по сути ставит под запрет вмешательство государства в определенные сферы личной жизни: «Права граждан на охрану личности, жилища, бумаг и имущества от необоснованных обысков и арестов не должны нарушаться; ни один ордер не должен выдаваться без наличия достаточных оснований, и он должен быть подтвержден присягой либо формальным заявлением. Такие ордера должны содержать подробное описание места которое подлежит обыску, а также подлежащих аресту лиц или имущества». Эта же поправка раскрывает основные начала судебной защиты личных прав, признавая за каждым гражданином права истребовать скорого и беспристрастного суда, предоставления адвоката (защиты), принудительного допроса свидетелей (при их отказе давать показания) и других. Положения данной поправки стали основой судебной защиты личных прав в современных странах.

Данные положения, в практике осуществляемые с помощью судебной защиты, говорят о приверженности идее о том, что некоторые индивидуальные свободы – свобода самовыражения, вероисповедания и другие, направленные против необоснованных вмешательств государства в частную жизнь, – выступают существенными компонентами гражданского общества.

Поправка V содержит положения о статусе суде присяжных и процессуальных гарантиях, о запрете безвозмездного изъятия частной собственности.

В поправках VI, VII и VIII содержатся положения о процессуальных принципах и гарантиях, в них определен круг уголовных и гражданских дел, которые должны рассматриваться с участием присяжных заседателей. В данных поправках указан запрет на чрезмерные налоги и штрафы, а также на применение жестоких и необычных наказаний.

В поправке IX установлен принцип недопустимости ограничения прав народа, который прямо не упомянут в конституции США: «Перечисление в Конституции определенных прав не должно истолковываться как отрицание либо умаление других прав, сохраняемых за гражданами». Данная поправка применяется представителями расширенного истолкования всех прав.

Поправка X вообще не касается гражданских прав: «Полномочия, не делегированные США действующей Конституцией и использование которыми ею не запрещено некоторым штатам, сохраняются за штатами или за гражданами».

Таким образом, следует отметить особое значение и уникальность документа «Билль о правах», которое состоит в том, что данный нормативный акт – действующий и актуальный и по сей день, и широко применяется в практике. Это, в первую очередь, может свидетельствовать о высоком уровне юридической техники.

Интересен тот факт, что на основе документа «Билль о правах» была разработана Всеобщая Декларация прав человека (принятая 10 декабря 1948 года), а также созданы аналогичные документы, действующие в большинстве стран мира. Поэтому ко всему прочему можно сказать, что Билль явился в некотором роде основой для правотворческого процесса не только в США, но и в других странах.

Подводя итог, можно сказать, что «Билль о правах» США имеет большое правовое значение, так как он стал поворотным моментом во всей конституционно-правовой системе США на протяжении его государственно-исторического развития.

Список использованной литературы:

1. Билль о правах 1789 г. // URL: <http://www.grinchevskiy.ru/17-18/bill-o-pravah.php> (Дата обращения: 12.06.2016)
2. Гусаченко Е.К. История развития представлений о личных правах и свободах человека и гражданина и их судебной защите // Инновационная наука. – 2017. – № 2-2. – С. 105-108.
3. Юдина А.М. Конституционализм в США: взгляд сквозь время // Синергия Наук. 2017. – № 9. – С. 433-444.

*Nigmatullin I.V.,
Supervisor: Oblique E.S.,
Sterlitamak Branch Of Bashkir State University*

"BILL OF RIGHTS" IN THE CONSTITUTION OF THE UNITED STATES AND ITS APPLICATION IN PRACTICE

Abstract: *The article describes the contents, specific features and peculiarities of the document “bill of rights”, its application in the Constitution of the United States.*

Key words: *U.S. Constitution, bill of rights, political and legal principles.*

УДК 504.3.054

*Щегольков Ю.С., Колосов А.А., Пасечная В.Ю.,
Южно-Российский государственный политехнический университет (НПИ) имени М.И. Платова
г. Новочеркасск*

Использование фотокатализа для снижения концентрации вредных веществ, поступающих в атмосферу из подземных горных выработок угледобывающих шахт

Аннотация. *В данной статье описана природа фотокаталитического эффекта и механизм действия фотокатализаторов. Рассмотрена возможность и показана эффективность применения фотокатализа для очистки воздушной струи, выдаваемой на поверхность из горных выработок угледобывающих шахт.*

Ключевые слова: *фотокатализ, загрязнение, атмосферный воздух, вредные вещества, шахта*

Подземная разработка месторождений угля сопровождается значительным загрязнением атмосферного воздуха. Проведение горных выработок существенно ускоряет процесс обмена атмосферы с недрами земли газообразными веществами, такими как CH₄, CO₂, H₂S и пр., которые выделяются из горных пород или шахтных вод. Кроме того, при взрывных работах и в ряде других процессов образуются такие газы, как CO₂, CO, SO₂, NO, NO₂ и пр, а также угольная и породная пыль. В процессе работы шахты, выделяемые вредные вещества, вентиляционным потоком из горных выработок, выносятся в атмосферу, тем самым загрязняют ее. Из перечисленных загрязняющих веществ, в большей степени по объему преобладают пыль, метан и углекислый газ [6].

Ежегодно, в земную атмосферу из подземных выработок поступают сотни тысяч тонн пыли. Основные источники ее образования - буровые и взрывные работы, транспортирование и погрузочно-разгрузочные операции. Добиться снижения поступления ее в атмосферу можно путем совершенствования мероприятий по пылеподавлению, а также при помощи установки дополнительного пылеулавливающего оборудования в вентиляционных выработках, имеющих непосредственное сообщение с земной поверхностью.

Более проблематично снизить концентрацию других загрязняющих веществ, например шахтного метана, количество выделений которого на сверхкатегорийных шахтах может достигать сотен кубометров на одну тонну добываемого топлива. Главным источником угольного метана являются древнейшие залежи

каменного угля карбонового периода. Только в недрах Кузбасса, до глубины 1700 м содержится около 13 трлн. м³ метана, в Печоре - 1,9 трлн. м³, в Донбассе - 1,2 трлн. м³, что свидетельствует о важности очистки вентиляционной струи, выдаваемой на поверхность. Для этого предлагается использовать современный подход – фотокаталитическую очистку. Возможности применения данного метода, в рассматриваемом случае, ограничены для углекислого газа, однако, для многих других веществ его можно применять с высокой эффективностью.

Принцип работы метода основан на возбуждении реакций окисления газообразных загрязнителей на поверхности катализатора под воздействием ультрафиолетового света, с определенной длиной волны [5]. Фотокатализатор может участвовать в промежуточных стадиях и по окончании реакции, полностью восстанавливается, то есть выходит из реакции таким же, каким в нее вступил, поэтому теоретически он должен сохранять свои свойства достаточно длительное время.

Известно, что фотокаталитические свойства различных материалов определены особенностями их электронной структуры, а в частности существованием в них валентной зоны проводимости. В основном, в роле фотоактивных материалов выступают оксиды различных металлов, относящиеся к полупроводникам. Для очистки воздуха от органических примесей, в качестве фотокатализатора, как правило используют диоксид титана [3]. Это объясняется тем, что на его поверхности присутствуют реакционно-способные кислородосодержащие частицы и поэтому, под действием УФ-света TiO₂ может катализировать окисление до CO₂ и H₂O практически любые органические соединения. Схематическое изображение процесса фотокатализа, представлено на рисунке 1.



Рис. 1 – Схематическое изображение процесса фотокатализа

Ввиду того, что диоксид титана является полупроводником, электроны в нем могут находиться в двух состояниях: свободном и связанном. В первом состоянии они движутся по кристаллической решетке, во втором - связаны с каким-либо ионом кристаллической решетки и участвуют в образовании химической связи. Для перевода электрона в свободное состояние, необходимо приложить не менее 3,2 эВ энергии, которая может быть доставлена квантами света с длиной волны не более 390 нм. При поглощении кванта света в объеме частицы диоксида титана образуются свободный электрон (e⁻) и электронная вакансия - дырка (h⁺), которые обладают очень высокой реакционной способностью. Они перераспределяются или мигрируют в полупроводнике, частично локализуясь на структурных дефектах его кристаллической решетки. Иначе говоря, электрон способен реагировать с кислородом, рождая последовательность реакций, приводящую к образованию гидроксильных радикалов ОН, обладающих мощной окислительной способностью. Таким образом, поверхность диоксида титана, под действием ультрафиолетового излучения определенного диапазона, становится сильнейшим окислителем, что позволяет трансформировать выделяющиеся загрязняющие вещества в углекислый газ, азот, воду и неорганические кислоты.

На практике, эффективность очистки составляет:

- для оксида углерода – 99,9%;
- для метана – 99%;
- для сероводорода – 97,5%;
- для диоксида серы – 15%.

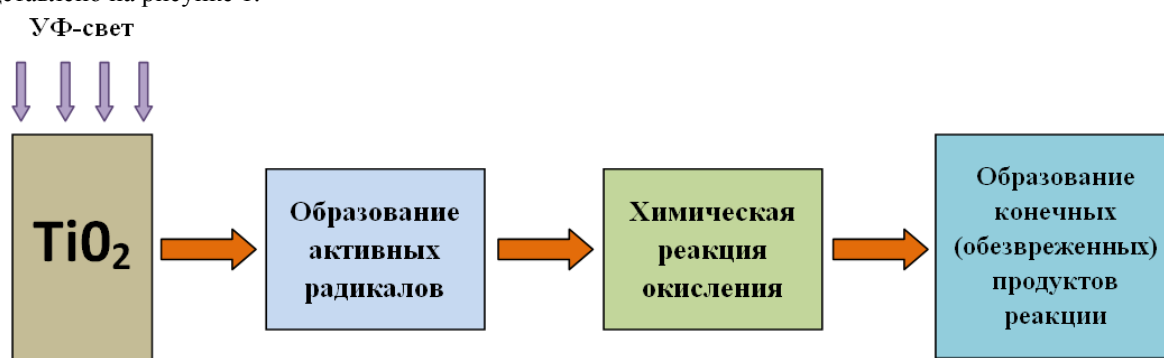
Перечисленные показатели свидетельствуют о высокой результативности данного метода, что определяет большие перспективы его использования для очистки воздушной струи, выдаваемой на поверхность из горных выработок угледобывающих шахт.

Список использованной литературы:

1. Каледина Н. О. Вентиляция производственных объектов: Учебное пособие. -2-е изд., стереотип, 2002;
2. Комов В. П., Шведова В. Н. Биохимия. - Москва, изд-во Дрофа, 2006;
3. Курьлев В.В., Владимиров С.Н. Принципы очистки воздуха от газообразных загрязнителей фотокатализаторами на основе TiO₂ // Современные проблемы науки и образования – № 3, 2014;
4. Мирзаев Г.Г., Иванов Б.А., Щербаков В.М., Проскуряков Н.М. Экология горного производства: Учебник. - М.: Недра, 1991;

5. Пармон В.Н. Фотокатализ: Вопросы терминологии // Фотокаталитическое преобразование солнечной энергии. - Новосибирск: Наука, 1991;
6. Певзнер М.Е. и др. Горное дело и охрана окружающей среды: Учебник. - 3-е изд., стереотип, 2001.

© Ю.С. Щегольков, А.А. Колосов, В.Ю. Пасечная, 2017

*Shegolkov Y.S., Kolosov A.A., Pasechnaya V.Y.
South-Russian State Polytechnic University (NPI), Novocherkassk*

**USE OF PHOTOCATALYSIS TO REDUCING THE CONCENTRATION OF HARMFUL
SUBSTANCES EJECTING IN THE ATMOSPHERE FROM UNDERGROUND MINING
DEVELOPMENTS OF COAL MINES**

***Abstract.** This article describes the nature of the photocatalytic effect and the mechanism of action of photocatalysts. The possibility and application of the application of a photocatalyst for cleaning an air jet, given out on the surface from the mine workings of coal mines, is considered.*

***Key words:** photocatalysis, air pollution, atmospheric air, harmful substances, mine*