

Научно-издательский центр

«Материя»

«Интеграция наук»

Международный научно-практический журнал



ISSN 2500-2449

3(18)-2018

МЕЖДУНАРОДНЫЙ НАУЧНО-ПРАКТИЧЕСКИЙ ЖУРНАЛ

«Интеграция наук»

Выпуск № 3 (18) (Апрель, 2018)

ISSN 2500-2449

Журнал зарегистрирован Федеральной службой по надзору в сфере массовых коммуникаций, связи и охраны культурного наследия, как средство массовой информации (СМИ): ЭЛ № ФС 77 – 64901

Договор на размещение материалов журнала в РИНЦ № 246-04/2016 от 26.04.2016г.

Главный редактор Сорокин А.В.- доктор психологических наук, профессор

Редакционная коллегия:

Абакумова Д.С., доктор педагогических наук
Мхитарян Ю.В. - доктор психологических наук
Сафарян Ю.А. - доктор физико-математических наук
Ипполитова Н.В., доктор медицинских наук
Ларин В.С. - кандидат исторических наук, доцент

Учредитель: Научно-издательский центр «Империя»

Верстка: Непочатов Р.М. | Редактор/корректор: Солодов И.Н.

Редакция журнала «Интеграция наук»: 143432, Московская обл., Красногорский р-н, пгт. Нахабино, ул. Панфилова, д. 5. | Сайт: <http://in-sc.ru> | E-mail: info@in-sc.ru |

Материалы публикуются в авторской редакции. За содержание и достоверность статей ответственность несут авторы. Мнение редакции может не совпадать с мнением авторов статей. При использовании и заимствовании материалов ссылка на издание обязательна.

СОДЕРЖАНИЕ

ГУМАНИТАРНЫЕ НАУКИ

Аскарров Н.А., Аскаррова А.Ш.	6
Определение миссии системы средств массовой информации	
Косых Е.С., Потеряхин Н.С., Стенюшкина А.А.	8
«Грамота на права и выгоды городам Российской империи» 1785 г. и становление сословного городского сословного самоуправления	
Муллахметова Г.Р., Молостова Е.П.	9
Как повысить мотивацию изучения иностранного языка в неязыковом вузе?	
Саидова С.И., Гофурова Ю.К.	11
Профессионально-ориентированный подход к обучению русскому языку	
Сергеев Георгий, Такташова Л.Е.	12
Мстерская икона в собрании подписных икон Владимиро-Суздальского музея заповедника	

ФИЗИКО-МАТЕМАТИЧЕСКИЕ НАУКИ

Байрамова А.С.	13
Исследование процесса адсорбционного разделения цеолитами газовой смеси	
Бекмурзаева Л.М.	16
Спектральная идентификация глутатиона	
Юсубов Ф.В.	17
Опытное исследование термодинамики сорбции бинарных и 3-х компонентных систем	

ЭКОНОМИКА И УПРАВЛЕНИЕ

Soatov F.Y.	20
THE IMPLEMENTATION THE CORPORATE GOVERNANCE SYSTEM IN UZBEKISTAN ON BASIS OF THE MODEL	
Абдурашидова М.С.	23
Проектное финансирование, как экономический инструмент осуществления инвестиционных проектов	
Александрова А.В., Иремадзе Э. О.	26
Прямое страхование в России	
Журавлева О.Г., Бондарева Н.Г.	27
Перспективы развития Российского малого и среднего предпринимательства с точки зрения возможностей привлечения заемных источников финансирования	
Загребельская М.В.	31
Особенности функционирования службы материально-технического обеспечения на нефтедобывающих предприятиях Узбекистана	
Иремадзе Э. О., Батыршин А.И.	33
Страхование малого бизнеса	
Обаленская Е.В.	34
Современные логистические характеристики и экономико-транспортные показатели деятельности транспортных предприятий	
Ровкин А.М.	37
Исследование методологии и практики применения аутсорсинга для оптимизации бизнес-процессов промышленных комплексов	
Саманов А.А.	41
Как теория предпринимательства обогащает понимание экономических процессов	
Сунчалина А.Д., Иремадзе Э.О.	44
Страхование предпринимательского риска по системе предельной ответственности. Применение программных средств для построения графика страховых взносов	
Фаткуллин И.Р., Иремадзе Э.О.	46
Страхование недвижимости на примере личного имущества	
Щёголев П.К., Иремадзе Э.О.	48
Страхование жизни	

МЕДИЦИНА И ЗДРАВООХРАНЕНИЕ

Абдуллаева Н.А., Аскарьянц В.П.	49
Вопросы регуляторно-метаболических дисфункций	
Алексеева А.В., Иремадзе Э. О.	51
Медицинское страхование в России	
Полковниченко А.П., Воробьев Д.В., Полковниченко П.А.	53
Гематологические показатели овец в условиях недостаточности микроэлементов в среде Нижней Волги	

ЮРИДИЧЕСКИЕ НАУКИ

Аблеева А.Ф., Юлбердина Л.Р.	55
О возможности окончания и прерывания испытательного срока	
Ардаширова Л. Ф.	56
Зарботная плата «в конвертах»: пути решения	
Гималетдинов Э. Р., Юлбердина Л.Р.	57
Защита персональных данных работника	
Дьяченко О.М.	59
Самозащита работника как способ защиты трудовых прав	
Клещова Е.А.	63
Институт несостоятельности (банкротства): российский и зарубежный опыт	
<i>Ко Минсок</i>	65
Принцип «отказа от признаков юридического лица» в корпоративном праве Южной Кореи	
Мурзаев А.А., Бердегулова Л.А.	67
Неприветливый Росреестр (частный случай юридической практики)	
Наумова Е.А.	69
Пути совершенствования судопроизводства по гражданским делам: современные электронные технологии	
Попов Г.А., Юлбердина Л.Р.	74
Спортивный арбитражный суд как разновидность третейского суда в Российской Федерации	
Поскрёбышева Н.В., Тимофеева Р.И.	77
Подсудность дел о лишении родительских прав	
Прокопов В.А.	79
Ограниченные вещные права на земельные участки	
Тукбаева Л.Р., Юлбердина Л.Р.	80
О возможности очередного отпуска после выхода из декрета	
Шумакова А.И.	81
О проблемах процессуального статуса органов внутренних дел как органов дознания	
Юлбердина Л.Р., Хабибуллина А.А.	83
Возможность получения сокращенного рабочего времени в РФ	
Юлбердина Л.Р., Сагидуллина Р.Ф.	84
Положена ли компенсация работнику при сокращении?	
Юлбердина Л.Р., Яманаева Л.М.	86
Права работника при незаконном увольнении	

ИНФОРМАЦИОННЫЕ ТЕХНОЛОГИИ

Тарарухина Н.Н., Суханов С.П.	87
Использование информационно-коммуникационных технологий в образовательном процессе	

ПЕДАГОГИЧЕСКИЕ НАУКИ

Андриенко О.А.	90
Работа педагога со студентами колледжа с учетом их индивидуально-типологических особенностей	
Ватина Е.В.	92
К вопросу об организации логопедического сопровождения в аспекте адаптированной основной общеобразовательной программы начального общего образования обучающихся с тяжелыми нарушениями речи	
Галиахметова А.Т., Мамина Л.В.	95
Использование электронных образовательных ресурсов (эор) в системе высшего образования как средство повышения качества образования (на примере иностранного языка)	

Гафурова Ю.К., Тиллабоева Ф., Иминжонов Д.	96
Кружок – один из видов внеаудиторной работы по русскому языку	
Игонина Е.В.	97
Потенциал вовлечения школьников в чемпионатное движение через призму нормативно-правовых и программных оснований развития системы общего образования	
Оспанова Д.Б.	100
Реферативный пересказ как один из способов формирования профессиональной коммуникативной компетенции студентов	
Перевозчикова Т.А., Хампиева С.А.	103
Роль исследовательских методов в учебном процессе при формировании положительной мотивации для привлечения обучающихся к проектной деятельности	
Рашитова А.И., Солощенко М.Ю.	104
Применение компьютерных технологий в обучении математике	
Решетников В.В., Котиков П.Е.	108
Некоторые аспекты личностной парадигмы современного высшего образования	
Солощенко М.Ю., Назарова О.В.	110
Развитие мышления на уроках математики	

ПСИХОЛОГИЧЕСКИЕ НАУКИ

Матюнина М.И., Кольцова И.В.	112
Влияние компетентности матери на развитие игровой деятельности дочери дошкольного возраста	
Петрова О.А.	115
Анализ понятия «демонстративность личности» в психолого-педагогических исследованиях	
Хуторная Н. С., Кольцова И. В.	117
Взаимоотношение супругов в период ожидания ребенка	
Якименко Е.Н., Лях Т.И.	119
Изучение наглядно-образного мышления у младших школьников с задержкой психического развития	

ФИЛОСОФСКИЕ НАУКИ

Кутыгина М.А., Рахова Е.Э.	121
Рассуждения И.А.Ильина о любви	
Парсаданян И.А., Свириденко А.А.	123
Философские аспекты современного терроризма	

ИСТОРИЧЕСКИЕ НАУКИ

Бадретдинова С.А., Чугунникова К.Е.	124
Российско-Болгарское культурное сотрудничество: региональный аспект	
Павлова О.С.	127
Деятельность Крестьянского поземельного банка в оценках дореволюционной и советской историографии	
Япрынцева А.Ю., Бадретдинова С.А.	132
Отечественная историография внешней политики постсоциалистической Польши	

ОБЩИЙ РАЗДЕЛ

Заргарян А.М., Смирнов А.Л.	134
Повышение эффективности производства на основе современных методов эксплуатации и технического обслуживания энергетического оборудования	
Иванова О. В.	136
Черника и ее антоцианы	
Ризванов М.Н., Рой А.В., Стрельцов Р.В.	138
Проектирование подвески для прицепов и полуприцепов большой грузоподъемности	
Шадрин В.В.	140
Кириллица как изобразительное средство в современном дизайне и искусстве	

ГУМАНИТАРНЫЕ НАУКИ

УДК 070 (094)

*Аскарлов Н.А.,
преподаватель, СДУ, Казахстан
Аскарова А.Ш.,
к.ф.н., преподаватель,*

Казахский национальный университет имени аль-Фараби

Определение миссии системы средств массовой информации

Аннотация: В статье анализируется содержание термина «система СМИ», изучаются функции, выделяемые исследователями как специфические для системы СМИ. В ходе трансформации системы СМИ в постсоветский период в Казахстане не было сформировано обновленного представления о назначении системы СМИ в новых условиях. Отсутствие общепринятой дефиниции системы СМИ свидетельствуют о необходимости сформулировать определение, а также выделить существенные характеристики данного феномена. В статье сформулировано определение понятия «система СМИ»

Ключевые слова: миссия СМИ, сущность СМИ, система СМИ, информационно-коммуникационная подсистема.

Прежде чем рассматривать разные аспекты системы СМИ, необходимо определить ее истинную природу, глубинную сущность этого информационно-коммуникационного феномена. Так как нельзя править сущностью, природы которой не понимаешь. Осмыслить ситуацию во всей ее полноте пока еще не удастся в силу отсутствия соответствующего типа мышления и методологий.

Научные труды, посвященные исследованию средства массовой информации как система, немного. В казахстанском медиаисследовании пока еще не встречается исследования в таком ракурсе. Можно лишь отчасти относит некоторые труды казахстанских исследователей таких как Г. Ибраева, Ш. И. Нургожина и др. [1], в исследованиях у которых затрагиваются общие вопросы журналистики и СМИ. Подобные исследования, направленные на изучения СМИ как система, активизировались в российской науке о журналистике после распада Советского Союза [2]. В результате стремительным темпом формируется Московская научная школа исследования СМИ как системный объект, во главе профессора факультета журналистики МГУ имени М.В. Ломоносова Я.Н. Засурского, Е.Л. Варгановой. Теоретическо-методологические основы системных исследований разработано профессором М.В. Шкондиным.

В западной медиаисследовании этот вопрос основательно рассмотрены в классических трудах Ф. Сиберта, Т. Питерсона, У. Шрамма (1956) [3], Д. МакКуэйла (2000) [4], Д. Халлина и П. Манчини (2004) [5].

Несмотря на это, все же определения понятия «система СМИ» до сих пор остается дискуссионным среди медиаисследователи. Тем не менее, опираясь на вышеназванные научные труды, можно получить общую картину системы СМИ, а также проанализировав и осмысливая эмпирико-теоретические выводы этих авторов, можно выстраивать на этой платформе свою версию понимания системы СМИ.

Как выше сказано, в научной среде существуют и плодотворно используются разные подходы и методологии, направленные на изучения сущности системы СМИ. Хотя в медиаисследовании изобилуют научные труды, рассматривающие СМИ как особый социальный институт, тем не менее до сих пор не найдены ключи к пониманию истинной природы этого феномена и единогласно признанное определение системы СМИ. Трудности в этом плане заключаются в том, что теории и концепции, сформулированные в ходе исследования или использующиеся в качестве руководящей методологии исследования, не всегда увенчается успехом. Это связано с тем, что выбранная теория или концепция дает лишь возможность рассмотреть только одной стороны явлений. А система СМИ является многогранным, сложным социальным явлением и поэтому очень трудно создать некое «полное» его описание, «полную» модель, скорее всего практически невозможно.

Хотя медиаисследователи говорят о системе СМИ, часто под этим понятием они подразумевают совокупность различных типов, видов СМИ (ТВ, радио, газеты, журналы, интернет СМИ и др.). А целостная функционирующая система с элементами, связями между ними, подсистемой, подчиненные на служение к единой генеральной цели, на конечный интегративный результат, в большинстве случаев просто игнорируется.

Учитывая вышеизложенные, мы в качестве методологий исследования системы СМИ попытались опираться на естественные фундаментальные законы бытия. Так как научные теории и концепции изменчивы, а законы (естественные) постоянны, устойчивы. Предлагаемые нами естественные универсальные законы выглядит следующим образом:

- закон отсутствия пустоты (вакума) во вселенном;
- закон взаимосвязанности;
- закон иерархии.

Исходя из положений данных законов, можно сделать следующие выводы-постулаты:

■ Невозможно полноценное постижение сущности предмета находясь внутри этого предмета или в рамках этого предмета при помощи действующих инструментариев в этой сфере.

■ Любая система является частью (подсистемой) вышестоящей или более масштабной системы.

■ Система СМИ является информационно-коммуникационной подсистемой общества.

Предлагая данные выводы на обсуждение научной общественности, считаем, что нельзя их принимать как истины в последней инстанции. Тем не менее надеемся, что они дают обильную пищу для размышлений.

По определению А.Л. Сафразьяна, «общество – часть материального мира, обособившаяся от природы, но тесно с ней связанная, состоящая из индивидов, наделенных волей и сознанием, включающая способы взаимодействия и формы объединения людей» [6]. То есть, общество как система – динамически саморазвивающаяся система. Оно состоит из четырех сфер: духовный, экономический, политический и социальный. А система СМИ, в свою очередь, являясь информационно-коммуникационной подсистемой общества, связывает, цементирует, взаимодействует этих сфер, обеспечивая их соответствующим информацией и коммуникациям.

Таким образом, на основании вышеназванного вывода, нами сформулировано определение понятия «система СМИ». Следовательно, система СМИ – это некие правила, формируемые естественным образом и/или сформированные извне под влиянием различных условий и факторов, силами влияния, а также посредством закрепленными нормативно-правовыми актами высших законодательных и уполномоченных органов, согласно которого функционируют и взаимодействуют в совокупности множества видов, типов и инфраструктур СМИ к единой общей цели, на единый интегративный результат, образуя целостную систему.

Это можно показать в упрощенном виде в качестве схем (см. Схема № 1)

Схема № 1. Упрощенная формула существования системы

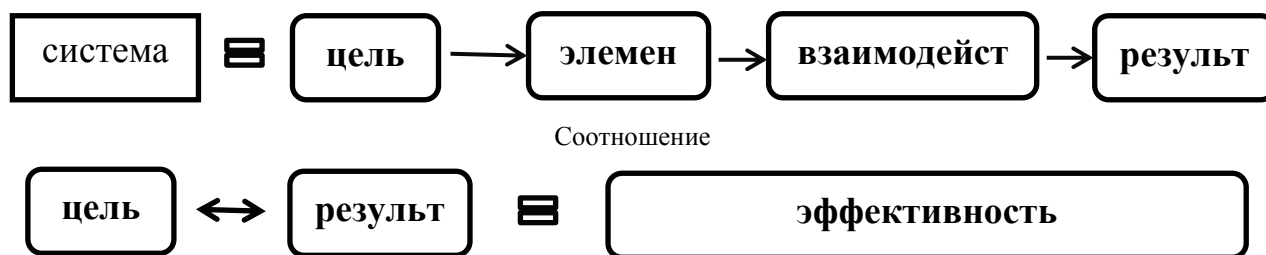

Как видно из схемы, цель определяет систему. Система определяет результат. Другими словами, система – это механизм реализации определенной цели. При этом существует еще одно нюанс, что система не всегда имеет цель. Если жесткие системы согласно со своей целью всегда следуют определенной правилу и заданную траекторию, то естественные и социальные системы, являясь гибкими по своей природе, образуются и функционируются под влиянием естественных законов. Так как естественные и социальные системы являются самообразующимися системами. Поэтому они обладают такие качества, при помощи которых имеют возможность подбирать ту или иную необходимую и недостающую элемент в систему в зависимости от ситуации. Если подходит к этой проблеме более масштабно в широком плане, то можно заметить, что любая система преследует определенную цель, явно выявленная или саморазумеющиеся на когнитивном уровне. Существование системы без цели было бы нецелесообразным и бессмысленным. А это противоречило бы естественным законам бытия.

Таким образом, система СМИ, являясь социальной, гибкой и динамично развивающиеся системой и информационно-коммуникационной подсистемой общества, осуществляет определенную миссию, исходящая от своего имманентного свойства и сформулированного извне под влиянием различных сил. Здесь мы понимаем под миссией генеральную цель, то есть совокупность подцелей.

Список использованной литературы

1. См.: *Ибраева Г.* На перекрестке коммуникаций: журналистика, медиа Казахстана. – Алматы: Казак университети, 2013. – 238 с.; *Нургожина Ш.И.* Основы журналистики. Теоретические аспекты функционирования современной журналистики Казахстана: учебное пособие. – Изд. 2-е, дополн. – Алматы: Казак университети, 2012. – 140 с.

2. См.: *Вартанова Е.Л.* Постсоветские трансформации российских СМИ и журналистики [Серия: Академические монографии]. – 2-е изд., испр. – М.: МедиаМир, 2014. – 280 с.; *Грабельников А. А.* Система средств массовой информации. Библиографический справочник. – М.: Изд-во РУДН, 2009. – 708 с.; *Засурский Я. Н.* Испытание свободой. Российская журналистика. 1990–2007. – М.: Изд-во Моск. ун-та, 2007. – 560 с.; *Медиасистема России: Учеб пособие для студентов вузов / Под ред. Е.Л. Вартановой.* – М.: Издательство «Аспект Пресс», 2015. – 384 с.; *Система средств массовой информации: учеб. пособие для студентов вузов / М. И. Алексеева, Л. Д. Болотова, Е. Л. Вартанова и др.; под ред. Я. Н. Засурского.* – М.: Аспект Пресс, 2005. – 382 с.; *Шкондин М. В.* Средства массовой информации: системные характеристики. – М., 1995. – 45 с.; *Шкондин М.В.* Система средств массовой информации как фактор общественного диалога. – М.: Пульс, 2002. – 120 с.;

Шкондин М. В. СМИ как коммуникативная и информационно производящая система. – М.: Ф-т журн. МГУ, 2002. – 30 с.; Энциклопедия мировой индустрии СМИ: Учеб. пособие для студентов вузов / Е.Л. Вартанова, М.И. Гутова, В.Л. Иваницкий; Под ред. Е.Л. Вартановой. -М.: Аспект Пресс, 2006. - 376 с.

3. *Сиберт С. Фред, Шрамм Уилбур, Питерсон Теодор.* Четыре теории прессы. – М.: Национальный институт прессы, Издательство «ВАГРИУС», 1998. – 224 с.

4. *МакКуэйл Дэнис.* Журналистика и общество. – 2-е изд. – М.: МедиаМир, 2014. – 368 с.

5. *Hallin D. C., Mancini P.* Comparing Media Systems. Three Models of Media and Politics. – New York : Cambridge University Press, 2009.

6. *Сафразьян А.Л.* Обществознание в схемах и таблицах. – М.: Проспект, 2016. – С. 78.

©Аскаров Н.А., Аскарова А.Ш., 2018

УДК 93

*Косых Е.С., Потеряхин Н.С., Стенюшкина А.А.
Стерлитамакский филиал «Башкирский государственный университет»*

«Грамота на права и выгоды городам Российской империи» 1785 г. и становление сословного городского сословного самоуправления

Аннотация: В статье рассматриваются проблемы и недостатки городского самоуправления в Российской империи конца XVIII века.

Ключевые слова: жалованная грамота, сословное самоуправление, Российская империя.

С появлением Жалованной грамоты 1785 г. в Российской империи свою регламентацию получил правовой статус «городских обывателей». Грамота на права и выгоды городам стала законодательным актом, который был издан при Екатерине II. Она определила для горожан устройство самоуправления.

Манифест был поделен на 16 разделов и содержал 178 статей. Он закрепил устройство городского общества, в которое входили - купцы, мещане и ремесленники. Городские жители стали нести права и обязанности связанные одновременно с налогами, недвижимостью и т.п. Все сведения о гражданах содержались теперь в городской обывательской книге.

Как документ, грамота, расширила круг избирателей и добавила новые городские выборные учреждения. Было включено деление горожан по имущественным и социальным признакам. [1, с. 120]

Грамота должна была привлечь в управление городами всех жителей. Городской бюджет начал формироваться за счет таможенных сборов. Созыв «градского общества» теперь происходил раз в 3 года, в которое входили только состоятельные горожане. Городское население получило контроль над выбором представителей в Общую городскую думу. Сама же городская дума получила право на избрание нового исполнительного органа, который получил название Шестигласная дума. Главным выборным лицом, согласно грамоте, стал городской голова. Обе думы получили контроль над сферами городского хозяйства, образования и торговли. [4]

Эти новые учреждения, несмотря на их громкие официальные названия, занимались преимущественно мелкими хозяйственными делами, часто испытывали недостатки финансирования и обязаны были строго отчитываться перед государственными чиновниками о собственных тратах и решениях.

Необходимо отметить, что четкой регламентации прав и обязанностей удостоились представители каждой сословной группы. Грамота предоставила право на занятия ремеслом, но условием было обязательное включение ремесленников в цеха с их точной регламентацией производства. Грамота утвердила понятие «город», который мог иметь свои интересы и нужды, отличные от государства. [1, с. 123-125]

Главный контроль над всем в городе остался за дворянским сословием, занимавшим основную массу высокопоставленных государственных должностей. [2]

Несмотря на все это, жалованная грамота не содержала упоминаний о государственных налогах и казенных службах. Все положения были направлены на «пользы и нужды» города. Грамота установила положение земель, мельниц и трактиров за собственностью города. Городам была дана частичная самостоятельность в экономических вопросах, которые были направлены на решение хозяйственных задач.

Перед законодателями одновременно стояли две задачи: 1) объединить население города в градское общество, 2) разделить его на отдельные сословия. Таким образом, благодаря Грамоте, города стали самоуправляющимися общинами. [4]

Манифест стал на тот момент городской и сословной реформой законодательной власти. Купечество освободилось от казенной службы, получило право на денежное возмещение рекрутской повинности. Возможность прошения дворянства теперь получили именитые граждане.

Но положения грамоты не были равноправными для всех, так например наибольшие права получило гильдейское купечество. Остальные же сословия горожан остались неполноправными, а ремесленники и мещане вовсе мало чем отличались от государственных крестьян. [3, с. 4]

Грамота дала широкий простор для развития системы городского самоуправления, до 1917 г. законодательство городов не знало столь широкого участия населения в их жизни. Жалованная грамота городам должна была уравнивать и сблизить русские сословия.

Не смотря на все это, необходимо отметить, что на тот момент русское общество не было готово идти по курсу всесословности, который Екатерина II попыталась заимствовать из европейского законодательства.

Необязательность дворян и их привычный образ жизни дал им повод не являться на выборы и не принимать участие в городских делах. Купечество, в свою очередь, хотело иметь преимущества и льготы на владение землей и крепостными, кроме того, стало требовать закрепление купеческой и ремесленной деятельности как сословной привилегии.

В итоге, в 1796 г. указ Павла I отменил Жалованную грамоту городам, которая просуществовала 11 лет.

В своих работах Ключевский В.О. сказал о Жалованной грамоте городам, что она стала «замечательной попыткой» правительства в деле уравнивания и сближения русских сословий. [2]

Жалованная грамота городам стала «краеугольным камнем» для городского самоуправления в России. Власти вели жесткий контроль деятельности городских дум. Общество на тот момент не было готово к совместной деятельности с государством. Жалованная грамота как документ, хоть и была прорывом в жизни Российской империи, на практике стала мало реализованной.

Список использованных литературы:

- 1) Мунчаев Ш.М., Устинов В.М. «История России». – М: Юрид. Лит, 2009. С. 752.
- 2) Екатерина II [Электронный ресурс]. – URL: <https://екатерина2.рф/реформы/городская-реформа/>
- 3) Hist.msu [Электронный ресурс]. – URL: <http://www.hist.msu.ru/ER/Etext/gogram.htm>
- 4) Познаем вместе [Электронный ресурс]. – URL: <http://poznajemvmeste.ru/index.php/126-terminy-istoriya/248-zhalovannaya-gramota-gorodam>

© Косых Е.С., Потеряхин Н.С., Стенюшкина А.А., 2018

*Kosykh ES, Poteryakhin NS, Stenyushkina AA
Sterlitamak Branch «Bashkir State University»*

"THE LITERATURE FOR THE RIGHTS AND BENEFITS TO THE CITIES OF THE RUSSIAN EMPIRE" 1785 G. AND THE FORMATION OF THE URBAN CITY SELF-GOVERNMENT SELF-GOVERNMENT.

Annotation: The article examines the problems and shortcomings of city government in the Russian Empire at the end of the 18th century.

Key words: granted diploma, class self-government, Russian empire.

*Муллахметова Г.Р., Молостова Е.П.,
КГЭУ, г. Казань*

Как повысить мотивацию изучения иностранного языка в неязыковом вузе?

Аннотация: В статье представлены способы повышения мотивации студентов к изучению иностранных языков.

Ключевые слова: Иностраннный язык, неязыковые вузы, мотивация.

Последнее десятилетие характеризуется шквалом статей во всех соцсетях и сми на тему мотивации и всяческих ее проявлений. Со всех сторон нам говорят и пишут о «само» - самомотивации, самоорганизации, самоуверенности, самоанализе и самосовершенствовании. Как быть тем, чьи базовые системообразующие модели не дотягивают до идеальных критериев и нуждаются в дополнительных мотивирующих установках? Какие мотивы необходимо поддерживать, а какие перестроить? Как увеличить желание студентов неязыковых вузов изучить иностранный язык до уровня свободного общения? Как при построении аудиторных занятий подобрать адекватные приемы формирования положительной мотивации учения?

Как известно, мотивация – это общее название для процессов, средств и методов побуждения учащихся к продуктивной познавательной деятельности. Мотивы и отношение студента к иностранному языку – это конкретные причины, заставляющие личность действовать.

Первый и самый сильный мотив – это интерес. Студентам должно быть интересно! Цель современного образования – это освоение студентами картины мира. Одна из задач обучения иностранному языку- это освоение картины мира, отраженной в изучаемом языке.

Отрывок из лекции-бестселлера Татьяны Черниговской «Как научить мозг учиться?»: «Ко мне всё время обращаются: «Как мне выучить японский?» Тебе зачем японский? Это вопрос серьезный. Что значит

«выучить японский»? Выучить – это писать японскую поэзию? Или это, придя в магазин, сказать: «Дайте мне суши»? Ты что выучить-то хочешь? Ради чего? Или не надо бессмысленно тратить силы и время – зачем?»[2]

Иностранный язык - это дисциплина, которая может выступать как цель, а может как средство обучения, воспитания и развития студентов. Через взаимосвязь культур обучающиеся могут взглянуть на свою культуру со стороны, видоизменять (трансформировать) свою картину мира, проникать в индивидуальный и коллективный менталитет и культуру другого народа.[3] В свете сказанного следует, что актуальность содержания текстов, фактологическая наполняемость речевого материала – это самый важный аспект для формирования интереса и речемыслительной активности студентов.

Ведущие мотивы учебной деятельности побуждают студентов к деятельности и одновременно придают ей субъективный личностный смысл. У каждого учащегося свой личностный смысл изучения иностранного языка: для одних – это получение зачета в сессию, для других – чтение литературы по специальности с целью сбора информации, для третьих просто выполнение домашнего задания, чтобы успевать по предмету. Учитывая негативное отношение отдельных студентов к иностранному языку и тот факт, что он не входит в число основных предметов в неязыковом вузе, преподаватель на каждом аудиторном занятии должен демонстрировать практическую значимость владения иностранным языком с учетом интересов и потребностей студентов.

Нежелание серьезно и регулярно заниматься иностранным языком при полном осознании практической значимости можно объяснить следующими причинами:

- непосильность заданий;
- несоответствие знаний предъявляемым требованиям;
- неинтересные приемы работы.

Успех в деятельности – это огромнейший побудительный фактор изучения иностранного языка. При наличии побуждающего мотива действия студентов становятся гораздо более энергичными и последовательными. Иногда они работают на таком уровне, который изначально от них и не ожидался.

Что же конкретно требуется от преподавателя иностранного языка неязыкового вуза?

Планировать процесс, делать перерывы, произносить выученное вслух и тренировать концентрацию, память, гибкость мозга, когнитивную – вот перечень необходимых действий преподавателя на каждом аудиторном занятии. Помощь в преодолении барьера неуверенности в свои силы заключается в способности развеять миф «Ой, мне это не пригодится, все равно я все забываю».

Вновь обратимся к работам Т. Черниговской: Ведущий ученый нейролингвист утверждает: «Есть разница в том, как учить мальчиков и девочек. Мальчики не терпят разговора вообще о чём-то. Они хотят, чтоб конкретно, чётко, ясно сказали, чего хотят. Они должны быть вовлечены в разного рода активности, то есть решать конкретные задачи – не вообще разговор о том, как устроен мир, а какие-то конкретные цели должны у них быть. Как можно меньше скучных письменных заданий, потому что это их взрывает».

Мальчики должны участвовать во всяких состязаниях, их нужно всё время хвалить. Их нужно держать в холоде. Потому что если их держать в тепле, то они засыпают – и всё, никакие усилия не помогут.

Девочки любят «глаза в глаза» смотреть учительнице, чтоб была учительница для них примером. Они любят собираться группками. Они любят помогать учителю – это их возвышает, так сказать, в собственных глазах. С девочками нельзя резко и громко говорить. Они вообще лучше слышат в целом, между прочим. Они любят многоцветный мир. Если это класс, в котором учатся девочки, то он должен быть раскрашен ярко».[2]

Таким образом, подобрав адекватные приемы формирования положительной мотивации обучаемых, учитывая гендерные, индивидуальные способности студентов, подчеркнем, что главные цели обучения иностранному языку в неязыковом вузе - это развитие коммуникативных способностей студентов, знакомство с социокультурной картиной мира изучаемого языка и обучение языку, как средству общения между профессионалами. В двадцать первом веке очень помогают смарт-технологии [1], онлайн-тестирования и всевозможные вебинары, как инструменты овладения иностранными языками.

Список использованной литературы:

1. Герасименко Т. Л., Грубин И. В., Гулая Т. М., Жидкова О.Н., Романова С.А. Smart-технологии (вебинар и социальные сети) в преподавании иностранного языка в неязыковом вузе // Экономика, статистика и информатика. Вестник УМО. 2012. № 5. С 9-12.
2. Т. Черниговская. Как научить мозг учиться? [youtube.com/watch?v=nEGmdlJE8M](https://www.youtube.com/watch?v=nEGmdlJE8M)
3. Жидкова О.Н., Лобанова Е.И., Каптюхин Р.В., Арефьева Т.С. Социолингвистический компонент обучения как средство повышения мотивации изучения иностранных языков в неязыковом вузе // Филологические науки. Вопросы теории и практики. Тамбов. Грамота. 2014. №7 (37) Ч.2 С.75-76.
4. Шамсиева А.А. Мотивы изучения иностранного языка в неязыковых вузах // Технологии внедрения гуманистических традиций в учебно-воспитательный процесс. Научные труды и материалы IX Международной научно-практической конференции «Технологии внедрения гуманистических традиций в процессе преподавания иностранных языков и культур» (Казань, 24-25 октября 2002г.) / Под ред. З.Г. Нигматова, Р.Ш. Маликова. – Казань: КГПУ, 2002. – 268 с.

© Муллахметова Г.Р., © Молостова Е.П., 2018

УДК 4 Р(07)

*Саидова.С.И., Гофурова Ю.К.,
Андижанский сельскохозяйственный институт, г. Андижан, Узбекистан*

Профессионально-ориентированный подход к обучению русскому языку

Союз молодежи Узбекистана в своей деятельности обязан прежде всего обращать внимание на самые актуальные вопросы, стоящие перед молодежью. Гарантом этого служат правовые основы, закреплённые в Конституции суверенного Узбекистана, духовно нравственные устои, свойственные узбекскому народу, почерпнутые им из творческого наследия великих мыслителей-просветителей Средневековья и вновь обретающие статус ценностей национального Возрождения народа. Проблемы профессионально - ориентированного обучения в настоящее время признаётся приоритетным направлением в обновлении образования. Особую актуальность приобретает профессионально - ориентированный (модернизированный с использованием современных признанных технологий) подход к обучению русскому языку студентов неязыкового направления вузов. Обучая учащихся вузов русскому языку на основе программы Национального стандарта, ставится цель - формирование у будущих специалистов коммуникативной компетенции – способности решать лингвистическими средствами реальные коммуникативные задачи в конкретных речевых ситуациях научной сферы, формирование межкультурно - коммуникативной компетенции молодежи в процессе образования, а также приобретения профессиональной лексики в процессе изучения различных дисциплин.

Исходя из этого ясно, что уже в вузах страны необходимо готовить студентов к будущей профессии, повышать у студенческой молодежи грамотности, обращаясь к словарям терминологического характера. Терминологические словари представляют описание, толкование значения термина. В современном мире в результате роста научно- технических знаний свыше 90 % новых слов, появляющихся в языках, составляют специальные слова, т.е. термины. Действительно, потребность в терминах гораздо выше, чем в общепотребительных словах.

Когда ускоренно развивается какая-нибудь область науки и техники, тогда начинается активное отражение её достижений средствами массовой информации, переход отдельных терминов из специального употребления в общее. При этом термины теряют научную точность, расширяют сферу своего употребления. Происходит их детерминологизация. В специальном употреблении, занимая соответствующее место в системе, термины остаются сами собой. В общем употреблении переходят их омонимы, не обладающие необходимой системностью и научной точностью: они становятся модными словами, обретают стилистические возможности и эмоциональность. Такими модными словами- терминами являлись в 1940-1950 года слово «атом» и его производные, в 1960 году «спутник», в 1970 «луноход». Затем появились их переносные значения в употреблении: «атомщики» - политики, грозящие атомной войной, «лунатик»- человек, с трудом стоящий на ногах. Терминированная лексика не теряет своей живой внутренней формы, не лишается образности, не порывает с теми культурно-историческими ассоциациями, которые имеются у исходного слова. Термины отличаются от обычной морфемы тем, что носит единственное, определенное и конкретное значение, кроме того, он имеет нерасторжимую связь с понятием, располагает определенной смысловой гранью и выполняет специальную или особую функцию, которая выражается в конкретном месте применения.

Как известно, терминология - совокупность терминов определенной отрасли знания или производства, а также наука, изучающая специальную лексику с точки зрения ее типологии, происхождения, формы, содержания (значения) и функционирования, а также ее использования.

Из-за того, что терминология - это область, находящаяся на переднем крае науки и непосредственно испытывающая на себе влияние экстралингвистических факторов, т. е. потребность в новых терминах для обозначения новых явлений в науке и технике, то в ней же интенсивно используются все способы словообразования общелитературного и языка и все собственно- терминологические словообразовательные модели, которых нет в общем языке. Все существующие нормативные требования, предъявляемые к терминам, являются важной отправной точкой для работы по упорядочению терминологии, которое осуществляется в связи с созданием терминологических словарей. Терминологическая работа имеет несколько направлений, одним из которых является инвентаризация терминов, т. е. сбор и описание всех терминов, относящихся к данной области знания, чем и занимается терминологическая лексикография.

Всё это подтверждает актуальность составления словарей терминов (соответствующих обучаемым направлениям обучения и производственной практики определенной профессии.) Это даёт возможность студентам овладеть языком учебника по специальности на основе словарей терминов. Целью создания словаря терминов является практическое использование таких словарей на занятиях русского языка в вузе достаточного для его устного и письменного использования в будущей профессиональной деятельности. Сегодня мировое экономическое образовательное пространство вызвало прирост числа иностранных студентов, обучающихся разным специальностям в том числе инженерным, строительным, экономическим и другим востребованным специальностям. Поскольку обучение таких студентов проходит на неродном языке возрастает роль преподавателя русского языка, помогающего освоить студентам вуза языка специальности. Интерес к разным областям знаний, в том числе, и к экономике, истории, технике, спорту и т.д. в условиях социально-политических изменений, которые происходят в обществе, вполне объективный. Поэтому в

современной науке появляются исследования, посвященные особенностям современной терминологии. Этой проблеме уделяется большое внимание в работах В.Г.Костомарова, А.В.Суперанской, А.П.Крысина, С.В.Гринёва и других. Активно издаются словари, фиксирующие как новые термины, так и новые значения терминов ранее существовавших.

Список использованной литературы:

1. Будагов Р.А. Язык, история и современность.-М., 1972
2. Гринев С.В. Терминологические заимствования. В книге Вопросы заимствования и упорядочения иноязычных терминов и терминологических элементов М., 1982
3. Дерягина С., Шапкин И.С. Обучение языку специальности М.,1999

© Саидова.С.И., Гофурова Ю.К., 2018

УДК 908

Сергеев Г., Такташова Л.Е.,
ИИХО, ВлГУ, г.Владимир

Мстерская икона в собрании подписных икон Владимиро-Суздальского музея заповедника

Mstera icon in the collection of subscription icons of the Vladimir-Suzdal museum of the reserve.

Аннотация: В данной работе рассмотрены история и особенности иконописи Мстеры на примере иконы "Деисус. Распятие с предстоящими" начала XX века из собрания Владимиро-Суздальского музея заповедника. Основной задачей работы явилось выявление на её примере особенностей мстерской иконописи. Актуальность данной статьи, заключается в изучении иконографии ряда икон из коллекции Владимиро-Суздальского музея-заповедника.

Ключевые слова: Мстерская икона, подписные иконы, иконография, история Мстеры, В. П. Гурьянов.

Annotation: In this work, the history and features of iconography "Heritage with the coming" of the beginning of the XX century from the collection of the Vladimir-Suzdal museum of the reserve are examined. The main case of the work was the identification, on her example, of Masterskaya icon painting. The relevance of this article is to study the iconography of a number of icons from the collection of the Vladimir-Suzdal Museum-Reserve.

Для того, чтобы понять иконопись Мстеры, изучить её характер и особенности, необходимо ознакомиться с её историческим прошлым, искусством до революции, местным художественным наследием. Первые упоминания о Мстерском крае в истории уходят к началу XVII века. Называлась Мстера Богоявленской слободой, так как возникла около Богоявленского монастыря - центра духовной жизни этого района. Во Мстёре было много ремесленников и предпринимателей, село находилось поблизости от водного пути и большой дороги между Москвой и Нижним-Новгородом.благодаря чему стало торгово-промышленной «слободой». Основным ремеслом Мстеры была иконопись.[1,3]

Население Мстеры с концаXVII - нач.XVIII века являлось по преимуществу старообрядческим. В дореволюционной Мстере старообрядческое население преобладало. Именно оно составляло основную, активную основу ее промыслов и ремесел и завязало прочные и широкие отношения со старообрядчеством России на всей ее территории. Поэтому в своей основе стиль Мстеры формировался вкусами старообрядчества, которое также позднее носило название «раскола» из-за отделения от основной церкви. Социальный состав старообрядчества, его политические стремления и культурные запросы определяли и главные элементы и развитие мстерского стиля.

Старообрядцы отвергли реформы патриарха Никона , а с ними и новый иконописный стиль как проявление ереси. В их представлении значение святыни имели только древние иконы, выполненные до реформ патриарха, или строго по древним образцам. Родилось широкое подражание Мстеры старым стилям иконописного искусства: новгородскому, строгановскому, московскому, доходившее нередко до тончайшей, виртуозной подделки. Так требовал старообрядческий потребитель, его требованиям соответствовал мстерский иконописец.

Вместе с тем со временем и в мстёрском иконописании появились изменения. Проследить характерные для него особенности иконописания начала XX столетия можно на примере собрания подписных икон Владимиро-Суздальского музея заповедника. Обратимся к одной из них, с нашей точки зрения, наиболее характерной для памятников этого круга.

Икона "Деисус. Распятие с предстоящими" написана на один из самых важных сюжетов в иконописи: Иисус распятый на кресте, умер во имя спасения людей, "смертью смерть поправ". [5]

Поколениями художников была создана безукоризненная изобразительная формула. На фоне символического града Иерусалима — крест с Распятием. К нему слетаются плачущие ангелы. По сторонам креста стоят попарно Богоматерь с Марией Магдалиной и любимый ученик Христа апостол Иоанн с уверовавшим военачальником-сотником Лонгином. Рядом копьё и трость с губкой, намоченной в уксусе — символы крестных страданий. Крест возвышается на «Голгофе», под крестом изображены символы смерти — череп и кости.

Икона "Деисус. Распятие с предстоящими" выполнена в соответствии с канонами. Однако, если смотреть икону более вдумчиво, можно заметить характерные особенности, присущие Мастеру и отличающие её от аналогов. Особенностью является присутствие литых элементов на иконе. В центре иконы врезано литое «Распятие, с предстоящими», по сторонам изображены святые. Слева — мученица Ирина, преподобная Мария, мученик Евдоким и неизвестный святитель, справа — преподобные Ксения и Евдокия, а также два неизвестных святых. В верхней части — поясной пятифигурный «Деисус». Литые образы, вмонтированные в иконы, как правило, были широко распространены среди старообрядцев. Заказчик иконы происходил из старообрядческой среды, что характерно для Мстерской слободы. Икону предположительно написал В. П. Гурьянов (1867 - 1920). Художник происходил из семьи потомственных иконописцев, был старообрядцем. [4] До революции он выполнял многочисленные иконописные работы, в том числе для царского двора, как реставратор работал в московских музеях и храмах. [2]

Техника написания образа "Деисус. Распятие с предстоящими" по завершённости исполнения, стилю и колориту соотносима с работами В. П. Гурьянова. Она представляет несомненную художественную и научную ценность.

Список использованной литературы:

1. Бакушинский А. В., Василенко В. М. Искусство Мстёры. — М.-Л.: КОИЗ, 1934. — 102 с.
2. Данченко, Е. А., Красилин М. М. Материалы к словарю иконописцев XVII—XX веков (по данным обследований церковных и других коллекций 1973—1993 гг.). М. 1994, № 41, с. 14-15
3. Такташова Л.Е. Владимирская иконопись XVII-XVIII столетий. // Такташова Л.Е. Русская икона. Образы. Сюжеты. Иконография. Владимир. 1993 С. 128, с.71-75
4. Такташова Л.Е. Иконописный подлинник В.П. Гурьянова начала XX века. // Такташова Л.Е. Русская икона. Образы. Сюжеты. Иконография. Владимир. 1993 С. 128, с.68-71
5. Тропари и кондаки воскресные. Трапарь. Глас 3.[электронный ресурс] [@ktrnhjyysq htcehc](http://azbyka.ru/molitvoslov/tropari-i-kondaki-voskresnye-vosmi-glasov.html) (дата обращения 12. 02. 2018)

© Сергеев Г., Такташова Л.Е., 2018

ФИЗИКО-МАТЕМАТИЧЕСКИЕ НАУКИ

УДК 66.07.661.9

Байрамова А.С.

Азербайджанский государственный университет нефти и промышленности

Исследование процесса адсорбционного разделения цеолитами газовой смеси

Аннотация: Проведены экспериментальные исследования адсорбции нежелательных компонентов (H_2S , CO_2 и NO_2) из газовых смесей на синтетических адсорбентах. На основе экспериментальных данных и теоретических предпосылок разработано математическое описание процесса адсорбционного разделения газовых смесей. Выявлено, что в зависимости от времени значения коэффициента диффузии D_i изменяется в широких пределах.

Ключевые слова: газовая смесь, адсорбция, математическое описание, коэффициент диффузии.

Возможность поглощения газовых смесей синтетическими цеолитами определяется различием в форме и размере молекул сорбирующихся веществ, то при помощи синтетических цеолитов оказалось возможным разделять и азеотропные смеси. Синтетические и природные цеолиты успешно применяются также для разделения газовых смесей, и с их помощью может быть решена задача разделения нормальных жидких парафинов из их смесей с ароматическими, циклическими, изопарафиновыми углеводородами и серосодержащими соединениями.

Вышеуказанные примеры позволяют считать, что синтетические и природные цеолиты CaA , NaA , CaX и NaX являются качественными адсорбентами и найдут широкое промышленное применение в различной области газоперерабатывающей промышленности с целью извлечения из различных газовых смесей влаги, сернистых соединений, а также для очистки природных газов с получением продуктов более высокого количества [1-3].

Цеолиты природного происхождения представляют собой новый и уникальный вид минерального сырья, позволяющего при их рациональном практическом использовании в народном хозяйстве дать большой экономической эффект, обеспечить высокий вклад в дело научно-технического прогресса. В природе известно более 30 разновидностей минералов цеолитовой группы, среди которых наиболее ценными для промышленности считаются высококремнистые цеолиты: клиноптилолит, морденит, шабазит и др. Синтетические цеолиты по своей химической устойчивости и другим полезным свойствам намного уступают природным образцам. В связи с этим вовлечение в сферу промышленного производства новых типов минерального сырья, т.е. природных цеолитов, которое считается особой производственной задачей и имеет огромное экономическое значение. По наличию промышленных месторождений природного цеолита Азербайджан может быть представлен как один из крупных цеолитовых регионов бывшего Советского Союза, способный обеспечить необходимым сырьем народное хозяйство на многие десятилетия вперед.

Недостатком физических свойств природных цеолитов является при эксплуатации содержание в нем влаги различных жидкостей. Воды в порах синтетических или природных адсорбентов изменяются в широких пределах. Это обстоятельство объясняется тем, что цеолиты в значительной степени зависят от величины удельного объема и размеров пор.

Внутренние поры синтетических адсорбентов, воды, имеет до 45 % объема пористого адсорбента. Проведение осушки адсорбента, если его структура стабильна, пустой объем адсорбента может заполняться молекулами поглощаемых компонентов, что определяет одно из важных свойств синтетических адсорбентов. Поглотительная способность адсорбента зависит от его удельного объема, определяемого количеством воды, находящийся в внутренних порах адсорбента. Организация непрерывных процессов тонкого разделения газовых смесей на адсорбентах связана также с конструктивными и технологическими трудностями.

Нами разработан совершенно новый подход для адсорбционной доочистки газовых смесей на пористых адсорбентах. Показано и выявлено, что основным недостатком синтетических цеолитов является уменьшение их адсорбционной емкости в процессе адсорбции, особенно при разделении компонентов газовых смесей. Следовательно, для адсорбции газовых смесей в нашем примере основную роль играют размер пор (также гранул), длина неподвижного слоя, количество цеолитного адсорбента, температурный режим стадии адсорбции, десорбции и регенерации. Существенное влияние на процесс адсорбции нежелательных компонентов газовых смесей оказывает скорость газовых смесей через неподвижный слой адсорбента, определяющаяся перепадом давления слоя и также условиями для проведения рассматриваемого процесса для интенсивного проведения явления массообмена [4-5].

Проведены ряд экспериментальных исследований адсорбции нежелательных компонентов (H_2S , CO_2 и NO_2) из газовых смесей на синтетических адсорбентах. При движении газовой смеси поглощаемые компоненты через вертикальный адсорбер, заполненный неподвижным слоем адсорбента, образуются фронты концентрации каждого извлекаемого нежелательного компонента из газовой смеси. Адсорбция многокомпонентной смеси осуществляется за счет различия во времени адсорбированной молекулы газовой смеси в неподвижном слое адсорбента [6-8].

Расчет по математической модели рассматриваемого процесса осуществлены с использованием экспериментальной кривой изотермы адсорбции и кинетики на синтетическом цеолите. Нами на основе экспериментальных данных и теоретических предпосылок разработано математическое описание процесса адсорбционного разделения газовых смесей [9]. Математическая модель процесса глубокой очистки газовых смесей включает в себя следующие уравнения [10]:

массообмена адсорбируемого вещества

$$\frac{\partial C_i(r, \tau)}{\partial \tau} = \frac{1}{r^2} \frac{\partial}{\partial r} \left[r^2 k(C_i) \frac{\partial C_i(r, \tau)}{\partial r} \right] \quad i = 1, 3 \quad (1)$$

теплообмена адсорбируемого вещества

$$\frac{\partial T}{\partial \tau} = \frac{\lambda}{Ca} \cdot \frac{1}{r} \left(r^2 \frac{\partial T}{\partial r} \right) + \alpha_a (T - \theta) + q \frac{\partial C_i}{\partial \tau} \quad (2)$$

кинетики адсорбции

$$\frac{1}{D_i} \cdot \frac{\partial a_i}{\partial \tau} = \frac{1}{r^2} \frac{\partial}{\partial r} \left(r^2 \frac{\partial a_i}{\partial r} \right) \quad (3)$$

Равновесия, в виде уравнения Ленгмюра

$$a_{pi} = \frac{a_{\infty} b C_{ci}}{1 + b C_{ci}}, \quad (4)$$

Здесь D_i - коэффициент диффузии, q - теплота адсорбции, α_a - объемный коэффициент теплоты, λ - коэффициент теплопередачи, T - температура, C_a - тепло емкость адсорбента, r - радиус зерна адсорбента, C - концентрация адсорбтива, a - концентрация адсорбата, θ - текущая температура, τ - время.

При проведении практических расчетов, оптимизации и проектировании адсорбционных процессов важную роль играет расчет значения коэффициентов диффузии. Расчет значения коэффициента диффузии определяется на основе модели (1) - (4).

Таблица 1 - Зависимость коэффициента D_i диффузии от времени

№	τ , мин	H ₂ S	CO ₂	NO ₂
Коэффициент диффузии $D_i \cdot 10^{15}$, см ² /мин				
1	20	204	187	64
2	40	195	136	53
3	60	184	109	44
4	80	163	87	38
5	100	147	74	26
6	120	112	49	19
7	140	84	33	10
8	160	59	26	8
9	180	28	13	5
10	200	9	5	1

Численные значения коэффициента диффузии D_i в зависимости от времени приведены в таблице 1.

Видно, что в зависимости от времени значения коэффициента диффузии D_i изменяется в широких пределах. Следовательно, по длине неподвижного слоя цеолита также изменяются значения технологических параметров поглощенной компонентами газовых смесей, определяющих оптимальный технологический режим процесса адсорбции. Это, безусловно, необходимо учитывать при проектировании и оптимизации самого промышленно - адсорбционного процесса.

Список использованной литературы:

1. Юсубов Ф.В., Бабаев Р.К., Байрамова А.С. Математическое моделирование процесса адсорбции в условиях нестационарности. XIX Международная научная конференция “Теория и практика современной науки”. 7-8 октября, Москва 2015, - с.17-18.
2. Юсубов Ф.В., Байрамова А.С. Исследование процесса адсорбции H₂S, CO₂ и NO₂ из природного газа. НАНА Институт имени академика М. Нагиева «Катализ и неорганическая химия». Научная конференция посвященная 90 летнему юбилею академика Т.Н. Шахтагинского, октябрь, Баку 2015, - 150 С.
3. Романков П.Г., Фролов В.Ф. Массообменные процессы химической технологии (системы с дисперсной твердой фазой). Л.: Химия, 1990, 384 – 12 С.
4. Савостьянов А.П., Нарочный Г.Б., Яковенко Р.Е., и другие. Разработка основных технологических решений для опытно – промышленной установки получения синтетических углеводородов из природного газа // Катализ в промышленности, 2014, №3, - с.43-48.
5. Байрамова А.С. Математическая модель процесса адсорбционной очистки природных газов. Российский Государственный Университет Нефти и Газа им. И.М. Губкина XI Всероссийская научно-техническая конференция “Актуальные проблемы развития нефтегазового комплекса России” 8-10 февраля, Москва 2016, - с.144.
6. Исследование диффузионных параметров адсорбционной очистки природных газов. Журнал “Нефтегазовые технологии”, №4, апрель, Москва 2016, - с.64-69.
7. Юсубов Ф.В., Байрамова А.С. Новый подход к тонкой очистке природных газов. Журнал “Нефтепереработка и нефтехимия”, №10, Москва 2016, - с.25-29.
8. Tien C. Adsorptions Calculations and Modelling, Washington, 1999, 473 pp.
9. Юсубов Ф.В., Байрамова А.С. Определение диффузионных параметров процесса адсорбционной очистки природных газов. Азербайджанский химический журнал, №4, Баку 2016, - с.95-98.
10. Юсубов Ф.В., Бабаев Р.К., Байрамова А.С. Математическое моделирование процесса адсорбции в условиях нестационарности. XIX Международная научная конференция “Теория и практика современной науки”, 7-8 октября, Москва 2015, - с.17-18.

© Байрамова А.С., 2018

Bayramova A.S.

Azerbaijan State University of Oil and Technology The study of the process of adsorption separation by zeolites gas mixture

Annotation: *Experimental studies of adsorption of undesirable components (H₂S, CO₂ and NO₂) from gas mixtures on synthetic adsorbents have been carried out. On the basis of experimental data and theoretical assumptions,*

a mathematical description of the process of adsorption separation of gas mixtures is developed. It is revealed that depending on the time D_i the diffusion coefficient varies widely.

Key words: gas mixture, adsorption, mathematical description, diffusion coefficient.

Бекмурзаева Л.М.,

Астраханский Государственный Университет, г. Астрахань

Спектральная идентификация глутатиона

Глутатион ($C_{10}H_{17}N_3O_6S$) – это трипептид, который является одним из самых важных ферментативных антиоксидантов в человеческом теле, а также это субстрат для системы регуляции энзимов, вовлеченных в стабилизацию глутатионового обмена [1]. Помимо антиоксидантной активности исследуемое молекулярное соединение играет важную роль в метаболизме железа. Учитывая большое значение глутатиона для здоровья человека исследование этой молекулы является актуальной задачей для биофизики и фармакологии.

На рис. 1 представлена молекулярная модель глутатиона, построенная в программе GaussView.



Рис. 1 Молекулярная модель глутатиона

Оптимизация геометрической структуры и расчет колебательного спектра глутатиона проводились с использованием метода функционала плотности DFT B3LYP [2] и базиса 6-311G** (d,p). Необходимо отметить, что расчет был произведен для соединения в газообразной форме.

Молекула глутатиона состоит из одной молекулы тиола, одной аминогруппы, двух карбоксильных и двух амидных групп.

Спектр колебаний в диапазоне от 3400 до 2700 см^{-1} , как показано на рис. 2, можно отнести к симметричным и антисимметричным валентным колебаниям групп O-H, N-H, N-H₂ и C-H₂.

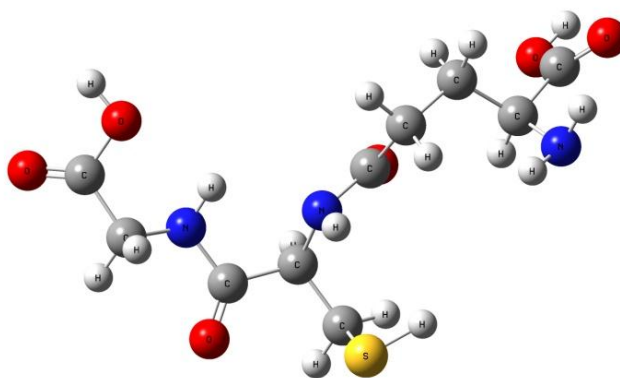

Рис.2 Теоретический ИК-спектр глутатиона

Полосы, приходящаяся на 2600 см^{-1} соответствует валентным колебаниям S–H.

В спектральный диапазон от $1800 - 900\text{ см}^{-1}$ попадают в основном деформационные колебания различных видов функциональных групп C–H₂, C–H₃, C–N, C–O и C–C [3].

При этом полосы 1713 см^{-1} и 1661 см^{-1} можно отнести к валентным колебаниям C=O двух карбоксильных групп. А полосу 1395 см^{-1} можно интерпретировать как валентное колебание C–H.

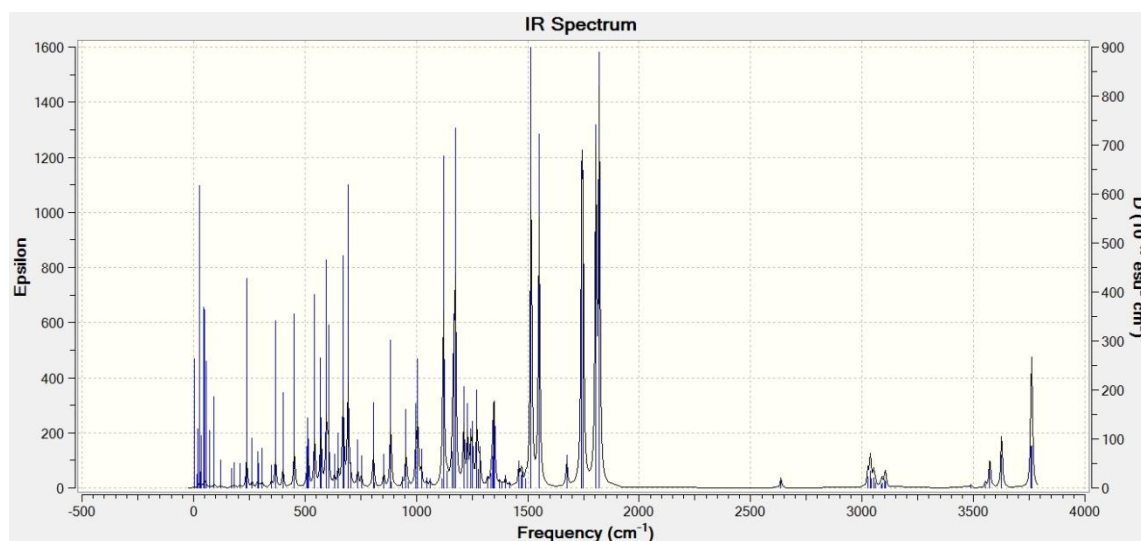
Полная спектральная идентификация глутатиона представлена в таблице 1.

Таблица 1. Спектральная идентификация глутатиона

№	Частота, см^{-1}	Группа	Вид колебания
1.	3758, 3762	O-H	валентное
2.	3487, 3553, 3573, 3626	N-H ₂	валентное
3.	3025-3145	C-H ₂	валентное
4.	2635	S-H	валентное
5.	1742-1820	C=O	валентное
6.	1514-1675	N-H ₂	деформационное
7.	1212-1491	C-H ₂ , CH ₃	деформационное
8.	1161, 1121	O-H	деформационное
9.	1045	C-C	валентное
10.	700-978	N-H ₂ , S-H	деформационное
11.	600-689	O-H	деформационное
12.	Ниже 600	C-H	деформационное

Заключение. Метод функционала плотности позволяет оптимизировать геометрические параметры молекулы и рассчитать ее фундаментальные частоты, что позволит проведение дальнейших исследований глутатиона.

Список использованной литературы:

1. D.L. Rabenstein, D.A. Keire, in: Glutathione: Chemical, Biochemical and Medical Aspects. Part A, Wiley, New York, 1989.
2. M.J. Frisch, G.W. Trucks, H.B. Schlegel, G.E. Scuseria, M.A. Robb, J.R. Cheeseman, J.A. Montgomery, Jr., T. Vreven, K.N. Kudin, J.C. Burant, J.M. Millam, S.S. Iyengar, J. Tomasi, V. Barone, B. Mennucci, M. Cossi, G. Scalmani, N. Rega, G.A. Petersson, H. Nakatsuji, M. Hada, M. Ehara, K. Toyota, R. Fukuda, J. Hasegawa, M. Ishida, T. Nakajima, Y. Honda, O. Kitao, H. Nakai, M. Klene, X. Li, J.E. Knox, H.P. Hratchian, J.B. Cross, V. Bakken, C. Adamo, J. Jaramillo, R. Gomperts, R.E. Stratmann, O. Yazyev, A.J. Austin, R. Cammi, C. Pomelli, J.W. Ochterski, P.Y. Ayala, K. Morokuma, G.A. Voth, P. Salvador, J.J. Dannenberg, V.G. Zakrzewski, S. Dapprich, A.D. Daniels, M.C. Strain, O. Farkas, D.K. Malick, A.D. Rabuck, K. Raghavachari, J.B. Foresman, J.V. Ortiz, Q. Cui, A.G. Baboul, S. Clifford, J. Cioslowski, B.B. Stefanov, G. Liu, A. Liashenko, P. Piskorz, I. Komaromi, R.L. Martin, D.J. Fox, T. Keith, M.A. Al-Laham, C.Y. Peng, A. Nanayakkara, M. Challacombe, P.M.W. Gill, B. Johnson, W. Chen, M.W. Wong, C. Gonzalez, J.A. Pople, Gaussian 09, Revision C.01, Gaussian Inc., Wallingford, CT, 2009.
3. Gurpreet Singh, Sukh Dev Dogra. Structure and vibrations of glutathione studied by vibrational spectroscopy and density functional theory. Spectrochimica Acta Part A: Molecular and Biomolecular Spectroscopy 149 (2015) 505–515.

© Бекмурзаева Л.М., 2018

УДК 66.021.2.081.3

Юсубов Ф.В.,

Азербайджанский государственный университет нефти и промышленности

Опытное исследование термодинамики сорбции бинарных и 3-х компонентных систем

Аннотация: Проведены исследования термодинамики сорбции бинарных и 3-х компонентных систем. Для определения теплоты адсорбции при различных температурах найдены изотермы адсорбции этих систем. Опытным путем при различных адсорбентах определены чистые теплоты адсорбции для различных веществ. Установлено, что уменьшение значений теплоты адсорбции происходит в следующей последовательности: n-парафины, сернистые органические соединения и ароматические углеводороды.

Ключевые слова: термодинамика, сорбция, изотермы адсорбции, n-парафины, сернистые органические соединения, ароматические углеводороды.

Очистка адсорбционным методом нефтяных фракций и газовых смесей основывается на физической адсорбции. Основу очистки нефтяных фракций и газовых смесей составляет, их различные адсорбционные способности. Поскольку на поверхности адсорбентов полярные силы преобладают над дисперсной средой, то при возрастании дипольного момента, их адсорбционная способность увеличивается. При адсорбционной очистке, полярные и поверхностно-активные компоненты нефтяных фракций, сернистые вещества, ароматические углеводороды собираются на поверхности адсорбента. Поглощение компонентов со стороны адсорбента, происходит за счет взаимодействия ориентированных активных центров, а также индукционных сил, полярных и поляризованных компонентов в сырье [1-3].

Ароматические углеводороды, в основном, не полярные. Их отложения на поверхности адсорбента связано с образованием в молекулах дипольного момента, под влиянием электростатической площади адсорбента. В ароматических углеводородах с увеличением общего числа цепей, также числа нафтеновых цепей и длины боковых цепей, их адсорбируемая способность увеличивается. Для вывода нормальных парафиновых углеводородов из состава нефтяных фракций, использовались цеолиты типа CaA и NaX. В промышленном масштабе для вывода n-парафинов из бензиновых, керосиновых фракций существуют различные процессы, где в качестве сорбента используется цеолит. Из этих процессов можно показать "Izosiv", "Pareks" TCF, "Moleks" и т.д. В США и ФРГ широко распространены адсорбционные процессы нормальных парафинов и ароматических углеводородов на цеолитах [4,5].

Многочисленные нефтеперерабатывающие и нефтехимические предприятия очень сильно загрязняют окружающую среду, одновременно в соответствии с рыночной экономикой, ставятся ограничения на количество покупаемых продукции и на их качество. Эти ограничения требуют усовершенствования производства и технологий.

В современном мире в нефтеперерабатывающей и нефтехимической промышленности растет актуальность использования процессов адсорбции. Это связано с тем, что процессы адсорбции, с экологической точки зрения являясь чистыми, предотвращают загрязнения окружающей среды, а также по сравнению с другими процессами их экономические показатели высоки.

Следует отметить, что некоторые этапы процесса адсорбции ароматических, парафиновых углеводородов и сернистых органических соединений из бензиновой фракции, адсорбции одного или нескольких компонентов из смесей газов не изучены. Среди этих этапов: тепловые эффекты, исследование процесса в переходном режиме, концентрационные и температурные профили бинарных и 3-х компонентных систем, зависимость коэффициента диффузии от концентрации, температуры адсорбтива и скорости потока сырья, адсорбция при высоких и переменных значениях давления, застойные зоны промышленных адсорберов [6].

Исследование промышленных адсорберов имеет большое народно-хозяйственное значение, поскольку процесс адсорбции, в целом, охватывает несколько этапов (адсорбция, десорбция, сушка и охлаждение), в зависимости от продолжительности застойных этапов, переключения с одного адсорбера на другой, характеристики застойных зон, имеют важные практические и научные значения как для имеющихся, так и для проектируемых адсорберов. Претворение в жизнь выше перечисленного, доказывает актуальность вопроса создания математической модели процесса адсорбции бинарных и 3-х компонентных смесей из жидких и газовых фаз. В итоге созданная математическая модель делает актуальным оптимальное управление процессом. Информацию о теплоте адсорбции можно получить при помощи опытных кривых изотерм адсорбции. На основе изотерм адсорбции при разных температурах рассчитывается изостеры. Изостеры в адсорбционном пространстве при постоянной степени наполнения отражают взаимодействие температуры и давления.

Известно, что адсорбционная теплота чистых паров равна разности их полной теплоты адсорбции и теплоты конденсации. Чистые теплоты адсорбции пористых твердых тел являются показателем степени развития их внутренней структуры. В некоторых случаях расчет чистой теплоты адсорбции используется для оценки пористых площадей. Также отношение теплоты адсорбции к теплоте конденсации широко используется при исследовании и расчете адсорбционных процессов. Так как теплота адсорбции является мерой интенсивности процесса адсорбции, то при проектировании и оптимизации для практических расчетов очень важно правильно оценивать адсорбционное равновесие и теплоту адсорбции. По этой причине правильное определение теплоты адсорбции систем октан-бензол (толуол), n-октан (гексадекан и изооктан), n-гексадекан имеет важное значение. Для определения теплоты адсорбции при различных температурах найдены изотермы адсорбции этих систем. Адсорбция смесей из жидких фаз проводится как в бинарных, так и 3-х компонентных, в некоторых случаях в многокомпонентных системах. При адсорбции из жидких фаз, определяются избыточные изотермы адсорбции [7-10].

Изотермы адсорбции, построенные при различных температурах (20, 30, 400⁰C) дают возможность при этих температурах рассчитывать теплоту адсорбции. На основе изотерм адсорбции, полученных при различных температурах, рассчитываются изостеры. Изостерический метод расчета теплоты адсорбции основан на уравнении Клаперон-Клазуса. В таблице 1 показана адсорбционная теплота бензола и толуола в среде изооктана на CaX цеолите, рассчитанная по уравнению Клаперона-Клазуса.

Таблица 1 - Адсорбционная теплота изооктано-бензольной бинарной смеси на цеолитах типа CaX и NaX

№	Системы	Температура, °С	Объем адсорбции, V, см ³ /г	Теплота адсорбции кС/моль
1.	Адсорбция изооктано-бензольной смеси на CaX цеолите	20	0,091	60
		30	0,090	60
		40	0,088	60
2.	Адсорбция изооктано-толуольной смеси на CaX цеолите	20	0,145	52
		30	0,140	52
		40	0,135	52
3.	Адсорбция изооктано-бензольной смеси на NaX цеолите	20	0,085	70
		30	0,075	70
		40	0,068	70
4.	Адсорбция изооктано-толуольной смеси на NaX цеолите	20	0,204	46
		30	0,192	46
		40	0,186	46

Положение максимума изотерм адсорбции связано с теплотой адсорбции. При уменьшении энергии максимум изотермы больше отходит от оси ОУ. Как видно из изотерм адсорбции и из таблицы 1, теплота адсорбции для смеси изооктан-бензол больше, чем для смеси изооктан-толуол. Соответственно теплота адсорбции на цеолите NaX больше, чем на цеолите CaX. Значения теплоты адсорбции и кривые изотерм показывают, что при адсорбции указанных бинарных смесей целесообразно использовать цеолиты типа NaX. Теплота адсорбции определена в сорбционном калориметре марки LKB-2107.

Опытным путем при различных адсорбентах определены чистые теплоты адсорбции для различных веществ. В таблице 2 представлены значения чистой теплоты адсорбции для различных веществ, при различных адсорбентах. Как видно из таблицы 2, при адсорбции n-парафиновых, ароматических и сернистых органических соединений, опытные значения нечистой дифференциальной теплоты адсорбции совпадают с их закономерностями, определенными при процессе адсорбции.

Таблица 2 - Теплота адсорбции веществ при различных адсорбентах

	NaX	R23	AS	WRK1
n-октан	122	89,9	134	108,4
бензол	95	72,0	78,7	95,6
толуол	87	70,4	75,1	88,3
тиофен	105	76,2	99,8	95,6
вода	102	85,3	101,0	98,7

Уменьшение значений теплоты адсорбции происходит в следующей последовательности: n-парафины, сернистые органические соединения и ароматические углеводороды.

Список использованной литературы:

1. Кельцев Н.В. Основы адсорбционной техники – М.: Химия, 1984, - 592 С.
2. Коган В.Б. Теоретические основы типовых процессов химической технологии. Л.: Химия 1977, - 304С.
3. Sakuth, M., "Messung und Modellierung binarer Adsorptions gleichgewichte andealuminierten Y-Zeolithen," PhD Diss. University of Oldenburg, Germany 1998, - 67s.
4. Salem M. Thermodynamik der Hochdruckadsorption einfacher Gase an porösen Adsorbentien Dissertation, University of Leipzig, 1997, - 71s.
5. Messow U., Brauer P., Mathias H., Pysz M. Zur experimentellen Überprüfung der Vorhersage von Gleichgewichtsdiagrammen bei der Adsorption binärer flüssiger Mischungen in porösen Festkörpern./ Chemie Technik, 44, Heftr, Februar 1992, - s.200-207.
6. Messow U., Schütze D., und Hauthal W. Thermodynamische Untersuchungen an Lösungsmittel/ n-Paraffin-Systemen //Z.Phys. Chemie, Leipzig 257 (1996) 2, - s.218-228.
7. Herbst A., Beutekamp Silvio., Harting P. Reinstoff und Gemischadsorption an porösen Feststoffen bis 50 MPa // Chemie Ingenieur Technik. Vol. 74, 2002, - s.1400-1409.
8. Herbst A., Beutekamp S., Harting P. und Staudt R. Reinstoff und Gemischadsorption an porösen Feststoffen bis 50 MPa //Chemie Ingenieur Technik 2003, 74, - s.1405-1409.
9. Kast V. Adsorption aus der Gasphase, VCH Verlagsgesellschaft, Weinheim, 1988, - 473 s.
10. Акулов А.К. Процессы разделения газовых смесей методом адсорбции с периодически изменяющимся давлением. Алгоритм расчета технологических схем. //Теоретические основы химической технологии, 1997, том.31, №6, - с.591-598.

Yusubov F.V.
Azerbaijan State University of Oil and Technology

Experimental study of thermodynamics of binary sorption and 3-component systems

Annotation: Thermodynamics of sorption of binary and 3-component systems is studied. To determine the adsorption heat at different temperatures, the adsorption isotherms of these systems were found. Pure adsorption heat for different substances was determined experimentally for different adsorbents. It was found that the decrease in the adsorption heat values occurs in the following sequence: *n*-paraffins, sulfur organic compounds and aromatic hydrocarbons.

Key words: thermodynamics, sorption, adsorption isotherms, *n*-paraffins, sulfur organic compounds, aromatic hydrocarbons.

ЭКОНОМИКА И УПРАВЛЕНИЕ

УДК 338

Soatov F. Yu.,
Senior teacher Tashkent State Technical University named Islam Karimov

THE IMPLEMENTATION THE CORPORATE GOVERNANCE SYSTEM IN UZBEKISTAN ON BASIS OF THE MODEL

Abstract: The article discusses the role of corporate governance, conditions and implementation in Uzbekistan. Moreover, this study covers the German and American models, their principle in implementation processes and short comparison table.

Key words: corporate governance, German model, American model, development, investment.

Аннотация: В статье обсуждается роль корпоративного управления, состояние и внедрение в условиях Узбекистана. Исследование включает в себя германскую и американскую модели, принципы внедрения и их кратко-сравнительного таблицу.

The corporate governance covers a system of relationships between the company's management, supervisory board, shareholders and other interested parties. Corporate governance also defines the structure by which the company's goals are set, as well as how to achieve these goals and monitor performance.

The quality of corporate governance affects the costs of companies gaining access to capital for further growth. Therefore, corporate governance rules and practices together provide a structure that helps to bridge the gap between household savings and investment in the real economy. As a result, good corporate governance convinces shareholders and other stakeholders that their rights to be protected, and enable companies to reduce costs and facilitate access to the capital market.

Today, implementation of this system is of particular importance in the global capital markets. International capital flows allow companies to gain access to re-financing from a wider range of investors. If companies are willing to have foreign investments with advantages of the global capital market and if they want to attract long-term "patient" capital, then corporate governance methods should be recognized trustworthy and understandable on different sides.

The wide-ranging reforms have being implemented in Uzbekistan since independence. At the first years of independence, the reforms have become an important foundation for strengthening national statehood and sovereignty, security and law enforcement, inviolability of our borders, rule of law in society, human rights and freedoms, interethnic harmony and religious tolerance, creating the necessary conditions for realization of creative potential of citizens.

In 2017 February 7 No.4947 the Decree of the President of Republic of Uzbekistan "the Strategy of Actions for the further development of the Republic of Uzbekistan" was implemented. This Strategy of Actions possesses the five priorities of development of the Republic of Uzbekistan for 2017-2021 years. The third priority focuses on the economic development and liberalization within five years. In this context, it emphasizes strengthening macroeconomic stability, maintaining high economic growth rates, increasing competitiveness of the national economy, accelerating the modernization of agriculture, reducing the government participation in the economy and protecting of private property and its priorities. The successful operation of any company depends not only on the right strategy, availability of resources, sales markets and competent management, but also on access to investment capital. And here it should be noted that investors will not invest in a company that does not have an effective system of management and control over its activities. Investors are ready to invest substantial money in the shares of companies that have created a corporate governance system that is understandable to investors.

In this context, the importance of implementing modern corporate governance methods that contribute to increase the efficiency of joint-stock companies and deepening the privatization processes. The first President of Republic of Uzbekistan also have put the essential steps in improving the system of corporate governance, namely, the Decree “On measures of implementation the modern corporate governance in the stock-joint companies” as of April 24, 2015 and “the additional measures to attract foreign investors in the stock-joint companies” as of December 21, 2015. These documents are determined the milestones in optimization of governances. Nowadays, these Presidential decrees caused significant impact in this sphere. In particularly, it caused to be established the regulatory and legal frameworks for corporate governance. Moreover, the organizations have being shifted to the stock-joint companies, and consulting companies have been established in order to accelerate the implementation process of corporate governance.

In 2005 based on the above-mentioned documents, the inventory was carried out all joint-stock companies. Along with this, the standard structure of joint-stock companies was developed. The old divisions have been replaced with new posts. The center of attention has being directed to appoint young specialists that well educated on the sphere of management and marketing areas. As one the lasts such changes have been in sphere of education 23 years old Alisher Sadullaev appointed as the vice minister of Public Education of the Republic of Uzbekistan [1]. And in the Agency for Science and Technology of the Republic of Uzbekistan has also been observed changes the vice director of agency was appointed 25 years old Tuychiev Olimjan[2].

The attention was emphasized to attract foreign investors, thus the favorable conditions have being created for their active participation in corporate governance system, modernizing, technical and technological re-equipment of productions. In this context, foreign shareholders capital in Joint-Stock companies should be at least fifteen percent [3].

Of course, the producing and retraining the specialists in the sphere of reform is the essential milestone. In this pattern, it should be noted the establishment of Scientific and educational center for corporate governance by Decree of the First President of Republic of Uzbekistan No.2414 [4]. In the short time, the center managed to retrain 60 managers from various fields by inviting leading foreign specialists [5]. Moreover, as mentioned in Xalq suzi newspaper, most of short course participants could get the international field studies in European institutions.

In the process of adopting foreign countries’ methods of corporate governance, the mostly the attention is focused on the German model. In particular, the draft of codecs of corporate governance was formed in collaboration with German company Indecon Consulting in 2015. The year later, the codecs of corporate governance was accepted and introduced. The codecs is intended to serve as a collection of recommendations for all of joint-stock companies in the process of introducing international standards for transparent activities, increasing the responsibility of the directorate, strengthening the role of minority shareholders in enterprise management.

Moreover, the subjects of corporate governance have been implemented to teach young specialists in order to disseminate fundamental theoretical knowledge and study of advanced foreign practice. For this purpose, new courses and workshops have been introduced on modern corporate governance at the Academy of Public Administration under the President of the Republic of Uzbekistan and have being run successfully. In addition, the German Federal Ministry of Finance has organized the recent trip study project to the representatives of the Academy and the State Committee on Competition. Its purpose was to study the experience of Germany’s the corporate governance and regulation of state-owned enterprises [6].

The corporate governance system - an organizational model that is designed to regulate the relationship between the managers of the companies and owners. On the other hand, coordinating objectives of various stakeholders to ensure the effective operation of companies. There are several models of corporate governance. Based on the management style there are variety forms of corporate governances that can be divided into groups, tending to two opposite models: American (exterior) model and German (interior) model.

The (Anglo) American model. American (outsider) model is the management model joint-stock companies based on the high level of impact outsiders in relation to joint-stock company and in mechanism of controlling over company. In other words, the participants of model are managing directors, directors, shareholders, government structures, the exchanges, consulting firms.

The Anglo-American model is typical for the US, UK, Australia, Canada, New Zealand. The interest of shareholders are represented by a large number of separate small investors who are depending on management of corporation. The role of stock market is increasing, through it the control over the corporation managing. The model requires mandatory approval of shareholders, elections the board of directors and appointment of auditors, implementation changes in the charter of the company and in assets. The most of the corporations are using to finance the capital market without involving the institutional or individual investors. According to the legislation, the banks are prohibited to own shares of industrial companies and are limited to have relations with financial institutions. This measure was implemented after the crisis of 1930s. The main feature of the model is only the shareholders can influence in the strategic decision-making process. The managers and employees act as their agents by receiving the certain rights on corporate governance such as: (1) possibility to vote by proxy cards (the shareholders are authorized to vote on behalf the Chairman of the Board);(2)a clear legal regulation of corporation activities, the rights and responsibilities of managers, directors and shareholders. The model is oriented to increase the value of the corporation and its profitability for short-term periods. Therefore, it requires a high flexibility of the managing system that allows company to adapt quickly the external environment, realizing effectively innovative and risk projects. The process of corporate governance is run by the unitary-board of directors that consists of twelve members and the general president who takes all decisions and consider member of the council.

The German model. The German (insider) model is the governance joint-stock companies based mainly on use of internal methods. The model is typical for Central European and the Nordic countries. It is based on the principles of social interactions: all interested members (shareholders, managers, employees, banks, non-governmental organizations) are able to participate in decision-making process. The model is characterized weakly focus on governance in orientation for the stock markets and shareholders' value, as the result the company controls its competitiveness and performance.

The share capital is largely concentrated and stored in the mutual possession of a few large entities like banks and corporations in Germany. The financial institutions control up to 70% of shares in Japan in order to minimize a role of individual investors and external shareholders [7].

Banks perform functions of monitoring and control through the representatives in the boards of directors and organize issue of securities, manage by proxy shares. It is a German model.

Many shareholders buy shares through banks due to being depositaries they will have a right to vote at meetings by proxy. Based on materials of corporation the banks send offers and recommendations to shareholders, and if the shareholders do not respond any actions, the banks conduct the vote by their discretion.

There are two opposite sides of the models of American and German. Between them, there are variety of national characteristic options with a primary domination. The development of specific corporate governance models in the framework national economy depend on three factors: (1) mechanism of protection of shareholders; (2) function and tasks of the board of directors; (3) level of disclosing the information [8].

The terms of implementation of American corporate governance model. The American corporate governance model is linked directly to the peculiarities of the national joint-stock property, which are: (1) level the highest of spraying capital in American corporations, as a result, as a rule, no one of shareholders group does not claim for special representative on the board of directors; (2) level the highest of liquidity of shares, the existence of stock markets that allows shareholders sell shares easily and quickly, and the investors can buy shares. The key forms of market control are numerous mergers, acquisitions and buyouts of companies in order to provide effectively control through markets to management activities in American markets.

The terms of using of German corporate governance model. The factors of German model that consist of opposite of American model factors. Such factors are: (1) concentration of capital stock at different institutional investors and comparative degree of its spread by private investors; (2) comparative weak development of the stock market.

The main differences. The main differences are considered the models between the American and German corporate governances are as follows: (1) There is interest of shareholders in American model, mainly the interests of private shareholders are spread from each other, and thereby they are in dependence on management of corporations. In this context, the role of market increases as counterbalance through the control over the management joint-stock companies; (2) the German model the shareholders represent a set of fairly large blocks of shares holders, and they can be united in order to conduct their common interests, on basis of it they have control over the management of the company. In this situation, the role of market is reduced as the exterior controller or the corporation controls its competitiveness and its affairs [9].

Moreover, there are various functions of the Board of Directors. In American model – the Board of Directors as the Board of Managements that manages all affairs of the company and in charge for shareholders and supervisory bodies.

The German model, there is strict separation functions of management and control. There is the Board of Supervisors in the Board of Directors this body implements all affairs of the company. Its control functions are linked directly with the ability to change quickly the current corporate management if its activities fail to meet the interests of shareholders. Participation in the Boards of Supervisors provides not only interests of the shareholders, but also interests of corporation such as relevant to its affairs. As a result of the interest of the company is privileged.

Table 1. The distinctive features of models of corporate governance

Quality	American model	German model
The system social values	Individualism, free of choice	Social cooperation
The role of labor collective	Passive	Active
The main source of financing	Stock-market	Banks
Discrepancy of information	Management	Management, "home" Bank
Investment terms	Short term	Long term
Capital cost	Higher	Medium
Capital Market	Highly liquid	Liquid
The main economic unit (in large business)	Company	Holding
The payment of management	Higher	Medium
Structure of the share capital	Scattered	Relatively collected

Perspectives of implementation of corporate governance in Uzbekistan. Nowadays, many of the local manufacturers are re-launched based on the principles of corporate governance in order to improve the efficiency of

joint-stock company operations and to create favorable conditions for investment environment. There are regulations, Decree by the first President of the Republic of Uzbekistan in 2015, April 24 is focused on the measures to improve the modern corporate governance. The following of the outline points are: (1) to learn the international practices of companies operating based on the principles of corporate governance; (2) to establish joint-stock companies based on foreign direct investment and to improve the conditions of operations in order to attract the attention of investors; (3) to implement strategic management of joint stock companies, to establish effective monitoring system for the personnel of the corporation; (4) to educate young specialists on effective measures of strategic management in close cooperation with leading international universities [11].

The creation of favorable conditions for investment and increasing focus on attraction of foreign direct investment in Uzbekistan is considered as one of the crucial issues that are continuously discussed and supported in government level. Therefore, it is important to consider a number of regulations adopted by the Uzbek government in order to have a close look at the implications of the adopted regulations. There are several reasons for exploring more the German model. In the framework of specific management, the German model is characterized as an effectiveness in control, stabilities in interior and exterior relations and the less of percentage of bankruptcy and conflicts. It is presumed for long-term developments. Therefore, the German model is suitable for local practice. In addition, the model is consists of several similarities for emerging joint stock companies.

In the framework of specific management, the German model is characterized as an effectiveness in control, stabilities in interior and exterior relations and the less of percentage of bankruptcy and conflicts. It is presumed for long-term developments. Therefore, the German model is suitable for local practice. Based on the analysis the framework of models, the conclusion has come: 1. There are two models of corporate governance. The implementation the models are based on the factors and structures of the models. The models lay on the fundamental bases of corporate governance. (2) there are no general model of corporate governance. The models in the specific countries are not meant identifiably. There are specific parts neither public governance nor corporate governance. (3) Structuring the national or local model of corporate governances, the countries try to combine with values and traditions.

References:

1. Ministry Public Education of the Republic of Uzbekistan, Posted: <http://uzedu.uz/Xtv/IchkiBatafsil/70?ID1=453>, Accessed: July 13, 2017
2. Agency for Science and Technology of the Republic of Uzbekistan, Posted: http://www.uzscience.uz/committee_01.html, Accessed: July 13, 2017
3. Additional measures on attraction of foreign investors to joint-stock companies, Decree of President of Republic of Uzbekistan Posted: http://www.lex.uz/pages/GetAct.aspx?lact_id=2846967, Accessed: July 13, 2017
4. Scientific and educational center for corporate governance, Posted: <http://cgc.uz/ob-notsku/normativnyedokumenty>, Accessed: July 13, 2017
5. Xalq suzi, Uzbekistan improves the system of corporate governance in joint-stock companies, Posted: <http://www.narodnoeslovo.uz/index.php/homepage/khorizhda/item/6663-uzbekistan-sovershenstvuet-sistemukorporativnogo-upravleniya-v-aksionernykh-obshchestvakh>, Accessed: July 13, 2017
6. Xalq suzi, Studying best practices, put into practice, Posted: <http://narodnoeslovo.uz/index.php/homepage/itisodijot/item/8384-izuchiv-peredovoj-opyt-vnedrit-v-praktiku>, Accessed: July 24, 2017
7. Shinada Naoki, Stock Ownership and Corporate Performance in Japan: Corporate governance by institutional investors, p.6
8. Jun Zhao, Comparative study of U.S. and German corporate governance: suggestions on the relationship between independent directors and the supervisory board of listed companies in China, p.45
9. Jun Zhao, Comparative study of U.S. and German corporate governance: suggestions on the relationship between independent directors and the supervisory board of listed companies in China, p. 47
10. Jun Zhao, Comparative study of U.S. and German corporate governance: suggestions on the relationship between independent directors and the supervisory board of listed companies in China, p.89
11. Decree 4720 by The President of Republic of Uzbekistan “The measures of the introduction of modern enterprise management in joint-stock companies”

© Soatov F.Yu., 2018

УДК 33.6

Абдурашидова М.С.,

Ташкентский Государственный Технический Университет, Узбекистан

Проектное финансирование, как экономический инструмент осуществления инвестиционных проектов

Аннотация: Проектное финансирование - один из самых популярных методов финансирования инвестиционных проектов. В статье рассмотрены особенности проектного финансирования, условия и стадии. Приведена структура источников финансирования проекта.

Ключевые слова: финансы, проектное финансирование, инвестиции, инвестиционный проект, инвестор.

Проектное финансирование - один из самых популярных методов финансирования инвестиционных проектов. Однако в сложившейся ситуации у этой проблемы, есть много двусмысленностей, погрешностей и замена понятий. Часто, подход к анализу и оценке схем проектного финансирования односторонний. Сегодня назрела необходимость разъяснить понятие «проектного финансирования», на основе существующих практических схем финансирования проектов

Инвестиционный проект – это комплекс, одноэтапное событие, ограниченное во времени, бюджете, ресурсах и четкие указания для внедрения, разработанного, чтобы удовлетворить потребности клиента. Главная цель инвестиционного проекта - внедрение проекта, который лучше всего удовлетворяет потребности клиента. Однако это общее положение подобно для любой формы финансирования. Кроме того, есть качественные особенности инвестиционного проекта, помогающие отличить его от других связанных экономических инструментов финансирования. Так чем же отличается проектное финансирование от всех прочих видов?

Главный отличительный признак финансирования проекта - то, что источник выплаты ссуды и кредитов инвесторов (кредиторы) в структуре ее финансирования является исключительно доходом, произведенным самим проектом, в то время как для коммерческого и инвестиционных кредитов, источник погашения кредита обычно - общая деятельность Заемщика.

В то же время нужно отметить, что основное различие между финансированием проекта и инвестиционным кредитованием - то, что в первом случае, кредит погашен во время эксплуатационной стадии проекта за счет доходов от продаж, тогда как во втором случае кредит погашен, главным образом, за счет финансовой экономической деятельности самого заемщика и может быть выполнен, прежде чем проект введен в эксплуатацию.

Учитывая высокие риски финансирования проекта, кредиторы пытаются гарантировать самое эффективное управление рисками, связанными с внедрением инвестиционных проектов, которое обязательно отражено в интегрированной схеме финансового структурирования проекта.

Несмотря на определенные затраты для развития интегрированной схемы финансирования конкретного проекта, у метода проектного финансирования есть много значительных преимуществ по сравнению с другими формами заимствования:

- возможность привлечения инвестиций, объем которых значительно превышает активы претендента на инвестиции;
- возможность осуществления проектов в начальной стадии;
- возможностью структурирования проектных рисков между участниками проекта;
- возможность снижения страновых рисков посредством создания проектной компании в стране происхождения капитала и управляющей компании (как 100%- дочерней компании) в стране внедрения проекта;
- возможность приостановки обслуживания интересов инвестора в течение вывода проекта на производственную мощность.

Рассматривая крупномасштабные, долгосрочные и дорогостоящие проекты, особенно в инновационной сфере, все эти преимущества являются решающими.

Проект должен быть financирован при следующих условиях:
- динамика инвестиций должна гарантировать внедрение проекта в соответствии со временем и финансовыми ограничениями;

- сокращение затрат на финансовые ресурсы и риски проекта должно быть обеспечено через соответствующую структуру и источники финансирования и определенных организационных мер, включая: налоговые льготы, гарантии, различные формы участия.

Финансирование проекта включает следующие главные стадии:
- предварительное исследование жизнеспособности проекта (определение выполнимости проекта для затрат и запланированной прибыли);

- разработка плана внедрения проекта;
- организация финансирования, включая:
 - оценка возможных форм финансирования и выбора определенной формы;
 - идентификация финансирования организаций;
 - определение структуры источников финансирования;
- контроль внедрения плана и финансирования условий.

В таблице 1 представлена структура источников финансирования проектов[1, с.206].

Таблица 1. Структура источников финансирования инвестиционных проектов

Группа	Тип	Организационная структура источников в группе
Государственные ресурсы	Собственные	Государственный бюджет
		Республиканские и местные бюджеты
		Внебюджетные фонды
	Привлекаемые	Государственная кредитная система
		Государственная страховая система
Заемные	Государственные заимствования	
Ресурсы предприятий	Собственные	Собственные инвестиционные ресурсы предприятий
	Привлекаемые	Взносы, пожертвования, продажа акций, дополнительная эмиссия акций
		Инвестиционные ресурсы инвестиционных компаний-резидентов, в том числе паевых инвестиционных фондов
		Инвестиционные ресурсы страховых компаний-резидентов
Группа	Тип	Организационная структура источников в группе
	Заемные	Инвестиционные ресурсы негосударственных пенсионных фондов-резидентов
		Банковские, коммерческие кредиты, бюджетные и целевые кредиты
		Инвестиционные ресурсы иностранных инвесторов, включая коммерческие банки, Международные финансовые институты, институциональных инвесторов, предприятия

Анализируя практический опыт осуществления инвестиционных проектов в Узбекистане и за границей, мы можем заявить, что при проектном финансировании доход инвесторов намного выше. Довольно часто в практике проектного финансирования структура распределения доходов проекта, в которой инвестор (инвесторы) получает определенную долю в структуре акционерного капитала компании.

Обобщая вышесказанное, можно с уверенностью сказать, что на сегодняшний день проектное финансирование как принцип финансирования и реализации инвестиционного проекта обладает рядом существенных преимуществ перед другими формами привлечения заемных средств и доказало свое право считаться одним из самых высокоэффективных способов успешного выполнения проектов.

Учитывая все вышесказанное, можно уверенно сказать, что до настоящего времени, проектное финансирование, имеет множество значительных преимуществ перед другими формами привлечения денежных средств и по-праву, считается одним из наиболее эффективных способов успешного осуществления проектов.

Проектное финансирование, как экономический инструмент, позволяет решить проблемы осуществления инвестиционных проектов, которые обусловлены необходимостью применения сложных организационных, технологических, финансовых инструментов, снизить или перераспределить риски, связанные с обязательным технологическим внедрением проекта.

Список использованной литературы:

1. Мазур И.И. Управление проектами: Учеб. пособие / Мазур И.И., Шапиро В.Д., Ольдерогге Н.Г. - М.: Экономика, 2015.
2. Москвин В.А. Кредитование инвестиционных проектов / Москвин В.А. – М.: Финансы и статистика, 2017.
3. Проектное финансирование: факторы успеха // Учет. Налоги. Право. – 2016. - №15.

©Абдурашидова М.С., 2018

Abdurashidova M.S

Tashkent State Technical University, Uzbekistan

Project finance as an economic tool for implementing investment projects

Annotation: *Project financing is one of the most popular methods of financing investment projects. In the article features of project financing, conditions and stages are considered. The structure of the sources of financing of the project is given.*

Keywords: *finance, project financing, investments, investment project, investor*

УДК 368

Александрова А.В.,¹ Иремадзе Э. О.,²¹ Студент факультета математики и информационных технологий,² ORCID 0000-0001-5955-1083, Кандидат химических наук, доцент,
Стерлитамакский филиал Башкирского государственного университета

Прямое страхование в России

Аннотация: в настоящее время все большую популярность обретают информационные технологии в разных сферах деятельности. Люди, которым приходилось иметь дело со страховыми компаниями и оформлять договор страхования на имущество или здоровье понимают, что данная процедура занимает большое количество времени, особенно если это касается владельцев автомобилей, которые вынуждены ежегодно продлевать ОСАГО. Для того, чтобы упростить процедуру страхования многие страховщики предлагают своим клиентам использовать возможность оформить страховой договор на их сайте.

Ключевые слова: онлайн, страхование, страховщик, страховая компания.

Прямое страхование или онлайн-страхование характеризуется как простая модель покупки страховки и дальнейшего ее обслуживания с использованием интернета, телефона или других средств связи.

По закону «Об организации страхового дела в РФ» в ст. 2 дано следующее определение страхования: страхование – отношения по защите интересов физических и юридических лиц при наступлении определённых событий за счёт денежных фондов, формируемых из уплачиваемых ими страховых взносов.

В настоящее время имеется довольно большое количество видов страхования, и каждое характеризуется своими особенностями и сложностями. Для одних разновидностей требуются определенные документы, для других необходим предварительный осмотр объекта, а для третьего вида можно оформить страховой полис просто и доступно через Интернет.

Онлайн-страхование предполагает дистанционную продажу страховых полисов через Интернет без участия страховых агентов. За прошлый год рынок продажи страховок по сети увеличился на 17%, и, по оценкам экспертов, продолжит свой рост в ближайшие два года.

В большинстве случаев страховщики предлагают воспользоваться оформлением через Интернет следующих полисов: полис медицинского страхования, страхование жизни и здоровья или ОСАГО для владельцев автомобилей.

В данных случаях возможно удаленное оформление полиса, то есть страхователь вводит все параметры в форму на сайте страховой компании, рассчитывает стоимость страховки и оплачивает нужную сумму картой. После оформления можно выбрать следующие 3 вида получения бланка полиса: выслан почтой или доставлен курьером, также по согласованию страховой компании возможен самовывоз.

Еще одно решение для оформления страховых полисов был предложен сотовым оператором МТС, который запустил сервис по продаже страховых полисов для выезда за границу с помощью мобильного телефона. Для того, чтобы оформить страховой договор необходимо набрать на телефоне определенную комбинацию, выбрать в меню программу страхования, заполнить информацию о поездке и оплатить нужную сумму со счета сотового. Страховка отправляется на указанный электронный адрес и её можно будет распечатать.

Мобильные технологии в страховании начинают только развиваться, и в настоящее время 16% страховых компаний используют мобильное ПО для продажи своих услуг страхования, и лишь 7% компаний предлагают своим клиентам воспользоваться мобильным приложением при оформлении страхового полиса. Рейтинговое агентство RAEX провела анализ решений страхового оформления полисов, которые связаны с возможностью использования Интернета, и выяснили, что применяют его примерно 47% страховщиков, а мобильные приложения применяют еще меньше – 12%. Возможность заявить о страховом случае, отправить копии документов и отслеживать статус рассмотрения заявки при помощи мобильного приложения предоставляют своим клиентам менее 5% страховщиков. Таким образом, с учетом всех перечисленных факторов была составлена экономико-математическая модель на основе которой были использованы корреляционно-регрессионные методы.

Результативным показателем рассматривался такой фактор, как уровень издержек страховой компании «Ингосстрах» за последние 5 лет. Последовательный анализ составленной модели продемонстрировал, что процедура онлайн-страхования, с одной стороны, минимизирует время, которое было бы потрачено на сдачу необходимых документов, но с другой – во многих случаях страхование невозможно без визита агента и осмотра собственности.

В любом случае прямое страхование – это удобная возможность и для клиентов, в плане экономии времени и сил, и для страховых компаний, которые способны снизить издержки своих ресурсов.

Список использованной литературы:

1. Захаров И.В., Иремадзе Э.О. Создание программного средства для расчетов показателей страхования жизни. Сборник: «Математические методы и модели в исследовании актуальных проблем

экономики России Сборник материалов Международной научно-практической конференции». - 2016. С. 204-208.

2. Баранова М.А., Иремадзе Э.О. Анализ рисков страховой компании "согласие". Сборник: «Математические методы и модели в исследовании актуальных проблем экономики России Сборник материалов Международной научно-практической конференции». - 2016. С. 180-183.

3. Кутлыбаева Д.М., Иремадзе Э.О. Анализ вероятностных характеристик субпортфелей на страховом рынке. Сборник: «Математические методы и модели в исследовании актуальных проблем экономики России Сборник материалов Международной научно-практической конференции». - 2016. С. 214-217.

4. Бочкарева Е.А., Иремадзе Э.О. Оценка инвестиционной привлекательности и расчет риска банкротства страховой компании спао "ингосстрах". Сборник: «Математические методы и модели в исследовании актуальных проблем экономики России Сборник материалов Международной научно-практической конференции». - 2016. С. 188-193.

©Александрова А.В., Иремадзе Э.О., 2018

Aleksandrova A.V.,¹ Iremadze E.O.,²
¹ Student of the Faculty of Mathematics and Information Technology,
² PhD in Chemistry, associate professor,
 Sterlitamak branch of Bashkir State University

DIRECT INSURANCE IN RUSSIA

Abstract: Information technology is gaining popularity in various fields of activity. People who have had to deal with insurance companies and draw up an insurance contract for property or health understand that this procedure takes a lot of time, especially if it concerns car owners who are forced to renew their MTPL annually. In order to simplify insurance, many insurance companies offer their clients the opportunity to formalize an insurance contract on their website.

Keywords: online, insurance, insurer, insurance company.

УДК 336.648

Журавлева О.Г., Бондарева Н.Г.,
Ростовский государственный экономический университет (РИНХ), г. Ростов-на-Дону

Перспективы развития Российского малого и среднего предпринимательства с точки зрения возможностей привлечения заемных источников финансирования

Становление, развитие и повышение эффективности функционирования российских малых и средних предприятий (МСП) предполагает привлечение заемных финансовых ресурсов как в процессе своего возникновения и развития, так и в процессе осуществления текущей хозяйственной деятельности. В современных российских экономических условиях существует широкий спектр форм финансирования МСП. Как правило, их разделяют на прямые и производные формы финансирования [1, с.1]. К прямым формам финансирования МСП относят банковские кредиты и государственные субсидии, позволяющие предприятиям получить непосредственно денежные средства для обеспечения своей финансово-хозяйственной деятельности. Данные формы наиболее распространены в России как источник поддержки МСП. Среди производных форм финансирования МСП следует выделить лизинг, факторинг, интеграцию, кооперацию и краудинвестирование. Отличительной особенностью производных форм финансирования является получение предприятием не непосредственно денежных средств, а каких-либо активов, действий, влияющих на улучшение его выручки. Производные формы получили распространение в российской практике относительно недавно, но в настоящее время являются эффективными инструментами финансового менеджмента для финансовой поддержки МСП.

В настоящее время российские банки предоставляют большой выбор банковских продуктов для предпринимателей. В частности, кредиты предоставляются для покрытия кассовых разрывов, приобретения коммерческой недвижимости (офисов, складов, торгового и производственного оборудования), автотранспорта, а также для развития нового направления деятельности или расширения бизнеса. Существуют также особые «оборотные кредиты», предназначенные для финансирования циклических производственных процессов, получения сезонных и торговых скидок при больших объемах закупок, а также для пополнения оборотных средств.

Малый и средний бизнес с каждым годом постепенно наращивает обороты и укрепляет свои позиции не только в целом по стране, но и внутри областей и регионов (Таблица 1).

Таблица 1 – Численность малых и средних предприятий в России, 2015-2016 гг. [6]

	Малые предприятия		Средние предприятия
	всего	в том числе микропредприятия	
Число предприятий			
2015 год	2222372	1990003	19278
2016 год	2770562	2597646	13346

Так, для социально-экономического развития региона, обеспечения занятости населения, повышения инвестиционной и инновационной привлекательности, динамичного развития МСП в Ростовской области реализуется комплексный подход к решению проблем предпринимательского сообщества. В рамках данного подхода субъектам МСП оказывается финансовая поддержка, выраженная в виде:

- государственных программ субсидирования;
- банковских программ кредитования;
- финансовой аренды (лизинга);
- микрофинансирования субъектов МСП.

«Обязательными условиями предоставления займов микрофинансовыми компаниями малому бизнесу Ростовской области являются:

- принадлежность соискателя к субъектам МСП или объектам инфраструктуры поддержки предпринимательства;
- предоставление достоверной информации и документации;
- отсутствие просроченных задолженностей по платежам в бюджет на последнюю отчетную дату;
- наличие у соискателя обеспечения исполнения обязательств по договору займа;
- отсутствие признаков, свидетельствующих о реорганизации, ликвидации и банкротстве, а также отсутствие ограничений в правовом отношении в соответствии с действующим законодательством;
- наличие расчетного счета» [4].

Государственные субсидии предоставляются на возмещение части лизинговых платежей на приобретение основных средств, к которым в том числе относятся:

- универсальные мобильные платформы: мобильная служба быта; мобильный шиномонтаж; мобильный пункт быстрого питания; мобильный пункт производства готовых к употреблению продуктов питания (хлебобулочные и кондитерские изделия, блины, гриль, пончики и пр.); мобильный ремонт обуви; мобильный центр первичной обработки и фасовки сельскохозяйственной продукции; мобильный пункт заготовки молочной продукции; мобильный центр реализации продукции сельхозтоваропроизводителей; мобильный пункт реализации сувенирной продукции; мобильное предприятие мелкорозничной торговли;

– нестационарные объекты для ведения предпринимательской деятельности субъектами малого и среднего предпринимательства (временные сооружения или временные конструкции, не связанные прочно с земельным участком вне зависимости от присоединения к сетям инженерно-технического обеспечения).

Субсидии предоставляются лизингополучателям одновременно в размере 2/3 от произведенных ими затрат на оплату первоначального взноса, но не более 1 000 000 рублей на 1 субъект МСП.

Критериями к получателям поддержки являются:

- рост средней заработной платы по сравнению с годом, предшествующим получению субсидии;
- расчетная сумма налоговых и иных обязательных платежей в консолидированный бюджет Ростовской области за соответствующий год выше суммы субсидии.

Из этого можно сделать вывод, что предприятия, соответствующие данным условиям поддержки, должны представлять собой занявшие уверенные позиции на рынке, успешно развивающиеся компании с положительной динамикой рентабельности и обладающие необходимым уровнем ликвидности. Но к сожалению, немногие МСП попадают под эти условия, а большинству субъектам хозяйствования необходимы дополнительные финансовые ресурсы на ранних стадиях становления и развития своей деятельности, когда еще сложно говорить о наличии потенциала для успешного функционирования. Поэтому, на наш взгляд, необходимо смягчать условия предоставления финансовых ресурсов для субъектов МСП с целью расширения круга предприятий, подходящих под условия поддержки, и предоставления помощи тем субъектам бизнеса, кто реально в ней нуждается.

Среди представителей финансовых организаций (банков, страховых и лизинговых компаний) и субъектов МСП проводился опрос, касающийся оценки показателей различных рынков предоставления финансовой помощи предприятиям [5]. Участникам предлагалось выбрать оценку динамики параметра каждого рынка. Затем определялось среднее значение параметров. Все расчетные значения укладываются в диапазон от -100 до +100 (Таблица 1).

Таблица 1 - Диапазон значений, которые принимают основные показатели финансовой поддержки МСП в России

От	До	Расшифровка
51	100	Значимое увеличение/улучшение
21	50	Умеренное увеличение/улучшение
11	20	Незначительное увеличение/улучшение
10	-10	Без существенных изменений
-11	-20	Незначительное снижение/ухудшение
-21	-50	Умеренное снижение/ухудшение
-51	-100	Значительное снижение/ухудшение

В приведенной Таблице 2 содержатся значения показателей, вошедших в оценку.

Таблица 2 – Значения основных показателей финансовой поддержки МСП в России, I полугодие 2015 года

Показатель	Значение, присвоенное для расчета
	I полугодие 2015 года
Рынок банковского кредитования	
Доля кредитов МСП в общем объеме кредитного портфеля	+5
Спрос на кредитные продукты	-5
Финансовое положение заемщиков	-52
Количество пролонгаций	-29
Количество случаев просрочки	-60
Условия отбора заемщиков	-30
Требования к обеспечению	-25
Средний срок кредитования	-8
Средняя ставка	-55
Рынок микрофинансирования	
Доля микрозаймов МСП в общем объеме портфеля микрозайма	+17
Спрос на микрозаймы	+62
Финансовое положение заемщиков	-27
Количество пролонгаций	-39
Количество случаев просрочки	-46
Условия отбора заемщиков	-39
Требования к обеспечению	-35
Рынок факторинга	
Доля МСП в общем объеме факторингового портфеля	-50
Спрос на факторинговые услуги	13
Количество просрочек свыше 60 дней по платежам от дебиторов	-12,5
Требования риск-менеджмента к клиентам из числа МСП	-56
Рынок лизинга	
Требования к обеспечению	-22
Спрос на лизинговые услуги	10
Доля лизинга для МСП в общем объеме лизингового портфеля	-18
Условия отбора лизингополучателей	-32
Финансовое положение лизингополучателей	-10
Количество случаев просрочки	-10

Как видно из Таблицы 2, наилучшие изменения отражает рынок микрофинансирования. В частности, спрос на микрозаймы значительно увеличился, доля микрозаймов в общем объеме портфеля микрозайма незначительно, но увеличилась, в отличие от остальных рынков предоставления финансовой поддержки, вошедших в оценку. Увеличение случаев просрочки, ужесточение требований к обеспечению и условий отбора заемщиков свидетельствует об ухудшении финансового состояния субъектов МСП. В таких случаях предприятиям МСП наоборот необходимы денежные средства для устранения проблем, обеспечения нормального функционирования и восстановления финансового равновесия. Однако финансовые организации

отказываются предоставлять помощь таким предприятиям из-за высокого риска невозврата, но как раз таким, находящимся в неустойчивом финансовом положении, предприятиям, и нужна финансовая помощь.

Таблица 3 – Значение индекса финансовой поддержки МСП в России, 1 полугодие 2015 года

Индекс	Значение, %	Изменение за период, %
I _В (банковский сектор)	75,1	-24,9
I _М (микрофинансирование)	100,2	+0,2
I _Ф (факторинг)	91,3	-8,7
I _Л (лизинг)	94,1	-5,9

Как видно из Таблицы 3, большинство сегментов рынка финансовых услуг МСП, по которым рассчитывался сводный Индекс, продемонстрировали большую устойчивость, а в сегменте микрофинансирования даже наметился рост. Исключение составил банковский сектор, по которому наблюдалось наиболее выраженное снижение индекса. Это обусловлено переориентацией заемщиков на сегмент микрофинансирования, повышением доступности микрофинансовых услуг для МСП, в отличие от банковского кредитования, ужесточающего условия получения кредитов, в связи с чем они становятся недоступны многим предприятиям. Тем не менее, снижение ключевой ставки Банком России 9 февраля 2018 года до 7,5% оказало положительное влияние на динамику стоимости заемных ресурсов для МСП. Правительство Российской Федерации предполагает, что возможно дальнейшее сокращение ключевой ставки в 2018 году на 1%. В 2019 году ставка может снизиться до 5%, что окажет благоприятное влияние на кредитно-финансовую поддержку и развитие российского МСП.

Стоит заметить, что для развития МСП в нашей стране целесообразно воспользоваться зарубежной практикой совершенствования финансовой поддержки МСП и внедрять финансовые инструменты в деятельность российских финансовых институтов для оказания помощи отечественным МСП. Ведь судя по статистике, доля МСП в ВВП многих развитых стран равна более 50%, в то время как в России предприятия МСП обеспечивают лишь 21% ВВП, что говорит о несовершенстве российской политики поддержки МСП и об успешности применения зарубежных программ финансовой поддержки.

Итак, на наш взгляд, наиболее перспективными применительно к российской экономике являются следующие направления финансовой поддержки МСП:

- предоставление дополнительных налоговых льгот;
- дополнительная поддержка приоритетных для экономики отраслей. В частности, поддержка промышленных, инновационно-активных, направленных на защиту окружающей среды МСП;
- предоставление налоговых льгот инвесторам, вкладывающим в МСП;
- дополнительная финансовая помощь МСП, открывающимся в «экономически депрессивных зонах»;
- предоставление государством определенного объема инвестиций без гарантий при образовании предприятия. Такое финансирование позволит заменить нехватку собственного капитала предпринимателя и будет полезно предприятиям, находящимся на стадиях становления бизнеса, которые ограничены в получении многих банковских программ финансирования. При этом государство берет на себя риск невозврата;
- финансирование государством долевого участия частных инвестиционных компаний в капитал МСП. В этом случае ответственность за риск берут на себя инвестиционные компании.

«Добиться высокой эффективности финансового обеспечения малого бизнеса невозможно без глубокого знания объектов, на которые оно направлено. Недооценка реального положения малых предприятий и их нужд приводит к принятию неадекватных мер и законов» [3, С.71].

В целом, несовершенство финансовой поддержки субъектов МСП сдерживает дальнейшее развитие по ресурсному обеспечению и созданию необходимых условий их функционирования.

Таким образом, на сегодняшний день решающим фактором дальнейшего развития МСП в России является уровень развития и эффективного функционирования всех видов финансовой поддержки. Совокупность рассмотренных выше мер по развитию системы их поддержки создает общие условия для эффективной деятельности предпринимательских структур. При этом все направления финансовой поддержки предпринимательства должны представлять собой целостную, взаимосвязанную систему, обеспечивающую предоставление финансовых ресурсов не только для ведения и развития уже функционирующего бизнеса, но и для создания нового. Участие государства в финансовом обеспечении предпринимательства выступает объективной необходимостью и потребностью сложившейся экономической ситуации в стране.

Список использованной литературы:

1. Белолипецкая, Д.Н. Формы финансирования малого предпринимательства / Д.Н. Белолипецкая, И.А. Чеховская // Экономические исследования и разработки: научно-исследовательский журнал. – 2016. – Электронный ресурс <http://edrf.ru/article/25-04-16>.
2. Исоков, А. Направления развития финансовой поддержки малого и среднего предпринимательства / А. Исоков // Риск: ресурсы, информация, снабжение, конкуренция. – 2013. - №4. – С.96-99.
3. Яшина, И.О. Мировой опыт реализации механизма финансовой поддержки малого предпринимательства / И.О. Яшина // Финансовая аналитика: проблемы и решения. – 2010. - №.7 – С.66-71.

4. <http://www.donland.ru/Default.aspx?pageid=90673> - информационный материал официального портала Правительства Ростовской области
5. <https://www.mspbank.ru/userfiles/files/researches/ipf-otchet-2015-I.pdf> - информационный бюллетень, подготовленный АО «Российский Банк поддержки малого и среднего предпринимательства».
6. http://www.gks.ru/wps/wcm/connect/rosstat_main/rosstat/ru/statistics/publications/catalog/doc_1139841601359 - информационный бюллетень Федеральной службы государственной статистики.

© Журавлева О.Г., Бондарева Н.Г., 2018

УДК 338.45.01

Загребельская М.В.,

Ташкентский государственный технический университет, г. Ташкент

Особенности функционирования службы материально-технического обеспечения на нефтедобывающих предприятиях Узбекистана

***Аннотация:** В статье освещены некоторые аспекты функционирования системы материально-технического обеспечения на предприятиях нефтегазовой отрасли Республики Узбекистан, как необходимой предпосылки для повышения эффективности производства и конкурентоспособности предприятия в целом.*

***Ключевые слова:** МТО, нефтяные компании, логистика.*

Нефтегазовая отрасль Республики Узбекистан является стратегически важной для социально-экономического развития государства. Треть всех минерально-сырьевых запасов стран Центрально-Азиатского региона приходится на Узбекистан. Он также занимает восьмое место в мире по добыче газа. С обретения независимости в эту отрасль были привлечены и освоены более 30,7 млрд. долларов США. Сегодня предприятия, входящие в состав НХК «Узбекнефтегаз» производят высоколиквидную продукцию, которая удовлетворяет потребности населения, отрасли промышленности, транспорта и ЖКХ. Пятая часть ВВП Узбекистана приходится на НХК «Узбекнефтегаз», а в промышленности – 15%. Основными партнерами являются «Лукойл», «Газпром» (РФ), «CNPC International» (КНР), «CNOOC», «Korea National Oil Corporation», «DAEWOO International», «KOGAZ», «Hyundai Engineering» (Южная Корея), «Petro Vietnam», «Honeywell», «UOP», «General Electric» (США). В 2017 году началось строительство нефтеперерабатывающего завода в Джизакской области, который станет уникальным для всей Центральной Азии. Планируется, что завод будет более 3,7 млн. тонн моторного топлива, более 700 тыс. тонн авиационного керосина и 300 тыс. тонн нефтепродуктов в год. [2]

В настоящее время невозможно говорить в полной мере о конкурентоспособности промышленного предприятия, не затронув вопросы логистики. Под логистикой, в широком смысле, понимается процесс передвижения материально-технических ценностей, необходимых для функционирования предприятия во времени и пространстве. Особое место в логистической системе крупного промышленного предприятия занимает материально –технической обеспечение (МТО). Под МТО понимается процесс по снабжению предприятия всеми необходимыми средствами производства и формирование системы, которая обеспечит своевременную их доставку до потребителя. Важнейшей предпосылкой бесперебойной деятельности промышленного предприятия, совершенствования использования его производственных фондов, ускорения оборачиваемости оборотных средств и повышения экономической эффективности деятельности предприятия, является ритмичное снабжение предприятия средствами труда.

Управление материально-техническим обеспечением играет важную роль в повышении ценности производимой продукции, благодаря своевременному снабжению предприятия ресурсами необходимого качества, объема и технических параметров. Для промышленного предприятия крайне важно стремиться сокращать логистические издержки, ведь установлено, что сокращение 1% таких затрат эквивалентно 10% увеличению объема продаж.

При низком качестве входа системы невозможно получить высокое качество ее выхода. Именно поэтому материально-техническое обеспечение во многом определяет качество процесса производства, и, как следствие, качество готовой продукции.

В настоящее время предприятия, входящие в состав НХК «Узбекнефтегаз» не имеют четко продуманной и отлаженной системы материально-технического обеспечения. По данным экспертов, на долю логистических издержек НХК «Узбекнефтегаз» приходится более 25% от цены товара. Аналогичные показатели в США и европейских странах составляют не более 12%. А доля эксплуатационных издержек составляет 28-30%, что значительно превышает аналогичный показатель в зарубежных странах. Для снижения этих расходов необходимо повышение эффективности функционирования всей логистической системы. На предприятиях, входящих в состав НХК «Узбекнефтегаз» наблюдается недостаточный уровень технического обеспечения, также нет четко налаженной системы управления закупками, выбора поставщика, ощущается дефицит квалифицированного персонала по управлению складским хозяйством. [1] Все эти факторы существенно влияют на бесперебойное функционирование системы МТО, снижение издержек производства.

В логистике существуют две основные формы материально-технического снабжения в зависимости от характера передвижения продукции от производителя до потребителя: складская форма – при ней материально-технические ресурсы поступают на склады торгово-снабженческих организаций, а оттуда перенаправляются с соответствующими оплатами за прием, хранение и отпуск этих ресурсов. Такая форма характерна для предприятий нефтегазовой отрасли. Транзитная форма подразумевает передвижение продукции до потребителя без использования промежуточных торгово-снабженческих баз предприятий и сбытовых складов. Более дорогой формой выступает первая форма. Транзитная же форма, напротив, обеспечивает сокращение сроков передвижения продукции до потребителя, сокращение складских операций и затрат по транспортировке грузов.

Транзитная норма определяет минимальное допустимое общее количество продукции, отгружаемое предприятием-поставщиком в адрес предприятия-потребителя по одному заказу. Заказной нормой называется наименьшее количество продукции по одной позиции заказа, принимаемое предприятием к изготовлению в адрес одного потребителя. При этом общий объем заказа по всем позициям не должен быть меньше транзитной нормы. Поэтому транзитная форма доставки материально-технических ресурсов может быть применена лишь для такой продукции, по отношению к которой действует как транзитная, так и заказная нормы.

Закупки промышленное предприятие осуществляет на рынке, где продавцами выступают либо производители, либо организации – посредники. Покупая материально-технические ресурсы у производителя, предприятие имеет возможность вести оперативный учет особых требований к продукции, вносить конкретные пожелания по ее составу, оформлению, срокам поставки. Но, вместе с тем, предприятию не всегда выгодно покупать непосредственно у производителя по прямым связям, если дело не касается приобретения постоянно необходимого в больших количествах ресурсов или изделий, выполненных по специальным заказам, или, если дело не касается сложного дорогостоящего оборудования. Другими словами, если ресурсы необходимы в небольшом количестве и нерегулярно, то выгоднее их приобретать у оптовых фирм – посредников, которые как правило, базируются в непосредственной близости от промышленного предприятия и комплектуют необходимый ассортимент товаров. Нерегулярная закупка ресурсов может производиться на товарных биржах.

Список основных поставщиков на нефтедобывающих предприятиях, как правило, не меняется, особенно, когда есть необходимость в закупке больших партий одинаковых ресурсов. Но могут возникать и новые потребности в материалах, что рождает необходимость обращаться к новым поставщикам. Данная ситуация имеет место быть при освоении новой технологии производства. Поэтому важной составляющей обеспечения бесперебойного функционирования системы материально-технического обеспечения, а значит и предприятия в целом, является выбор логистического посредника (поставщика).

Ритмичная и бесперебойная деятельность службы снабжения во многом зависит от уровня интегрированности всех контрагентов, входящих в цепь поставок материально-технических ценностей. Скоординированные и синхронные действия участников цепи поставок обеспечивают эффективность функционирования любого промышленного предприятия. Деятельность всей цепи поставок зависит от политических, законодательных, макроэкономических и многих других факторов. Также здесь существенную роль играют специфика технологии производства и логистики. Все эти факторы в совокупности влияют на эффективность деятельности вертикально-интегрированных компаний, к которым и относятся нефтедобывающие предприятия.

Список использованной литературы:

1. Мирзамахмудов Ж., Рахматуллаев Х. и др. Совершенствование системы управления в нефтегазовом секторе Республики Узбекистан / Мирзамахмудов Ж., Рахматуллаев Х. // Центр экономических исследований – 2014. - №12.

2. Официальный сайт информационного агентства «Uzbekistan Today» <http://www.ut.uz/ru/ekonomika/nftegazovaya-industriya-uzbekistana-sostoyanie-i-perspektivy/> (Дата посещения 1.03.2018)

© Загребельская М.В., 2018

*Zagrebelskaya Milena Vladimirovna
Tashkent State Technical University, Tashkent*

Features of logistics service functioning at oil-producing enterprises of Uzbekistan

Article: The article highlights some aspects of the functioning the system of material and technical support at the enterprises of the oil and gas industry of the Republic of Uzbekistan, as a necessary prerequisite for increasing the efficiency of production and the competitiveness of the enterprise.

Keywords: material and technical support, logistics, oil companies.

УДК 368:334.012.64

Иремадзе Э.О.,
кандидат химических наук, доцент.
Батыршин А.И.,
студент факультета математики и информационных технологий, 4 курс,
Стерлитамакский филиал Башкирского государственного университета

Страхование малого бизнеса

Аннотация: В современном мире развитие малого и среднего бизнеса является необходимым условием решения комплекса социально-экономических задач, а именно: перехода к инновационному типу экономического развития, насыщению рынка товарами и услугами, повышения уровня занятости и благосостояния населения, пополнения бюджетов разных уровней за счет налоговых поступлений, развития конкуренции, повышения гибкости и адаптации экономики.

Ключевые слова: Страхование малого бизнеса, виды страхования, развитие малого бизнеса.

Annotation: In the modern world, the development of small and medium-sized businesses is a prerequisite for solving a set of socio-economic problems, namely: the transition to an innovative type of economic development, the saturation of the market with goods and services, increasing the level of employment and welfare of the population, replenishing budgets of different levels through tax revenues, development of competition, increasing flexibility and adaptation of the economy.

Keywords: Small business insurance, types of insurance, small business development.

Предприниматели в нашей стране довольно часто сталкиваются с финансово-кредитными проблемами и административными барьерами. Деятельность малого бизнеса характеризуется высокой степенью подверженности различного рода неблагоприятным обстоятельствам. У предприятий отсутствуют реальные возможности накапливать определенные резервы, достаточно трудно привлечь дополнительные кредиты для покрытия ущерба в случае возникновения неблагоприятных обстоятельств [1].

Следовательно, оптимальным путем для малого предпринимательства все в большей мере защита собственных рисков страховой компанией становится более актуальной [2].

На примере ООО «Мир красоты» были рассмотрены три основных вида страхования:

- страхование имущества;
- страхование ответственности;
- страхование от производственного перерыва [4].

Итак, открытие малого бизнеса, в большинстве случаев, начинается с аренды офисного помещения, приобретения офисной мебели, оргтехники и так далее. Если говорить о масштабном бизнесе, который требует высокотехнологичного оборудования, то принадлежащие основные средства становятся еще больше. Все арендуемое и приобретенное имущество, может быть украдено, испорчено. Имущественное страхование нужно для того, чтобы компания, которая застраховала бизнес выплатила весь или часть ущерба фирме-заказчику.

Нужно иметь в виду, что размер страховки должен соответствовать настоящей цене застрахованного имущества, иначе, страховая компания имеет полное право возместить лишь часть нанесенного ущерба.

Актуальным становится вопрос о том, что даст право застраховать договор страхования имущества малому предприятию [4].

По закону, собственностью, рассмотренного в работе предприятия ООО «Мир красоты» является все то, что арендовано, а именно: постройки, склады, различные товары, деньги, находящиеся в кассе, офисное оборудование, техника.

Сумма страховки всегда рассчитывается индивидуально. Как правило, это зависит от многих факторов. Цена годового договора страхования имущества юридического лица обычно варьируется в диапазоне 0,03 до одного процента от стоимости имущества, на которое оформляется страховка.

Цена будет зависеть от вида имущества, применяемых франшиз, набор рисков, рассрочка при оплате. Самая нижняя граница стоимости страховки в среднем по регионам – четыре тысячи рублей.

Далее, была рассмотрена форма страхования ответственности. Оно будет уместным, если компания ООО «Мир красоты» причинила вред компании-заказчику или у нее появились претензии к услугам компании-исполнителя.

Исходя из специфики деятельности рассмотренной фирмы необходимо предложить случай, когда посетителю может быть нанесен вред, при использовании профессиональной, некачественной косметики, которая может отразиться, как на нашем здоровье, так и внешности.

Пострадавший может предоставить обвинения салону, в том числе и за моральный ущерб, а компания в ответ не имеет возможности возместить ему ущерб. В таком случае поможет договор страхования ответственности. Но необходимо иметь в виду, что страховая компания возместит лишь в пределах суммы страховки.

Также, в предложенном пакете страховых услуг, желательно учитывать, что в работе фирмы могут произойти перерывы. Они могут быть как запланированные, так и внеплановые. В случае запланированных, таких, как: праздники, дни отпуска сотрудников. Это можно предусмотреть. А вот вызванные форс-мажорными обстоятельствами являются непосредственной угрозой для фирмы. Чтобы обезопаситься от этого существует страхование от производственных перерывов.

Предложенный пакет, в обязательном порядке, должен содержать и возмещение непредвиденного ущерба. Например, случился пожар, который приостановил на некоторое время деятельность компании. А это, в свою очередь приведет к убыткам: потерянная прибыль, расходы на возмещение ущерба, затраты на заработную плату сотрудникам и т.д.

Следовательно, фактическое время приостановки деятельности определит размер ущерба, который выплатит страховая компания. Однако компания-страховщик устанавливает франшизу в договоре, где указывает минимальное время приостановки работы компании. В свою очередь, франшиза составит 15 дней. Если работа будет возобновлена в это время, страховщик не возместит ничего. В данной ситуации, под страховой случай попадает срок от 16 дней. Таким образом выходит так, что часть убытка не компенсируется. При составлении договорных актов, необходимо учитывать все выше перечисленные обстоятельства.

Таким образом, можно сделать вывод, что благодаря страхованию бизнеса, можно избежать неприятных финансовых потерь, уберечь фирму от банкротства, обезопасить себя и своих сотрудников от разных неприятных ситуаций.

Список использованной литературы:

1. Захаров И.В., Иремадзе Э.О. Создание программного средства для расчетов показателей страхования жизни. Сборник: «Математические методы и модели в исследовании актуальных проблем экономики России Сборник материалов Международной научно-практической конференции». - 2016. С. 204-208.
2. Баранова М.А., Иремадзе Э.О. Анализ рисков страховой компании «согласие». Сборник: «Математические методы и модели в исследовании актуальных проблем экономики России Сборник материалов Международной научно-практической конференции». - 2016. С. 180-183.
3. Кутлыбаева Д.М., Иремадзе Э.О. Анализ вероятностных характеристик субпортфелей на страховом рынке. Сборник: «Математические методы и модели в исследовании актуальных проблем экономики России Сборник материалов Международной научно-практической конференции». - 2016. С. 214-217.
4. Бочкарева Е.А., Иремадзе Э.О. Оценка инвестиционной привлекательности и расчет риска банкротства страховой компании спао «ингосстрах». Сборник: «Математические методы и модели в исследовании актуальных проблем экономики России Сборник материалов Международной научно-практической конференции». - 2016. С. 188-193.

© Иремадзе Э.О., Батыршин А.И., 2018

УДК 658

Обаленская Е.В.,

Ростовский государственный экономический университет (РИНХ), г. Ростов-на-Дону

Современные логистические характеристики и экономико-транспортные показатели деятельности транспортных предприятий

Аннотация: В статье рассматривается вопрос об оценки основных экономико-транспортных показателей на предприятии, что подчёркивает актуальность данной темы. Исследуются и анализируются современные логистические характеристики и экономико-транспортные показатели деятельности транспортных организаций, как в целом, так и на примере конкретной компании.

Ключевые слова: логистические характеристики, затраты, прибыль, экономико-транспортные показатели, транспортные предприятия, транспортная логистическая система, транспортные средства, постоянные и переменные издержки.

Развитие транспортной системы выступает одним из ключевых направлений в развитии экономики страны. Существует комплекс проблем на базовом уровне – оценка и планирование деятельности транспортного бизнеса, а именно трудность объективной оценки транспортно-логистической деятельности, и, в следствие, принятие грамотного управленческого решения. На сегодняшний день встаёт вопрос об оценки основных экономико-транспортных показателей на предприятии, что делает его особенным актуальным. Инновационные решения в области транспортировки помогают усовершенствовать ряд аспектов, связанных с пунктуальностью и бесперебойностью поставки товара. Встаёт вопрос в установлении цены предоставляемых услуг и целесообразности их использования. Транспортные издержки можно определить как комплекс затрат,

возникающие в процессе предоставления и пользования транспортными услугами, которые несут производители и пользователи данных услуг [1].

Возникает необходимость проведения оценочных мероприятий для определения целесообразности предоставляемых транспортных услуг. В этом случае оценочные работы следует разбить на определённые группы:

- Оценка результатов деятельности транспортного предприятия. Это сравнительная оценка прибили и затрат транспортного предприятия или структурной единицы проводится за определённый период времени;
- Оценка результатов деятельности одного или группы однотипных транспортных средств. На основе экономико-транспортных и технико-эксплуатационных показателей оценивается продуктивность и результативность работы транспортных средств;
- Оценка деятельности транспортного средства за определенный цикл (рейс, поездку, смену). Анализ возможен при наличии устойчивой и прочной транспортной организации на конкретный временной промежуток, либо объём работы или реализации разовой поставки [2].

Расчет характеристик транспортно-логистической системы выявляет потребность в решении определённых задач: необходимое количество транспортных единиц для исполнения проекта; инвестиционная эффективность проекта; окупаемость проекта [3].

К затратной части относят: постоянные издержки, которые постоянны независимо от объёма производимых товаров и услуг; переменные издержки, напротив зависят от объема производимых товаров и услуг; под общими издержками понимается сумма постоянных и переменных затрат; предельные издержки имеют место быть, если оказываются дополнительные услуги и рассчитываются как отношение изменения затрат, связанных с предоставлением дополнительных услуг, к изменению объема работы [4].

Очевидно, что при наличии постоянных и переменных издержек существует необходимость в предоставлении минимального комплекса услуг, которые покрывали бы все издержки транспортного предприятия. Следует отметить, закон убывающей отдачи гласит - ввиду большего использования одного фактора, при постоянстве использовании других, на определенном этапе ведет к прекращению роста отдачи, а затем и к сокращению [5].

Совокупные доходы включают: выручку — совокупность финансовых ресурсов, полученные от предоставления транспортных услуг; удельную выручку — отношение выручки к объему реализованных услуг; предельную выручку — приращение общей выручки в результате предоставления дополнительных транспортных услуг.

Для анализа эффективности транспортно-логистической системы используются подходы: первый – базируется на сопоставлении валового дохода с валовыми издержками; второй – базируется на сопоставлении предельной выручки и предельного дохода. Второй метод применяется, если динамика средних валовых затрат не определяет точку оптимального объема материального потока. Данные предельных издержек и предельного дохода дают возможность найти точку безубыточности предприятия. В точке безубыточности предельные издержки равны предельному доходу. Соотношение предельных издержек и предельного дохода позволяет определить, достигнуто ли оптимальное значение материального потока и стоит ли ждать дальнейшего повышения прибыли [6].

При исследовании эффективности функционирования транспортных компаний используются комплекс показателей. Выделяют универсальные: выручка от реализации, рентабельность услуг транспортных компаний, прибыль до вычета процентов и налогов, производительность труда, доля доходов от перевозок в общей сумме доходов транспортного предприятия, рентабельность активов, операционная прибыль, коэффициент оборачиваемости и т.д. Специфические: техническая скорость; отношение порожнего пробега к нагруженному; доходы от экспортно-импортных операций; доход на одну грузовую операцию; доля заказов постоянных клиентов; штрафы при перевозках и т.д.[7]

В качестве наглядного примера следует проанализировать и оценить транспортно-экономические показатели деятельности ООО «СКЛП». Северо-Кавказское логистическое предприятие берёт начало своей деятельности с 2005 года. Оказывает услуги логистического и складского характера. Сегодня ООО «СКЛП» - это уверенный и надёжный партнёр. В подтверждение этому можно отметить долгое сотрудничество с такими серьёзными международными и федеральными компаниями как «Юнилевер Русь», «Фрито Лей Мануфактуринг», «Евралис Семанс Рус», «Капарол», «Эрисманн», «НБК Трейд» и многие другие. Предприятие оснащено новейшим оборудованием и информационной системой, которое позволяет работать на самом высоком уровне. [8, с. 47-52.]. Начать оценку эффективности экономических показателей следует с таблицы 1, в которой будут расписаны статьи доходов логистической компании ООО «СКЛП» в %.

Таблица 1 - Структура доходов складского хозяйства ООО «СКЛП» за 2014-2016 гг.

№	Статья доходов	%
1	Хранение (стеллажное и/или напольное)	40,00
2	Погрузо-разгрузочные операции, механизированные	8,50
3	Погрузо-разгрузочные операции, ручные	12,00
4	Расконсолидация и переупаковка	4,80
5	Комплектация заказов (пикинг)	18,00

6	Штучная подборка, штука/строка	12,00
7	Обмотка паллет стретч-пленкой	1,50
8	Маркировка, стикеровка, термоупаковка	1,50
9	Документационное сопровождение (отчёты, справки и т.д.)	1,50
10	Прочее	0,20
	ИТОГО:	100,00

Из данной таблицы можно сделать вывод, что хранение, комплектация заказов и погрузо-разгрузочные операции приносят наибольшую прибыль предприятию и занимают 40%, 18% и 12% соответственно.

Рисунок 1 демонстрирует постоянный рост такого показателя, как доход на один состав, который по сравнению с 2014 годом увеличился на порядок, и за 2016 год составил 300 тыс. рублей \pm 5,0 тыс. рублей на один состав. Так же наблюдается увеличение темпов роста: 122,4% в 2016 по сравнению с 2015 г. и 166,6% по сравнению с 2014 г.



Рисунок 1 - Рост дохода на один состав ООО «СКЛП» с 2014 по 2016 год

В таблице 2 рассчитаны доли постоянных логистических затрат в общей величине постоянных затрат компании ООО «СКЛП».

Таблица 2 - Оценка доли постоянных логистических затрат в структуре общих постоянных издержек ООО «СКЛП» за 2014-2016 гг.

Постоянные логистические затраты	В % к общим постоянным затратам предприятия
затраты на содержание отдела снабжения	0,9
технологические логистические затраты	7,3
затраты на хранение продукции	64,8
затраты на доставку продукции	27

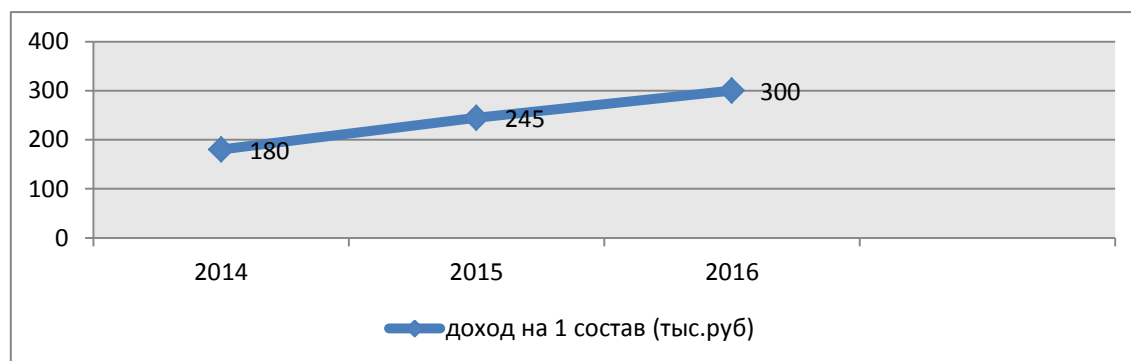
Из анализируемых данных видно, что существенная часть постоянных логистических затрат приходится - издержки на хранение продукции (64,8%). Высокая доля логистической составляющей в условно-постоянных издержках говорит о серьёзном влиянии логистического аспекта на уровень операционного риска. В общем, анализ и оценка эффективности экономических показателей ООО «СКЛП» показала, что предприятие финансово устойчиво, рентабельно. Наблюдается рост прибыли по всем показателям. Оценка эффективности логистических процессов на ООО «СКЛП» позволяет говорить об успешности компании. Обеспечение потребностей партнёров и клиентов компании посредством качественного сервиса, надёжности выполняемых операций, является залогом для дальнейшего развития любой компании.

Очевидно, что анализ эффективности транспортно-логистической деятельности способствует принятию грамотных и целесообразных управленческих решений в разработке плана мероприятий перспективного развития компании. Применяя систему анализа для исследования эффективности функционирования транспортной организации, имеет смысл сравнивать благоприятные аспекты влияния данной системы и текущие затраты на поддержания её функционирования. Для выявления будущих перспектив транспортной компании целесообразно на постоянной основе совершенствовать систему анализа эффективности деятельности. Потому как детально и грамотно проведённое исследование бизнеса создает основательный аналитический фундамент, который позволит принимать адекватные меры и создаст условия для высокоэффективной и результативной деятельности компании.

Список использованной литературы:

1. Аникина Б.А. Логистика: Учеб. пособие для бакалавров / Б.А. Аникина – М.: Проспект, 2015. – 408 с.
2. Сергеев, В.И. Управление цепями поставок [Текст] / В.И. Сергеев. – М.: Юрайт, 2014. – 479 с.

3. Лукина Э.А., Третьяченко Т.В. Инфраструктура логистической системы: определение и сущность// Инфраструктурные отрасли экономики: проблемы и перспективы развития: сборник материалов XVI Международной научно-практической конференции / Под общ. ред. С.С. Чернова. – Новосибирск: Изд-во НГТУ, 2016. – 158 с.
4. Современные логистические технологии на транспорте [Электронный ресурс]. Режим доступа: [http://www.map.asmap.ru/1\(47\)_03/logistika.htm](http://www.map.asmap.ru/1(47)_03/logistika.htm).
5. Репин, В.В. Процессный подход к управлению. Моделирование бизнес-процессов. [Текст] / В.В. Репин, В.Г. Елиферов. - 3-е изд., испр. - М.: Стандарты качества. 2005. - 408 с.
6. Алесинская, Т.В. Основы логистики. Функциональные области логистического управления [Электронный ресурс]. - Таганрог: Изд-во ТТИ ЮФУ, 2010. - Ч. 3. - 116 с. – Режим доступа: <http://www.aup.ru/books/m193/>, свободный. – Загл. с экрана. – Яз. рус., англ.
7. Транспортная логистика: [Текст] учеб. для транспортных вузов / под общ. ред. Л.Б. Миротина. - М.: Экзамен. 2003. - 512 с.
8. Данилова, С.Ю. Оптимизация уровня запасов производства с целью повышения конкурентоспособности предприятия с непрерывным циклом производства [Текст] / С.Ю. Данилова, Е.В. Пуденков // Вестник Волжского университета имени В.Н. Татищева. - Тольятти, 2013. - № 2 (28). - С. 47-52.

© Обаленская Е.В., 2017

*Obalenskaya E. V.,
Rostov state economic University (RINH), Rostov-on-don*

MODERN LOGISTIC CHARACTERISTICS AND ECONOMIC AND TRANSPORT INDICATORS OF ACTIVITY OF TRANSPORT ENTERPRISES

Annotation: *The article considers the issue of assessing the main economic and transport indicators at the enterprise, which underlines the relevance of this topic. The modern logistical characteristics and economic and transport indicators of the transport organizations' activity are analyzed and analyzed, both in general and on the example of a specific company.*

Key words: *logistic characteristics, costs, profit, economic and transport indicators, transport enterprises, transport logistics system, vehicles, fixed and variable costs.*

УДК 658.5

*Ровкин А.М.,
ФГБОУ ВО «Череповецкий государственный университет», г. Череповец*

Исследование методологии и практики применения аутсорсинга для оптимизации бизнес-процессов промышленных комплексов

Аннотация: *в данной статье сгруппированы различные точки зрения на понятие аутсорсинга бизнес-процессов на основании которых дано авторское определение понятия, выбрана оптимальная форма внедрения аутсорсинга в практику работы промышленного комплекса, а также представлен вариант перевода на аутсорсинг вспомогательных бизнес-процессов промышленного предприятия.*

Ключевые слова: *аутсорсинг, бизнес-процессы, сокращение затрат, делегирование ответственности, риски.*

INVESTIGATION OF METHODOLOGY AND PRACTICE OF INTRODUCING OUTSOURCING TO OPTIMIZE THE BUSINESS PROCESSES OF INDUSTRIAL COMPLEXES

Annotation: *the article was systematized different points of view to the definition of on the concept «outsourcing», have been chosen the best possible form of introducing outsourcing into the practice of the industrial complex.*

Keywords: *outsourcing, business processes, cost reduction, delegation of responsibility, risks*

В период развития кризиса современные холдинговые структуры различных отраслей экономики стремятся к оптимизации издержек производства и обращения. Практика показывает, что в новых экономических условиях компании сталкиваются с беспрецедентным давлением со стороны рынка. Выживают и добиваются успеха те, кто ведет свой бизнес наиболее эффективным способом, добиваясь снижения операционных расходов при сохранении высокого качества товаров и услуг. Одним из наиболее оптимальных вариантов сокращения затрат крупных промышленных предприятий является аутсорсинг вспомогательных бизнес-процессов – явление, стремительно набирающее популярность в российской практике.

Проведенные исследования журнала «Fortune» показали, что более 90% современных организаций используют аутсорсинг для выполнения хотя бы одного процесса. Это привело к увеличению расходов на покупку аутсорсинговых услуг и расширению рынка, оборот которого продолжает ежегодно расти [13]. Постепенно аутсорсинг занимает значительное место в стратегиях организаций.

Для определения понятия «аутсорсинг» представляется необходимым провести обзор точек зрения различных авторов на определение термина «аутсорсинг». Группировка мнений различных авторов приведена в таблице 1.

Таблица 1 – Определение понятия «аутсорсинг» в трудах различных авторов

Автор	Понятие
Б.А. Аникин [2]	Вынесение за пределы предприятия части производственных функций или отдельных видов производственной деятельности, которые ранее выполнялись производственной системой самостоятельно.
З.С. Айвазян[1], Дж.Б. Хейвуд [12]	Передача сторонней организации части непрофильных (вспомогательных) функций, на которых данная организация специализируется
В. Ляпоров[5], И.С. Мухина[6]	Передача части или совокупности бизнес-процессов на обслуживание сторонней организации на определенный контрактный срок и за указанную в контракте цену.
Д.К. Михайлова[8]	Систематическая или разовая передача части производственных функций сторонней организации.
В.Г. Шадрин[11]	Решение проблем организации по взаимодействию с внешней средой путем привлечения третьей стороны.
С.М. Казанцева[3], Е.В. Куприянчук, Ю.В. Щербакова[4], Е.В. Овсова, К.А. Демина, Р.В. Чудинов[9]	Способ концентрации усилий предприятия на профильных видах деятельности за счет делегирования непрофильных функций сторонним организациям.

Таким образом, что все приведенные точки зрения на определение понятия «аутсорсинг» можно разделить на две основные составляющие.

1. Часть российских и зарубежных авторов (Б.А. Аникин, З.С. Айвазян, Дж.Б. Хейвуд и другие) сосредотачивают внимание на самом определении аутсорсинга. Причем З.С. Айвазян, Дж.Б. Хейвуд под аутсорсингом понимают лишь операции передачи непрофильных активов.

2. Другая часть авторов в собственных определениях отдельно указывает гражданско-правовой характер отношений аутсорсинга, закрепленных контрактом (В. Ляпоров, Д.К. Михайлова и другие) на основе передачи части производственных функций сторонней организации.

Из общего ряда определений выпадает характеристика, данная аутсорсингу В.Г. Шадриним. С данной точкой зрения сложно согласиться, поскольку она является очень расплывчатой и не отражает реального понимания процесса аутсорсинга.

Основываясь на вышеперечисленном, можно сформулировать определение данного понятия. Под аутсорсингом предлагается понимать процесс передачи определенных (вспомогательных или основных) функций сторонней организации на основе гражданско-правового договора, основной профиль деятельности которой должен совпадать с делегируемым функционалом. Необходимо отметить, что, соглашаясь с позицией Б.А. Аникина предлагается понимать под аутсорсингом делегирование части производственных функций или процессов за пределы ответственности предприятия при этом необходимо добавить, что данные функции должны передаваться только тем предприятиям, которые являются профильными в делегируемой сфере деятельности.

Существующие классификации форм и видов аутсорсинга не являются в настоящий момент устоявшимися и окончательными, поскольку выбор вида аутсорсинга зависит от конкретной ситуации в партнерских отношениях.

Проведенный анализ классификаторов по видам аутсорсинга позволил объединить несколько классификаций и представить их в виде единой схемы, сочетающей различные классификационные признаки. Данная классификация предложена И.С. Мухиной [7].

В предложенной классификации осуществляется деление всех классификаторов на две группы по принципу практической значимости от получаемой информации, а именно:

1. Прикладная классификация аутсорсинга.
2. Классификация аутсорсинга как объекта исследования.

На рисунке 1 приведена авторская классификация аутсорсинга по приведенным признакам.



Рисунок 1 – Классификация типов аутсорсинга

Первая группа включает в себя классификационные признаки, которые имеют непосредственное практическое применение, поскольку позволяют организации-заказчику определиться с объемом и видом деятельности, выносимыми на аутсорсинг. Вторая группа дает возможности в общем виде охарактеризовать применяемую разновидность аутсорсинга, представляя его только в качестве объекта исследования, но не позволяет организации- заказчику провести компетентный анализ преимуществ и угроз от внедрения и использования инструмента аутсорсинга. Классификация видов аутсорсинга как объекта исследования является специфичной и носит только теоретический характер. На этапе внедрения аутсорсинга эта классификация может послужить для составления общей картины видения всего проекта, а именно: понять, какие процессы организация намерена вынести на аутсорсинг, определиться с аутсорсерами и сроками для заключения контрактов.

Для наиболее эффективного применения технологии аутсорсинга необходимо использовать следующие дополнительные классификаторы: по форме организации совместной деятельности, по использованию ресурсов, разделению ответственности и рисков, в зависимости от обеспечивающего элемента деятельности организации, в зависимости от вида подразделений, отдаваемых на аутсорсинг.

Преимуществами применения аутсорсинга в различных вариантах являются концентрация на профильном виде деятельности, экономия затрат компаний, а, следовательно, повышение их инвестиционной привлекательности на рынке. Однако необходимо учитывать, что внедрение процедуры аутсорсинга для предприятий сопряжено с различными видами рисков. Так, авторами О.Д. Продолиной, А.Р. Ромахиным, С.Ю. Казарновским [10] отмечается, что риски, возникающие в ходе реализации проекта аутсорсинга, разделяют на прямые и косвенные. К прямым рискам относят: нарушение исполнителем правил, положений и стандартов, прописанных в договоре, ухудшение качества выполнения работ в связи с нехваткой производственных мощностей, ресурсов и недостаточной квалификацией персонала аутсорсера, нарушение сроков выполнения работ, и как следствие – неустойки, потери времени и финансовых ресурсов. К косвенным рискам можно отнести: потерю прав на интеллектуальную собственность и разработки в процессе взаимодействия в рамках аутсорсинг- проекта при размытой формулировке пунктов договора, отклонение от поставленных целей и задач, потерю инвестированных средств, вызванную остановкой работ и т.д.

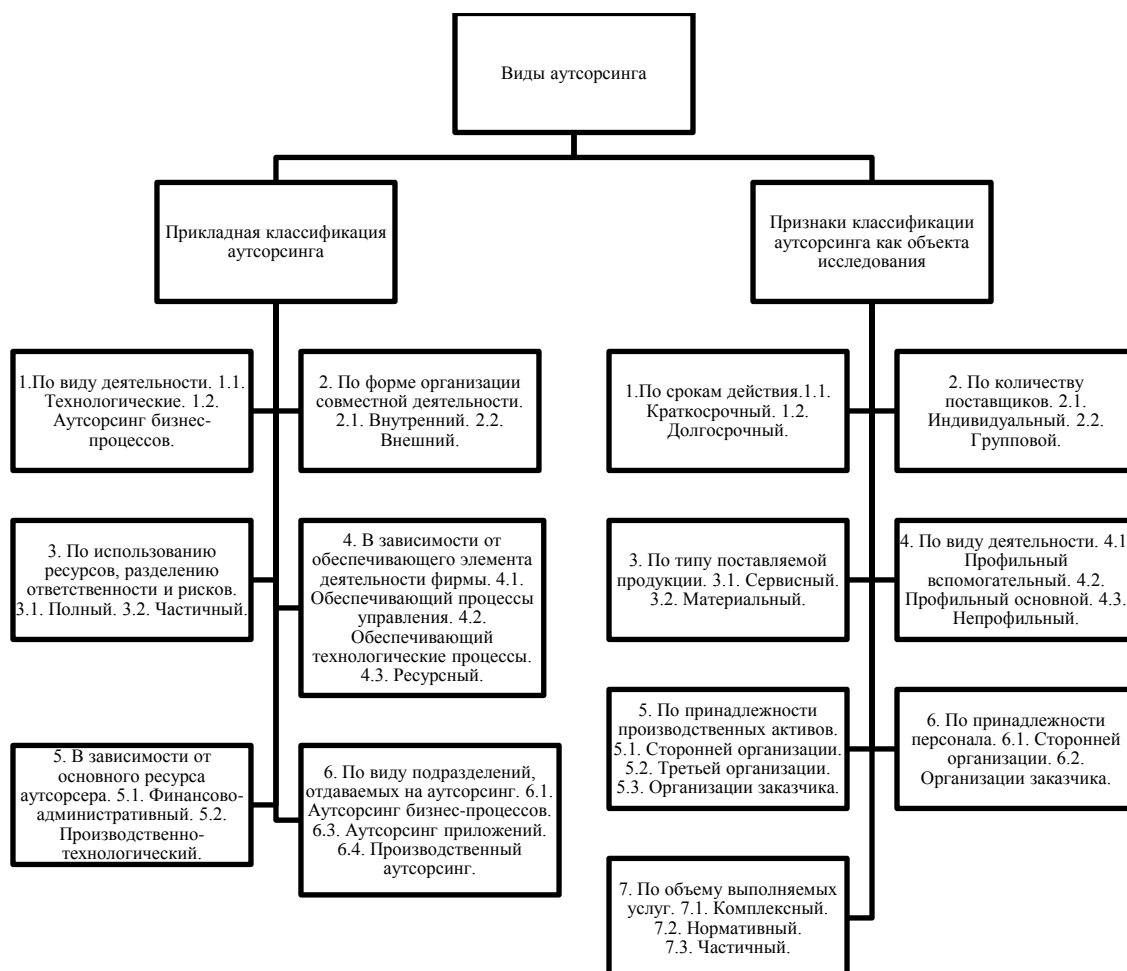
Оптимальным вариантом для предотвращения рисков неприоритетности является создание дочерних предприятий с участием в уставном капитале и путем осуществления инвестиционных вложений в создание данных предприятий.

Кроме того, комплексная технология перевода на аутсорсинг вспомогательных бизнес-процессов промышленного предприятия должна состоять из трех взаимосвязанных этапов:

1. Экономическая оценка затрат и результатов вспомогательных подразделений, которую предлагается производить путем сравнения фактических и плановых значений затрат на функционирование данного подразделения за период не менее трех лет.

В свою очередь параметрами для оценки функционирования подразделения должны выступать следующие показатели:

- материальные затраты подразделения;
- затраты на оплату труда рабочих подразделения;
- страховые взносы на оплату труда рабочих;
- затраты на содержание оборудования вспомогательного подразделения и амортизационные отчисления;

– прочие затраты.

2. Оценка риска вывода на аутсорсинг производственной функции.

Оценка рисков вывода подразделения на аутсорсинг должна быть проведена методом опроса экспертов. Экспертной группой выставляется балльная оценка по предложенному перечню критериев (со степенью важности от 0 до 5). На основании проведенной экспертной оценки вычисляется уровень риска передачи функций на аутсорсинговую схему.

На рисунке 2 приведен перечень критериев для экспертной оценки степени риска вывода подразделения на аутсорсинг.



Рисунок 2 – Перечень критериев для экспертной оценки степени риска вывода подразделения на аутсорсинг

3. Принятие решения о выводе на аутсорсинг подразделения с комплексной оценкой проекта.

Оценка проекта должна осуществляться с разделением затрат на применение аутсорсинга на текущие и капитальные. Необходимо отметить, что при использовании варианта аутсорсинга «создание профильного предприятия с участием в уставном капитале» к капитальным затратам промышленного предприятия будут относиться:

- вложения в уставной капитал создаваемого предприятия;
- затраты на возмездную или безвозмездную передачу активов;
- затраты на перевод персонала в профильную организацию.

Такой вариант проведения оценки позволит промышленному предприятию избежать риска перерасхода средств на реализацию проекта по делегированию вспомогательных производственных функций.

На основании исследования теоретических основ применения технологий аутсорсинга на предприятиях промышленного комплекса можно сделать выводы о том, что аутсорсинг - это форма сотрудничества аутсорсеров (аутсорсинговых операторов) и предприятий различной отраслевой принадлежности путем передачи определенных (вспомогательных или основных) функций сторонней организации на основе гражданско-правового договора, основной профиль деятельности которой должен совпадать с делегируемым функционалом. Преимуществами применения аутсорсинга в различных вариантах являются концентрация на профильном виде деятельности, экономия затрат компаний, а, следовательно, повышение их инвестиционной

привлекательности на рынке. Оценка целесообразности реализации проектов аутсорсинга должна производиться на предприятиях промышленного комплекса должна включать три взаимосвязанных этапа: на первом этапе производится экономическая оценка затрат подразделений, на втором - оценка рисков вывода подразделений на аутсорсинг, на заключительном третьем этапе осуществляется анализ экономической эффективности реализации проекта капитальных вложений. По мнению автора, такой вариант позволит промышленному предприятию избежать риска перерасхода средств на реализацию проекта по делегированию вспомогательных производственных функций.

Список использованной литературы:

1. Айвазян З. С. Бизнес на «пустом месте» / З. С. Айвазян. // Финансист. – 2002. – № 4. – С. 25.
2. Аникин Б.А. Аутсорсинг: создание высокоэффективных и конкурентоспособных организаций / Под. ред. Б.А. Аникина. - М.: ИНФРА- М, 2014. - 152 с.
3. Казанцева С.М. Проектирование организационных систем на основе аутсорсинга бизнес-процессов: Монография. / С.М. Казанцева – Тюмень: Тюменский государственный институт мировой экономики, управления и права, 2003. – 208 с.
4. Куприянчук Е.В. Управление персоналом: ассесмент, комплектование, адаптация, развитие. /Е.В. Куприянчук, Ю.В. Щербакова - М.: РИОР: ИНФРА-М, 2012. - 255 с.
5. Ляпоров В. Аутсорсинг бизнес процессов / В. Ляпоров. - М.: Издательство «Бестселлер», 2013. - 192 с.
6. Мухина И.С. Аутсорсинг как многоуровневый стратегический инструмент /И.С. Мухина // Инфосфера. - №59. – 2013. – С. 12.
7. Мухина И.С. Совершенствование методики принятия управленческого решения о внедрении аутсорсинга в организациях связи: диссертация ... кандидата экономических наук : 08.00.05 / И.С. Мухина - Новосибирск, 2014. - 220 с.
8. Михайлова Д.К. Аутсорсинг. Новая система ведения бизнеса / Д.К. Михайлова. - СПб.: Бизнес-пресса, 2012. - 156 с.
9. Овсова Е.В. Аутсорсинг, как бизнес-инструмент повышения конкурентоспособности предприятий / Е.В. Овсова, К.А. Демина, Р.В. Чудинов // Практический менеджмент, 2014. - №11. - С. 42.
10. Продолина О.Д. Аутсорсинг на предприятии / О.Д. Продолина, А.Р. Ромахин, С.Ю. Казарновский // Справочник Финансового Аналитика, 2013. -№124. - С. 19.
11. Шадрин В.Г. Аутсорсинг: управление процессами и формирование регионального центра: автореферат кандидата экономических наук / В.Г. Шадрин. - Кемерово, 2012. - 22 с.
12. Хейвуд Дж.Б. Аутсорсинг. В поисках конкурентных преимуществ / Дж.Б. Хейвуд. - М.: Вильямс, 2011. - 306 с.
13. The Outsourcing Institute [Электронный ресурс] – Режим доступа: outsourcing.com

© Ровкин А.М., 2018

УДК 338

Саманов А.А.,

Ташкентский Государственный Технический Университет имени И.Каримова

Как теория предпринимательства обогащает понимание экономических процессов

Аннотация: Целью данной статьи является проведение анализа взглядов малоизвестного, но, возможно, первого основоположника экономической теории – Ричарда Кантильона (1680-1734). В своем знаменитом труде – «Эссе об экономической теории» (*Essai sur la Nature du Commerce en Général*), опубликованном в 1755 г. – Кантильон впервые проводит теоретический анализ коммерции и показывает, что его экономическая теория основана на теории предпринимательства (Cantillon, [1755] 2010). Изучение данного вопроса в условиях либерализации экономики и завершения перехода к рыночной системе в Узбекистане приблизило бы нас к пониманию предпринимательства как ведущей силы для экономического роста и позволило бы избежать многих ошибок и упущений.

Ключевые слова: Кантильон, теория предпринимательства, предприниматель, экономический кругооборот, риск, неопределенность

Abstract: The aim of this article is making analysis of the views of less-known, but probably the first originator of economic theory Richard Cantillon (1680 - 1734). In his famous book “*Essai sur la Nature du Commerce en Général (An Essay on Economic Theory)*”, published in 1755, Cantillon provides the first theoretical analysis of commerce and shows that his economic theory is based on theory of entrepreneurship (Cantillon, [1755] 2010). The study of this discovery in the conditions of economic liberalisation and completion of transition into market economy in

Uzbekistan would get us closer to understanding entrepreneurship as a driving force for economic growth and would enable us to avoid many mistakes and neglects.

Интерес к произведению Кантильона состоит в том, что оно до сих пор актуально для решения многих экономических проблем. Его работа оказала огромное влияние на первое поколение экономистов, включая Дэвида Юма, Адама Смита и физиократов. Однако «Эссе» Кантильона вскоре было забыто и вновь обратило на себя внимание только в конце 19 века благодаря английскому экономисту Уильяму Джевонсу, который назвал указанный труд «колыбелью политической экономии» (Jevons, [1881] 1931).

Значимость его работы также служит неопределимым вкладом в свете продолжающихся дискуссий среди ученых-экономистов в отношении теории предпринимательства. Господствующие взгляды экспертов в изучении развития экономики мало придают значения теории предпринимательства. Роль предпринимателей в экономическом развитии вызывает меньше профессионального интереса, чем роль других факторов, таких как накопление физического капитала, увеличение трудовых ресурсов, научно-исследовательские разработки, технологический прогресс и образование (Harper (2003, p. 3)). Проблема состоит не в том, что экономисты не признают роль предпринимательства, а в том, что предпринимательство остается за рамками основных экономических анализов, и в особенности анализов экономического роста (Holcombe, 2007, p.5).

Ещё в 1912 г. Шумпетер подчеркивал роль предпринимателя как основной причины экономического развития (Schumpeter, 1912). Идеи предпринимателей отталкиваются от возможностей получения прибыли, которые ранее не были замечены другими. Благодаря этим идеям и проницательности бизнесменов, экономика становится более продуктивной, потому что она способна больше удовлетворять потребительскому спросу при меньших затратах. Согласно Хайеку, де-централизованная экономика, которая позволяет людям свободно действовать в соответствии с их предпринимательскими идеями, вознаграждает их за это, одновременно зарождая среду, в которой имеется большой шанс для появления дополнительных бизнес-идей. В таком свете, предпринимательство является основой для экономического роста (Hayek (1945), Holcombe (1998)). Кроме того, индивидуальные предприниматели и предпринимательские команды выявляют необходимые ресурсы, технологии и возможности для торговли, которые делают возможным экономическое развитие. Процесс экономического развития – это в целом непреднамеренный результат большого числа индивидуальных действий ведущих к предпринимательским открытиям (Harper 2003, pp. 1-2). В этом же ключе согласуются выводы других авторов, внесших свой вклад в исследование вопросов предпринимательства (Cantillon (1755), Knight (1921), Mises (1949, 1951), Kirzner (1973), Thurik (2004), Klein (2008, 2010), McCaffrey (2009), Brown (2013), Hafer (2013), Heinonen (2016), Edoho (2016) и др).

Изучение данного вопроса в условиях либерализации экономики и завершения перехода к рыночной системе в Узбекистане приблизило бы нас к пониманию предпринимательства как ведущей силы для экономического роста и позволило бы избежать многих ошибок и упущений.

В своем произведении Ричард Кантильон фактически выстроил целую экономическую теорию, основываясь на своей теории предпринимательства. «Она (теория предпринимательства) – не просто изолированный кирпичик в экономической системе Кантильона, но фактически представляет собой инструмент, используемый для строительства кирпичной стены». Предприниматель критически важен не только для построения его экономических моделей, но в отсутствие предпринимателя, ни одна из теоретических конструкций Кантильона не работала бы (Brown and Thornton, 2013). Историки экономической мысли в настоящее время признают, что 1730 год (год завершения написания «Эссе об экономической теории») является в той же степени ключевым, что и 1776г. (Адам Смит), 1871г. (Маргинальная Революция), 1936г. (Кейнс) и 1947г. (Самуэльсон). Именно начиная с 1730 г. наблюдался большой рост экономических трудов, которые стали значительно более теоретическими и системными. Во время этого последовательного прогресса, появились физиократы, французские либералы и британские классические школы, признавшие свои корни во влиятельном труде Кантильона (Brown and Thornton, 2013).

Объектом данного исследования стал трактат по экономической теории ирландского экономиста Ричарда Кантильона. Предметом исследования – его воззрения о роли предпринимательства в экономике и, на его основе, анализ природы экономических процессов. Кроме того, методом исследования также стал анализ работ других зарубежных авторов о значении труда Кантильона.

Собственники имущества – это главные потребители, и всё производство в экономике (предложение) – это попытка удовлетворения их желаний (спроса). Оставшиеся два главных действующих лица в основном различаются согласно природе их доходов, которые ведут к главной характеристике предпринимателя Кантильона: существование скорее на неопределенном доходе, чем на фиксированном доходе. В то время как наёмная рабочая сила живёт на зарплату (фиксированный доход), у предпринимателей нет гарантированного дохода.

По Кантильону, предпринимательство всеобъемлюще в экономике. Термин «предприниматель» встречается в его труде более 100 раз и широко применим как к производителям, так и тем, кто просто обменивается (Herbert and Link, 2006), включая предпринимательскую деятельность вдоль логистической цепочки, от производства сырья до розничных поставок конечных продуктов. Например, в качестве предпринимателей он рассматривает производителей всех типов, включая фермеров, оптовых торговцев шерсти и зерна, а также фабрикантов. Розничные торговцы, владельцы мелких лавок, шахт, театров и зданий,

купцы различных направлений, ремесленники, пекари, мясники, драпировщики, сапожники, портные, плотники, художники, врачи, юристы, пивовары и многие другие рассматривались им как предприниматели.

В своем труде Кантильон посвящает 4 главы экономической географии и теории расположения (location theory). Согласно Кантильону, в государстве существуют деревни, рыночные города и большие города, которые взаимосвязаны между собой и зависят от решений предпринимателей, какого размера они будут, где будут расположены и в какой близости друг к другу (Brown and Thornton, 2013). Кантильон также затрагивает роль транспортных расходов в экономической географии: «Под какую-бы культивацию ни использовали бы землю, будь то под пастбище, зерно, виноградник и т.д., фермеры и наёмные работники, осуществляющие работу, должны жить поблизости; иначе время, потраченное на поездку в поле и возврата обратно домой, отняло бы большую часть их трудового дня» (Cantillon, [1755] 2010, p.27).

Кантильон описал предпринимателя как человека, который использует «суждение, не будучи способным предвидеть, за какой товар заплатят хорошую цену» (Cantillon, [1755] 2010, p.73), в зависимости от факторов спроса и предложения. Предприниматель – это владелец предприятия, работающий в условиях неизвестности. Предприниматели – это люди, подвергающиеся риску, который в самом худшем случае может привести к банкротству и лишению средств к существованию (Brown and Thornton, 2013).

Интересно, что это то, где Адам Смит нашел модель для своей «невидимой руки» (Thornton, 2009). Ирония состоит в том, что эта модель существует благодаря предпринимательству, хотя Смит недооценивал роль предпринимателя в своей системе и предприниматель полностью отсутствует в современной автоматической модели кругооборота. Адам Смит, ссылаясь в своем труде «Исследование о природе и причинах богатства народов» на труд Кантильона и вводя понятие «невидимой руки», не дал ясного объяснения механизма действия этой «руки». Кантильон же точно определил компоненты «невидимой руки» Смита. Это предпринимательство и личная выгода (глава 13), роль цен, прибыли и убытка, а также суверенитет потребителя (глава 14) и даже отношения между капиталом, производством и численностью населения (Thornton, 2009).

В самом деле, как отмечает Торнтон, у Кантильона невидимая рука начинается с владения собственностью. Право собственности является краеугольным камнем экономического анализа как Кантильона, так и Смита. Отсюда возникает принятие решений о производстве, результатом которого является естественное распределение доходов, основанное на взаимной зависимости интересов между владельцами собственности, наёмным трудом и предпринимателями. Всё это выражается в форме «кругооборота» Кантильона, т.е. то, что мы называем экономическим кругооборотом. Естественная личная выгода регулирует и гармонизирует этот кругооборот с рыночными механизмами ценообразования и прибыли. Цены регулируют распределение товаров среди потребителей, в то время как прибыль и убытки регулируют использование наёмного труда и ресурсов в производстве товаров. Система приводит в движение в круговое движение, потому что накопление прибыли и банкротство определяют будущее распределение собственности (Thornton, 2009).

Анализ различных примеров из «Эссе» демонстрирует, что теория предпринимательства Кантильона играет ключевую роль в его конструкции экономической теории. Идеи Кантильона также служат важным уроком для обучения основным экономическим концепциям, таким как спрос и предложение. Для того, чтобы понять эти экономические модели, студенты должны осознавать, что основной инициатор в этой системе – это предприниматель, а статические модели экономики не полностью описывают продолжительные изменения и динамичную природу реального мира. Принимая предпринимателя (реального человека) и предпринимательство (риск, неизвестность, прибыль и убыток) в качестве центрального фокуса экономики, будет легче приводить каждодневные примеры предпринимательства студентам, которые изучают экономику. Основательная предпринимательская теория Кантильона помогает решить проблему представления экономики для учащихся как живой и интересной науки, способной объяснить повседневные события (Brown and Thornton, 2013).

Сказанное выше должно расширить представление о предпринимателе не только как об инноваторе и человеке, мотивированным возможностями сделать прибыль, но прежде всего как личности, предпринимающего риск и берущего на себя ответственность при неопределенных обстоятельствах. Очевидно, что страны с процветающей экономикой имеют большое число предпринимателей. В свою очередь, большее число предпринимателей, и, следовательно, большее число работников наёмного труда, решают естественным образом вопросы занятости. Рыночные процессы также естественным образом регулируют количеством успешных предпринимателей, пришедшим на смену обанкротившимся. Конкуренция между бизнесменами на самом деле несет в себе большую ценность для потребителей, чем для предпринимателей. С целью удовлетворения желаний потребителей, пусть и руководствуясь личной выгодой, предприниматели стараются улучшить ассортимент и качество предоставляемых товаров и услуг. Конкуренция большого числа производителей приводит к естественному снижению цен на указанные товары и услуги, что повышает покупательную способность потребителей и в целом увеличивает общее благосостояние населения страны.

Учитывая, что, как следует из произведения Кантильона, бизнесменам в их деятельности успех не гарантирован, на институциональном уровне необходимо оказывать содействие указанной категории, чтобы минимизировать их риски и стимулировать других для занятий предпринимательством. Прежде всего это касается права собственности, реформы в налоговом и таможенном законодательствах, предоставления равных условий и возможностей, упрощения процедур импорта и экспорта товаров и услуг, политики невмешательства государственных органов в деятельность субъектов малого бизнеса и предпринимательства.

Список использованной литературы:

1. Brown C., Thornton M. (2013), How Entrepreneurship Theory Created Economics, The Quarterly Journal of Austrian Economics Vol. 16, No. 4, 401-420
2. Cantillon R. ([1755] 2010), Essai sur la Nature du Commerce en Général (An Essay on Economic Theory), English translation by the Ludwig von Mises Institute, published under the Creative Commons Attribution License 3.0, www.mises.org
3. Edoho F.M. (2016), Entrepreneurship paradigm in the new millennium: A critique of public policy on entrepreneurship, Journal of Entrepreneurship in Emerging Economies, Vol. 8 Issue: 2, pp.279-294
4. Hafer R.W. (2013), "Entrepreneurship and state economic growth", Journal of Entrepreneurship and Public Policy, Vol. 2, Issue: 1, pp.67-79

© Саманов А.А., 2018

УДК 368.1Сунчалина А.Д.,¹ Иремадзе Э.О.,²¹ Студент факультета математики и информационных технологий,² ORCID 0000-0001-5955-1083, Кандидат химических наук, доцент,
Стерлитамакский филиал Башкирского государственного университета**Страхование предпринимательского риска по системе предельной ответственности. Применение программных средств для построения графика страховых взносов**

Аннотация: Развитие предпринимательской деятельности привело к формированию коммерческого страхового рынка, который в свою очередь базируется на предпринимательской инициативе и контроле государства над деятельностью страховых компаний в целях защиты интересов страхователя. Это послужило развитию нового направления страхования - страхование предпринимательских рисков. На сегодняшний день по причине роста нестабильности экономической ситуации, деятельность предпринимателей подвергается большому количеству рискованных ситуаций. В данной статье рассматриваются особенности страхования предпринимательских рисков и представлен пример расчета графика страховых взносов по системе предельной ответственности.

Ключевые слова: страхование, система предельной ответственности, предпринимательские риски.

Страховой суммой является денежная сумма, на которую были застрахованы материальные ценности, которая была определена договором страхования или была установлена законом. Страховщик в случае наступления страхового случая реализует обязательства выплатить страховую премию. Законом установлен предельный размер страховой суммы, с тем условием, что страховая сумма не может быть выше стоимости застрахованного имущества в день заключения договора. Как правило, страховая сумма не должна превышать страховой стоимости объекта страхования.

На сегодняшний день в Российской Федерации страхование переросло в систему в рыночных отношениях, которая активно развивается. Большинство страховых компаний в РФ предоставляет услуги страхования практически по всем видам, предусмотренных в Законе РФ от 23.11.1992г. №4015 «Об организации страхового дела в Российской Федерации» с изменениями и дополнениями.

Важнейшими условиями для страховых компаний являются быстрое реагирование и способность адаптироваться к постоянным изменениям, которые происходят во внешней среде. Данные условия должны соблюдаться страховыми компаниями для того, чтобы страховые компании сохранили свой статус на рынке услуг, а также обеспечили финансовую устойчивость компании.

В данной работе рассматривается страхование предпринимательского риска по системе предельной ответственности.

В работе процесс страховой деятельности анализировался согласно концепции предельной ответственности, то есть, с учетом обязательного условия существования определенного предела суммы страхового возмещения. При этой системе обеспечения, размер компенсированного ущерба равен разнице между ранее оговоренным пределом и достигнутым уровнем дохода [1].

Страхование предпринимательских рисков - это подотрасль имущественного страхования, которая учитывает возмещение бизнесмену-предпринимателю понесенных им убытков или же неполученных ожидаемых прибылей от застрахованной предпринимательской работы в случаях нарушения обещаний его контрагентами, а также конфигурации критериев данной работы по не зависящим от него происшествиям [2].

В работе, страхование рассматривается от убытков с учетом следующих событий: остановка производства или сокращение объема производства в результате оговоренных событий; банкротство; потеря работы; непредвиденные расходы; неисполнение договорных обязательств контрагентом застрахованного лица, являющегося кредитором по сделке; понесенные застрахованным лицом судебные расходы; иные события [3].

Страхование предпринимательского риска по системе предельной ответственности в работе рассматривалось в соответствии со следующей схемой:

- Страхователь и страховщик на основании экспертных решений и статистических данных, накопленных на протяжении нескольких лет, прогнозируют доход от предпринимательской деятельности, в будущем страхуемой;
- Если по окончании обозначенного в страховом договоре промежутка времени приобретенный от застрахованной предпринимательской деятельности доход больше спрогнозированного или равен ему, то считается, что страхового события не наступило. В таком случае страховое возмещение не будет выплачено;
- Если же по истечении времени, которое указано в страховом договоре, доход, полученный от застрахованной предпринимательской деятельности меньше спрогнозированного, то ущерб от предпринимательской деятельности вычислялся в ходе работы по упрощенной схеме согласно следующей формуле:

$$\text{Ущерб} = \text{Прогнозируемый доход} - \text{Полученный доход}$$

С учетом того, что в данной формуле полученный доход может принимать, как положительные, так и отрицательные значения [4].

В работе рассматривался случай, когда предел ответственности страховщика установлен в размере a %, тогда страховое возмещение было рассчитано по формуле:

$$\text{Страховое возмещение} = \text{Ущерб} * \frac{a}{100}$$

По договорам страхования предпринимательских рисков страховая сумма не может быть выше убытков от застрахованной предпринимательской деятельности, которые страхователь имел бы возможность понести в случае наступления страхового случая. При этом обстоятельства договора страхования предпринимательских рисков зачастую устанавливают франшизу.

Размер ответственности страховой компании зависит от условий страхования - от стихийных бедствий до факторов общественно-политического характера. Особенность страхования предпринимательских рисков объясняет ряд условий к порядку заключения договоров страхования.

Исследование страхования предпринимательских рисков вытекало как следствие развития страхования обычных имущественных рисков, а также как результат развития нового направления деятельности страховщиков - поручительства и гарантий.

Итак, страхование предпринимательского риска находится в промежуточном положении между страхованием имущества и страхованием ответственности, объединяя многие их особенности.

Используя такой подход, к страхованию предпринимательских рисков была модифицирована программа построения графика страховых взносов по системе предельной ответственности - программа написана на языке программирования C++ в среде DevC++.

С помощью модифицированной программы возможно наглядное представление графика страховых взносов, для расчета которых используются вышеприведенные формулы. Значения суммы кредита, срока кредитования, процентной ставки, предел ответственности, а также, какой процент от страховой суммы составляет страховая премия – вводятся с консоли.

```

Сумму кредита: 800000
Срок кредитования(мес.): 12
Процентная ставка(%): 21
Предел ответственности страховщика(%): 90
Страховая премия(%): 3,5
Общая сумма к возврату: 968000

Дата          |31.03   |30.06   |30.09   |31.12
Погашение основного долга |200000 |200000 |200000 |200000
Общая сумма основного долга |800000
Погашение процентных денег |42000  |42000  |42000  |42000
Общая сумма процентных денег |168000
Сумма к погашению |242000 |242000 |242000 |242000
Общая возвращаемая сумма |968000

Дата          |31.01   |31.03   |30.06   |30.09   |31.12
Задолженность по основному долгу |800000 |600000 |400000 |200000 |0
Задолженность по процентным деньгам |168000 |126000 |84000  |42000  |0
Общая задолженность |968000 |726000 |484000 |242000 |0
Страховая сумма |871200 |653400 |435600 |217800 |0
Страховой взнос |26136  |19602  |13068  |6534   |0
Страховая премия: 65340

```

Рисунок 1. Реализация программы
Основные расчеты представлены следующим кодом:

```

K=sum[0]+sum[0]*proz/100;
P[0]=sum[0]*proz/100;
Oz[0]=P[0]+sum[0];
ss[0]=Oz[0]*otvet/100;
sv[0]=ss[0]*prem/100;
Ek=sum[0]/4;
Ep=P[0]/4;
sp=sv[0];
cout<<endl;
cout<<"Общая сумма к возврату: "<<K<<endl;
for (int i=1;i<=4;i++)
{
sum[i]=sum[i-1]-Ek;
P[i]=P[i-1]-Ep;
Oz[i]=sum[i]+P[i];
ss[i]=Oz[i]*otvet/100;
sv[i]=ss[i]*prem/100;
sp=sp+sv[i];
}

```

Ссылка на источники

1. Захаров И.В., Иремадзе Э.О. Создание программного средства для расчетов показателей страхования жизни. Сборник: «Математические методы и модели в исследовании актуальных проблем экономики России Сборник материалов Международной научно-практической конференции». - 2016. С. 204-208.
2. Баранова М.А., Иремадзе Э.О. Анализ рисков страховой компании "согласие". Сборник: «Математические методы и модели в исследовании актуальных проблем экономики России Сборник материалов Международной научно-практической конференции». - 2016. С. 180-183.
3. Кутлыбаева Д.М., Иремадзе Э.О. Анализ вероятностных характеристик субпортфелей на страховом рынке. Сборник: «Математические методы и модели в исследовании актуальных проблем экономики России Сборник материалов Международной научно-практической конференции». - 2016. С. 214-217.
4. Бочкарева Е.А., Иремадзе Э.О. Оценка инвестиционной привлекательности и расчет риска банкротства страховой компании спао "ингосстрах". Сборник: «Математические методы и модели в исследовании актуальных проблем экономики России Сборник материалов Международной научно-практической конференции». - 2016. С. 188-193.

© Сунчалина А.Д., Иремадзе Э. О., 2018

Sunchalina A.D.¹, Iremadze E.O.²

¹ *Student of the Faculty of Mathematics and Information Technology*

² *PhD in Chemistry, associate professor Sterlitamak branch of Bashkir State University*

Insurance of business risk by the system of ultimate liability. The use of software to build a schedule of insurance remiums

Abstract: *The development of entrepreneurial activity led to the formation of a commercial insurance market, which in turn is based on the entrepreneurial initiative and state control over the activities of insurance companies in order to protect the interests of the insured. This served to develop a new line of insurance - insurance of business risks. To date, due to the growing instability of the economic situation, the activities of entrepreneurs are exposed to a large number of risky situations. This article examines the features of insurance of business risks and presents an example of calculating the schedule of insurance premiums under the system of marginal liability.*

Keywords: *insurance, the system of ultimate liability, business risks.*

УДК:368-01

*Фаткуллин И.Р., Иремадзе Э.О.,
Башкирский Государственный Университет, Стерлитамакский филиал, г. Стерлитамак.*

Страхование недвижимости на примере личного имущества

*Fatkullin Ilnur Ramilevich, Iremadze Eliso Otarovna
Bashkir State University, Sterlitamak Branch, Sterlitamak.*

PROPERTY INSURANCE ON THE EXAMPLE OF PERSONAL PROPERTY

Аннотация: *Статья посвящена рассмотрению жилищного страхования. Раскрыты, особенности и перспективы. Приведена статистика ущерба.*

Ключевые слова: *страхование, квартира, защита, полис.*

Abstract: *The article is devoted to the consideration of housing insurance. Disclosed, features and prospects. The damage statistics are given.*

Keywords: *insurance, apartment, protection, policy.*

В период развития рыночных отношений все большее значение в нашей жизни приобретают объекты недвижимости, имеющие значительную стоимость. В ряду этих объектов одно из центральных мест занимает собственная недвижимость с ее устойчивой тенденцией к росту стоимости [1].

В жизни каждого человека возникает желание защитить свое имущество от разного рода воздействия окружающей среды. Естественно, люди стараются предупредить негативное воздействие на принадлежащее им недвижимое имущество.

Многие стараются создать своей квартире защиту с помощью дверей, замков и сигнализирующих предметов. Но не всегда эти предметы могут защитить и спасти квартиру от затопления или пожара. Поэтому страхование имущества считается самым верным и правильным решением [2].

Актуальность данной темы заключается в том, что, страхуя свою недвижимость, человек удовлетворяет потребность в гарантии безопасности своего жилья. Благодаря страхованию снижается степень такой зависимости, когда человеческие ошибки, злой умысел или просто стихийные бедствия могут поставить недвижимость или ее часть на грань катастрофы.

Таким образом, целью данной работы является систематизация и закрепление теоретических знаний.

Следовательно, в работе рассмотрены следующие задачи: изучены правовые акты агентств недвижимости; рассмотрены разные виды рисков, полученных при чрезвычайных происшествиях [3].

При страховании транспортного средства входит обязательное страхование своей жизни и здоровья, но при этом большинство Граждан России легкомысленно относятся к страхованию своей недвижимости. Несмотря на то, что за последнее время в России зафиксировано множество квартирных краж, основная масса из них, приходится на многоквартирные дома [4].

В России статистика показывает, что лишь 7% населения страны имеют полис страхования недвижимости. 90% владельцев квартир по статистике сталкиваются с вопросом затопления. С огромным отрывом за нем следует риск нанесения вреда имуществу третьих лиц 9,6%. Далее в рейтинге находятся кражи со взломом 3,2%. Пожары, которых обычно больше всего боятся владельцы из-за их максимально разрушительного эффекта - когда квартира страдает не только от огня, но и от залива водой при его тушении, находятся лишь на четвертом месте 2,4%. На пятом – взрывы бытового газа 1,3%, а также ущерб жизни и здоровью третьих лиц одного процента. Самые редкие происшествия - грабежи и стихийные бедствия 0,6%.

Защита страхового полиса со своей стороны обычно предусматривает: Пожар, возгорание, перебои в работе электросетей или взрыв бытового газа; Штормовой ветер или наводнение; затопление при прорыве канализационной или водопроводной трубы; акты вандализма; ограбление; обрушение здания; разного рода механического повреждения; повреждения жилищно-коммунального следствия, например, падение деревьев или протечка крыши.

В результате данного анализа, предполагаем, что можно обсудить дополнительные нюансы страхования и быть застрахованным на все случаи жизни. В страхование могут быть включены имущества, а также ремонт жилья. Поскольку страхование – это важное решение, которое позволяет избавиться от всякого рода дополнительных и крупных трат. В силу того, что страхование является немаловажным решением в жизни, нужно подходить к выбору страховой компании внимательно, оформлять полис по всем критериям, не забывая о собственных имущественных интересах. Таким образом, выявлены положительные стороны и значимость страхования квартиры в жизни человека.

Исходя из изложенного можно сделать вывод о том, что анализ проблем правового регулирования страхования недвижимости доказывает необходимость исследования договора как основного инструментария, определяющего взаимоотношения сторон по страхованию недвижимости в настоящее время.

Список использованной литературы:

1. Захаров И.В., Иремадзе Э.О. Создание программного средства для расчетов показателей страхования жизни. Сборник: «Математические методы и модели в исследовании актуальных проблем экономики России Сборник материалов Международной научно-практической конференции». - 2016. С. 204-208.
2. Баранова М.А., Иремадзе Э.О. Анализ рисков страховой компании «согласие». Сборник: «Математические методы и модели в исследовании актуальных проблем экономики России Сборник материалов Международной научно-практической конференции». - 2016. С. 180-183.
3. Кутлыбаева Д.М., Иремадзе Э.О. Анализ вероятностных характеристик субпортфелей на страховом рынке. Сборник: «Математические методы и модели в исследовании актуальных проблем экономики России Сборник материалов Международной научно-практической конференции». - 2016. С. 214-217.

4. Бочкарева Е.А., Иремадзе Э.О. Оценка инвестиционной привлекательности и расчет риска банкротства страховой компании спАО «ингосстрах». Сборник: «Математические методы и модели в исследовании актуальных проблем экономики России Сборник материалов Международной научно-практической конференции». - 2016. С. 188-193.

© Фаткуллин И.Р., Иремадзе Э. О., 2018

УДК:368.2

Щёголев П.К., Иремадзе Э.О.,
Башкирский Государственный Университет, Стерлитамакский филиал, г. Стерлитамак.

Страхование жизни

Shchegolev Pavel Konstantinovich, Iremadze Eliso Otarovna
Bashkir State University, Sterlitamak Branch, Sterlitamak.

LIFE INSURANCE

Аннотация: *Статья посвящена рассмотрению страхования жизни. Раскрыты особенности и виды страхования жизни.*

Ключевые слова: *страхование, выплаты, полис, случай, заболевания.*

Abstract: *The article is devoted to the consideration of life insurance. Features and types of life insurance are disclosed.*

Keywords: *insurance, apartment, protection, policy.*

Развитие сегмента добровольного страхования в современной экономике особенно в сфере социально значимых видов страхования, снижает нагрузку на государство и создаёт предпосылки для повышения финансовой активности людей, более осознанного распоряжения личными финансами и, как следствие, снятия социальной напряженности для охваченных страхованием категорий населения [1].

Среди видов добровольного страхования наибольшую социальную значимость имеет страхование жизни. Страхование жизни занимает не последнюю ступень в жизнедеятельности гражданина. Оно гарантирует покрыть затраты при болезни или серьезной травме, потере трудоспособности, это возможность получать прибавку к пенсии. Является гарантом для финансового благополучия семьи. Страхование – это ответ экономического общества на различные ситуации в жизни человека [2].

Актуальность данной темы заключается в том, что, гражданин страхуя свою жизнь, удовлетворяет потребность в безопасности. Благодаря страхованию снижается степень такой зависимости, когда неконтролируемые события, например, болезнь или несчастный случай – могут внезапно вмешаться, перечеркнуть все наши планы, и поставить семью на грань непредвиденных неприятных обстоятельств [3].

Целью данной статьи является систематизация и закрепление теоретических знаний, и разработка практических рекомендаций по развитию страхования жизни населения в современной финансовой системе России. В соответствии с поставленной целью были рассмотрены следующие задачи: Изучена основа механизма страхования жизни, проанализированы особенности и виды данного механизма. Была попытка разработки комплекса мер по повышению доступности и привлекательности продуктов страхования жизни для населения [4].

К страхованию жизни причисляют все конфигурации страхования, если объектом страхования выступает жизнь человека. Поскольку определить ценность жизни определенного отдельно взятого человека не представляется возможным, за основу берут доход заказчика. В результате получается, что объект защиты - это уже не сама личность, а его заработок. Среднестатистическая сумма страховой защиты приблизительно от 3- до 10-летнего заработка заказчика. Страховку оформляют сроком от 1 года и более. При использовании рискованного страхования вложения заказчика идут на возмещение риска и по истечению времени не возмещаются.

На сегодняшний день более распространён и востребован такой продукт как смешанное страхование. Его положительным качеством является то, что комбинируется сберегательная и рискованная роль - в частности, при страховании на дожитие. В данной ситуации страховка совмещена в комплексе, идет рискованное страхование и инвестиционный фонд. Заказчику необходимо вложить сумму в разные области предприятия с высокой надежностью, но малым доходом. И капиталовложение принесет свой процент, вторая часть суммы используется на возмещение рисков. В эпизоде дожития по завершению срока страхования заказчику возвращают всю сумму с процентами.

В отдельных страховых компаниях компенсацию по рискам не отнимают из накапливаемой доли. Например, медстраховка имеет виды обязательного и добровольного страхования, или как страховка путешественников за рубежом, это защита от урона имеющихся вещей, жизни и здоровья, во время путешествия. В страховании жизни включают разные опасности. В частности: катастрофы, утрата

трудоспособности, заболевания с критическим состоянием. При таких обстоятельствах, учтены выдачи денежных средств, при дожитии заказчиком до окончания срока страхования; при полной неспособности заказчика к труду, или при наступлении смерти.

Подводя итог, страхование жизни развивается и будет продолжать развиваться. Данная услуга необходима, как никогда в современном мире. Ведь страхования жизни - это гарантия финансового благополучия в чрезвычайной и страховой ситуации. Страхуя свою жизнь, мы снимаем со своих семей огромный, тяжелейший риск потери дохода, возможных долгов и нищеты – и перекладываем его на плечи страховой компании.

Для развития страхования жизни главным элементом является расширение количества потребителей. Проведённый в работе анализ особенностей и видов данного механизма показывает необходимость снижения себестоимости страховых услуг, финансовым выражением которой является нетто-ставка, также внедрение и распространение новых продуктов для привлечения наибольшего количества потребителей страховых услуг.

Использованные источники:

1. Захаров И.В., Иремадзе Э.О. Создание программного средства для расчетов показателей страхования жизни. Сборник: «Математические методы и модели в исследовании актуальных проблем экономики России Сборник материалов Международной научно-практической конференции». - 2016. С. 204-208.

2. Баранова М.А., Иремадзе Э.О. Анализ рисков страховой компании «согласие». Сборник: «Математические методы и модели в исследовании актуальных проблем экономики России Сборник материалов Международной научно-практической конференции». - 2016. С. 180-183.

3. Кутлыбаева Д.М., Иремадзе Э.О. Анализ вероятностных характеристик субпортфелей на страховом рынке. Сборник: «Математические методы и модели в исследовании актуальных проблем экономики России Сборник материалов Международной научно-практической конференции». - 2016. С. 214-217.

4. Бочкарева Е.А., Иремадзе Э.О. Оценка инвестиционной привлекательности и расчет риска банкротства страховой компании спАО «ингосстрах». Сборник: «Математические методы и модели в исследовании актуальных проблем экономики России Сборник материалов Международной научно-практической конференции». - 2016. С. 188-193.

© Щёголев П.К., Иремадзе Э.О., 2018

МЕДИЦИНА И ЗДРАВООХРАНЕНИЕ

Абдуллаева Н.А.,

*Научный руководитель: Аскарьянц В.П., к.м.н. доцент кафедры Фармакологии и физиологии,
Ташкентский Педиатрический Медицинский Институт, г. Ташкент*

Вопросы регуляторно-метаболических дисфункций

Аннотация: Проблема связанная с дисфункции гормонального статуса и которая приводит к ожирению занимает особое место в медицине и поэтому в нашей работе отражены аспекты метаболического синдрома на основе литературного анализа .

Ключевые слова : гормональный статус , женский организм , ожирение , нарушения функции .

В настоящее время ожирение относится к наиболее актуальным проблемам здравоохранения. Ожирение стало «глобальной эпидемией», так как за последние десятилетия произошло резкое увеличение количества людей с этой патологией .

Метаболический синдром (МС), представляет собой комплекс наследуемых регуляторно-метаболических нарушений, приводящих к трудно обратимым расстройствам обмена веществ и появлению соматических заболеваний с неблагоприятностью их течения и исходов.

Ожирение - независимый фактор риска сердечно-сосудистых заболеваний . Известно, из литературных источниках , что развитие ожирения и, прежде всего, абдоминального ожирения, приводит к возникновению артериальной гипертензии, дислипидемии, инсулинорезистентности и сахарного диабета 2 типа, то есть к формированию кластера факторов риска сердечно-сосудистых заболеваний — «метаболическому синдрому». В настоящее время не существует единого подхода к верификации метаболического синдрома(МС). Различные исследовательские группы предлагают разные подходы к его диагностике . Отсутствие единых критериев диагностики определяет различную встречаемость метаболического синдрома и его составляющих, имеющих, возможно, свои клинико-метаболические и молекулярно-генетические особенности, изучение которых может помочь выявить причины возникновения и разработать эффективные меры профилактики и лечения метаболического синдрома.

В последнее десятилетие XX века МС был обозначен ВОЗ как серьезная медико-социальная проблема 14-40% современного населения. характеризующаяся высоким риском развития сахарного диабета 2 типа, артериальной гипертензии, коронарной болезни сердца, увеличением смертности от ИБС - на 40%, от

артериальной гипертензии - в 2,5 - 3 раза от осложнений сахарного диабета - в 4 раза, а также увеличением числа пропущенных по болезни рабочих дней в 1,4 - 4,4 раза, ростом преждевременной нетрудоспособности - в 1,5 - 2,8 раза, увеличением стоимости расходов в связи с ассоциированными с МС заболеваниями (от 7% в Швеции до 8-10% в странах Западной Европы и США от общих непрямых затрат по заболеваемости) и психологически значимыми последствиями

Согласно данным ВОЗ около 30% жителей планеты страдают избыточным весом, а у каждого двадцатого диагностируются нарушения углеводного обмена, при этом их количество прогрессивно увеличивается.

Отечественные авторы литературы отмечают, что в России метаболический синдром (МС) у лиц в возрасте старше 30 лет диагностируется в 30% случаев, причем количество больных непрерывно растет.

Возрастание в несколько раз суммационного индивидуального сердечно-сосудистого риска при сочетании компонентов МС обуславливает его основную медико-социальную значимость.

Как отмечают в своих работах исследователи, что у больных МС в 6-7 раз чаще развивается инсульт головного мозга и в 10 раз - инфаркт миокарда. Общая смертность возрастает в 2,4 раза.

Выделение МС имеет большое клиническое значение еще и потому, что это состояние является обратимым и, при соответствующем лечении можно добиться исчезновения или, по крайней мере, уменьшения выраженности основных его проявлений и осложнений.

Авторами литературы было отмечено, что несмотря на более чем 30-летнюю историю существования теории МС; до сих пор присутствуют различные мнения о количестве и равноправности составляющих симптомокомплекса, отсутствует его единое определение и классификация и, как следствие, разнятся подходы к лечебной тактике больных. Такие разногласия, вероятно, обусловлены сложными патогенетическими взаимосвязями между полиметаболическими нарушениями, а также различными целями, преследуемыми при изучении МС.

Исследователями была выявлена и описана в трудах отчетливая связь между повышенной массой тела и продолжительностью жизни пациентов. Так, выраженный избыток массы тела ассоциируется с двукратным увеличением общей смертности, а риск смерти от осложнений диабета, синдрома ночного апноэ, некоторых форм рака, сердечно - сосудистых расстройств у полных людей возрастает в несколько раз. Таким образом, ожирение значимо уменьшает продолжительность жизни в среднем от 3-5 лет при небольшом избытке веса, до 15 лет при выраженном ожирении. Фактически, в двух случаях из трех смерть человека наступает от заболеваний, связанных с нарушением жирового обмена и ожирением.

Как отмечают зарубежные и отечественные авторы литературы, что эта проблема обусловлена еще и тем, что в современном мире женщины проводят в состоянии эстрогенного дефицита почти треть своей жизни. В настоящее время по данным статистического ежегодника США, возраста менопаузы достигают 95% женщин, тогда как в начале прошлого века этот показатель был ниже 60%, т.е. за столетие продолжительность жизни женщин увеличилась на 30 — 40 лет.

По литературным источникам можно выделить, что в развитии ожирения, как заболевания многофакторного генеза, определяющее значение имеет энергетический дисбаланс, являющийся следствием неадекватного взаимодействия генетических и внешнесредовых (социальных, пищевых, психологических, физических) факторов. В последнее десятилетие активно обсуждается роль непосредственно жировой ткани в генезе ожирения и, связанных с ним, сопутствующих заболеваний. Установлено, что жировая ткань, как диффузная эндокринная железа, секретирует ряд гормонов и биологически активных веществ, в том числе лептин. Адипоциты принимают активное участие в метаболизме половых стероидов. Определена роль инсулинорезистентности в развитии ожирения и метаболических нарушений.

Множество литературных источников указывают на важное значение ожирения в нарушении фертильности, поскольку расстройства обменных процессов приводят к возникновению различных форм нарушений менструальной функции как с момента становления менархе, так и в активном репродуктивном возрасте. Однако, данные, касающиеся этого вопроса, разноречивы и не позволяют однозначно трактовать патогенез нарушений менструального- цикла у пациенток с ожирением. До конца не определена роль лептина и не изучен вклад грелина в формирование репродуктивных нарушений у женщин, страдающих ожирением.

Таким образом, подводя итоги литературного анализа можно прийти к мнению, что несмотря на то, что в последние годы существенно изменились принципы терапии ожирения, его эффективность остается чрезвычайно низкой, ввиду отсутствия системного подхода к этой проблеме, отсутствуют четкие алгоритмы диагностики и лечения ожирения у женщин репродуктивного возраста.

Список использованной литературы:

1. Ершова Е.В., Колесникова Г.С., Бутрова С.А. Клиническая, метаболическая и гормональная эффективность применения Орлистата у пациентов с метаболическим синдромом. // Ожирение и метаболизм - 2004-№ 1-С. 34-37.

2. Дедов И.И., Бутрова С.А., Воронцов А.В. Влияние висцеральной жировой ткани на гормонально-метаболические показатели при абдоминальном ожирении и артериальной гипертензии. // Ожирение и метаболизм — 2004.- № 1 С.26-29

3. Gale Susan, M. Energy homeostasis, obesity and eating disorders: recent advances in endocrinology / M. Gale Susan, V.D. Castracane, C.S. Mantzoros // J. Nutr. 2004. - V.134. -P.295-298.

4.Heitmann B.L., Frederiksen P., Lissner L. Hip circumference and cardiovascular morbidity and mortality in men and women. // *Obes Res.* -2004- #12(3) -P.482-487

© Абдуллаева Н.А., 2018

УДК 368

Алексеева А.В.,¹ Иремадзе Э.О.,²

¹ Студент факультета математики и информационных технологий,

² ORCID 0000-0001-5955-1083, Кандидат химических наук, доцент,
Стерлитамакский филиал Башкирского государственного университета

Медицинское страхование в России

Аннотация: Наличие медицинского страхования важно по нескольким причинам. Незастрахованные люди получают меньше медицинской помощи и менее своевременную помощь, у них худшие результаты в отношении здоровья, а отсутствие страхования - это бюджетное бремя для них и их семей. В данной статье описаны основные характеристики страхования российских и иностранных граждан.

Ключевые слова: обязательное медицинское страхование, добровольное медицинское страхование, страхование в России.

В России существует два основных вида медицинского страхования: обязательное страхование, известное как ОМС, и частное медицинское страхование, или ДМС. ОМС предоставляется государством и предоставляется бесплатно россиянам, но многие жизненно важные процедуры и процедуры не охватываются обязательным планом. Кроме того, ОМС применяется только для лечения в конкретной больнице; если лицо, охваченное только ОМС, заболело во время поездок, он или она не будут покрыты ОМС и должны будут полностью оплачивать медицинские услуги, за исключением чрезвычайных ситуаций, требующих вызова скорой помощи [1].

В данной работе рассматривается вопрос о приобретении частной медицинской страховки для лиц, не имеющих гражданство Российской Федерации, на примере иностранных студентов. Некоторые страны, такие как Великобритания, имеют взаимные соглашения о здравоохранении с Россией, то есть гражданам Великобритании не нужна медицинская страховка в России. Тем не менее, по-прежнему рекомендуется, чтобы иностранные граждане, путешествующие по России, включая иностранных студентов, приобретали частное медицинское страхование, которое будет охватывать лечение в России до въезда в страну.

Международные студенты должны рассмотреть вопрос о приобретении частной медицинской страховки в России, которая охватывает как медицинскую помощь в России, так и медицинскую эвакуацию обратно в родную страну. В целом разумно проверить, чтобы приобретенный страховой полис охватывал медицинские эвакуации до пребывания в России, поскольку медицинские эвакуации очень дороги. В некоторых случаях, однако, это единственный вариант, поскольку качество медицинской помощи в России находится на высоком уровне по сравнению с другими странами. Большинство пациентов из-за границы платят за медицинские услуги наличными и получают возмещение от их страховой компании по прибытии домой [2].

Частное медицинское страхование в России пока не принято продавать частным лицам; оно в основном покупается крупными компаниями, чтобы застраховать своих сотрудников. Эта медицинская страховка в России охватывает медицинское обслуживание в большом количестве городов и включает в себя как стационарное, так и амбулаторное лечение, плату врача, диагностику, лекарства и транспорт скорой помощью, а также различные другие расходы [3].

Стоимость частного медицинского страхования в России варьируется от 6 000 до 45 000 рублей в год в зависимости от количества медицинских учреждений и услуг, включенных в план. В случае чрезвычайной ситуации или несчастного случая, человек имеющий медицинское страхование в России, должен позвонить своему страхователю, и оператор сообщит ему о необходимых медицинских процедурах. Однако даже частное медицинское страхование в России имеет исключения; например, ни один страховой полис, доступный в России, не будет охватывать ранее существовавшие условия или смертельные болезни.

Следовательно, многие люди предпочитают использовать свою бесплатное медицинское страхование ОМС для покрытия основных медицинских услуг и найти врача, с которым у них может возникнуть личное соглашение в случае чрезвычайной ситуации, так как они могут напрямую оплатить этого врача, тем самым сэкономив деньги и обеспечивая получение надлежащей помощи [4].

Иностранные граждане из Армении, Беларуси, Казахстана и Киргизии, которые официально трудоустроены и легально работают на территории Российской Федерации, могут оформлять полисы обязательного медицинского страхования совершенно бесплатно. Сюда включается оказание медицинской помощи только при критических состояниях здоровья. Как только критическая фаза миновала, дальнейшее оказание медицинских услуг переходит на платную основу.

Остальные иностранные граждане должны приобрести полис ДМС - добровольного медицинского страхования для иностранцев. Полис ДМС оформляется в день прибытия, а его срок действия должен охватывать все время присутствия человека в Российской Федерации.

Для более наглядного представления в работе приведены расчеты тарифных ставок по ДМС.

Размер совокупной брутто-ставки рассчитывается по формуле:

$$B_{cm} = \frac{H_{cm}}{100 - n, \%},$$

Где H_{cm} является суммой основной части нетто-ставки и рискованной надбавки.

Основная часть нетто-ставки определяется как 100 умноженное на среднее возмещение и деленное на произведение средней страховой суммы и вероятности обращения за медицинской помощью.

Рискованная надбавка может быть рассчитана как:

$$H_p = H_o \alpha(\gamma) \sqrt{\frac{1 - p + \sigma^2}{np}},$$

Где $\alpha(\gamma)$ - коэффициент, который зависит от гарантии безопасности. Значения рассчитанных коэффициентов гарантии безопасности определяются по таблице:

Коэффициент гарантии (γ)	84%	90%	95%	98%	99,8%
α	1,0	1,3	1,64	2,0	3,0

При отсутствии данных по числу заключенных договоров страхования рискованная надбавка рассчитывается по формуле:

$$H_p = 1,2 * H_o * \alpha(\gamma) * \sqrt{\frac{1 - q}{nq}}.$$

Список использованной литературы:

1. Захаров И.В., Иремадзе Э.О. Создание программного средства для расчетов показателей страхования жизни. Сборник: «Математические методы и модели в исследовании актуальных проблем экономики России Сборник материалов Международной научно-практической конференции». - 2016. С. 204-208.
2. Баранова М.А., Иремадзе Э.О. Анализ рисков страховой компании "согласие". Сборник: «Математические методы и модели в исследовании актуальных проблем экономики России Сборник материалов Международной научно-практической конференции». - 2016. С. 180-183.
3. Кутлыбаева Д.М., Иремадзе Э.О. Анализ вероятностных характеристик субпортфелей на страховом рынке. Сборник: «Математические методы и модели в исследовании актуальных проблем экономики России Сборник материалов Международной научно-практической конференции». - 2016. С. 214-217.
4. Бочкарева Е.А., Иремадзе Э.О. Оценка инвестиционной привлекательности и расчет риска банкротства страховой компании спао "ингосстрах". Сборник: «Математические методы и модели в исследовании актуальных проблем экономики России Сборник материалов Международной научно-практической конференции». - 2016. С. 188-193.

©Алексеева А.В., Иремадзе Э. О., 2018

Alekseeva A.V.¹, Iremadze E.O.²

¹ *Student of the Faculty of Mathematics and Information Technology*

² *PhD in Chemistry, associate professor
Sterlitamak branch of Bashkir State University*

MEDICAL INSURANCE IN RUSSIA

Abstract: Availability of health insurance is important for several reasons. Uninsured people receive less medical care and less timely help, they have worse health outcomes, and lack of insurance is a budgetary burden for them and their families. This article describes the main characteristics of insurance of Russian and foreign citizens.

Keywords: compulsory medical insurance, voluntary medical insurance, insurance in Russia.

УДК 619

Полковниченко А.П.,
к.б.н., доцент,
Воробьев Д.В.,
д.б.н., доцент
Полковниченко П.А.,
Аспирант,

ФГБОУ «Астраханский государственный университет»

Гематологические показатели овец в условиях недостаточности микроэлементов в среде Нижней Волги

Аннотация: Ведущей и традиционной отраслью сельского хозяйства Астраханской области является овцеводство. Одним из ресурсов повышения продуктивности овцеводства является решение проблемы микроэлементозов. В данной статье проведен анализ гематологических показателей овцепоголовья в условиях недостатка микроэлементов. Установлено, что работа системы гемопозеза зависит от физиологически сбалансированного количества микроэлементов.

Ключевые слова: микроэлементы, овцеводство, кровь, эритропоз, гомеостаз, седимин.

Овцеводство не имеет себе равных по разнообразию производимой продукции. В первую очередь это касается пищевой и легкой промышленности. Баранина – важнейший источник животного белка, а шерсть, смушка, шубная овчина – незаменимое сырье для промышленности. Астраханская область – это исторически сложившийся регион традиционного развития овцепоголовья. Климат здесь резко континентальный, а рельеф представляет собой полупустыню. Недостаток микроэлементов в среде, в частности I, Se, Mg и др., имеет широкое распространение во всех регионах России. Астраханская область не является исключением, это доказывают многочисленные работы В.И. Воробьева (2006), Д.В. Воробьева (2008), А.П. Полковниченко (2009) и др.

В результате недостатка микроэлементов возникают воспалительные и дегенеративные процессы в различных органах и тканях. Нарушается состав крови (количество эритроцитов, гемоглобина), гормональный статус, состояние антиоксидантной защиты [5, с. 88]. Как следствие может нарушиться целостность слизистой оболочки кишечника, что способствует возникновению секундарной инфекции, снижению устойчивости ягнят – ослаблению их защитных реакций. Нехватка жизненно важных микроэлементов приводит к многочисленным негативным последствиям. В частности, это задержка в росте и развитии молодняка, снижении продуктивности овцепоголовья [6, с. 27].

Работа выполнялась в Камызякском районе Астраханской области, фермерское хозяйство «Дед Щукарь» (зона недостатка I, Se в среде). Объектами исследования служили овцы, в частности шесть валухов породы меринос аксарайского типа, 24 овцематки и 20 ягнят текущего года рождения. Всего в исследованиях было задействовано 50 голов овец. Оценку функционального статуса проводили, анализируя гематологические показатели отобранных клинически здоровых овец, у которых в крови зафиксировано пониженное содержание тироксина – группа №2 (≥ 20 Нм/л) по отношению к группе № 1 (содержание тироксина ≤ 20 Нм/л). Исследования крови животных проводили по общепринятым в ветеринарии методикам (А.М. Смирнов, 1981).

Кровь является подвижной средой в организме, она очень быстро реагирует на самые незначительные физиологические и тем более патологические сдвиги. Изучая гематологические показатели опытных животных, мы имели в виду, что состав и свойства крови претерпевают определенные сдвиги под влиянием ряда факторов. Это и солнечное облучение, под влиянием которого происходит увеличение количества эритроцитов и гемоглобина, и характер, тип кормления. Мы взяли кровь у овцепоголовья, выделенного в отдельную группу, где для кормления использовались корма, выращенные в вышеуказанном районе.

Результат проведенных исследований представлен таблице.

Таблица 1. Гематологические показатели опытных овец, группа № 1

Показатели	Половозрастные группы			
	Валухи	овцематки	ягнята	
Эритроциты 10 ¹² /л	15,90 ± 1,45	14,8 ± 1,24	16,2 ± 2,04	
Лейкоциты 10 ⁹ /л	12,32 ± 1,85	11,8 ± 1,6	12,84 ± 2,60	
Гемоглобин Г/%	9,0 ± 0,64	8,8 ± 1,20	9,2 ± 1,84	
Лейкоцитарная формула, %	Базофилы	0,4	0,2	0,3
	Эозинофилы	6,9	5,8	5,0
	Палочкоядерные	1,5	1,2	1,4
	Сегментоядерные	43,5	44,6	42,8
	Лимфоциты	46	47	49

	Моноциты	2,5	2	2
--	----------	-----	---	---

Аналогично была сформирована группа животных с пониженным содержанием тироксина (≥ 20 Нм/л) в количестве 25 голов, от которых также была взята кровь для исследования. Рационы корма в обеих группах были идентичны, микроэлементной подкормки не проводилось, содержание пастбищное. Полученные показатели представлены в таблице.

Таблица 2. Гематологические показатели овец, группа № 2

Показатели	Половозрастные группы			
	Валухи	овцематки	ягнята	
Эритроциты 1012/л	11,80 ± 1,25	11,6 ± 1,44	10,4 ± 2,25	
Лейкоциты 10 9/л	14,82 ± 2,84	14,92 ± 1,88	14,84 ± 2,80	
Гемоглобин Г/%	8,0 ± 1,64	7,3 ± 2,24	6,6 ± 2,4	
Лейкоцитарная формула %	Базофилы	0,6	0,4	0,4
	Эозинофилы	9,9	9,8	10,0
	Палочкоядерные	8,5	9,2	9,4
	Сегментоядерные	25	21,4	19,4
	Лимфоциты	54	57	59
	Моноциты	2,0	2,2	1,8

Анализируя полученные результаты, мы отметили, что в крови овец с пониженным содержанием тироксина отмечены определенные изменения морфологических показателей. Нами установлено, что содержание эритроцитов в крови овец с гипотиреозом уменьшилось с $15,90 \pm 1,45$ (1012/ л) до $11,80 \pm 1,25$ (1012/ л) у валухов, с $14,8 \pm 1,24$ (1012/ л) до $11,6 \pm 1,44$ (1012/ л) у овцематок, с $16,2 \pm 2,04$ (1012/ л) до $10,4 \pm 2,25$ (1012/ л) у ягнят. Гемоглобина с $9,0 \pm 0,64$ (Г/%) до $8,0 \pm 1,64$ (Г/%) у валухов, с $8,8 \pm 1,20$ (Г/%) до $7,3 \pm 2,24$ (Г/%) у овцематок, с $9,2 \pm 1,84$ (Г/%) до $6,6 \pm 2,4$ (Г/%) у ягнят.

Рассматривая белую кровь, мы отметили, что содержание лейкоцитов увеличилось с $12,32 \pm 1,85$ (10 9/л) до $14,82 \pm 2,84$ (10 9/л) у валухов, с $11,8 \pm 1,685$ (10 9/л) до $14,92 \pm 1,88$ (10 9/л) у овцематок, с $12,84 \pm 2,60$ (10 9/л) до $14,84 \pm 2,80$ (10 9/л) у ягнят; лимфоцитов с 46 % до 54 % у валухов, с 47 % до 57 % у овцематок, с 49 % до 59 % у ягнят; базофилов до 0,6 % у валухов. Наблюдается ярко выраженный сдвиг влево в нейтрофильном ряду (до палочкоядерных), эозинофилия.

Выводы.

1. Недостаток йода в среде воздействует в первую очередь на эндокринную систему, снижает функцию щитовидной железы, негативно влияя на систему гемопоза организма овцепоголовья.
2. Эти воздействия разнообразны и зависят от условий существования животных, его защитных свойств и ответных реакций организма на нехватку микроэлемента.

Список использованной литературы:

1. Rossander-Hulten L., Brune M., Sandstrom B., Lönnerdal B., Hallberg L. Competitive inhibition of iron absorption by manganese and zinc in humans. *American Journal of Clinical Nutrition*. 1991; 54: 152–6.
2. Shrimpton D.H. Micronutrient interactions. *J. Chemist & Druggist*. – 2004. – 15 May.
3. Машковский М.Д. Лекарственные средства : пособие для врачей. – М. : Новая волна, 2000.
4. Орлов Ф.М. Общие микробиологические методы исследования. – М., Сельхозиздат, 1963. – 567 с.
5. Ребров В.Г., Громова О.А. Витамины, макро- и микроэлементы. – М. : ГЭОТАР-Медиа, 2008. – 960с.
6. Сереброва С.Ю. Взаимодействие микронутриентов при абсорбции компонентов витаминно-минеральных комплексов // *Врач*. – 2010. – № 3.
7. Ших Е.В., Ильенко Л.И. Клинико-фармакологические аспекты применения витаминно-минеральных комплексов : учебное пособие. – М. : Медпрактика-М, 2008.

© Полковниченко А.П., Воробьев Д.В., Полковниченко П.А., 2018

ЮРИДИЧЕСКИЕ НАУКИ

УДК 349.22

Аблеева А.Ф., Юлбердина Л.Р.,

Стерлитамакский филиал Башкирского государственного университета, г. Стерлитамак

О возможности окончания и прерывания испытательного срока

Аннотация: В статье рассматривается вопрос о возможности прекращения трудового соглашения до окончания испытательного срока и основные проблемные аспекты, которые возникают в связи с этим юридическим явлением.

Ключевые слова: испытательный срок, работник, работодатель, трудовой договор.

Всем известно, что в настоящее время при приеме на работу многие работодатели назначают своему потенциальному работнику испытательный срок. Данная процедура должна предостеречь обе стороны от нежелательных последствий труда на занимаемом месте. Согласно обновленным в 2017 году нормам ТК РФ, в соответствии со ст. 70 испытательный срок при приеме на работу возможен только при наличии согласия обеих сторон.[1,с.14] Его условия должны быть прописаны в трудовом договоре, или ином письменном виде, составленном до начала работы. В связи с возникновением данных правоотношений возникает множество вопросов, связанных с положением и правами работника, одним из таких актуальных вопросов является возможность прерыва испытательного срока.

Стоит начать с того, что все стороны после подписания соглашения, об испытательном сроке имеют право разорвать данный договор. Согласно ст. 71 ТК РФ,[1,с.15] работодатель имеет полное право уволить испытуемого в том случае, если он не доволен работой данного сотрудника. Однако при этом он обязан уведомить его о своем решении не менее чем за три дня до окончания испытательного срока, также в данном уведомлении должны быть обязательно указаны причины увольнения, и в данном случае сотрудник не сможет получить выходное пособие.

Что касается сотрудника, то расторжение договора возможно также и по его инициативе, если возникла такая необходимость по его мнению. Причем законодатель не указывает круг определенных причин для этого, причиной может стать просто то, что работнику не понравилась занимаемая должность, или условия труда. Однако следует отметить, что работник также в течение 3-х дней до истечения испытательного срока должен сообщить работодателю о принятом им решении. Если работник продолжит работать на занимаемой должности после окончания испытательного срока, то автоматически испытательный срок считается пройденным, и после этого работодатель вправе увольнять данного сотрудника исключительно по общим основаниям. Поэтому, если потенциальный работник был замечен в некачественном исполнении своих обязанностей, уволить его по упрощенной процедуре могут исключительно во время испытательного срока, по этой причине работодателю не стоит медлить с данным вопросом, так как потом уволить данного сотрудника будет намного сложнее.

Увольнение на испытательном сроке и по его окончании помимо ст. 70 Трудового кодекса РФ данную сферу регулирует еще и ст. 71 этого Кодекса. В ней содержится правила реагирования работодателя на результаты деятельности испытуемого. [1,с.15]

Если же испытуемый не соответствует должности, на которую претендует, то работодателю предоставлено право уволить кандидата по упрощенной процедуре. Согласно ТК РФ увольнение на испытательном сроке может произойти в период прохождения испытания.

Если работник считает, что его уволили неправомерно, он может обжаловать решение работодателя в суде.

Рассмотрим вопрос об окончании испытательного срока подробнее. В течение всего испытательного срока работник может быть уволен. Расторгнуть данный договор как мы уже выяснили выше, возможно исключительно из-за несоответствия работника занимаемой должности. Никакие другие причины для прекращения данного договора не могут быть приняты. Однако, согласно российскому законодательству здесь возникает один нюанс. В законе нет такого понятия как несоответствие, в судебной практике такое понятие не используется и как показывает практика чаще всего судебные органы при рассмотрении таких дел, используют п. 3 ст. 81 ТК РФ,[1,с.17] где указано о несоответствии сотрудника занимаемой должности согласно аттестации, из чего следует, что работник должен быть аттестован.

Что касаясь аттестации, то она существует для подтверждения соответствия работника должности. Перед ее началом на этого сотрудника готовят представление, где прописывают все его личностные характеристики, которые могут помочь ему в дальнейшей работе на этой должности. За неделю до начала аттестации сотруднику должны дать это представление для ознакомления. Сама же аттестация включает в себя комиссию из руководителя компании, начальника отдела и работника-кадровика.

После окончания испытательного срока аттестация проводится в несколько этапов: А) Составление порядка проведения аттестации Б) Оценка и их выставление В) Проведение интервью или собеседования Г)

Разговор с сотрудником на тему того, хочет ли он остаться работать в этой должности и в этой компании. Может случиться так, что сотруднику могут предложить перевод на другую должность и в другой отдел, если он по каким-либо причинам не соответствует той должности, на которую шел изначально. Такой вариант возможен при наличии такого предложения со стороны работодателя и при согласии сотрудника.

Таким образом, мы выяснили, что в российском законодательстве существует широкий круг возможностей досрочного прекращения испытательного срока, из которого можно сделать вывод, о том что: работодатель вправе уволить работника на испытательном сроке, но только при наличии достаточных оснований, каждый испытуемый имеет право требовать предоставления таких оснований от работодателя. А также работник вправе отказаться от испытуемой работы, но лучше это сделать до окончания испытательного срока, т.к. потом это будет сделать гораздо сложнее.

Список использованной литературы:

1. "Трудовой кодекс Российской Федерации" от 30.12.2001 N 197-ФЗ (ред. от 31.12.2017)
 2. Ковалёва, Е. А. Трудовое право: практическое пособие / Е. А. Ковалёва. - Гомель: ГГУ, 2012. - 47 с.
 3. Курбанов, Р. А. Трудовое право России: учебник / [Р. А. Курбанов и др.]. - Москва: ЮНИТИ-ДАНА, 2013. - 487 с.
 4. Потапова, А. А. Трудовое право: конспект лекций / А. А. Потапова. - Москва: Проспект, 2016. - 149 с.
- © А.Ф. Аблеева, Л.Р. Юлбердина, 2018

© Аблеева А.Ф., Юлбердина Л.Р., 2018

Ableeva A.F., Iulberdina L. R.

Sterlitamak branch of Bashkir State University, Sterlitamak, Russia

On the possibility of termination and interruption of the probationary period.

Abstract: *the article deals with the question of the possibility of termination of the employment agreement before the end of the probationary period and the main problematic aspects that arise in connection with this phenomenon.*

Key words: *probation, employee, employer, employment contract.*

УДК 349.2

Ардаширова Л.Ф.,

Стерлитамакский филиал Башкирского Государственного Университета

Заработная плата «в конвертах»: пути решения

Ardashirova L. F.

Sterlitamak branch of Bashkir State University

Аннотация: *В данной статье рассматриваются порядок оплаты труда, проблемы выплаты неофициальной («серой») заработной платы в РФ. Предложены методы борьбы с «серыми» заработными платами.*

Ключевые слова: *беженцы, трудоустройство, работодатель, работник, консульство.*

Abstract: *This article examines the order of payment, the problem of payment of informal ("gray") wages in Russia. Methods to combat "gray" wages are suggested.*

Key words: *labor relations, labor remuneration, employee, employer, tax, insurance premiums.*

В настоящее время актуальной проблемой налогообложения является выплата заработной платы в так называемых «серых» конвертах. Несмотря на то, что правительством и налоговыми органами предприняты меры по выводу заработной платы из тени, существенная ее часть до сих пор выплачивается «в конвертах».

Порядок начисления заработной платы строго регламентирован Трудовым Законодательством, данному вопросу посвящена 21 глава. Вместе с тем указанная статья устанавливает ряд положений, регулирующих минимальный размер заработной платы, периодичность выплат и способ начисления. Несмотря на то, что регламентирован порядок оплаты труда, а также негативные последствия несоблюдения трудового законодательства, недобросовестные работодатели находят способ обхода. Так, например, работник получает небольшую зарплату в установленном порядке, а остальную часть под видом премий и иных стимулирующих выплат получает позже. Данную ситуацию можно рассмотреть и с положительной стороны. В СМИ часто люди высказываются, что государством установлены слишком большие размеры налогов, тем самым граждане различными способами пытаются обойти действующие законы.

Работодатель, оплачивая труд работника, признается налоговым агентом, осуществляющий исчисления из данной суммы налога на доходы физических лиц. В соответствии с Налоговым Законодательством Российской Федерации такой налог устанавливается в размере 13% от причитающейся суммы для граждан Российской Федерации [1]. Страховые взносы за сотрудников в 2017 году, рассчитываются и уплачиваются в соответствии с главой 34 НК РФ, вступившей в силу с 1 января 2017 года. В целом, порядок расчета, ставки, в том числе и пониженные, сроки и порядок перечисления указанных платежей особых изменений не претерпели, на данный момент они составляют: 26% - на обязательное пенсионное страхование; 5,1% - на обязательное медицинское страхование; 2,9% – на обязательное социальное страхование [2].

Нынешнее экономическое положение страны заставляет граждан соглашаться на «серую» зарплату, ведь на МРОТ в настоящее время прожить практически невозможно, т.к. цены на продукты питания, ЖКХ и иные расходы растут.

Получение зарплаты в «конверте» возможно и упрощает жизнь людей, поскольку человеку хватает средств, и он не задумывается о дополнительных минусах, с которыми может столкнуться.

К ряду неблагоприятных моментов, с которым может столкнуться работник, получая «серую» зарплату, можно отнести: маленькая сумма пенсии, т.к. именно от официальной зарплаты зависит будущая пенсия работника, также сумма отпускных начисляется из официальной части зарплаты, поэтому при увольнении, выплаты за не отгуланный отпуск будут маленькие, помимо этого работник рискует не получить одобрения на кредит на крупную сумму в банке или даже не оформить ипотеку, поскольку при заявке на кредит необходима справка НДФЛ, в которой указываются только официальные доходы, которые не включают доходы «в конверте».

За последние шесть лет количество задействованных в теневой экономике только увеличилось. Поэтому эксперты нашли решение проблемы «серых» зарплат в РФ. Директор Центр социально-политического мониторинга Института общественных наук РАНХиГС Андрей Покида предлагает перевод платежей в безналичный расчет, возможное понижение налогов, повышение роли социальных гарантий для работающих граждан. Люди должны видеть преимущества трудиться в официальной экономике и получать официальную зарплату. Возможно, стоит задуматься о повышении минимального размера оплаты труда с точки зрения гарантий стабильности. Конечно, такой подход несет дополнительные расходы для бюджета, но в то же время значительное увеличение МРОТ в несколько раз способно стать тем решающим стимулом для выхода из тени» [3].

Исходя, из этого можно сделать вывод, что гражданам стоит задумываться о своем будущем, и не соглашаться на неофициальную зарплату. Также следует проверять состояние пенсионного счета, чтобы знать, перечисляет ли работодатель за вас страховые взносы в надлежащем объеме. Этим мы поможем государству бороться с «черными» работодателями.

Список использованной литературы:

1. Налоговый Кодекс Российской Федерации (часть вторая) от 05.08.2000 N 117-ФЗ (ред. от 29.12.2017), ст 224. Налоговые ставки.
2. Налоговый кодекс Российской Федерации (часть вторая) от 05.08.2000 N 117-ФЗ (ред. от 29.12.2017) ст. 425. Тарифы страховых взносов.
3. Новые известия. Эксперты нашли решение проблемы "серых" зарплат в РФ. Электронный ресурс: <https://rueconomics.ru/242034-eksperty-nashli-reshenie-problemy-seryh-zarplat-v-rf> (дата обращения: 20. 04.2017).

© Ардаширова Л.Ф., 2018

УДК 349.2

Гималетдинов Э. Р., Юлбердина Л.Р.,

Башкирский государственный университет г. Стерлитамак, Республика Башкортостан

Защита персональных данных работника

***Аннотация.** В последние годы социально-трудовые отношения, складывающиеся в России, претерпели существенные изменения, следствием чего стало появление новых организационно-правовых вопросов, требующих внимания исследователей, в частности, вопросов защиты персональных данных работников. В Российской Федерации сделан существенный шаг вперед для построения института персональных данных. Однако законодателю необходимо существеннее определить рамки, разводящие персональные данные работника от персональных данных человека.*

***Ключевые слова:** персональные данные работника, безопасность персональных данных, трудовые права, работник, ответственность.*

Annotation. *In recent years, social and labor relations in Russia have undergone significant changes, resulting in the emergence of new organizational and legal issues that require the attention of researchers, in particular, the protection of personal data of employees. In the Russian Federation, a significant step forward has been taken to build the Institute of personal data. However, the legislator needs to determine the scope of personal data of the employee from the personal data of the person.*

Keywords: *employee's personal data, personal data security, labor rights, employee responsibility.*

Защита персональных данных является одной из наиболее острых проблем в информационных отношениях между гражданами, государством, организациями-работодателями и работниками.

Каких-либо конкретных указаний о том, какие сведения считать персональными данными, в действующем законодательстве не содержится. В нем закреплены лишь общие принципы. По сути, рассматриваемое понятие является оценочным, что дает определенный простор при квалификации тех или иных сведений о физическом лице в качестве персональных данных.

Очевидно, что таковыми следует считать прежде всего сведения, на основании которых возможна безошибочная идентификация субъекта персональных данных. Эти сведения сотрудник, как правило, сообщает сам при приеме на работу. В свою очередь, обезличенные сведения не могут быть отнесены к категории персональных данных.

Персональные данные работника можно определить как установленную правовыми актами любую зафиксированную на материальном носителе компетентным или уполномоченным органом или лицом прямую или косвенную конфиденциальную достоверную информацию, относящуюся к прямо или косвенно уже определенному с помощью нее для конкретного субъекта или, соответственно, к прямо или косвенно определяемому с помощью нее в данный момент времени конкретному работнику и характеризующую его с лично-деловой и профессиональной стороны в зависимости от выполняемой работником трудовой функции и специфики трудовой деятельности работодателя, за исключением случаев, прямо указанных в законе [1, с.53].

Под обработкой персональных данных следует понимать обработку, хранение, комбинирование, передачу или любое другое использование персональных данных работника. В данных отношениях субъектами выступают работник, его представитель, работодатель, должностные лица, осуществляющие обработку персональных данных работника, а также третьи лица, которые получают (представляют) информацию о работнике [3, с.187].

Действующее трудовое законодательство нацелено на обеспечение безопасности персональных данных работника.

Правовые основы применения различных взысканий за несанкционированную передачу личной информации заложены в ст. 23 и 24 Конституции РФ. Она предусматривает право граждан на неприкосновенность частной жизни и запрет на работу с персональными данными без их согласия.

Все персональные данные должны быть лично предоставлены работником. Если персональные данные не могут быть получены непосредственно от лица, а только от третьей стороны, то в этом случае работник должен быть заранее об этом уведомлен и дать письменное согласие на предоставление третьей стороной его персональных данных.

Согласно ч.2 ст. 189 Трудового кодекса РФ работодатель обязан создавать условия, необходимые для обеспечения дисциплины труда. Исполнение работником обязанностей в области защиты персональных данных невозможно без введения работодателем режима конфиденциальности или секретности информации. Требование по принятию мер, направленных на обеспечение конфиденциальности, предусмотрено в отношении персональных данных.

Работники не должны отказаться от своих прав на сохранение и защиту тайны и работодатель обязан ознакомить работников под роспись с документами устанавливающих права, обязанности, порядок обработки в отношении персональных данных работников.

Для защиты персональных данных работника существует особый порядок хранения и использования персональных данных в соответствии с положениями Трудового кодекса РФ, Федеральных законов, иных нормативно-правовых актов, которые регулируют и конкретизируют права и обязанности органов и организаций, а также должностных лиц, работодателей и отдельных работников. Требования по защите персональных данных содержатся и в уставах, положениях и инструкциях в определенных органах исполнительной власти Российской Федерации и субъектов Российской Федерации, в локальных нормативных актах организаций, включая также правила внутреннего распорядка, коллективные договоры, положения о персонале, в справочниках служащих [4, с.667].

Работники наделены комплексом прав в целях обеспечения защиты персональных данных, хранящихся у работодателя.

За нарушение норм, регулирующих получение, обработку и защиту персональных данных работника наступает дисциплинарная и материальная ответственность, установленная трудовым законодательством и иными федеральными законами, а также гражданско-правовая и в некоторых случаях даже административная и уголовная ответственность [2, с.20].

Итак, персональные данные – это информация, которая предоставляется работодателю в связи со вступлением в трудовые отношения, касающаяся определенного работника. В связи с тем, что персональные

данные составляют огромную часть потоков информации, важно создавать механизмы защиты, которые бы не препятствовали экономическому развитию общества, а эффективно обеспечивали бы их конфиденциальность.

Библиографический список

1. Кутенков Ю.И. Правовая дефиниция понятия персональных данных работника в российском трудовом праве // Высшая школа. - 2016. - № 7. - С. 57-63.
2. Медведева Т.М. За сохранность и защиту персональных данных будут спрашивать строже // Актуальные вопросы бухгалтерского учета и налогообложения. - 2017. - № 3. - С. 19 - 29.
3. Наумов В.Б., Архипов В.В. Понятие персональных данных: интерпретация в условиях развития информационно-телекоммуникационных технологий // Российский юридический журнал. - 2016. - № 2. - С. 186 - 196.
4. Хачатурова С.С. Персональные данные под защиту // Международный журнал прикладных и фундаментальных исследований. - 2016. - № 5-4. - С. 666-668.

© Гималетдинов Э.Р., Юлбердина Л.Р., 2018

УДК: 34.08

*Дьяченко О.М.,
студент, группа ЗЗЮЗ11,
СФ БГУ*

Самозащита работника как способ защиты трудовых прав

Ключевые слова: самозащита, права и свободы, трудовое право, работники, дисциплинарная ответственность.

Аннотация: статье рассматриваются понятие и некоторые проблемы реализации в Российской Федерации права работника на самозащиту, одной, из которых является отсутствие определения самозащиты в трудовом праве и поэтому предложено закрепление этого понятия в российском трудовом законодательстве.

В соответствии со статьей 45 Конституции РФ человеку гарантируется государственная защита прав и свобод гражданина. Любой гражданин имеет право защищать свои права и свободы способами, которые не запрещены законом. Это и связано с трудовыми правами и свободой, которые также предусмотрены статьей 37 Конституции РФ.

В соответствии с трудовым законодательством РФ работники обладают правами в сфере труда.

С принятием нового Трудового Кодекса РФ впервые в трудовом законодательстве образовался немаловажный правовой институт, как защита трудовых прав работников.

Для нашего государства проблема защиты трудовых прав работников приобрела особую актуальность, так как с переходом на рыночные отношения наметилась тенденция к снижению уровня защищенности работников.

В ст. 352 ТК РФ [1] предусмотрены четыре способа защиты трудовых прав: самозащита работниками трудовых прав; защита трудовых прав и законных интересов работников профессиональными союзами; государственный контроль за соблюдением трудового законодательства и иных нормативных правовых актов, содержащих нормы трудового права; судебная защита.

Проанализируем первый способ защиты трудовых прав, который называется - самозащита работниками трудовых прав. Самозащита прав субъектом права является самостоятельным действием работника связанных с охраной своих трудовых прав, жизни и здоровья.

Трудовой кодекс определяет способы самозащиты работников:

1. Работник имеет право отказаться от выполнения работы, которая не предусмотрена трудовым договором (ст.379 ТК РФ и ст.60 ТК РФ)
2. Работник имеет право отказаться от работы угрожающей его жизни и здоровью, за исключением случаев предусмотренных ТК РФ, а также иными федеральными законами(ст.379 ТК РФ, 219 - 221 ТК РФ).
3. Работник вправе отказаться от сверхурочных работ, работ в выходные дни, в ночное время, перенесении ежегодного отпуска и другое (ст. 379 ТК РФ, ст. 72.1 ТК РФ, ст. 60.2, 96, 99, 113, 124 ТК РФ).
4. Право работника на приостановление работы в случае, если задержка выплаты заработной платы составляет 15 дней, при условии оповещения работодателя в письменной форме (ст. 142 ТК РФ).

Самозащита трудовых прав осуществляется работниками свободно, без участия органов.

Работодатель имеет право по собственному желанию отклонить претензии со стороны работника. Закон не запрещает одновременно использовать самозащиту и другие способы защиты трудовых прав[3, с. 43-44].

Необходимость в защите обусловлена тем, что, работник является наиболее слабо защищенной стороной трудовых отношений, как подчеркивается в конвенции Международной организации труда №

81 «Об инспекции труда в промышленности и торговле» (Женева, 19 июня 1947 г.), в связи с чем нуждается в защите от произвола работодателя. Поэтому в действующий ТК РФ были включены положения о таком способе защиты трудовых прав как самозащита, что стало большим прогрессом трудового законодательства.

Легального определения понятия «самозащита» не существует, поэтому стоит обратиться к определению, выработанному в доктрине. Е. Б. Хохлов предлагает под самозащитой трудовых прав понимать действия работника, направленные на пресечение нарушения работодателем его прав, устранение препятствий для осуществления прав работника и понуждение работодателя к надлежащему исполнению своих обязанностей без обращения в уполномоченные органы, осуществляющие защиту трудовых прав [7, с. 591].

Считаем необходимым закрепить нормативное определение самозащиты трудовых прав: «Самозащита - реализация работником активных действий по защите своих трудовых прав, а также охране жизни, здоровья, без обращения к каким-либо полномочным органам либо же параллельно с ними» [9, с. 198].

Характерной чертой данного способа защиты трудовых прав является то, что работник защищает себя собственными действиями, без помощи государственных органов и общественных организаций. Следовательно, работник должен знать трудовое законодательство и уметь его правильно толковать по отношению к сложившейся ситуации. В данном случае возникает не только право на самозащиту, но и обязанность по соблюдению закона, ведь вся ответственность за совершенные действия будет лежать на самом работнике. Спецификой трудовых правоотношений также является то, что это отношения личного характера при непосредственном общении работника и работодателя, а значит, работник опасается использовать такой способ, как самозащиту, чтоб не ухудшить отношения со своим работодателем.

Важным уточнением является то, что самозащита может осуществляться только силами самого работника, и в данном случае работник сам является субъектом, наделенным полномочиями на защиту трудовых прав [2, с. 213].

Положения ТК РФ не позволяют работникам в полной мере использовать самозащиту при нарушении их трудовых прав. При использовании работником данного способа защиты работодатель может расценить его действия по - разному, и как правомерное поведение, и как дисциплинарный проступок.

Наиболее важной проблемой в данной сфере является ограничение прав работника по причине того, что его действия при самостоятельной защите трудовых прав могут быть расценены работодателем или органом по разрешению трудовых споров как дисциплинарный проступок. Так же при применении института самозащиты работник рискует ухудшить отношения с работодателем, что в последствии может нести ряд негативных последствий. Именно поэтому в ряде случаев работники боятся пользоваться данным им правом на самозащиту своих трудовых прав. Однако другой не менее важной проблемой является возможность злоупотребления работником данным ему правом.

Работник имеет право воспользоваться институтом самозащиты сразу после нарушения его прав или при появлении угрозы данного нарушения. В связи с этим бессмысленным положение ст. 142 ТК РФ, в которой закрепляется, что в случае задержки выплаты заработной платы на срок более 15 дней работник имеет право, известив работодателя в письменной форме, приостановить работу на весь период до выплаты задержанной суммы. Указанная задержка нарушает право работника, на основании того, что он не может своевременно защитить свои права.

Также важно отметить, что самозащиту работник должен осуществлять предусмотрительно, т.к. применение данного механизма должно быть подкреплено фактами и рядом достоверных сведений. Иначе использование данного способа защиты своих трудовых прав может повлечь неправомерное ущемление прав работодателя и, как следствие, правомерное привлечение работника к дисциплинарной ответственности.

Самозащита не сводится исключительно к отказу от работы, о чем гласит ст. 392 ТК РФ. На наш взгляд, самозащиту работнику следует начинать с бесконфликтного способа урегулирования конфликта: диалога с работодателем. Именно пользуясь процессом переговоров стороны смогут быстро и бесконфликтно выйти из сложившейся ситуации, т.к. невыполнение обязанностей работодателя не всегда является целенаправленным, и может зависеть от ряда факторов от него не зависящих. Например, задержка выплаты заработной платы может быть вызвана экономическими кризисными явлениями, производственными сбоями и другими причинами.

Начало срока действия права на защиту должно отсчитываться с момента, когда работник узнал о нарушении своих прав. А решение работника о прекращении данного процесса может быть принято в любое время по его желанию. Однако все мероприятия в порядке самозащиты должны завершиться в момент восстановления нарушенных прав. После наступления одного из вышеуказанных событий работник обязан прекратить самостоятельную правозащитную деятельность.

Следует отметить, что ТК РФ в ст. 379 предусматривает обязанность работника предупредить работодателя в письменной форме о приостановке работы. В случае невыполнения данного требования работодатель может наложить на работника дисциплинарное взыскание [4, с. 357].

Самозащита имеет ряд недостатков, которые выражаются в следующих проблемах:

- 1) возможное злоупотребление правом на самозащиту со стороны работника, которое связано со слабой законодательной регламентацией института самозащиты в ТК РФ;
- 2) правовым нигилизмом работников в вопросе самозащиты прав;

3) отсутствием в законодательстве закрепления пределов и условий самозащиты [5, с. 142].

В ст. 379 ТК РФ закреплена одна форма самозащиты – это отказ от выполнения работы. Работник может к ней прибегнуть, если:

- 1) работа не предусмотрена трудовым договором;
- 2) если выполнение работы непосредственно угрожает его жизни и здоровью;

3) и в случае, предусмотренном ч. 1 ст. 142 ТК РФ – при задержке выплаты заработной платы на срок более 15 дней.

Говоря о формах самозащиты, необходимо подчеркнуть, что, несмотря на название ст. 379 ТК РФ как «Формы самозащиты», данная статья указывает только на одну форму, а именно, отказ от выполнения трудовых обязанностей.

При этом в данной статье законодатель приводит 2 ситуации, при которых работник вправе отказаться от выполнения работы:

- 1) не предусмотрена трудовым договором;

2) непосредственно угрожающей жизни и здоровью работника. Исходя из части 2 ст. 379 ТК РФ, работник в целях самозащиты своих трудовых прав вправе отказаться от выполнения работы и в других случаях, предусмотренных ТК РФ или иными федеральными законами [1].

Однако не во всех случаях отказ работника от выполнения работы может расцениваться как самозащита. К примеру, отказ от работы не допускается, когда необходимо предпринять действия, направленные на достижение безопасности населения, а также общества и государства. В противном же случае речь будет идти о самоуправстве, что, в свою очередь, является основанием для расторжения трудового договора с работником.

Согласно ст. 142 ТК РФ, работник обязан известить работодателя в письменной форме об отказе в выполнении работы [1]. Однако на практике могут возникнуть ситуации, при которых работник физически не будет иметь возможности уведомить своего работодателя, например, вследствие значительной территориальной удаленности населенного пункта.

Работник вправе воспользоваться самозащитой сразу же после нарушения или при обнаружении угрозы нарушения трудовых прав. Но в ст. 142 ТК РФ закреплено правило о том, что при задержке выплаты заработной платы на срок более 15 дней, работник имеет право только при извещении работодателя в письменной форме, приостановить работу на весь период до выплаты задержанной суммы. Положение статьи ограничивает право работника на самозащиту, так как он не может без промедления защищать свои нарушенные права. Следовательно, труд, выполняющийся на протяжении этих 15 дней можно считать принудительным, так как согласно ч. 3 ст. 4 ТК РФ под принудительным трудом понимается нарушение установленных сроков выплаты заработной платы или выплата ее не в полном размере. Принцип запрещения принудительного труда закреплен не только в российском законодательстве, но и на международном уровне, в конвенциях МОТ № 29 «О принудительном или обязательном труде» 1930 г и № 105 «Об упразднении принудительного труда» 1957 г., в Декларации МОТ « Об основополагающих принципах и правах в сфере труда» 1988 г. Таким образом, периоды, в течение которых работник не имеет права останавливать свою работу, можно считать частичной легализацией принудительного труда.

Еще одна сложность применения самозащиты состоит в том, что пределы ее осуществления не регламентированы законодательством. Таким образом, работник, применяя данный способ защиты трудовых прав, сталкивается с вопросом ее условий и пределов, ведь в противном случае он сам может стать правонарушителем [5, с. 144].

Наряду с самозащитой неюрисдикционные формы защиты трудовых прав предусматривают бесконфликтные способы урегулирования разногласий - согласительные процедуры, то есть, переговоры между сторонами трудовых отношений. Самозащиту лучше всего начинать именно с переговоров, которые позволят обсудить возникшую ситуацию и прийти к компромиссному решению. Таким образом, самозащита работником трудовых прав в ТК РФ была закреплена с целью предотвращения обострения спорной ситуации между работником и работодателем и предоставления им возможности мирно урегулировать возникшие разногласия.

Как уже говорилось выше, право на самозащиту возникает в момент, когда работник узнает о нарушении своих трудовых прав. Прекратить самозащиту работник может в любое время по своему усмотрению. Но в момент восстановления нарушенных прав работник должен прекратить самозащиту в обязательном порядке, иначе продолжение таких действий будет квалифицироваться как дисциплинарное правонарушение.

Институт самозащиты в некоторых зарубежных странах более детализирован. Например, в Канаде, в провинции Британская Колумбия создана подробная схема для работника в рамках самостоятельной защиты своих трудовых прав. Данный документ создан для того, чтобы помочь сторонам конфликта правильно и как можно быстрее разрешить трудовой спор, в частности, связанный с задержкой выплаты заработной платы. Работник может обратиться за защитой своих прав в органы контроля и надзора за соблюдением трудового законодательства, либо после, либо параллельно с осуществлением самозащиты. Но данный порядок возможен лишь в строго предусмотренных законом случаях. Инструкция по самозащите является достаточно понятной и простой в использовании. В случае нарушения трудовых прав работник в инструкции отвечает на ряд вопросов, к примеру, таких как «Попадает ли мое требование под действие Акта?».

Если встречается хоть один ответ «Нет», то данные разногласия не попадают под действие Акта и не могут быть разрешены в соответствии с его положениями. Дальнейшими действиями является направление требования работодателю о необходимых выплатах (заработной плате или иной) вместе с уведомлением о намерении осуществить самозащиту и иной информацией, относящейся к делу. Работодатель обязан в течение пятнадцати дней отреагировать на требование работника.

Такой порядок разрешения споров отличается доступностью разъяснений законодательства и характерной простотой для понимания каждым работником. [8, с.127]. В нашей стране на данный период нет таких последовательных «инструкций». Полагаем, что их принятие значительно бы упростило подход к разрешению трудовых конфликтов и послужило бы целям правового просвещения населения. Так же в ст. 379 ТК РФ следовало бы указать, что работник не только извещает работодателя в письменной форме о факте отказа от работы, но и о своих правовых требованиях[9, с. 147].

Можно сделать вывод, что нормы, регулирующие самозащиту, как способ защиты трудовых прав, требуют определенной доработки, а для эффективного использования положений о самозащите, можно было бы по аналогии с зарубежным опытом, разработать пошаговые инструкции для использования этого способа защиты прав в сфере труда. При устранении рассмотренных недостатков законодательства работники начнут понимать, что самозащита является доступным и быстрым способом урегулирования трудового конфликта мирным путем.

Подводя итог вышесказанному, можно сделать вывод, что самозащита является эффективным способом защиты трудовых прав и свобод. Именно этим объясняется тот факт, что законодатель закрепил в ст. 352 ТК РФ данный способ защиты, поместив его на первое место. Необходимо отметить, что далеко не все работники готовы воспользоваться этим способом защиты своих трудовых прав в силу различных причин. Таким образом, на сегодняшний день нормы данного правового института реализуют свою защитную функцию не в полной мере, поэтому необходимо дальнейшее развитие и изучение института самозащиты трудовых прав, что обусловлено развитием правового государства и гражданского общества России.

Институт самозащиты требует серьезной законодательной доработки, которая должна быть осуществлена в ближайшее время, для того, чтобы стать более востребованным и простым в применении. Данные изменения очень важны, т.к. право работника является особо важным, на основании того, что по сравнению с другими способами защиты трудовых прав самозащита имеет ряд преимуществ: способствует более оперативному разрешению конфликтной ситуации; является менее затратным способом восстановления нарушенных трудовых прав; у работника есть возможность самостоятельного планирования и контроля хода мероприятий по самозащите.

Список использованной литературы:

1. Трудовой кодекс Российской Федерации от 30.02.2001 № 197 - ФЗ (ред. от 03.07.2016) // Собрание законодательства РФ. – 2002. – № 1 (ч. 1). – Ст. 3.
2. Андреев А.А. Проблемы самозащиты работниками своих трудовых прав//Вестник Университета имени О.Е. Кутафина. 2017. № 10. С. 213-217.
3. Бурносова В.В., Солоха А.А., Забулова К.Г. Способы защиты трудовых прав работников//В сборнике: Актуальные проблемы реформирования современного законодательства сборник статей Международной научно-практической конференции. 2017. С. 43-46.
4. Коваленко Е.А. Самозащита работника как способ защиты трудовых прав//Современные научные исследования и разработки. 2017. Т. 2. № 1 (9). С. 357-358.
5. Наталия А.Б., Илона М.С. Некоторые проблемы реализации права на самозащиту трудовых прав//В сборнике: Взаимодействие науки и общества: проблемы и перспективы сборник статей Международной научно-практической конференции: в 4 частях. 2017. С. 142-145.
6. Смбалян А.М. Правовой анализ института самозащиты трудовых прав//В сборнике: Вопросы эволюции правовой мысли человечества Сборник статей Международной научно-практической конференции. 2017. С. 225-227.
7. Трудовое право России: учебник для бакалавров / под общ. ред. Е. Б. Хохлова, В. А. Сафонова. – М.: Юрайт, 2013. – 672 с.
8. Шамардина А. М. Опыт зарубежных государств в сфере самозащиты работниками трудовых прав // Законность и правопорядок в современном обществе. – 2015. – № 23. – С. 125 - 128.
9. Яценко А.О. О некоторых вопросах реализации в российской федерации права работника на самозащиту//В сборнике: Конституционно-правовое регулирование общественных отношений: теория, методология, практика Материалы международной научно-практической конференции. 2018. С. 197-199.

УДК 347

Клецова Е.А.,
Московский университет им. С.Ю. Витте, г. Москва

Институт несостоятельности (банкротства): российский и зарубежный опыт

Аннотация: в статье рассматриваются особенности института несостоятельности (банкротства) в отдельных западных странах; приводятся источники правового регулирования процедур банкротства во Франции, ФРГ, Великобритании; раскрываются сходства и различия институтов несостоятельности (банкротства) в России и за рубежом.

Ключевые слова: институт несостоятельности (банкротства), кредитор, должник, банкрот, восстановление платежеспособности, конкурсное производство.

По общему правилу, несостоятельность (банкротство) в законодательстве зарубежных стран определяется, как неспособность должника исполнить в полном объеме денежные обязательства и (или) уплатить обязательные государственные платежи. В рыночных условиях институт несостоятельности (банкротства) является не только эффективным средством экономической защиты частных лиц, но и специальным социально-правовым механизмом, необходимым для оздоровления экономики в целом.

Французское законодательство о банкротстве составляет Торговый кодекс Франции 1999 г., включающий два титула (раздела), где собраны воедино нормы ранее применявшихся законов о банкротстве. Первый титул содержит нормы, регламентирующие порядок предупреждения несостоятельности (банкротства) должника, правила урегулирования отношений должника и кредиторов. Второй титул посвящен правилам, регламентирующим процедуры восстановления и ликвидации предприятия в судебном порядке. Французское законодательство ориентировано преимущественно на реабилитацию должников и восстановление их платежеспособности [1].¹

Лицами, уполномоченными правом на подачу заявления о признании должника несостоятельным являются: кредиторы, должник, прокурор. Основанием возбуждения производства по делу является прекращение осуществления платежей должником. Бремя доказывания прекращения платежей возлагается на кредитора. Дело о банкротстве подлежит рассмотрению коммерческим судом по месту нахождения должника либо гражданскими судами более высокой инстанции. Банкротами могут быть объявлены любые физические и юридические лица частного права.

Сходным с российским законодательством является положение, в соответствии с которым должник обязуется подать заявление о признании себя банкротом в случае, если им прекращены платежи. Отличие состоит только в сроке подачи такого заявления, который составляет во Франции – не позднее 15 ночей с момента прекращения исполнения обязательств по производству платежей.

Процедурами, применяемыми в деле о банкротстве, являются: наблюдение, восстановление платежеспособности должника, конкурсное производство.

Следует подчеркнуть, что французское законодательство отличается явно продолжительной (продебиторской) направленностью и преследует следующие принципы: сохранение компании-должника, рабочих мест и соразмерное удовлетворение требований кредиторов. На стадии наблюдения применяются определенные обеспечительные в отношении кредиторов меры. Например, специальная комиссия составляет план-график по выплатам задолженностей.

Стадия восстановления является добровольным этапом, и длится, как правило, 12 месяцев. За этот период должник продает свое движимое и недвижимое имущество, чтобы оплатить задолженности. Если комиссия видит, что лицо прилагает все свои усилия на оплату долга, то по истечении 12 месяцев оставшийся непоплаченный долг может быть списан.

Последствиями несостоятельности во Франции для банкрота станет недоступность получения кредита ближайшие 8 лет, так как каждый банкрот попадает в черный список Банка Франции. Вместе с тем, лица, которые добровольно стараются погасить все свои долги, внесенные в «черный список» могут избежать.

В Германии источником права в сфере банкротства является Положение о несостоятельности, регламентирующее отношения, возникающие между субъектами в деле о банкротстве; порядок возбуждения производства о несостоятельности должника; порядок удовлетворения требований кредиторов; отдельные виды по делам о несостоятельности.

Несостоятельными (банкротами) могут быть объявлены любые физические и юридические лица, а также объединения, не являющиеся юридическими лицами, независимо от предмета их деятельности и коммерческого статуса. Не могут признаваться банкротами юридические лица публичного права, а также государство и субъекты германской федерации.

Право на подачу заявления о признании должника банкротом предоставлено должнику и кредиторам. В случае несостоятельности банка, право на подачу заявления имеет исключительно Центральный банк.

Дела о несостоятельности (банкротстве) подлежат рассмотрению во всех гражданских судах.

¹ Центр банкротства [Электронный ресурс] // Банкротство по законодательству зарубежных стран. URL: <http://centr-bankrotstva.ru/bankrotstvo-po-zakonodatelstvu-zarubeznyh-stran> (дата обращения 21.03.2018 г.)

Основаниями для возбуждения дела о банкротстве являются: неплатежеспособность должника, угроза неплатежеспособности и сверхзадолженность. Германское законодательство содержит такой пробел, как отсутствие установленного минимального размера задолженности кредиторам.

Процедурами в деле о банкротстве являются либо мировое соглашение, либо конкурсное производство. Целью рассмотрения дела о несостоятельности является открытие конкурсного производства и удовлетворение требований кредиторов.

Таким образом, германское законодательство отличается ярко выраженной прокредиторской направленностью. Дело о банкротстве начинается открытием конкурсного производства. Возможность проведения реабилитационной процедуры открывается только с достижением соглашения об этом между кредиторами и должником.

Законодательство Великобритании о несостоятельности, главным образом, состоит из Закона о несостоятельности 1986 года с изменениями от 2000 года. Английское законодательство имеет своей целью восстановление платежеспособности и реабилитацию должника, но на практике данный процесс обычно блокируется кредиторами, которым предоставлено «право плавающего обеспечения» на все активы должника.

Несостоятельными (банкротами) в Англии могут быть объявлены физические и юридические лица, однако к ним применяются различные нормы законодательства о банкротстве, так как существует разграничение норм, применяемых в отношении субъектов предпринимательства в зависимости от предмета деятельности должника. Нормы специального законодательства регламентируют проведение процедур банкротства кредитных, страховых и строительных организаций. Торговые и неторговые организации в праве Англии не подлежат градации.

Производство о несостоятельности (банкротстве) возбуждается с подачей заявления при наличии внешних признаков банкротства. Уполномоченными на подачу заявления о признании должника банкротом являются должник и кредиторы, а в отдельных случаях уполномоченные государственные органы, прокурор и суд.

Сходным положением с российским и французским законодательством является обязанность должника обратиться с заявлением в суд о признании себя банкротом. Руководитель компании должника обязан обратиться в суд в случае невозможности произведения платежей по долгам.

Дела о банкротстве подлежат рассмотрению специальными судами по делам о банкротстве.

Процедурами, применяемыми в деле о банкротстве, являются: соглашение должника и кредиторов о погашении долгов или об утверждении плана реорганизации компании; процедура управления конкурсной массой, последствием которой является введение моратория на удовлетворение требований кредиторов с целью реструктуризации задолженности должника; конкурсное производство.

Следует упомянуть, что в Великобритании, как и в других западных странах широко применяются психолого-правовые меры предотвращения преднамеренного или фиктивного банкротства. Так, на разных этапах проведения процедуры банкротства судом или управляющим по делу о несостоятельности может назначаться комплексная психологическая диагностика ответственных лиц компании с целью выявления истинных причин и мотивов заявления о банкротстве. Технологии психологической диагностики в обязательном порядке применяются и в отношении должников – физических лиц²[2, с. 14-15].

Таким образом, несмотря на то, что английское законодательство предусматривает реабилитационные процедуры в отношении должника, оно имеет ярко выраженную прокредиторскую направленность.

Первым законодательным актом в сфере несостоятельности (банкротства) Российской Федерации как правопреемницы СССР принято считать Указ Президента РФ от 14 июня 1992 г. № 623 «О мерах по поддержанию и оздоровлению несостоятельных государственных предприятий (банкротов) и применению к ним специальных процедур» [3]³.

19 ноября 1992 г. Верховным Советом Федерации был принят и введен в действие с 01 марта 1993 г. Закон Российской Федерации «О несостоятельности (банкротстве) предприятий» [4].⁴ Целью принятия данного Закона являлось введение в российское право института несостоятельности и исключение из гражданского оборота неплатежеспособных субъектов.

Нормативно-правовыми актами, служащими дополнением к рассматриваемому закону и представляющими собой большую ценность, являются: Постановление Правительства РФ от 20 мая 1994 г. «О некоторых мерах по реализации законодательства и о несостоятельности (банкротстве) предприятий» и Распоряжение Федеральной службы по делам о несостоятельности и финансовому оздоровлению от 12 сентября 1994 г. «Временные методические рекомендации по оценке финансового состояния предприятий, имеющих признаки несостоятельности».

Следующим этапом развития законодательства о банкротстве было вступление в силу Федерального закона от 08 января 1998 г. «О несостоятельности (банкротстве)». Рассматривая данный закон нельзя не отметить его внутреннюю структурированность и нейтральность по отношению к должнику.

² Аминов И.И. Психологическое изучение собеседника в профессиональном общении сотрудника органов внутренних дел: автореф. дисс. канд. психол. наук. М.: Академия управления МВД России, 2000.

³ Указ Президента РФ от 14.06.1992 N 623 "О мерах по поддержке и оздоровлению несостоятельных государственных предприятий (банкротов) и применении к ним специальных процедур" (утратил силу с 01.07.2002 г.) // Справочная правовая система «Консультант плюс», (дата обращения 21.03.2018).

⁴ Учебные материалы [Электронный ресурс] // Развитие законодательства о банкротстве в России. URL: <http://works.doklad.ru/view/dgfuqDl0aVs.html> (дата обращения 21.03.2018)

Устранение недостатков и совершенствование законодательства нашло свое выражение в законе РФ № 127-ФЗ «О несостоятельности (банкротстве)», принятом 26 октября 2002 г., который закрепил и урегулировал порядок проведения процедур банкротства должника в зависимости от категории должника. При этом главной целью правового регламентирования в Законе выступает предупреждение банкротства. Кроме того Закон закрепляет порядок рассмотрения в суде дел о банкротстве; предоставляет возможность оспаривания сделок, совершенных должником; предусматривает ответственность контролирующих должника лиц.

Необходимо отметить, что подобные нормативные правовые акты были приняты и в других государствах на постсоветском пространстве [5, с. 56 – 58]⁵.

Резюмируя вышеизложенное, подчеркнем, что различия в правовом регулировании банкротства в странах обусловлено различной интенсивностью регулирования экономики, целей и задач, которые преследует законодатель той или иной страны, разрабатывая законодательство о несостоятельности. В одних странах законодатель преследует цель восстановления и реабилитация предприятия – должника, в других преимущество отдается защите прав кредиторов и ликвидации фирмы-должника. Но в то же время в законодательстве разных государств имеются сходные нормы и положения.

Следует отметить, что все страны, включая страны англо-саксонской правовой семьи, в качестве источника правового регулирования отношений, возникающих в сфере банкротства, имеют писанные законодательные акты. Данный факт объясняется тем, что отношения, возникающие в сфере несостоятельности, являются следствием отношений, коррелирующих с неисполнением обязательств должника, которые уже регламентированы на уровне нормативно-правовых актов – гражданских и торговых кодексов.

Список использованной литературы:

1. Центр банкротства [Электронный ресурс] // Банкротство по законодательству зарубежных стран. URL: <http://centr-bankrotstva.ru/bankrotstvo-po-zakonodatelstvu-zarubeznyh-stran> (дата обращения 21.03.2018 г.)
2. Аминов И.И. Психологическое изучение собеседника в профессиональном общении сотрудника органов внутренних дел: автореф. дисс. канд. психол. наук. М.: Академия управления МВД России, 2000.
3. Указ Президента РФ от 14.06.1992 N 623 "О мерах по поддержке и оздоровлению несостоятельных государственных предприятий (банкротов) и применении к ним специальных процедур" (утратил силу с 01.07.2002 г.) // Справочная правовая система «Консультант плюс», 2018 г.
4. Учебные материалы [Электронный ресурс] // Развитие законодательства о банкротстве в России. URL: <http://works.doklad.ru/view/dgfuqDl0aVs.html> (дата обращения 01.02.2018 г.)
5. Современные проблемы региональной экономической интеграции (на примере Европейского Союза и Евразийского Экономического Союза). М., Редакционно-издательское объединение «Новая юстиция». 2016.

© Клещова Е.А., 2018

*Kuleshova E. A.,
Moscow University. S. Y. Witte, Moscow*

Institute of insolvency (Bankruptcy): Russian and foreign experience

Abstract: *the article deals with the peculiarities of the institution of insolvency (bankruptcy) in some Western countries; the sources of legal regulation of bankruptcy procedures in France, Germany and the UK are given; the similarities and differences of the institutions of insolvency (bankruptcy) in Russia and abroad are revealed.*

Keywords: *institution of insolvency (bankruptcy), creditor, debtor, bankrupt, restoration of solvency, bankruptcy proceedings*

УДК 347

*Ко Минск,
Московский университет им. С.Ю. Витте, г. Москва*

Принцип «отказа от признаков юридического лица» в корпоративном праве Южной Кореи

Аннотация: *в статье раскрываются основные характеристики принципа «отказа о признаков юридического лица», применяемого судами в Южной Корее, проводится сравнение принципа с правовой конструкцией «снятия корпоративной вуали», распространенной в ряде зарубежных стран, высказывается мнение о полезности применения данного принципа арбитражными судами Российской Федерации.*

⁵ Современные проблемы региональной экономической интеграции (на примере Европейского Союза и Евразийского Экономического Союза). М., Редакционно-издательское объединение «Новая юстиция».

Ключевые слова: признаки юридического лица, корпоративное право, снятие корпоративной вуали, преднамеренное банкротство.

Согласно южнокорейскому законодательству, по контракту, заключенному между юридическим лицом и физическим лицом, в случае неисполнения своих обязанностей юридическим лицом ответственность несет юридическое лицо, кроме отдельных исключений.

Рассмотрим типовую ситуацию. Гражданин А. заключил контракт на строительство со строительной компанией Б. (Акционерное общество) и оплатил 500 миллионов долларов за строительство здания. Но из-за нехватки финансовых средств компания Б. остановила строительство. В связи с этим гражданин А. потребовал вернуть оплаченные деньги, но компания Б. не могла ему выплатить эту сумму. Генеральный директор владел решающим пакетом акций строительной компании Б. и единолично решал все по работе компании. Фактически эта компания работала под единоличным управлением Генерального директора. Контракт с гражданином А. также заключался решением директора, без созыва собрания акционеров и учета их мнения, а оплаченные по договору деньги были использованы на личные нужды Генерального директора АО, о чем гражданин А. предоставил доказательства. В такой ситуации справедливо возникает вопрос: Может ли гражданин А. направить требование о возмещении понесенного ущерба Генеральному директору строительной компании Б. при условии, что строительная компания Б. продолжает свою деятельность по договорам с другими лицами.

В Южной Корее, чтобы не допустить злоупотребления принципом ограниченной ответственности недобросовестными компаниями лицами, действует гражданско-правовой принцип «отказ от признаков юридического лица», по которому акционеры также несут ответственность за неисполнение своих обязанностей по договорам, заключенным от имени компании. Иными словами, в соответствии с этим принципом южнокорейские компании в правовом смысле приравниваются к своим руководителям, следовательно, физические лица имеют права и несут обязанности как юридические. Подобная правовая конструкция впервые была доктринально сформулирована английскими и американскими судами в конце XIX – начале XX века, получив название «снятие корпоративной вуали» (от англ. lifting / piercing the corporate veil), которую также иногда называют доктриной проникающей ответственности, «прокалывания корпоративных покровов», «прокалывания корпоративного занавеса» или даже «снятия корпоративной маски» [1, с. 43 – 48]. В настоящее время принцип «снятия корпоративной вуали» широко распространен в зарубежных государствах: США, Великобритании, Австралии, Франции, Германии, Канаде, Китае, ОАЭ, Греции, Израиле, Ирландии, Италии, Швеции, Норвегии, Люксембурге, Бельгии, Голландии, Испании, Мексике, Бразилии, многих других странах. Несмотря на общую для всех правовых систем природу и сущность доктрина «снятия корпоративной вуали» имеет специфику в зависимости от принадлежности страны к определенной правовой семье [2].

В Южной Корее, чтобы этот принцип возымел действие, необходимо соблюдение следующих условий:

1) Руководитель компании принимает решения единолично (как в случае с индивидуальными предпринимателями);

2) В случае с акционерной компанией, руководитель имеет решающий пакет акций, благодаря чему может нецелесообразно использовать денежные средства полученные по договорам заключенным компанией.

3) Необходимо наличие связи между злоупотреблением руководителем компании и причинением ущерба второй стороне контракта.

Таким образом, даже если компания не ликвидирует задолженность по процедуре банкротства, гражданин А. может обратиться к компании, а также к ее акционерам с требованием о возмещении стоимости не исполненного контракта.

По российскому законодательству в вышеописанной ситуации (без начала процесса банкротства) обращение пострадавшей стороны с требованием о возмещении материального вреда к фактическому руководителю напрямую, при наличии денежных средств на счетах компании и отсутствии Решения уголовного суда, доказывающего вину руководителя компании – невозможно.

Это вытекает из того, что, в соответствии со ст. 48 ГК РФ, юридическим лицом признается организация, которая имеет обособленное имущество и отвечает им по своим обязательствам, может от своего имени приобретать и осуществлять гражданские права и нести гражданские обязанности, быть истцом и ответчиком в суде. Кроме того, в соответствии со ст. 56 ГК РФ юридическое лицо отвечает по своим обязательствам всем принадлежащим ему имуществом. А учредитель (участник) юридического лица или собственник его имущества не отвечает по обязательствам юридического лица, а юридическое лицо не отвечает по обязательствам учредителя (участника) или собственника, за исключением случаев, предусмотренных Гражданским кодексом РФ или другим законом.

Одним из таких случаев является преднамеренное банкротство (ст. 196 УК РФ), то есть совершение руководителем или учредителем (участником) юридического лица либо гражданином, в том числе индивидуальным предпринимателем, действий (бездействия), заведомо влекущих неспособность юридического лица или гражданина, в том числе индивидуального предпринимателя, в полном объеме удовлетворить требования кредиторов по денежным обязательствам и (или) исполнить обязанность по уплате обязательных платежей, если эти действия (бездействие) причинили крупный ущерб. Факт преднамеренного банкротства должен быть доказан в процессе уголовного суда. И только после получения Решения и на его основании можно обратиться в Арбитражный суд через Конкурсного управляющего, для привлечения Руководителя

предприятия к ответу по имущественным обязательствам юридического лица. При этом в процессе проведения процедуры банкротства кроме использования организационно-правовых средств активно применяются психолого-диагностические средства для выявления истинных причин и, возможно, скрытых мотивов банкротства компании [3, с. 14-16].

Принцип «отказ от признаков юридического лица», используемый в Южной Корее, направлен на защиту прав потребителя и гарантию добросовестного исполнения заключаемых контрактов. В случае защиты своих прав по российскому законодательству, в большинстве случаев, требования кредиторов остаются невыполненными или выполненными не в полном объеме. И если кредитор не доказывает виновность руководителя компании в уголовном суде, обратиться взыскание на имущество физического лица невозможно. Однако в Южной Корее этот процесс значительно упрощен, весь процесс проводится в одном суде, поэтому длительность процесса значительно сокращается. Если бы в Российской Федерации использовался подобный принцип – количество пострадавших от недобросовестных действий руководителей различного рода организаций значительным образом сократилось.

Список использованной литературы:

1. Колонтаевская И.Ф. Проблемы взаимодействия корпоративного права России и зарубежных стран. Доктрина «снятия корпоративной вуали»// Вестник Московского университета им. С.Ю. Витте. Серия 2: Юридические науки. Издательство: Московский университет им. С.Ю. Витте (Москва). – № 4 (13) – 2017 г. – С. 43 – 48.
2. Суханов Е.А. Сравнительное корпоративное право. М.: Статут, 2014. – 456 с.
3. Аминов И.И. Психологическое изучение собеседника в профессиональном общении сотрудника органов внутренних дел: автореф. дисс. канд. психол. наук. М.: Академия управления МВД России, 2000. – 32с.

© Ко Минск, 2018

*Ko Minsk,
Moscow University. S.Yu. Witte, Moscow*

The principle of «refusal of signs of a legal entity» in the corporate law of South Korea

Abstract: *The article reveals the main characteristics of the principle of «refusal of features of a legal entity» applied by courts in South Korea, the principle is compared with the legal design of «the removal of corporate veils», common in a number of foreign countries, the opinion is expressed on the usefulness of applying this principle to arbitration courts of the Russian Federation.*

Keywords: *signs of a legal entity, corporate law, removal of a corporate veil, deliberate bankruptcy.*

УДК: 34

*Мурзаев А.А., Бердегулова Л.А.,
Стерлитамакский филиал ФГБОУ ВО «Башкирский государственный университет», г. Уфа*

Неприветливый Росреестр (частный случай юридической практики)

Аннотация: *В статье автор делится опытом взаимодействия с Управлением Росреестра по Республике Башкортостан в части предоставления услуги по государственной регистрации прав на недвижимое имущество в связи с реорганизацией юридического лица в форме преобразования. Исследуются спорные моменты в рамках данной процедуры, представлены различные подходы к разрешению сложившейся ситуации.*

Ключевые слова: *территориальное Управление Росреестра, государственный регистратор, реорганизация юридического лица, государственная регистрация прав на недвижимое имущество.*

Институт государственной регистрация прав на недвижимое имущество - важнейший элемент правового режима недвижимости. Без него сложно представить себе современный оборот недвижимого имущества и в том или ином виде обнаруживается в любом современном правопорядке.

Очевидно, что регистрационная процедура должна быть с одной стороны максимально проста и эффективна, а с другой - формировать уверенность в стабильности отношений по правовому режиму оборота недвижимости у участников гражданского оборота. Недостаточная организация данного процесса способна создать серьезные препятствия для гражданского оборота недвижимого имущества, поскольку потребует большего времени и серьезных материальных затрат. В конечном итоге будет менее привлекательным для инвесторов, вкладывающих средства в приобретение и создание недвижимого имущества. Неслучайно, процедура государственной регистрации прав собственности включена в целом ряде рейтингов в качестве их базовых значений. Например, рейтинг конкурентоспособности ВЭФ в Давосе, рейтинг комфортности ведения

бизнеса «Doing Business» от Всемирного банка, «Национальный рейтинг состояния инвестиционного климата в субъектах Российской Федерации» от Агентства стратегических инициатив.

Федеральная служба государственной регистрации, кадастра и картографии (Росреестр) позиционирует себя как современный, открытый для конструктивного взаимодействия государственный орган, внедряющий современные технологии, с их очевидной направленностью на упрощение и комфортность предоставления госуслуг. Не замечать этих достижений безусловно не справедливо, но и говорить только о том, что все механизмы отлажены и работают без сбоев, также не представляется возможным.

В частности, конкретный пример из юридической практики. Казалось бы, частный случай, но как раз из суммы таких эпизодов, а не только из победных реляций со страниц ведомственных и дружественных СМИ формируется объективное представление об эффективности работы учреждения. Кратко изложим фабулу рассматриваемого казуса.

ОАО «Газпром нефтехим Салават» (далее - Общество) с 01.10.2016 г. реорганизовано в форме преобразования в ООО. В начале ноября, Общество обратилось в Росреестр через РГАУ Многофункциональный центр г. Салават с заявлением о государственной регистрации изменений записи в ЕГРП (на тот момент, с 01.01.2017 - ЕГРН) в отношении своих объектов недвижимости, с целью их последующего отчуждения.

С 11.11.2016 г. государственная регистрация была приостановлена, получено электронное сообщение. В уведомлении о приостановлении регистратором делается вывод о том, что при реорганизации, в том числе при преобразовании юридического лица, которому на праве собственности принадлежит недвижимое имущество, переходящее в порядке правопреемства в собственность созданного юридического лица, осуществляется государственная регистрация перехода права собственности к образованному юридическому лицу на данные объекты недвижимости.

Соответственно, в данном случае организацию обязывали уплатить госпошлину в размерах, установленных абзацем 3 подпункта 22 пункта 1 статьи 333.33 Налогового кодекса Российской Федерации (далее - Налоговый кодекс), как за государственную регистрацию прав - 22 000 рублей [1].

Общество не согласилось с такой интерпретацией и предприняло попытку в досудебном порядке урегулировать данный спор. С учетом норм гражданского законодательства, правовой позиции Президиума Верховного суда и судебной практики, разъяснений Минфина РФ была сформулирована противоположная точка зрения. Ее ядром стали положения пункта 5 статьи 58 ГК РФ, в силу которой, «права и обязанности реорганизованного юридического лица в отношении других лиц не изменяются» [2] и, следовательно, не происходит прекращение или переход права на объект недвижимого имущества. Соответственно, в Реестр вносится запись об изменениях, что согласно абзацу 3 подпункта 27 статьи 333.33 Налогового кодекса Российской Федерации облагается государственной пошлиной в размере 1 000 рублей.

С учетом числа объектов недвижимости (несколько тысяч), по которым в будущем могла возникнуть необходимость внесения изменений, Общество было бы вынуждено дополнительно нести многомиллионные затраты (вспомним здесь о задаче по развитию инвестиционного климата).

В обоснование логичности своего взгляда Общество также опиралось на формирующуюся судебную практику. Так Арбитражный суд Московского округа (кассационная инстанция) в своем постановлении указал, что «юридическое лицо, реорганизованное в соответствии с действующим законодательством путем преобразования, лишь изменяет организационно-правовую форму, при этом изменение организационно-правовой формы заявителя не свидетельствует о переходе права собственности на объект недвижимого имущества» [3].

Президиумом Верховного Суда РФ в своем обзоре, на примере тождественного дела, также формирует аналогичную позицию и указывает, что «изменение организационно-правовой формы юридического лица не предполагает изменение его прав и обязанностей. Соответственно, довод регистрирующего органа о необходимости государственной регистрации перехода права собственности на недвижимость от реорганизованного лица к преобразуемому лицу, не соответствует закону» [4].

Тут бы Управлению Росреестра по Республике Башкортостан (далее – Управление) согласиться и учесть интересы заявителя, но вместо этого - в своем ответе ограничилось дублированием позиции вышестоящих ведомств и общими фразами, переложив ответственность за принятие решение на государственного регистратора [5].

Управление сделало ссылку на разъяснения Росреестра и письмо Минфина РФ, где сообщалось, что при преобразовании юридического лица, которому на праве собственности принадлежат объекты недвижимого имущества, необходима государственная регистрация перехода права такой собственности к вновь образованному юридическому лицу и уплачивается госпошлина в размере 22 000 рублей [6].

При этом, тот же Минфин РФ в своем более раннем письме «О формировании единой правоприменительной практики» указывал, что в случае если его письменные разъяснения по вопросам применения законодательства РФ о налогах и сборах не согласуются с решениями, постановлениями, письмами Верховного Суда Российской Федерации, то необходимо руководствоваться именно актами суда [7]. Это почему-то осталось «за кадром».

Видимо понимая всю зыбкость данной позиции, в случае возможного переноса заявителем данного спора в судебную инстанцию, государственным регистратором негласно было принято решение об отмене приостановления, с соответствующим внесением изменений и уплатой госпошлины в размере 1000 рублей.

В федеральной целевой программе «Развитие единой государственной системы регистрации прав и кадастрового учета недвижимости (2014 - 2019 годы)» указывается, что «развитие единой государственной системы регистрации прав на недвижимое имущество является составной частью задач обеспечения социально-экономического развития страны, решения социальных, экономических и экологических проблем, повышения качества жизни и содействия региональному развитию» [8].

Можно ли при таком подходе говорить о достижении и реализации данных целей? На мой взгляд, очевидно, что с серьезными оговорками. В тоже время, остается надежда, что проблема, обозначенная в рамках данной публикации, не останется незамеченной и позитивные изменения не заставят себя долго ждать.

Список использованной литературы:

1. Налоговый кодекс Российской Федерации (часть вторая) от 05.08.2000 N 117-ФЗ // Парламентская газета. - N 151-152. -10.08.2000 (ред. от 07.03.2018) (с изм. от 07.03.2018 N 50-ФЗ) // Официальный интернет-портал правовой информации <http://www.pravo.gov.ru> - 07.03.2018
2. Гражданский кодекс Российской Федерации (часть первая) от 30.11.1994 N 51-ФЗ // Собрание законодательства РФ. – 1994. - N 32, ст. 3301 (ред. от 29.07.2017) (с изм. и доп., вступ. в силу с 06.08.2017 N 199-ФЗ) // Официальный интернет-портал правовой информации <http://www.pravo.gov.ru> - 26.07.2017.
3. Постановление Арбитражного суда Московского округа от 26.01.2016 N Ф05-18005/2015 по делу N А41-27598/2015 [Электронный ресурс] // Доступ из справ. - правовой системы «КонсультантПлюс».
4. Обзор судебной практики Верховного Суда Российской Федерации N 3 (2016) (утв. Президиумом Верховного Суда РФ 19.10.2016) // Бюллетень Верховного Суда РФ. - N 5. май, 2017 (начало).
5. Письмо Управления Росреестра по Республике Башкортостан от 06.12.2016 № 27190/213-ОЮЛ «О рассмотрении обращения»
6. Письмо Минфина России от 11.10.2016 N 03-05-05-03/59071 // Бухгалтерское приложение (приложение к «Экономика и жизнь»). - 2016. - N 44.
7. Письмо Минфина России от 07.11.2013 N 03-01-13/01/47571 «О формировании единой правоприменительной практики» // Экономика и жизнь (Бухгалтерское приложение). - N 50. - 20.12.2013
8. Распоряжение Правительства РФ «Об утверждении Концепции федеральной целевой программы «Развитие единой государственной системы регистрации прав и кадастрового учета недвижимости (2014 - 2019 годы)» от 28.06.2013 N 1101-р // Собрание законодательства РФ. -08.07.2013. - N 27. - ст. 3634.

© Мурзаев А.А., Бердегулова Л.А., 2018

*Murzaev Alexey Anatolyevich, Berdegulova Lyubov Alekseevna
Sterlitamak branch of Bashkir state University, Ufa*

SURLY ROSREESTR (PRIVATE LEGAL PRACTICE)

Annotation: *In this article the author shares his experience of interaction with Management of Federal registration service on Republic Bashkortostan in the provision of services for state registration of rights to immovable property in connection with the reorganization of the legal entity in the form of transformation. The disputed moments within the given procedure are investigated, different approaches to the solution of the developed situation are presented.*

Key words: *territorial Administration of the Federal registration service, state Registrar, reorganization of a legal entity, state registration of rights to real estate.*

УДК 349

*Наумова Е.А.,
ЧОУ ВО Московский университет имени С.Ю. Витте, г. Москва*

Пути совершенствования судопроизводства по гражданским делам: современные электронные технологии

Постановлением Правительства РФ от 27 декабря 2012 г. № 1406 утверждена Федеральная целевая программа «Развитие судебной системы России на 2013 - 2020 годы», в соответствии с которой сформулирована Концепция развития судебной системы России на 2013-2020 годы (далее – Концепция), утвержденная Распоряжением Правительства РФ от 20 сентября 2012 г. № 1735-р.

Концепция определяет основные направления развития судебной системы в Российской Федерации: повышение качества правосудия, совершенствование судопроизводства, его постоянная адаптация к потребностям государства и общества, обеспечение доступа граждан к правосудию при его максимальной открытости и прозрачности, реализация принципа независимости и объективности при вынесении судебных решений.

В ходе реализации ключевых положений Концепции за последние годы последовательно принимались законодательные инициативы, направленные на сближение подсистем судов общей юрисдикции и арбитражных судов посредством унификации и оптимизации процедур и правил, применяемых при разрешении споров по гражданским делам. В Гражданский процессуальный кодекс (далее – ГПК РФ), Арбитражный процессуальный кодекс (далее – АПК РФ) и Кодекс административного судопроизводства (далее – КАС РФ) были внесены изменения, направленные на выполнение важных задач судопроизводства: обеспечение единства подходов при отправлении правосудия в отношении граждан и юридических лиц, исключение возможности отказа в судебной защите в случае спора о подведомственности дела, установление общих правил организации судопроизводства, достижение единообразия в судебной практике.

В результате изменений законодательства для арбитражных судов и судов общей юрисдикции установлены похожие судебные процедуры рассмотрения целого ряда дел, возникающих из гражданских и административных правоотношений. Так, например, в гражданском процессе введено упрощенное производство, а в арбитражном процессе – приказное производство в качестве специальных видов производства; в ГПК РФ включен институт предварительных обеспечительных мер в отношении дел по защите авторских и (или) смежных прав, кроме прав на фотографические произведения; введены в правила кассационного производства двухуровневые кассационные инстанции; аналогичны правила рассмотрения дел с участием иностранного государства, дел, связанных с осуществлением контроля и оказанием содействия в отношении третейских судов; единообразны правила использования возможностей сети Интернет, основания освобождения от доказывания и другие правила процесса.

При этом особое значение в настоящее время законодатель придает вопросам применения законодательства, регулирующего использование документов в электронном виде в деятельности судов общей юрисдикции и арбитражных судов для повышения эффективности защиты нарушенных гражданских прав.

Так, федеральным законом № 137-ФЗ от 01.05.2016 «О внесении изменений в статьи 153.1 и 159 Арбитражного процессуального кодекса Российской Федерации» изменены редакции указанных статей. [1, с.14]

Предусмотрено право заинтересованных лиц участвовать в судебном заседании путем использования систем видеоконференц-связи при условии заявления ими ходатайства об этом и при наличии в арбитражных судах или судах общей юрисдикции технической возможности осуществления видеоконференц-связи.

Установлен порядок взаимодействия между арбитражными судами и судами общей юрисдикции по организации сеансов видеоконференц-связи.

Право арбитражного суда отказать в удовлетворении ходатайства об участии в судебном заседании путем использования систем видеоконференц-связи возможно в двух случаях: или, если отсутствует техническая возможность для участия в судебном заседании с использованием систем видеоконференц-связи, или, если разбирательство дела осуществляется в закрытом судебном заседании.

Федеральным законом от 23.06.2016 г. № 220-ФЗ «О внесении изменений в отдельные законодательные акты Российской Федерации в части применения электронных документов в деятельности органов судебной власти», вступающим в законную силу с 1 января 2017 года, предусмотрена альтернативная возможность обращения в арбитражный суд путем подачи искового заявления, заявления, жалобы, представления и иных документов, в том числе письменных доказательств, заявлений об обеспечении иска, имущественных интересов, в электронном виде, в том числе в форме электронного документа, подписанного электронной подписью в порядке, установленном законодательством Российской Федерации, посредством заполнения формы, размещенной на официальном сайте суда в информационно-телекоммуникационной сети «Интернет». [2, с.14]

Согласно ч. 4 ст. 17, ч. 1 ст. 41 АПК РФ граждане, организации, государственные органы, органы местного самоуправления, иные органы, должностные лица, лица, наделенные государственными или иными публичными полномочиями вправе направлять иски, заявления, в том числе заявления о выдаче судебного приказа, ходатайства, жалобы в суд в электронном виде.

Устанавливается право судов разрешать вопросы, связанные с использованием в своей деятельности документов в электронном виде на основе применения норм, регулирующих сходные отношения (аналогия закона), а при отсутствии таких норм – исходить из общих начал и смысла законодательства (аналогия права).

Верховным Судом Российской Федерации даны разъяснения о порядке применения законодательства, регулирующего использование участниками, в том числе арбитражного процесса, документов в электронном виде на этапах подачи процессуальных обращений в суд, подготовки и рассмотрения дела, принятия и изготовления судебных актов, направления судебных актов и их копий заинтересованным лицам, а также при судебных извещениях.

Кроме того, предусматривается право арбитражного суда на выполнение судебного акта, особого мнения судьи в форме электронного документа, который подписывается судьей усиленной квалифицированной электронной подписью, за исключением акта, содержащего сведения, составляющие государственную или иную охраняемую законом тайну, если дело рассмотрено в закрытом судебном заседании.

Согласно ч. 5 ст. 15 АПК РФ, если судебный акт выполняется в форме электронного документа, наряду с таким документом изготавливается экземпляр на бумажном носителе, подписанный собственноручно судьей (судьями). При этом экземпляр судебного акта, выполненный в форме электронного документа, и экземпляр судебного акта, выполненный на бумажном носителе, имеют равную юридическую силу. Экземпляр судебного

акта на бумажном носителе приобщается к материалам дела. Экземпляр судебного акта в форме электронного документа хранится в системе автоматизации судопроизводства.

По ходатайству (заявлению) лица, участвующего в деле и при наличии технической возможности судом может быть изготовлена и направлена в виде электронного образа, заверенного усиленной квалифицированной электронной подписью, копия судебного акта, принятого до вступления в силу Федерального закона "О внесении изменений в отдельные законодательные акты Российской Федерации в части применения электронных документов в деятельности органов судебной власти".

В соответствии с ч. 5 ст. 15, ч. 4 ст. 5, 6 ст. 19 АПК РФ в случае, если к рассмотрению дела привлечены арбитражные заседатели, судебный акт выполняется в форме электронного документа и подписывается усиленными квалифицированными электронными подписями судьи и арбитражных заседателей. При отсутствии такой возможности судебный акт выполняется на бумажном носителе.

Правила арбитражного судопроизводства, сформулированные в ч.1 ст. 177, ч.1 ст. 186 АПК РФ, предусматривают, что вынесенные в виде отдельного судебного акта и выполненные в форме электронного документа решение или определение, направляются лицам, участвующим в деле, посредством его размещения на официальном сайте арбитражного суда в информационно-телекоммуникационной сети «Интернет» в режиме ограниченного доступа не позднее следующего дня после дня его принятия.

Судебный акт (копия судебного акта) будет считаться полученным лицом, которому он в силу положений процессуального законодательства высылается посредством его размещения на официальном сайте суда в режиме ограниченного доступа, на следующий день после дня его размещения на указанном сайте. [3, с.14]

Изменен порядок выполнения арбитражным судом обязанности по извещению лиц, участвующих в процессе. В случае наличия в материалах дела доказательств получения лицами, участвующими в деле, и иными участниками арбитражного процесса определения о принятии искового заявления или заявления к производству и возбуждении производства по делу, информации о времени и месте первого судебного заседания, судебные акты, которыми назначаются время и место последующих судебных заседаний или совершения отдельных процессуальных действий, направляются участникам процесса посредством размещения этих судебных актов на официальном сайте арбитражного суда в информационно-телекоммуникационной сети «Интернет» в разделе, доступ к которому предоставляется указанным лицам в режиме ограниченного доступа.

Отчет системы автоматизации судопроизводства о публикации судебного акта на официальном сайте суда в сети "Интернет", изготовленные на бумажном носителе копии страниц официального сайта суда, в которых содержится дата размещения информации, и сама информация о времени и месте судебного заседания или совершения отдельного процессуального действия являются документами, подтверждающими размещение судом на его официальном сайте в сети "Интернет" сведений о времени и месте судебного заседания или совершения отдельного процессуального действия, в том числе дату размещения указанных сведений.

Изготовленные на бумажном носителе копии страниц официального сайта суда, подтверждающие размещение судом указанных сведений, приобщаются к материалам дела.

Под получением первого судебного извещения или первого судебного акта лицом, участвующим в деле, иным участником процесса предлагается понимать получение, в том числе по электронной почте, судебного извещения либо вызова в предварительное судебное заседание, судебное заседание и (или) копии первого значимого для целей участия определения по делу.

При рассмотрении дела в порядке, предусмотренном законодательством о судопроизводстве в арбитражных судах, судебные акты размещаются на официальном сайте суда в сети "Интернет" в разделе, доступ к которому предоставляется лицам, участвующим в деле, и иным участникам процесса, в том числе посредством личного кабинета.

Наряду с размещением судебных актов (копий судебных актов) в режиме ограниченного доступа информация о времени и месте судебных заседаний, тексты судебных актов размещаются судом в порядке, предусмотренном статьями 14, 15 Федерального закона от 22 декабря 2008 года N 262-ФЗ "Об обеспечении доступа к информации о деятельности судов в Российской Федерации".[4, с.14]

Вместе с тем, о совершении таких процессуальных действий, как о восстановлении пропущенного срока подачи апелляционной, кассационной, надзорной жалобы или представления, о принятии к производству заявления, представления о пересмотре судебного акта по новым или вновь открывшимся обстоятельствам, о назначении судебного заседания после принятия итогового судебного акта по делу, под которым понимается решение суда первой инстанции, определения о прекращении производства по делу или об оставлении заявления без рассмотрения, судебного акта суда апелляционной, кассационной, надзорной инстанции, которым завершено производство по делу на соответствующей стадии процесса, для разрешения вопроса, подлежащего рассмотрению в рамках данного дела (например, вопроса о принятии дополнительного решения, заявления о возмещении судебных расходов), участники дела извещаются также путем направления на бумажном носителе копии судебного акта.

С учетом правил, содержащихся в ч. 5 ст.3 АПК РФ согласие на извещение по электронной почте может быть выражено, в частности, посредством указания адреса электронной почты в тексте обращения в суд, а также при подаче обращения в суд в электронном виде посредством заполнения соответствующей формы, размещенной на официальном сайте суда в сети "Интернет".

В этом случае судебное извещение, направленное по адресу электронной почты, указанному лицом, участвующим в деле, будет считаться полученным такими лицами в день направления судебного извещения.

Федеральным законом от 02.03.2016 г. № 47-ФЗ внесены существенные изменения в главу 29 АПК РФ о рассмотрении арбитражными судами дел в порядке упрощенного производства. [5, с.15]

Согласно ст. 229 АПК РФ арбитражный суд по делу, рассмотренному в порядке упрощенного производства вправе принять решение немедленно путем подписания судьей лишь резолютивной части решения, которая приобщается к материалам дела и размещается на официальном сайте арбитражного суда в информационно-телекоммуникационной сети «Интернет» не позднее следующего дня после дня его принятия. Обязанность составить мотивированное решение возникает у арбитражного суда только при подаче в течение пяти дней со дня размещения решения, принятого в порядке упрощенного производства, на официальном сайте арбитражного суда в информационно-телекоммуникационной сети «Интернет» лицом, участвующим в деле, заявления о составлении мотивированного решения. В этом случае арбитражным судом решение принимается по правилам, установленным главой 20 АПК РФ. Мотивированное решение арбитражного суда изготавливается в течение пяти дней со дня поступления от лица, участвующего в деле, соответствующего заявления.

Федеральным законом от 02.03.2016 г. № 47-ФЗ в АПК РФ с 1 июня 2016 г. введена глава 29.1 Приказное производство.

Появление приказного производства в арбитражном процессе направлено на «ускорение» арбитражного судопроизводства и оптимизацию судебной нагрузки, поскольку такой вид производства специфичен своей «документарной» формой: суд рассматривает заявление о выдаче судебного приказа в отношении бесспорных денежных требований только на основании представленных документов и без вызова сторон.

До этого такая специальная форма судебного процесса, как приказное производство, использовалась лишь в судах общей юрисдикции.

В отличие от правил гражданского судопроизводства просьба о выдаче судебного приказа может быть заявлена арбитражному суду при невыполнении или ненадлежащем выполнении ответчиком денежного обязательства перед истцом. Кроме того, особенностью требований взыскателя является бесспорность или доказанность требования последнего к должнику.

Перечень требований, по которым арбитражное процессуальное законодательство предусматривает возможность защиты нарушенного имущественного права путем выдачи судебного приказа приведен в ст.229.2 АПК РФ, где установлена их предельная цена.

Заявление о выдаче судебного приказа, содержание которого предусмотрено ст. 229.3 АПК РФ, может быть представлено арбитражному суду по месту нахождения должника на бумажном носителе, либо в электронном виде в форме скрепленного электронной подписью электронного документа через интернет-систему «Мой арбитр».

С 1 января 2017 г. предусматривается обязанность выполнения судебного приказа в форме электронного документа, подписанного усиленной квалифицированной электронной подписью, и составлении двух его экземпляров на бумажном носителе. Экземпляры судебного приказа, выполненные на бумажном носителе, составляются на специальном бланке и подписываются судьей. Судебный приказ размещается на официальном сайте арбитражного суда в информационно-телекоммуникационной сети «Интернет» не позднее следующего дня после дня его вынесения.

Анализируемыми правилами арбитражного судопроизводства предусмотрено, что в случае, если должником в течение десяти дней со дня ее получения от суда копии судебного приказа не представлены возражения, взыскателю выдается второй экземпляр судебного приказа, заверенный гербовой печатью суда, для предъявления его к исполнению. Данный экземпляр судебного приказа по ходатайству взыскателя может быть направлен судом для исполнения. Судебный приказ может быть направлен судом для исполнения в форме электронного документа, подписанного судьей усиленной квалифицированной электронной подписью в порядке, установленном законодательством Российской Федерации.

Согласно п.2.1, ч.1 ст. 129 АПК РФ арбитражный суд возвращает исковое заявление, если при рассмотрении вопроса о принятии заявления установит, что заявленные требования подлежат рассмотрению в порядке приказного производства.

То есть, по отвечающим формально условиям ст.229.2 АПК РФ требованиям у взыскателя права на обращение в арбитражный суд в порядке искового производства нет.

Представляется, что такое ограничение прав в выборе вида производства обращающихся за судебной защитой заинтересованных лиц противоречит принципу диспозитивности арбитражного процесса.

Судебный приказ арбитражный суд обязан выдать, принимая во внимание только документы, представленные взыскателем.

В отсутствии реализованного права на обращение в кассацию первого уровня, пресекается возможность обращения и в кассацию второго уровня и в надзор.

Порядок реализации права на представление заявления о выдаче судебного приказа и прилагаемых к нему документов в электронном виде, действия судьи при изучении содержания таких документов разъяснены в Постановлении Пленума Верховного Суда РФ от 27.12.2016 N 62 "О некоторых вопросах применения судами положений Гражданского процессуального кодекса Российской Федерации и Арбитражного процессуального кодекса Российской Федерации о приказном производстве". [6, с.15]

В целях обеспечения правильного и единообразного применения судами положений законодательства, регулирующего использование документов в электронном виде в деятельности судов общей юрисдикции и арбитражных судов, Верховным Судом Российской Федерации сформирован глоссарий подлежащих использованию понятий, сформулированных в Постановлении Пленума Верховного Суда РФ от 26.12.2017 N 57 "О некоторых вопросах применения законодательства, регулирующего использование документов в электронном виде в деятельности судов общей юрисдикции и арбитражных судов". [7]

В правила судопроизводства по гражданским делам вводятся и раскрывается содержание таких понятий, как электронный документ, электронный образ документа, документ в электронном виде, электронная подпись, простая электронная подпись, усиленная квалифицированная электронная подпись, квалифицированный сертификат ключа проверки электронной подписи, система автоматизации судопроизводства, личный кабинет и др.

Поскольку обращения в электронном виде подаются в суды посредством заполнения формы, размещенной на официальных сайтах судов в сети «Интернет», в том числе в форме электронного документа, разъяснены критерии выбора вида электронной подписи обращения в суд в зависимости от требований, установленных в законе, к таким процессуальным обращениям.

Если законом не установлено иное, обращение в суд может быть подписано простой электронной подписью, т.е. электронной подписью, которая посредством использования кодов, паролей или иных средств подтверждает факт формирования электронной подписи определенным лицом.

Кроме того, при подаче представителем обращения в виде электронного образа документа - электронной копии документа, изготовленного на бумажном носителе, к обращению прилагаются доверенность или иной документ, подтверждающий полномочия на подписание обращения в суд, в виде электронного образа документа, заверенного простой электронной подписью лица, подающего документы в суд.

В случаях, предусмотренных процессуальным законодательством, обращение в суд должно быть подписано усиленной квалифицированной электронной подписью. При этом доверенность или иной документ, подтверждающий полномочия представителя на подписание такого обращения в суд, также должны быть подписаны (заверены) усиленной квалифицированной электронной подписью представляемого лица и (или) нотариуса.

Особенности порядка подписания обращений в суд от имени юридического лица и от имени физического лица с выбором вида электронной подписи, а также понимание участниками процесса требований, предъявляемых Федеральным законом от 06.04.2011 N 63-ФЗ "Об электронной подписи" к содержанию сведений, подтверждаемых квалифицированным сертификатом ключа проверки электронной подписи, также нашли свое разъяснение в Постановлении Пленума Верховного Суда РФ от 26.12.2017 N 57 "О некоторых вопросах применения законодательства, регулирующего использование документов в электронном виде в деятельности судов общей юрисдикции и арбитражных судов".

При этом документы, прилагаемые к обращению, подаваемому в суд в электронном виде, и подтверждающие соблюдение предусмотренных законом процессуальных условий подачи обращения, могут представляться в виде электронных образов документов, заверенных простой электронной подписью или усиленной квалифицированной электронной подписью лица, подающего документы, либо в виде электронных документов. [8, с.15]

Согласно ст. ст. 41, 135 АПК РФ судья в определении о принятии к производству искового заявления, заявления, а также в ходе подготовки дела к судебному разбирательству и в процессе рассмотрения дела, вправе предложить лицам, участвующим в деле, представить в указанный им срок требующиеся для рассмотрения дела документы в электронном виде.

Кроме того, в случае принятия сторонами спора решения о самостоятельном урегулировании конфликта проект мирового соглашения (проект соглашения о примирении) может быть представлен в суд в виде электронного документа, подписанного сторонами усиленной квалифицированной электронной подписью, либо в виде электронного образа документа, содержащего графические подписи сторон, заверенного простой электронной подписью одной из сторон.

Законом предусмотрена возможность направления в суд доказательств, истребуемых судом у лиц, не являющихся участниками судебного разбирательства, а также документов, представляемых в суд лицами, содействующими осуществлению правосудия, в том числе посредством заполнения формы, размещенной на официальном сайте суда в сети "Интернет".

При реализации указанного права необходимо учитывать, что в случае направления в суд электронных образов доказательств последний после возбуждения производства по делу может потребовать представления подлинников данных доказательств. В этом случае суд разъясняет последствия непредставления подлинников доказательств, к которым относятся возможность рассмотрения дела по имеющимся в деле доказательствам или право суда сделать вывод о признании соответствующего обстоятельства другой стороной спора.

Несмотря на реализованные законодательные инициативы, направленные на выполнение федеральной целевой программы «Развитие судебной системы России на 2013-2020 годы», реформирование судопроизводства по гражданским делам еще не завершено. В настоящее время на рассмотрении в Государственной Думе Российской Федерации находятся порядка пятнадцати законопроектов, предлагающих внесение изменений, в том числе и в АПК РФ.

Особенного внимания заслуживают Постановление Пленума Верховного Суда РФ от 03.10.2017 N 30 "О внесении в Государственную Думу Федерального Собрания Российской Федерации проекта федерального закона "О внесении изменений в Гражданский процессуальный кодекс Российской Федерации, Арбитражный процессуальный кодекс Российской Федерации, Кодекс административного судопроизводства Российской Федерации и отдельные законодательные акты Российской Федерации" и Постановление Пленума Верховного Суда РФ от 18.01.2018 N 1 "О внесении в Государственную Думу Федерального Собрания Российской Федерации проекта федерального закона "О внесении изменений в отдельные законодательные акты Российской Федерации в связи с совершенствованием примирительных процедур". [9,10, с.15]

Исходя из изложенного, следует учитывать, что процесс унификации правил судопроизводства по гражданским делам путем внесения изменений и дополнений, в том числе и в АПК РФ, в дальнейшем будет продолжен.

Умение своевременно уяснить содержание произошедших изменений в указанной области права, а также предлагаемые Верховным Судом Российской Федерации подходы к применению и толкованию таких новелл, позволят максимально эффективно реализовывать возможности судебной защиты нарушенных гражданских прав и охраняемых законом интересов.

Список использованной литературы:

1. Федеральный закон от 01.05.2016 № 137-ФЗ «О внесении изменений в статьи 153.1 и 159 Арбитражного процессуального кодекса Российской Федерации» // Российская газета. – 2016. – № 97.
2. Федеральный закон от 23.06.2016 № 220-ФЗ «О внесении изменений в отдельные законодательные акты Российской Федерации в части применения электронных документов в деятельности органов судебной власти» // Российская газета. – 2016. – № 140.
3. Федеральный закон "Арбитражный процессуальный кодекс Российской Федерации" от 24.07.2002 N 95-ФЗ (ред. от 28.12.2017) // Российская газета. – 2002. № 137.
4. Федеральный закон от 22.12.2008 N 262-ФЗ (ред. от 28.12.2017) "Об обеспечении доступа к информации о деятельности судов в Российской Федерации"
5. Федеральный закон от 02.03.2016 № 47-ФЗ «О внесении изменений в Арбитражный процессуальный кодекс Российской Федерации» // Российская газета. – 2016. – № 47.
6. Постановление Пленума Верховного Суда РФ от 27.12.2016 N 62 "О некоторых вопросах применения судами положений Гражданского процессуального кодекса Российской Федерации и Арбитражного процессуального кодекса Российской Федерации о приказном производстве"
7. Постановление Пленума Верховного Суда РФ от 26.12.2017 N 57 "О некоторых вопросах применения законодательства, регулирующего использование документов в электронном виде в деятельности судов общей юрисдикции и арбитражных судов"
8. Федеральный закон от 06.04.2011 N 63-ФЗ (ред. от 23.06.2016) "Об электронной подписи" (с изм. и доп., вступ. в силу с 31.12.2017)
9. Постановление Пленума Верховного Суда РФ от 03.10.2017 N 30 "О внесении в Государственную Думу Федерального Собрания Российской Федерации проекта федерального закона "О внесении изменений в Гражданский процессуальный кодекс Российской Федерации, Арбитражный процессуальный кодекс Российской Федерации, Кодекс административного судопроизводства Российской Федерации и отдельные законодательные акты Российской Федерации"
10. Постановление Пленума Верховного Суда РФ от 18.01.2018 N 1 "О внесении в Государственную Думу Федерального Собрания Российской Федерации проекта федерального закона "О внесении изменений в отдельные законодательные акты Российской Федерации в связи с совершенствованием примирительных процедур"

© Наумова Е.А., 2018

УДК 347.918.2

Попов Г.А.,

студент 3-го курса юридического факультета,

Научный руководитель: Юлбердина Лира Радиковна, ст. преподаватель кафедры гражданского права и процесса,

Стерлитамакский филиал Башкирского государственного университета, г. Стерлитамак

Спортивный арбитражный суд как разновидность третейского суда в Российской Федерации

Аннотация. *Статья посвящена Спортивному Арбитражному Суду (САС) при АНО «Спортивная Арбитражная Палата» как разновидности третейского суда в Российской Федерации. Автор выделяет преимущества третейского разбирательства в САС, называет его основные принципы. В соответствии с Регламентом Суда, определяются пределы компетенции и структура САС, а также описываются основы организации и деятельности Суда.*

Ключевые слова: Спортивный Арбитражный Суд (САС), третейское разбирательство, арбитраж, компетенция, основы организации и деятельности, спортивное право.

Сфера профессионального спорта и спорта высших достижений, как и любая другая важная область общественной деятельности, очевидно, не может обойтись без споров между её субъектами – спортсменами, тренерами, спортивными организациями, спортивными агентами. В начале XXI века в связи с возросшим значением спорта, а также по причине его профессионализации и коммерциализации, количество подобных юридических конфликтов заметно возросло, а сами конфликты усложнились и обострились, что потребовало организации специализированных органов, способных наиболее эффективно заниматься урегулированием разногласий в спортивной сфере.

В 2003 году были созданы сразу два арбитражных (третейских) органа, призванных разрешать спортивные споры, – Спортивный Арбитражный Суд (САС) при автономной некоммерческой организации «Спортивная арбитражная палата» и Спортивный Арбитраж при Торгово-промышленной палате Российской Федерации. Третейское разбирательство, продемонстрировавшее свои очевидные преимущества, явно «пришлось ко двору» спортивной индустрии: качество и оперативность разрешения споров, конфиденциальность разбирательства (что позволяет избежать ненужных скандалов, наносящих имиджу российскому спорту), возможность выбора арбитра, существенно меньший размер третейского сбора по сравнению с государственной пошлиной, определённая независимость арбитража от государства – все эти достоинства не остались незамеченными субъектами спорта высших достижений, что проявилось в их желании обращаться именно в арбитраж, а не в государственные суды.

Рассмотрим организацию и деятельность спортивного арбитражного суда на примере Спортивного Арбитражного Суда при АНО «Спортивная арбитражная палата» (далее в том числе – САС).

САС осуществляет свою деятельность на основании Федерального закона от 29 декабря 2015 г. № 382-ФЗ «Об арбитраже (третейском разбирательстве) в Российской Федерации», Положения о Спортивном Арбитражном Суде, а также Регламента Суда.

Компетенция Спортивного арбитража определяется ст. 2 Регламента и включает в себя рассмотрение:

- споров, касающихся имущественных прав и интересов субъектов спортивной деятельности, в том числе связанные с определением статуса и порядком переходов (трансферов) спортсменов (игроков);
- споров, вытекающих из агентской деятельности;
- иных имущественных споров;
- споров, связанных с обжалованием действий и решений физкультурно-спортивных организаций, а также организаций, осуществляющих деятельность в области спорта;
- споров, связанных с применением спортсменами допинга;
- споров, вытекающих из гражданских правоотношений (в том числе договорных), одной из сторон которых является физкультурно-спортивная организация;
- любых иных споров, возникающих в области спорта.

Спор между сторонами может быть рассмотрен Судом только в том случае, если имеется третейское соглашение о передаче спора на рассмотрение САС. Третейское соглашение должно быть заключено в письменной форме и включено в договор или иной документ, подписанный сторонами. Кроме того, третейское соглашение считается заключённым, если оно включено в организационные документы спортивных организаций (например, в Регламенты, Уставы, Правила и т.п.). Односторонний отказ от заключённого третейского соглашения недопустим.

Спор рассматривается судебными составами из одного или трёх третейских судей (Арбитров). Регламент САС гласит, что Арбитрами Суда могут быть физические лица, обладающие необходимыми знаниями для разрешения споров. Причём если спор рассматривается одним Арбитром, то такой Арбитр должен иметь высшее юридическое образование, если же коллегией судей, то подобное образование должен иметь председатель такой коллегии (состава суда). Список Арбитров САС утверждаются АНО «Спортивная Арбитражная Палата», и только из него спорящие стороны могут выбрать судей.

Организационная структура Спортивного Арбитражного Суда включает в себя Президиум Суда, который состоит из Председателя Президиума АНО «Спортивная Арбитражная Палата», Президента и Вице-президентов Суда, Генерального Секретаря Суда. Президент и Вице-президенты назначаются решением Президиума Спортивной Арбитражной Палаты сроком на 4 года.

Говоря о структуре САС, также необходимо упомянуть Секретариат Суда, который осуществляет функции, необходимые для обеспечения деятельности Суда. Секретариат возглавляется Генеральным Секретарём, назначаемым решением Президиума АНО «Спортивная Арбитражная Палата».

Спортивный арбитраж осуществляет свою деятельность, руководствуясь рядом принципов.

1. независимость и беспристрастность арбитров: арбитры независимы и беспристрастны при исполнении своих обязанностей; арбитры не имеют права выступать в роли представителей спорящих сторон; не может быть арбитром лицо, заинтересованное в исходе дела (в этом случае арбитр подлежит отводу).
2. равноправие сторон: каждой стороне должны быть предоставлены равные возможности для изложения своей позиции и защиты своих прав и интересов.
3. состязательность сторон: каждая сторона обязана доказать те обстоятельства, на которые она ссылается в обоснование своих требований или возражений.

4. содействие Спортивным арбитражем достижению сторонами мирового соглашения.

5. конфиденциальность третейского разбирательства: участники разбирательства не вправе разглашать сведения, ставшие известными им в его ходе, без согласия сторон (их правопреемников); по общему правилу дело рассматривается в закрытом заседании[1].

Производство в САС начинается с подачи искового заявления, в котором истец излагает свои требования и сообщает об обстоятельствах, на которых данные требования основаны, и доказательствах, их подтверждающих. Помимо этого, в заявлении должны быть указаны: дата искового заявления; наименование и места нахождения организаций, которые являются сторонами арбитража (либо фамилии, имена, отчества, даты и места рождения, места работы граждан, являющихся сторонами арбитража); обоснование компетенции Суда, фамилия и имя избранного истцом Арбитра; цена иска; перечень прилагаемых документов. Исковое заявление должно быть подписано истцом или его представителем.

К исковому заявлению прилагаются копия документа, в котором содержится соглашение и передаче спора на разрешение Спортивного Арбитражного Суда, а также копия документа, подтверждающего уплату третейского сбора.

В том случае, если указанные требования, предъявляемые к исковому заявлению, не были выполнены, то Генеральный секретарь Суда предлагает истцу устранить недостатки в течение семи дней с момента получения такого предложения (до их устранения исковое заявление считается оставленным без движения). Если в семидневный срок недостатки не были исправлены, то заявление возвращается истцу на основании соответствующего определения Суда.

Получив исковое заявление, Суд в лице Генерального Секретаря уведомляет об этом ответчика, направляет ему копию заявления, прилагаемые к нему документы, список Арбитров, а также Регламент САС. В течение 14 календарных дней с момента получения такого уведомления ответчик должен сообщить имя и фамилию выбранного им Арбитра (либо заявить просьбу о назначении судьи органами Суда). Ответчик может представить возражения относительно заявленных исковых требований или оспорить компетенцию Суда.

В том случае, если стороны не договорились о рассмотрении дела единоличным Арбитром, то спор, по общему правилу, разрешается коллегиально, то есть судебным составом из трёх судей. Однако в ряде случаев, когда характер, объём и сложность дела не требует коллегиального рассмотрения спора, то он может быть разрешён единоличным Арбитром, даже если подобное соглашение между сторонами отсутствует.

Стороны могут вести свои дела в САС лично либо через представителей, уполномоченных должным образом. Неявка сторон, представителей, надлежащим образом извещённых о времени и месте третейского разбирательства, в Суд, а также непредставление стороной документов, материалов, не является препятствием для разбирательства и принятия Судом решения. Разбирательство может быть отложено, если сторона попросила об этом ввиду наличия уважительных причин.

Стороны в процессе третейского разбирательства должны доказать те обстоятельства, на которые они ссылаются. Суд может потребовать представление дополнительных доказательств. Помимо этого, состав суда вправе вызывать и заслушивать свидетелей, испрашивать представление доказательств третьими лицами. Стороны обязаны представить письменные доказательства в оригинале или в виде заверенных копий. Арбитры осуществляют оценку доказательств по их внутреннему убеждению, которое должно быть основано на всестороннем, полном и объективном исследовании доказательств.

Суд принимает меры к рассмотрению споров в возможно короткий срок. Максимальный срок разбирательства составляет 60 дней с момента поступления искового заявления в Суд. Исключением являются споры, связанные с обжалованием действий и решений организаций, осуществляющих деятельность в области спорта. В этом случае максимальный срок разрешения дела не должен превышать 45 дней с момента поступления искового заявления в САС.

Третейское разбирательство в Спортивном Арбитражном Суде заканчивается вынесением решения в письменной форме. Суд обязан указать мотивы, на которых основано это решение. Резолютивная часть объявляется сторонам устно, а мотивировочная – направляется им в письменном виде в течение 10 дней со дня принятия решения в окончательной форме.

Решение Суда должно быть добровольно исполнено сторонами третейского разбирательства. Если это не происходит, то стороны вправе обратиться за выдачей исполнительного листа на принудительное исполнение решения. Принятие решения в Суде в пределах его компетенции исключает возможность обращения с иском о том же предмете и по тем же основаниям в арбитражный суд или в суд общей юрисдикции.

С разрешения Президиума Спортивной Арбитражной Палаты решение может быть опубликовано в периодической печати или в виде сборников решений САС.

Решение Суда является окончательным и подлежит немедленному исполнению за исключением случаев, когда третейским соглашением предусмотрена возможность обжалования вынесенного решения в Международном Спортивном Арбитражном Суде (CAS)[2].

Подводя итог, можно сказать, что спортивные третейские суды (в частности, Спортивный Арбитражный Суд при АНО «Спортивная Арбитражная Палата») занимают важное место в системе органов, разрешающих спортивные споры, ввиду своих очевидных преимуществ. Пределы компетенции, структура, основы организации и деятельности, процедура третейского разбирательства в Спортивном арбитраже определяется как федеральным законодательством, так и внутренними актами судов (Регламентами, Положениями и т.п.).

Список использованной литературы:

1. Бобровских М.А. Организация и деятельность Спортивного Арбитражного суда при Торгово-промышленной палате Российской Федерации // Пробелы в российском законодательстве. Юридический журнал. 2011. №1.
2. Регламент Спортивного Арбитражного Суда при Автономной некоммерческой организации «Спортивная Арбитражная Палата» / Утверждён Автономной некоммерческой организацией «Спортивная Арбитражная Палата» 10 июня 2003 г. И введён в действие 01 июля 2003 г.
3. Спортивное право России: учебник для студентов вузов, обучающихся по направлениям «Юриспруденция» и «Физическая культура и спорт» / С.В. Алексеев; под ред. П.В. Крашенинникова. – 4-е изд., перераб. И доп. – М.: ЮНИТИ-ДАНА: Закон и право, 2015. – 695 с.

© Попов Г.А., 2018

*Popov Grigoriy Anatolievich
3-year student Faculty of law*

Scientific adviser: Ulberdina Lira Radikovna Senior lecturer of the Department of theory of the Civil law and Process

Sterlitamak branch of Bashkir State University Russia, Sterlitamak

Court of Arbitration for sport as a variety of the court of arbitration in Russian Federation

***Annotation.** The article is devoted to the Court of Arbitration for Sport (CAS) at non-profit organization "Sports Arbitration Chamber" as a type of arbitration in Russian Federation. The author emphasizes the advantages of arbitration in the CAS, calls its basic principles. In accordance with the Rules of Court, the limits of competence and the organizational structure of the CAS are defined, and the basis for the organization and operation of the Court is described.*

***Keywords.** Court of Arbitration for Sport (CAS), arbitration, competence, the basis of organization and activities, sports law.*

УДК 34

*Поскрёбышева Н.В., Тимофеева Р.И.,
кандидат юридических наук, доцент, зав. кафедрой гражданского права и процесса,
СФ БашГУ, г. Стерлитамак*

Подсудность дел о лишении родительских прав

***Аннотация.** В статье рассмотрены основные вопросы, связанные с подсудностью дел о лишении родительских прав. Рассмотрены основные подходы к понятию «лишение родительских прав», а также рассмотрена процедура лишения родительских прав.*

***Ключевые слова:** Семейный кодекс РФ, органы опеки и попечительства, несовершеннолетний.*

Самая строгая юридическая мера, которая может применяться в отношении родителей (или одного родителя), - это лишение прав на воспитание несовершеннолетнего лица. Данная мера направлена на запрет осуществления воспитательных процессов в отношении ребенка. Гражданин всегда лишается родительских прав на неопределенный срок. Так, суд не способен принять решение, согласно которому родитель не сможет осуществлять воспитательные функции в течение какого-то четкого срока. Лишение прав на воспитание всегда бессрочно. Родитель, лишенный в законном порядке своих прав на воспитание ребенка, не утрачивает обязанностей по его содержанию. Такой гражданин все еще должен обеспечивать своего ребенка - как правило, материально (путем своевременной уплаты алиментов).

Лишение прав родителей не стоит путать с их ограничением. Ограничение прав на содержание и воспитание ребенка является предусмотрительной мерой для родителей, которым нужно время для «исправления». Как правило, ограничение прав не зависит от действий самих родителей. Например, мать или отец могут серьезно заболеть, приобрести психические расстройства, оказаться далеко от ребенка без возможности вернуться к нему и т. д. Органы опеки и попечительства тщательно наблюдают за родителями (или одним родителем), за их поведением. Как только гражданин полностью восстановится, ограничение будет снято.

Таким образом, так как государство заинтересовано в качестве жизни и развития молодого подрастающего поколения, то оно законодательно возложило на родителей особый набор прав и обязанностей по реализации воспитания, образования, защите и содержания своих детей [4]. И предоставляются и

закрепляются за родителями родительские права не только для того, чтобы удовлетворить материнские и отцовские потребности, но главным образом с целью обеспечить интересы детей. Соответственно, именно благодаря процессу реализации указанных прав и становится возможным достичь полноценного развития ребенка.

Уже много лет подряд одной из самых распространенных категорий дел, которые рассматриваются судами общей юрисдикции, являются дела, связанные с лишением родительских прав. К сожалению, из года в год количество таких дел только растет. Таким образом, особо четко и явно прослеживается актуальность рассматриваемой темы.

Важно отметить, что под лишением родительских прав необходимо понимать меру семейно-правовой ответственности, применяемую судом тогда, когда со стороны родителей совершаются правонарушения. Также под лишением родительских прав необходимо понимать способ по защите прав и законных интересов ребенка, так как таким способом устраняются все противоправные виновные действия со стороны родителей по отношению к детям и пресекается нарушение прав ребенка.

Так А. Гагарский считает, что под лишением родительских прав нужно понимать меру ответственности, которая предусмотрена и закреплена в нормах семейного законодательства, и, как любая мера ответственности, она обеспечивает не только защиту прав и интересов детей, но и призвана выполнять карательную функцию по отношению к родителям.

Ю.К. Толстой считает, что под лишением родительских прав необходимо понимать санкцию, применяемую к неправомерному поведению родителей по отношению к детям, которая направлена на обеспечение защиты интересов детей и способствует перевоспитанию родителей [3, с. 261].

С.А. Муратова дает иное определение, в котором под лишением родительских прав понимает меру семейно-правовой ответственности в виде процесса лишения субъективных семейных прав [2, с. 51].

Таким образом, видно, что на сегодняшний день существует довольно много определений лишения родительских прав. Но наиболее полным и верным представляется определение П.Н. Мардахаевой, которая считает, что под лишением родительских прав нужно понимать санкцию, которая применяется к родителям в случаях их виновного противоправного поведения, которое выражено в неисполнении либо ненадлежащей реализации своих родительских обязанностей».

Лица, которые наделены правом подавать заявление о лишении родительских прав, закреплены в п. 1 ст. 70 СК РФ. Как показывает сложившаяся практика, чаще всего с требованиями о лишении родительских прав обращаются в суд органы опеки и попечительства. Вторым по частоте обращений с требованиями о лишении родительских прав является прокурор, который обладает полномочиями обращаться в суд с целью защиты прав и интересов лиц, которые не имеют возможности самостоятельно обратиться в суд, к таким относятся недееспособные и несовершеннолетние граждане.

Дела, связанные с требованиями о лишении родительских прав подлежат рассмотрению в районных судах в соответствии с п. 4 ч. 1 ст. 23, ст. 24 Гражданского процессуального кодекса Российской Федерации. Согласно общего правила о территориальной подсудности она определяется в соответствии с местом жительства ответчика либо, если в случаях, когда оно неизвестно, то по определяется в соответствии с последним известным местом жительства или местом нахождения имущества.

В обязательном установленном законом порядке в исковом заявлении о лишении родительских прав требуется наличие указания относительно порядка по взысканию алиментов на ребенка с родителей (родителя), которые лишены родительских прав, так как согласно п. 2 ст. 71 СК РФ родители, лишенные родительских прав, не освобождаются от обязанности по содержанию своего ребенка. Данная категория дел подготавливается к судебному разбирательству и исследуются имеющих значение для разрешения дела фактические обстоятельства относительно порядка, установленного ст. 147 ГПК РФ.

После того, как была проведена подготовка дела к судебному разбирательству судьей выносится соответствующее определение о назначении дел к судебному разбирательству. Дела данного вида на основании ст. 154 ГПК РФ подлежат рассмотрению и разрешению судом до истечения двух месяцев со дня, когда заявление поступило в суд и относится к общей категории дел.

Решение суда о лишении родительских прав обязано отражать информацию о том, с кем в последствие будет проживать и воспитываться ребенок. Это может быть либо второй родитель, либо органы опеки и попечительства или опекуну (попечителю), если уже имеется опекун, назначенный в установленном порядке. Кроме того, в процессе судебного разбирательства решается вопрос о содержании ребенка.

Необходимо еще раз подчеркнуть, что процесс лишения родительских прав рассматривается как исключительная мера, которая влечет за собой потерю родителями не только тех прав, которыми они обладали до достижения детьми 18 лет, но и всех остальных прав, которые основаны на факте родства с ребенком [1, с. 27].

Таким образом, представляется возможным выделить некоторые особенности в судебном разбирательстве в делах о лишении родительских прав. К такой особенности относится то, что данная категория дел подлежит рассмотрению в суде на основании заявления таких субъектов как один из родителей или лиц, которые заменяют родителей, прокурора, а также с таким заявлением могут обратиться органы или организации, которые в качестве своих основных обязанностей имеют обязанность по охране прав несовершеннолетних детей.

Таким образом, лишение родительских прав, пожалуй, в настоящее время является самой суровой мерой семейной правовой ответственности. Причем применяется она лишь в особенных, исключительных случаях, когда это необходимо для благополучия и нормального существования и воспитания ребенка. Сами основания для лишения родительских прав жестко регламентированы в законодательстве. В статье 69 СК РФ дан исчерпывающий перечень условий, при наличии любого из которых следует отобрать ребенка у мамы или папы либо же у обоих одновременно. По любому другому основанию применять данную санкцию недопустимо.

Список использованной литературы:

1. Левушкин А.Н. Особенности судебного разбирательства дел о лишении родительских прав в Российской Федерации и в Республике Беларусь // Арбитражный и гражданский процесс. - 2012. - №6. - С. 27.
2. Муратова С.А. Семейное право. Учебное пособие. М.: Юриспруденция. - 2011. - 159 с.
3. Семейное право. Учебник / Под редакцией: Беспалов Ю. Ф. Егорова О. А., Ильина О. Ю. - М.: Юнити-Дана, 2012. - 368 с.
4. Тимофеева Р.И., Бикмаева Г.Р. Ювенальная юстиция. Стерлитамак, 2015.

© Поскрёбышева Н.В., Тимофеева Р.И., 2018

УДК 347.25

Прокопов В.А.,

Кубанский государственный аграрный университет, г. Краснодар

Ограниченные вещные права на земельные участки

***Аннотация:** В статье рассмотрены особенности ограниченных вещных прав. Деление вещных прав на подгруппы имеет серьезную практическую подоплеку, т.к. правовой режим вещного права напрямую зависит от классификационной группы.*

***Ключевые слова:** земельный участок, вещные права, деление, подсистема, перечень.*

На сегодняшний день в РФ нет единой системы ограничения вещных прав в отличие от стран континентального права. Отсутствие данной систематизации в России на нынешнем этапе закономерна, т.к. перечень который закрепляет наш законодатель исчерпывается ст. 216 Гражданского кодекса РФ. Данный перечень слишком узкий, т.к. ограничивается исключительно одной группой вещных прав, а также закрепляет в себе права, не свойственные развитым правовым порядкам. В отношении же земельного участка право на существование имеют только три вида ограниченных вещных прав: право бессрочного пользования, пожизненного наследуемого владения, а также сервитут. Однако первые два являются не более чем пережитками советского законодательства, когда вся земля принадлежала государству, а института частной собственности на землю отсутствовал [1].

Рассмотрим особенности ограниченных вещных прав. В научной литературе главным атрибутом вещного права признан его особый объект, которым является земельный участок и иное недвижимое имущество. Исключение составляет залог, который признается в ряде развитых стран вещным правом в не зависимости от того. На какое имущество он установлен. Важным фактом является то, что в отношении некоторых вещных прав вид объекта носит квалифицирующее значение при установлении правовой природы. Так, например, используемое в ряде зарубежных стран преимущественное право на приобретение в случае установления на движимые вещи переходит в обязательственный характер, а в случае установления на земельный участок несет уже вещную природу.

При восприятии в цивилистике России классического учения о вещном праве. На наш взгляд, крайне необходима система, которая будет учитывать в полном объеме нововведения и тенденции.

На основании чего считаем целесообразным переход от однообразной системы вещных прав, которая закреплена в праве РФ к классической системе ограниченных вещных прав на земельные участки со структурированием по признакам содержания вещного права на следующие независимые подсистемы: узуфрукт, вещный сервитут, эмпфитевзис и т.д.

Деление вещных прав на подгруппы имеет серьезную практическую подоплеку, т.к. правовой режим вещного права напрямую зависит от классификационной группы. Так, например, ипотека по общим правилам означает невозможность пользования вещью (если иное не закреплено в договоре), в то время, когда узуфрукт закрепляет невозможность обращения управомоченным лицом взыскания на вещь и ее дальнейшую продажу [2]. Относительно вида права, согласно которому возведена застройка, определяется правовой режим постройки.

Безусловно, указание данных критериев не свидетельствует о том, что ограниченные вещные права невозможно систематизировать по иным основаниям. Возможность есть, однако они перестанут содержать более обобщенный правовой режим для одной группы, а также практические последствия.

Возможно деление вещных прав по объекту, беря во внимание, что объективный состав большого количества прав сильно не различается, исключая эфитевзис, который не может устанавливаться только на землю и залог, который может фиксироваться как на движимые, так и на недвижимые вещи [3]. На основании небольшого различия, на наш взгляд, отсутствует необходимость их классификации и отграничения.

Обобщая вышесказанное, можно сделать вывод, что при делении ограниченных вещных прав на подсистемы со смежными правоотношениями режимами более приемлемым является критерий их деления по содержанию вещного права. В систему вещных прав не включены пожизненное наследуемое владение и пользование, т.к. данные права подлежат переходу в право собственности, эфитевзис или застройку. Мы считаем целесообразным указать в Гражданском кодексе РФ, что право пожизненного наследуемого владения и постоянного пользования сохраняются до даты, определенной законом.

Список использованной литературы:

1. Алешукина С.А. Ограниченные вещные права на землю по земельному законодательству РФ // Вестник Тверского государственного университета. Серия: Право. 2015. № 1. С. 236-248.
2. Белов В.А. Теоретические и практические вопросы вещного права в Российской Федерации: анализ договора об установлении права застройки // Вестник Московского финансово-юридического университета. 2013. № 2. С. 114-121.
3. Корнилова Н.В. Система вещных прав в зарубежном праве // Проблемы развития современного общества: экономические, правовые и социальные аспекты Сборник научных статей по итогам Всероссийской научно-практической конференции. Под редакцией И.Е. Бельских, А.Ф. Московцева. 2014. С. 152-154.

© Прокопов В.А., 2018

*Prokopov VA,
Kuban State Agrarian University, Krasnodar*

LIMITED RIGHTS OF RIGHTS TO LAND PLOTS.

Annotation: *In the article features of the limited real rights are considered. The division of corporeal rights into subgroups has a serious practical background, because the legal regime of corporeal right directly depends on the classification group.*

Key words: *land plot, real rights, division, subsystem, list.*

УДК 340

*Тукбаева Л.Р., Юлбердина Л.Р.,
Стерлитамакский филиал Башкирского Государственного Университета, г. Стерлитамак*

О возможности очередного отпуска после выхода из декрета

Аннотация: *В статье рассматриваются различные положения трудового законодательства, касающиеся такого важного разграничения как отпуск после декрета и очередной отпуск после декрета. Рассмотрены способы получения и оформления отпуска после декрета и во время него, даются рекомендации по решению проблем связанных с ним.*

Ключевые слова: *декретный отпуск, работник, очередной отпуск, социальная политика.*

Современное развитое правовое государство, характеризуется высоким уровнем социальной политики в нем. И для того чтобы эта политика работала и осуществляла свои функции эффективно, она должна отвечать требованиям удобства использования и универсальности со стороны населения для которого она существует. Для выполнения этих функций должны быть высокий уровень оказания услуг в государственных органах занимающихся информированием и распределением в социальной сфере, а также сами нормы должны быть понятными и доступными для населения. В данной статье мы постараемся рассмотреть такое важное разграничение как отпуск после декрета и очередной отпуск после декрета. Данная тема очень актуальна на данный момент, т.к. многие работники даже и не знают о возможности получения очередного отпуска после декрета, из-за наличия ряда трудностей в формальной и информационной части. Попробуем выделить основные аспекты и направления, по которым это можно сделать.

Согласно закону, работник, вышедший из декретного отпуска, может получить отпуск только в том случае, если у него остался рабочий неиспользованный отпуск. По ст.260 ТК РФ трудовой отпуск дается женщине до того, как она ушла на больничный по беременности и родам, или уже после него, или после того, как закончится отпуск по уходу за малышом.[1] Работнику необходимо знать, что такой отпуск можно получить и за предстоящий трудовой год. Варианты получения такого отпуска разнообразны. У сотрудника есть право уйти в отпуск после выхода из декретного отпуска, если на время юридически оформленного,

больничного по беременности и родам сотрудник трудился в рамках частичной занятости, дав медицинское заключение. В таких случаях расчет трудового отпуска происходит за отработанное время до начала отпуска по беременности и родам: Если за предшествующий трудовой период у сотрудника был не истрачен отпуск. Также существует возможность, причисления неиспользованные дней отпуска к отпуску по беременности и родам, к отпуску, который дается для ухода за детьми при подаче заявления работником, такой отпуск должен быть использован после самого декретного отпуска. В некоторых случаях, как правило, по инициативе работодателя, отпуск после декрета предоставляется работнику сразу после выхода из декрета. Это может быть обусловлено тем, что работник не может вернуться на место работы (занимаемую должность), так как лицу, находящемуся на данной должности во время замещения работника в декрете, не предоставлено место работы. В сложившейся ситуации стороны находят, обоюдно решение, где работодатель должен учесть и последующую очередность предоставляемого отпуска. Таким образом, можно говорить о том, что каждый работник может получить неиспользованный ранее положенный отпуск, причем сделать он это может по тем условиям, которые ему наиболее выгодны, а именно: после декретного отпуска, вместе с декретным отпуском, и до декретного отпуска.

Далее стоит рассмотреть не менее важную составляющую часть оформления законного положенного отпуска, это порядок оформления заявления на отпуск по уходу за ребенком. Данное заявление нужно написать на имя начальника организации. Данное заявление необходимо направить строго в те сроки, которые оговорены внутренним распорядком предприятия и законом. В том случае, если сотрудник досрочно выйдет из декретного отпуска, то данное заявление необходимо также подать на имя своего начальника. Как видно, оформление очередного отпуска после декрета представляет собой обычную формальную процедуру, не представляющую из себя ничего сложного, однако из-за незнания и страха работников она зачастую вызывает сложности.

Также необходимо отметить и то, что очень часто очередной отпуск, и отпуск после декрета, понимают под одним и тем же. Для того чтобы иметь четкое понимание данных понятий, и разграничивать их, необходимо знать периоды, которые составляют стаж для получения отпуска в целом. Например, больничный отпуск по родам включается в стаж работы, а отпуск по уходу за ребенком в общий рабочий стаж не входит. Можно говорить о том, что получение работником очередного отпуска после декретного возможно в соответствии с графиком отпусков, или с учетом ранее отработанного времени, если этот отпуск не был использован ранее, также данный отпуск может быть присоединен к отпуску по уходу за ребенком. Работодатель может предоставить своему работнику отпуск, непосредственно сразу после выхода из декрета, также сотрудник имеет ряд определенных дополнительных прав: например, в том случае если работник трудится во время декрета, неполный рабочий день, то он вправе получить очередной оплачиваемый отпуск.

Таким образом, можно сделать вывод: что получение очередного отпуска после декрета простая формальная процедура, которая может сильно помочь работнику, если у него есть необходимость в дополнительном отпуске. Для его эффективного и качественного использования необходимо иметь минимальные знания о порядке его получения.

Список использованной литературы:

1. "Трудовой кодекс Российской Федерации" от 30.12.2001 N 197-ФЗ (ред. от 31.12.2017)
2. Трудовое право России: учебник / Под ред. А.М. Куренного. - М.: Юристъ, 2014.
3. Щукина А.Я. Экономика природопользования. 2006. № 3. С. 19.
4. Анисимов Л. Источники трудового права // Кадровик. Трудовое право для кадровика. - 2012. - №1. - С. 13 - 20.
5. Буянова М.О., Смирнов О.В. Трудовое право. - М.: РГ-Пресс, 2015. – 490.

© Тукбаева Л.Р., Юлбердина Л.Р., 2018

УДК 4414

Шумакова А.И.,

Кубанский государственный аграрный университет, г. Краснодар

О проблемах процессуального статуса органов внутренних дел как органов дознания

Аннотация: Органы внутренних дел представляют собой сложноорганизованную систему, которую возглавляет Министерство внутренних дел России, в которой выделяют подразделения, непосредственно осуществляющие расследование преступлений.

Ключевые слова: полиция, органы дознания, структура, классификация, уголовные дела.

Редакция п. 1 ч. 1 ст. 40 УПК РФ после внесения в нее изменений Федеральным законом от 01.03.2012 № 17-ФЗ отметила определенную двойственность в статусе органа внутренних дел как участника уголовного судопроизводства.

В систему органов дознания нормы ст. 40 УПК РФ в настоящее время включают органы внутренних дел Российской Федерации, а также входящие в их состав территориальные управления (отделы, отделения) полиции. На наш взгляд, законодатель подобным образом обращает внимание на реформирование системы органов внутренних дел и образование в ее составе полиции после вступления в законную силу Федерального закона от 7 февраля 2011 г. № 3-ФЗ «О полиции». Полиция органов внутренних дел была сформирована на месте ранее существовавшей милиции, должностные лица которой также осуществляли функции органа дознания, но милиция в УПК РФ отдельно не выделялась.

В научной литературе нередко высказывается мнение о том, что орган дознания в качестве участника уголовного судопроизводства, как правило, является сложным структурным образованием [1].

Органы внутренних дел представляют собой сложноорганизованную систему, которую возглавляет Министерство внутренних дел России, в которой выделяют подразделения, непосредственно осуществляющие расследование преступлений (подразделения дознания, следственные отделы/отделения), уполномоченные осуществлять отдельные процессуальные действия или дознание в целом (участковые уполномоченные полиции, уголовный розыск, подразделения противодействия экстремизму), а также не выполняющие процессуальных функций (кадровые, материально-технические подразделения, учебные и научные учреждения). Помимо центрального аппарата МВД России существуют и территориальные органы внутренних дел на уровне субъектов в составе Российской Федерации, на уровне муниципальных и административных образований.

Полиция входит в структуру органов внутренних дел и также имеет сложную структуру. Организационными формами полиции являются подразделения, осуществляющие деятельность по приему, регистрации и проверке заявлений и сообщений о преступлениях, об административных правонарушениях и о происшествиях; выявлению, предупреждению, пресечению и раскрытию преступлений, розыску лиц, совершивших преступления; обеспечению безопасности дорожного движения; производству дознания, отдельных процессуальных действий по уголовным делам, а также производству по делам об административных правонарушениях; осуществлению экспертно-криминалистической деятельности; подготовке, переподготовке и повышению квалификации сотрудников полиции и др.

Таким образом, как в органах внутренних дел в целом, так и в полиции, в частности, присутствуют подразделения, не осуществляющие уголовно-процессуальные функции. Но именно подобные сложные структурные образования по установлению законодателя являются органами дознания. В нормативно-правовых актах, закрепляющих общий объем компетенции названных структур, включены полномочия по производству дознания: территориальный орган организует и осуществляет в соответствии с законодательством Российской Федерации дознание и производство предварительного следствия по уголовным делам [2]; к основным направлениям полиции относится производство дознания по уголовным делам [3].

При сравнении объема процессуального статуса органа внутренних дел и подразделений полиции и учитывая, что полиция входит в состав органа внутренних дел, важно установить есть ли у данных органов несопадающие структурные элементы, наделенные полномочиями органа дознания.

Органы дознания в уголовном судопроизводстве обладают собственными полномочиями: возбуждение уголовного дела и производству дознания (ст. 146 УПК РФ) или неотложных следственных действий (ч. 1 ст. 157 УПК РФ); выполнение поручений следователя о проведении оперативно-розыскных мероприятий, производстве отдельных следственных действий, об исполнении постановлений о задержании, приводе, об аресте и т.п. (п. 4 ч. 2 ст. 38 УПК РФ); рассмотрение сообщений о преступлении (ч. 1 ст. 144 УПК РФ) и других. Однако в связи с невозможностью органа (как сложного формирования) выполнять подобные функции, они возлагаются на должностных лиц органов внутренних дел и входящих в их состав подразделений полиции, начальника органа дознания или его заместителя.

Таким образом, по признаку наличия функции по п. 17 ст. 5 УПК РФ нельзя точно определить начальника органа дознания, поскольку правом поручить дознавателю производство дознания обладает и начальник подразделения дознания (п. 1 ч. 1 ст. 40.1 УПК РФ). Поэтому в законе целесообразно, на наш взгляд, при определении лица — начальника органа дознания — указать признаки, характерные именно для него, например, подчиненность всех подразделений, выполняющих функции расследования преступлений в форме дознания.

Список использованной литературы:

1. Уголовно-процессуальная деятельность органов внутренних дел в качестве органов дознания: учебно-методическое пособие/А.С. Есина, Е.Н. Арестова. — М.: КНОРУС, 2009. С. 13—14;
2. Указ Президента РФ от 01.03.2011 № 249 «Об утверждении Типового положения о территориальном органе Министерства внутренних дел Российской Федерации по субъекту Российской Федерации» (п. 13 пп. 9);
3. Приказ МВД РФ от 21 апреля 2011 г. № 222 «Об утверждении Типового положения о территориальном органе Министерства внутренних дел Российской Федерации на районном уровне».

Shumakov A.I.
Kuban State Agrarian University, Krasnodar

PROBLEMS OF PROCEDURAL STATUS OF BODIES OF INTERNAL AFFAIRS AS INSTITUTIONAL BODIES

Abstract: *The internal affairs bodies are a complex organization, headed by the Ministry of the Interior of Russia, in which the units directly investigating crimes are allotted.*

Key words: *police, inquiry bodies, structure, classification, criminal cases.*

УДК 340

Юлбердина Л.Р., Хабибуллина А.А.,
Стерлитамакский филиал Башкирского Государственного Университета, г. Стерлитамак

Возможность получения сокращенного рабочего времени в РФ

Аннотация: *В статье рассматриваются различные положения трудового законодательства регулирующие, сокращенное рабочее время. Описываются категории граждан, которые могут претендовать на сокращенное рабочее время. Рассматриваются способы оформления сокращенной рабочей недели.*

Ключевые слова: *сокращенное время, оплата, работник, условия труда, категории.*

В российском трудовом законодательстве, для некоторых категорий работников предусмотрено сокращенное время рабочей недели. Однако при получении и оформлении данных условий труда у работников возникает ряд трудностей, касающиеся назначения и определения суммы выплат данным лицам. Связано это с тем, что, во-первых: для разных категорий существуют свои специфические нюансы, а во-вторых, немаловажной проблемой остается неосведомленность, и некомпетентность работников в возможности оформления сокращенной рабочей недели, перечень лиц имеющих право на такое оформление, а также основные аспекты данного правового положения, мы постараемся рассмотреть в данной статье.

Для начала следует понять, кто же все-таки претендует на то, чтобы работать меньшее время? Перечень лиц, которые могут рассчитывать на установление меньшей по продолжительности рабочей недели содержится в себе Трудовой Кодекс РФ. Условно данных лиц можно разделить на две группы.

К первой группе относятся работники, совмещающие рабочее время с учебой. Ко второй группе относят трудоспособных лиц, которые имеют право на неполную рабочую неделю: лица, возраст которых не достиг 16-ти лет – не более, чем 24 ч. в неделю; - работники в области медицины – не свыше 39 ч. в неделю; - лица, возраст которых от 16 до 18 лет – не свыше 35 ч. в неделю; - работники в области педагогики – не свыше 36 ч. в неделю; - работники, чьи условия труда считаются вредными, и относятся к 3 или 4 степени, или же являются опасными – не свыше 36 ч. в неделю; - работники, у которых имеется I или II группа инвалидности – не свыше 35 ч. в неделю; - женщины, работающие на Крайнем Севере на основании трудовых договоров [1].

Помимо закона, который гарантирует сокращенное трудовое время, между работником и работодателем для регулирования данных отношений составляется дополнительное соглашение, которое прилагается к трудовому договору.

К примеру, рассмотрим, на какой трудовой график могут рассчитывать школьники и студенты. Закон прописывает, что те работники чей возраст, не достиг на момент работы 18 лет и которые работают в свободное от учебы время, должны осуществлять свою трудовую деятельность менее половины рабочего времени, установленного для данной категории граждан (ст. 92 ТК РФ). Для тех работников, которые проходят обучение в заочной либо вечерней форме, закон предусматривает сокращение рабочей недели на 7 часов, но такой график действителен только на протяжении 10 месяцев, которые предшествуют времени, установленному для сдачи гос. экзаменов[1].

Что касается работников, которые получают образование (основное общее, среднее общее и профессиональное) на вечернем отделении, (а в случае профессионального образования и в заочной форме), то их права приравнены к правам студентов вузов[3].

Стоит отдельно отметить лиц, которые могут рассчитывать на работу по сокращенному графику. В ТК РФ предусмотрено различие в сокращенном и неполном рабочем времени, что изложено в ст. 93 этого документа[1]. Правом воспользоваться составлением дополнительного соглашения, предусматривающего работу по неполному графику, могут беременные женщины, кто-либо из родителей, имеющих ребенка, не достигшего 14-ти лет, а в случае с ребенком-инвалидом – не достигшим 18-ти лет. Также, на это право могут рассчитывать лица, ухаживающие за кем-либо из больных членов семьи на которого имеется соответствующее медицинское заключение.

Но самым главным вопросом, остается вопрос о начислении заработной платы данных лиц. За основу при назначении зарплаты учитывается то положение, которое использует работник для реализации своего права

на работу по сокращенному графику. Для категории работников, чей график предусматривает сокращенную рабочую неделю, устанавливается своя рабочая норма, зарплата для них сохраняется в полном объеме. Совершенно противоположная схема назначения зарплаты у несовершеннолетних работников[3]. Для них размер заработной платы полностью зависит от отработанного ими времени, поэтому размер зарплаты пропорционален отработанному времени (ст. 271 ТК). Следующая категория работников, это лица которые совмещают работу и обучение, их заработанная плата составляет $\frac{1}{2}$ от среднего заработка того времени, от которого они были освобождены, однако данная сумма не должна быть ниже минимального размера, оплаты труда. В случае если работник осуществляет отработку по неполному времени, то размер оплаты такой отработки должен быть пропорционален отработанному времени, или же должен быть учтен объем выработки[4].

Для такой категории работников корректировка МРОТ происходит в зависимости от количества отработанных часов в соответствии со следующей схемой: размер МРОТ, принятый в регионах необходимо разделить на количества норма-часов, а затем полученный результат надо умножить на время, которое было отработано.

Подводя итог моим размышлениям, считаю важным сделать вывод о том, что получение права на сокращенную рабочую неделю в РФ направлено, и существует, прежде всего, для защиты интересов особых социальных групп: студентов, несовершеннолетних, и инвалидов. Данное условие обосновано как физическими особенностями данных категорий, так и их особым социальным положением.

Список использованной литературы:

1. "Трудовой кодекс Российской Федерации" от 30.12.2001 N 197-ФЗ (ред. от 31.12.2017)
2. Мазманова, Б.Г. Оплата труда и трудовые отношения в России и за рубежом / Б.Г. Мазманова. - М.: ДиС, 2010. - 432 с.
3. Семенихин, В.В. Трудовой договор и трудовые отношения / В.В. Семенихин. - М.: МФПУ Синергия, 2012. - 576 с.
4. Анисимов, А.Л. Трудовые отношения и трудовые споры / А.Л. Анисимов. - М.: Юстицинформ, 2008. - 456 с.

© Юлбердина Л.Р., Хабидуллина А.А., 2018

*Yulberdina L.R., Khabibulina A.A.,
Sterlitamak branch of Bashkir State University, Sterlitamak*

Who, and by what means can count on a shorter working week in Russia?

Abstract: *the article deals with various provisions of labor legislation regulating reduced working hours. The categories of citizens who can apply for reduced working hours are described. Ways of registration of the reduced working week are considered.*

Keywords: *reduced time, payment, employee, working conditions, categories.*

УДК 340

*Юлбердина Л.Р., Сагидуллина Р.Ф.,
Стерлитамакский филиал Башкирского государственного университета, г. Стерлитамак*

Положена ли компенсация работнику при сокращении?

Аннотация: *В статье рассматривается возможность получения компенсационных выплат работникам при сокращении штата. Дана подробная характеристика выходного пособия в РФ. Сформулированы основные проблемные моменты. Определена совокупность методов получения компенсации.*

Ключевые слова: *Компенсация, выплаты, трудовой договор, работник, выходное пособие.*

Выходное пособие, или как его часто называют компенсация при сокращении, так или иначе, вызывает интерес у большинства работников РФ. Связано это с многочисленными факторами, характерными для современного рынка труда, такие как: сезонные изменения востребованности работников, плановые сокращения предприятий, экономические кризисы и т.д. Актуальным становится вопрос об исполнении обязанности работодателя касательно выплаты денежных средств сокращенным сотрудникам и их возможностей получения данной выплаты. В данной статье, постараемся рассмотреть основные аспекты необходимые для получения компенсационных выплат, а также некоторые профессиональные особенности, которые предусмотрены для определенных профессий.

Стоит начать с рассмотрения проведения процедуры сокращения, т.к. она имеет ряд своих требований. О своем сокращении работник должен быть уведомлен руководством компании под роспись не позднее чем за

2 месяца до самого сокращения, однако, в случае если он согласен на сокращение раньше этого срока, то работник должен в письменной форме уведомить работодателя об этом. В данном случае, работнику должна будет выплачена дополнительная компенсация, размер которой будет зависеть от времени, оставшегося до окончания срока предупреждения о предстоящем увольнении. Кроме этого, он также вправе рассчитывать на выплату среднего месячного заработка на срок, не превышающий два месяца со дня увольнения. Таким образом, работнику гарантированы права, предусмотренные статьей 178 Трудового Кодекса Российской Федерации [1, с. 83].

В случае расторжения трудового договора с работником, при сокращении штата, ему по ст. 178 ТК РФ, полагается выплата выходного пособия, сумма которого должна равняться среднему месячному заработку. Помимо этого, за ним должна сохраниться выплата среднего месячного заработка на период его трудоустройства, на срок не более двух месяцев со дня увольнения. В исключительных случаях, выплата среднего месячного заработка работника может быть продлена органами службы занятости населения до 3-х месяцев с момента увольнения. Данное решение принимается в том случае, если работник в двухнедельный срок с момента увольнения обращался в орган занятости, но не был им трудоустроен.

Для некоторых профессий с особыми условиями труда, предусматриваются дополнительные гарантии. К примеру, работники Крайнего Севера, и приравненных к ним территорий, при сокращении помимо права на выплату средней месячной заработной платы имеют право на сохранение месячного заработка в период трудоустройства, но не более 3-х месяцев со дня увольнения (с учетом выплаты выходного пособия). В особых случаях, которые предусмотрены ст. 318 ТК РФ, выплаты могут быть продлены до 6-и месяцев, в дополнение к этому работодатель обязан выплатить сокращенному работнику компенсацию за неиспользованные отпуска [1, с. 137].

При расчете выходного пособия и компенсации учитывается средний заработок, определяемый положениями ст. 139 ТК РФ, а также Постановлением Правительства РФ № 922 «Об особенностях порядка исчисления средней заработной платы» от 24.12.2007 года.

Расчет среднего заработка происходит с учетом всех предусмотренных системой оплаты труда видов выплат, которые соответствующий работодатель применяет. К таким выплатам относятся премии, сама зарплата, гонорары, надбавки, кроме выплат, носящих социальный характер: проезд, обучение, оплата питания. Помимо этого, исчисление среднего заработка происходит без учета времени, при котором средний заработок сохранялся за работником на основании законодательства РФ. К такому времени относят: больничный, простой по вине работодателя и т.д. Постановление Правительства РФ № 922 от 24.12.2007 года устанавливает порядок, который позволяет учитывать при расчете средней заработной платы различные вознаграждения и премии [2, с. 3].

Зачастую у работников организаций возникает вопрос, касающийся особенностей компенсационных выплат по коллективному договору. Компенсация по сокращению штата, основанием для которой является коллективный договор, может быть учтена в положениях самого договора или в других актах нормативно-правового характера, действующих на определенном предприятии. ТК РФ в ст. 9 разъясняет, что размер компенсации по коллективному договору не может быть меньше компенсации, которая предусмотрена трудовым законодательством для работника в случае отсутствия данного договора. Необходимо сказать о том, что в случае ущемления или ограничения прав работников коллективным или иным договором, по сравнению с трудовым законодательством, их применение будет незаконным. Сотрудник вправе обратиться в суд с иском, в котором изложено требование о восстановлении на работе и возмещении вреда (морального и материального), в случае увольнения работника с нарушением положений законодательства.

Таким образом, мы выяснили, что каждый без исключения работник в соответствии с российским трудовым законодательством имеет право на получение выходного пособия, или иными словами компенсационной выплаты. Условия получения выходного пособия помимо федерального законодательства могут регулироваться локальными нормативными правовыми актами предприятий, такими как: коллективный трудовой договор и иные. Также выяснили, что для профессий с особыми условиями труда существует дополнительные виды выплат.

Список использованной литературы:

1. «Трудовой кодекс Российской Федерации» от 30.12.2001 N 197-ФЗ (ред. от 05.02.2018).
2. Постановление Правительства РФ от 24.12.2007 N 922 (ред. от 10.12.2016) «Об особенностях порядка исчисления средней заработной платы».
3. Андрияхина, А.М. Защита трудовых прав граждан: Практическое пособие / А.М. Андрияхина., К.О. Гуцина. М.: «Дашков и К», 2008. – 216 с.

© Юлбердина Л.Р., Сагидуллина Р.Ф., 2018

*Yulberdina L.R., Sagidullina R.F.
Sterlitamak branch of Bashkir State University, Sterlitamak, Russia*

Is compensation paid to the employee with a reduction?

Abstract: *the article discusses the possibility of obtaining compensation payments to employees while reducing staff. A detailed description of the severance pay in Russia. The main problem points are formulated. A set of methods for obtaining compensation is determined.*

Keywords: *Compensation payments, employment contract, employee, severance pay.*

УДК 340

Юлбердина Л.Р., Яманаева Л.М.,
Стерлитамакский филиал Башкирского Государственного Университета, г. Стерлитамак

Права работника при незаконном увольнении

Аннотация: *Статья посвящена проблемам, возникающим по юридическим и иным аспектам при увольнении работников. В статье рассматриваются различные положения трудового законодательства, которые раскрывают порядок и возможные причины увольнения, пути действия работника при незаконном увольнении. Даются рекомендации по решению проблем связанных с ним.*

Ключевые слова: *трудовое право, трудовой договор, работник, работодатель, закон.*

В настоящее время, в Российской Федерации отношения между работником и работодателем вышли на совершенно новый уровень, раньше, работодатель, пользуясь пробелами в трудовом законодательстве, зачастую трактовал казусы, возникающие в трудовых отношениях в свою пользу. Однако с развитием информационной базы в правовой сфере, а также с усовершенствованием трудового законодательства, все чаще работники отстаивают свои права, как в судебных, так и в локальных трудовых спорах с работодателем относительно своих нарушенных прав. Несомненно, одним из главных вопросов является увольнение сотрудника по непредусмотренным законодательством положениям, и моментов когда работник оказывается уволенным незаконно.

Чтобы разобраться в данном вопросе, необходимо, прежде всего ответить на вопрос: В каких же случаях увольнение сотрудника будет незаконным?

Для начала следует отметить, что основанием для прекращения трудовых отношений могут быть только положения (статей 80 и 81 ТК РФ) [1]. Если таких оснований нет, (например работник отсутствовал на работе по уважительной причине), то данное увольнение будет считаться незаконным. Безусловно, увольнение может быть оспорено в судебном порядке по множеству различных аспектов, одним из таковых, к примеру, является не осведомление сотрудника об увольнении надлежащим образом. Вторым немаловажным аспектом при определении незаконности увольнения является несоблюдение предусмотренных законодательством гарантий прав работника, или же если данный работник не относится к числу тех лиц, которые могут быть уволены по предъявляемому основанию. К примеру, беременная женщина не может быть уволена за нарушение трудовой дисциплины и распорядка.

ТК РФ в ст. 394[1] прописывает, что в случае признания увольнения незаконным, работнику по его заявлению полагается восстановление на работе, или изменение основания которое явилось поводом для его увольнения. Работодатель в таких случаях обязан будет удовлетворить требования данного работника, касающиеся возмещения нанесенного ему вреда, как материального так и морального. Также, в случае нарушения установленного законом порядка увольнения работника, он вправе восстановиться на работе, даже если имелись законные основания для его увольнения.

Рассмотрение споров, касающихся восстановления на рабочем месте независимо от оснований для прекращения действия трудового договора, происходит в районных судах, закрепленных по месту исполнения трудового договора или нахождения работодателя (п. 9 ст. 29 ГПК РФ)[3].

Срок, для обращения в районный суд работником, устанавливается ТК РФ ст. 392 и составляет 1 месяц со дня получения копии приказа об увольнении. Истец должен предоставить, доказательства, которые будут являться свидетельством оснований незаконности увольнения. В перечне таких документов могут быть: объяснительная работника составленная в письменном виде, приказ о привлечении его к дисциплинарной ответственности и т.д. Также следует отметить, что в помощь могут применяться показания свидетелей. Что касается ответчика, т.е. работодателя, то ему следует для подготовки к судебному разбирательству подготовить обратные доказательства: то что работник совершил правонарушение, которое явилось основанием для его увольнения, и прекращения трудового договора, о том что работодатель действовал в рамках закона и соблюдал все положения о сроках и условиях применения дисциплинарного взыскания.

Нормы трудового кодекса помимо регулирования трудовых отношений, направлены на защиту имущественных и неимущественных прав работника, от незаконных действий или бездействий работодателя. В том случае, если все-таки увольнение будет признано незаконным в суде, то работнику помимо восстановления на работе, положено возмещение понесенного им ущерба, размер которого будет зависеть от периода так называемого вынужденного прогула, что гарантируется ч.2 ст.394 ТК РФ, в добавок к этому, ст. 236 ТК РФ[1], гарантирует выплату процентов, за период данного прогула, размер которого составляет одну трехсотую ставки рефинансирования ЦБ РФ. Во всех изложенных выше случаях, время отсутствия на работе

будет считаться вынужденным прогулом, это время исчисляется со следующего дня после увольнения до дня восстановления на рабочем месте, либо день изменения формулировки увольнения сотрудника.

Что касается взыскания среднего заработка, полагающегося работнику, то он может рассчитывать на получение выходного пособия, но не зарплаты, полученной у другого работодателя, а также пособие по безработице и нетрудоспособности (п. 62 Постановления Пленума ВС РФ № 2 от 17.03.2004) [2]. В ТК РФ не включены какие-либо ограничения для компенсации вреда морального характера, что дает возможность работнику требовать ее за совершение любых неправомерных действий (бездействие) работодателя, включая нарушение имущественных прав. Но работник должен будет привести доводы, доказывающие факт причинения вреда морального характера. Такими доказательствами могут быть: - нравственные переживания, вызванные невозможностью найти новую работу; - появление заболевания, возникшего в связи с потерей работы; - неполучение зарплаты за период вынужденного прогула, которое поставило всю семью в тяжелое материальное положение; - трудности с трудоустройством, невозможность получения статуса безработного по причине задержки выдачи трудовой книжки.

Таким образом, можно сделать вывод о том, что каждый гражданин при незаконном его увольнении может рассчитывать на судебную защиту, возмещение морального и материального ущерба, однако следует соблюдать все процедуры касаемые условий и сроков восстановления.

Список использованной литературы:

1. "Трудовой кодекс Российской Федерации" от 30.12.2001 N 197-ФЗ (ред. от 31.12.2017)
2. Постановление Пленума Верховного Суда РФ от 17.03.2004 N 2 (ред. от 24.11.2015) "О применении судами Российской Федерации Трудового кодекса Российской Федерации"
3. "Гражданский процессуальный кодекс Российской Федерации" от 14.11.2002 N 138-ФЗ (ред. от 28.12.2017)
4. Осипова Е.П. Методика расследования невыплаты заработной платы: Монография / Е.П. Осипова. М.: Юрлитинформ, 2013.

© Юлбердина Л. Р., Яманаева Л.М., 2018

*Albertina L. R., Yamanaeva L. M.
Sterlitamak branch of Bashkir State University, Sterlitamak, Russia*

Rights of the worker at illegal dismissal.

***Abstract:** the Article is devoted to the problems arising in legal and other aspects of dismissal of employees. The article discusses various provisions of the labour laws, which reveal the procedure and the possible reasons for dismissal, the way the actions of the employee when wrongful dismissal. Recommendations for solving problems related to it are given.*

***Keywords:** labor law, labor contract, employee, employer, law.*

ИНФОРМАЦИОННЫЕ ТЕХНОЛОГИИ

УДК 37

*Тарарухина Н.Н., Суханов С.П.,
БашГУ, г. Стерлитамак*

Использование информационно-коммуникационных технологий в образовательном процессе

***Аннотация:** В статье рассматривается вопрос об электронном образовании и использовании информационно-коммуникационных технологий в образовательном процессе с целью повышения интереса педагогов к использованию данных ресурсов, для повышения качества образования.*

***Ключевые слова:** информационно-коммуникационные технологии, ИКТ, электронное образование.*

«Одним из условий создания современной образовательной среды является развитие электронного образования. В республике для этого делается многое. Главная задача сегодня – создание в республике современной цифровой образовательной среды». Эти слова, сказанные министром образования Республики Башкортостан Гульназ Шафиковой, являются своего рода эпиграфом к представленной статье. В настоящее время происходит процесс «семиотизации» общества – появления, становления и развития многочисленных знаковых систем, благодаря которым формируется многокомпонентное «информационное поле», представляющее собой специфическое информационное окружение каждого человека. Так как потенциал информационных технологий является очень обширным и практически безмерными, появляется проблема информационной (коммуникативной) адаптации человека в социуме.

Вопрос использования информационно-коммуникационных технологий в образовании в данный момент стоит на самом высоком уровне. Ниже представлен список нормативно-правовых актов, касающихся сферы электронного образования:

1. Письмо Министерства образования и науки Российской Федерации от 15 февраля 2012 г. № АП-147/07 «О методических рекомендациях по внедрению систем ведения журналов успеваемости в электронном виде»

2. Указ Главы Республики Башкортостан от 12 мая 2016 г. №УГ-92 «О внесении изменений в Указ Главы Республики Башкортостан от 4 марта 2016 г. № УГ-51 "О дополнительных мерах по развитию электронного образования в Республике Башкортостан"»

3. Указ Главы Республики Башкортостан от 4 марта 2016 г. № УГ-51 «О дополнительных мерах по развитию электронного образования в Республике Башкортостан» [4].

Современная образовательная система предусматривает применение разнообразных инновационных технологий. Это дает два важнейших преимущества – качественное и количественное.

Качественно новые потенциалы очевидны и видны невооруженным глазом, если сравнить словесные описания с непосредственно аудиовизуальным представлением.

Количественные преимущества обнаруживаются в том, что среда мультимедиа намного выше по информационной плотности.

Развитие и применение новых информационных технологий в образовании, стимулирует разработку программных средств и приложений, реализующих методологические идеи, связанные с полуавтоматическим или автоматическим выходом к учебной информации, проверкой корректности полученных результатов, оценкой начальной и текущей подготовки и так далее.

В целях объединения образовательных учреждений (далее ОУ) в единое информационное пространство большое количество школ республики включились в автоматизированную информационную систему «Образование» (далее АИС «Образование»), благодаря которому были введены электронный журнал и дневник, производится организация системы контроля и доступа в ОУ, у учащихся есть возможность использовать безналичный расчет в столовой и буфете, родитель, в любой момент войдя в систему личный кабинет, сможет узнать сведения об успеваемости и посещаемости своего ребенка, о состоянии лицевых счетов, а также посмотреть расписание занятий и домашние задания.

Электронное обучение обладает следующими положительными чертами

- Учебные материалы всегда доступны: в любое время и в любом месте.

- Тесты и задания проверяются автоматически, ответы сохраняются.

- Теоретическая часть, а также фактическая информация и статистика легко и быстро обновляются.

- Работа обучающегося над материалом в индивидуальном порядке, а не в группе формирует дисциплину, умение планировать время, организованность.

- Учащиеся овладевают возможностями информационных технологий.

- Развивает инициативу, чувство ответственности и умение ставить цели.

- Возможность настроить процесс обучения под себя и свои запросы и потребности.

Также электронное обучение обладает следующими недостатками

- Техническая составляющая обучения является одной из главных позиций в процессе.

- Нет необходимого количества обученных преподавателей.

- Каналы для передачи и поступления информации до сих пор должным образом не налажены. [2]

Тем не менее, все указанные параметры не делают электронное обучение неполноценным, это просто некоторые нюансы и препятствия, которые возникают в ходе учебы в определенные моменты, и они вполне решаемы.

В нашей республике вопрос развития использования электронного образования и информационно-коммуникационных технологий (далее ИКТ) не стоит на месте. Повсеместно школы включаются в АИС «Образование», появляются новейшие средства электронного обучения и примером тому может служить Республиканский семинар (МБОУ СОШ №2 с. Раевский) по «Созданию интерактивной образовательной среды с применением ИКТ в современной школе».

На данном семинаре демонстрировались различные возможности применения ИКТ в образовательном процессе. Одним из ярких примеров может служить вот такая аудитория.



Рис.1.

Электронные учебники установлены на обыкновенные планшеты с операционной системой Android. Однако, чтобы ученики не использовали сторонние интернет ресурсы и не скачивали различные игры, на гаджетах есть специальное программное обеспечение, блокирующее установку сторонних приложений. Отключен у планшетов и свободный выход в интернет. Пользоваться можно только доступом на серверы департамента информационных технологий, который нужен во время проведения урока. Во время занятия ученическими планшетами в классе управляют не только школьники, но и сами преподаватели. Именно они загружают перед началом урока на гаджеты класса приготовленный сценарий занятия. Переключают планшеты в режим чтения, тестирования или выполнения интерактивного задания также учителя. Данные отправляются с планшета учителя на все гаджеты класса сразу.

С чего начать урок, педагоги решают самостоятельно. Можно посмотреть учебные видеоматериалы, провести маленький опрос по прошлым темам или сразу приступить к новой теме. При этом читать тексты учебников учителя, как правило, рекомендуют дома. "Мы практикуем опережающее чтение, ребята дома читают тексты, посвященные теме будущего урока, а в классе мы выполняем интерактивные задания", - рассказывает учитель математики Оксана Викторовна.



Рис.2.

За реализованные на уроке задания учитель может поставить оценку прямо с планшета. На устройстве можно выбрать не только баллы, но и тип выполненного задания: домашняя работа, тестирование, ответ у доски и так далее. Оценка отправляется в электронную систему, и родители сразу смогут увидеть ее в электронных дневниках. При этом педагог может приложить к оценке скриншот задания или результата теста, фотографию ответа на доске или в тетради школьника, чтобы родители понимали, за что ребенку поставили тот или иной балл. [3]

По окончании работы с электронными планшетами ученики оставляют их в специальных шкафчиках – SmarttBox, до следующего раза. При необходимости зарядить устройство, в шкафчиках предусмотрены необходимые зарядные устройства и ученики самостоятельно могут подзарядить свое устройство.

Подводя итог, стоит отметить, что в виду интенсивного развития компьютерных технологий, повышения требований учащихся и молодых педагогов, активного развития современной молодежи – внедрение электронного образования стало очевидной необходимостью. Применение интернет-технологий в

образовательной системе является залогом повышения качества образования не только в нашей стране, но и во всем мире.

Список использованной литературы:

1. <http://www.bashinform.ru/> УФА, 17 май 2017. /ИА «Башинформ»/.
2. Дубова К. Использование информационных технологий на уроках математики – ГОУ СПО Ростовский педагогический колледж.
3. <http://www.m24.ru/articles/73999>

© Суханов С.П.

*Tatarukhina Natalia Nikolaevna, Sukhanov Sergey Pavlovich
Sterlitamak branch of Bashkir State University*

USE OF INFORMATION AND COMMUNICATION TECHNOLOGIES IN THE EDUCATIONAL PROCESS.

Annotation: *The article examines the issue of e-learning and use of information and communication technologies in the educational process, in order to increase the interest of teachers to use these resources to improve the quality of education.*

Key words: *information and communication technologies, ICT, e-education.*

ПЕДАГОГИЧЕСКИЕ НАУКИ

УДК 377.5

Андреенко О.А.,

Орский гуманитарно-технологический институт (филиал) ОГУ, г. Орск

Работа педагога со студентами колледжа с учетом их индивидуально-типологических особенностей

Аннотация: *в данной статье представлено исследование типа темперамента студентов, в нем приняло участие 200 человек – студенты первого курса Государственного бюджетного учреждения профессиональной образовательной организации «Магнитогорский технологический колледж имени В.П. Омельченко», обучающиеся по различным направлениям подготовки. Также представлены рекомендации для педагогов по работе с юношами и девушками с различными типами темперамента.*

Ключевые слова: *темперамент, тип высшей нервной деятельности, холерик, сангвиник, флегматик, меланхолик.*

Известно, что эффективность обучения и воспитания личности зависит от многих факторов, и не маловажную роль в этом играет такая природная особенность, как темперамент.

Темперамент – это «характеристика индивида со стороны его динамических особенностей: интенсивности, скорости, темпа, ритма психических процессов и состояний» [1, с. 381]

Два основных нервных процесса – возбуждение и торможение – отражают деятельность головного мозга. От рождения они у всех разные по силе, взаимной уравновешенности, подвижности. В зависимости от соотношения этих свойств нервной системы И.П. Павлов выделил четыре основных типа высшей нервной деятельности:

1) «безудержный» (сильный, подвижный, неуравновешенный тип нервной системы – соответствует темпераменту холерика);

2) «живой» (сильный, подвижный, уравновешенный тип нервной системы соответствует темпераменту сангвиника);

3) «спокойный» (сильный, уравновешенный, инертный тип нервной системы соответствует темпераменту флегматика);

4) «слабый» (слабый, неуравновешенный, малоподвижный тип нервной системы обуславливает темперамент меланхолика) [2].

В зависимости от свойств нервной системы студенты колледжа по-разному ведут себя в сложных ситуациях (ответ у доски, контрольная работа, экзамен). Мы решили изучить индивидуально-типологические особенности юношей и девушек и представить рекомендации для преподавателей и мастеров производственного обучения, которые они могли бы использовать при организации учебной и воспитательной работы в группе, а также при индивидуальной работе с подростками.

Отметим, что для всестороннего изучения личности первокурсника нами разработан и внедрен в учебно-воспитательный процесс колледжа курс «Познай себя», включающий в себя диагностику

познавательных процессов, личностных особенностей и межличностных отношений юношей и девушек. Полученные результаты заносятся в созданную нами «Карту индивидуального психологического развития студента» [3], что позволяет мастеру производственного обучения учитывать их и выстраивать индивидуальную работу с каждым студентом [4; 5]

В нашем исследовании приняло участие 200 человек – студенты первого курса Государственного бюджетного учреждения профессиональной образовательной организации «Магнитогорский технологический колледж имени В.П. Омельченко», обучающиеся по следующим направлениям подготовки: «Технология парикмахерского искусства», «Техника и искусство фотографии», «Товароведение и экспертиза качества потребительских товаров», «Техническое обслуживание и ремонт двигателей, систем и агрегатов автомобилей», «Техническое обслуживание и ремонт радиоэлектронной техники», «Конструирование, моделирование и технология швейных изделий», «Продавец, контролер-кассир», «Повар, кондитер».

Для диагностики типа темперамента мы использовали методику Г. Айзенка и получили следующие результаты.

Было выявлено, что 40% респондентов – холерики. Это сильный, неуравновешенный, подвижный темперамент, отличающийся большой жизненной энергией, общительностью, работоспособностью, вспыльчивостью, нетерпеливостью, склонностью к лидерству и стремлением приспособить окружающий мир под себя. Юноши и девушки данного типа с большим интересом участвуют в разнообразной работе, могут успешно выполнять задания в высоком темпе, способны быстро переключаться на другой вид деятельности, усваивать новый материал, ориентироваться в нем. Необходимо отметить, что студентам трудно выполнять однообразную и монотонную работу, они быстро теряют интерес к ней и, если нет никакого стимулирования со стороны педагогов, начинают отвлекаться.

12% первокурсников – сангвиники, характеризующиеся уравновешенностью, подвижностью, общительностью, способностью легко приспосабливаться к новым условиям. Данные студенты без особых усилий могут работать длительное время, их не пугает выполнение ответственной работы за ограниченный промежуток времени; их не смущают неожиданные вопросы, частое переключение внимания, беспокойная обстановка; они менее чувствительны к замечаниям и оценкам преподавателя; в сложных ситуациях реже теряются, меньше волнуются, проявляют уверенность в себе, в своих знаниях, возможностях. С другой стороны, они также испытывают раздражение от однообразной и монотонной работы.

27% юношей и девушек относятся к меланхолическому типу темперамента. Это люди со слабым типом нервной деятельности, неуравновешенные, чувствительные, ранимые, тревожные, глубоко переживающие любое событие при вялом и слабом внешнем реагировании. Такие студенты при напряженной работе на занятии быстро устают, начинают допускать ошибки и медленно усваивают материал.

Флегматики составляют всего 7% от общего числа первокурсников. Они характеризуются как инертные, уравновешенные, упорные, терпеливые люди, которых свойственны медленные, спокойные реакции на происходящее. В общении избирательны, трудно сходятся с людьми; мимика и жесты скупы, невыразительны, речь и движения неторопливы. Данные студенты испытывают большие затруднения, когда им предлагаются разнообразные по содержанию и способам решения задания, когда учебный материал подается в быстром темпе, когда требуется моментальное переключение внимания с одного вида деятельности на другой.

Также нами было выявлено, что большое количество студентов-холериков в группах продавцов (52%) и парикмахеров (57%), флегматики чаще встречаются среди радиомехаников (19%), фотографов (17%) и закройщиков (10%), а сангвиники (24%) – среди автомехаников и поваров. Меланхолики примерно в равной степени присутствуют во всех группах.

На основе данных исследования были разработаны рекомендации для преподавателей и мастеров производственного обучения по работе с первокурсниками с разным типом темперамента.

Студентов-холериков необходимо учить регулировать и активизировать учебную деятельность, сдерживать эмоции, выслушивать до конца указания и замечания педагогов.

Нежелательно применять порицание на виду у группы и директивный тон, это может вызвать у них конфликтный взрыв. Предпочтительным методом воздействия на данных юношей и девушек является индивидуальная беседа.

Студентов-сангвиников необходимо направлять на поиск новых способов решения задач, разнообразить учебную деятельность, так как монотонность вызывает у них быстрое истощение умственных сил; при совершении каких-либо поэтапных учебных действий по возможности контролировать соблюдение их последовательности, формировать привычку проверять выполненную работу.

При работе со студентами-флегматиками не надо требовать от них немедленного включения в работу, потому что их активность на занятии возрастает постепенно; необходимо давать им время на обдумывание нового ответа, не настаивать на импровизации – они предпочитают следовать общепринятым стандартам ответов; избегать ситуаций, когда требуется быстрый устный ответ на неожиданный вопрос; в момент выполнения задания не отвлекать, не переключать внимание на что-либо другое; не заставлять отвечать по только что пройденному материалу, отложить опрос до следующего занятия.

Студентов-меланхоликов не следует ставить в ситуацию неожиданного вопроса и быстрого ответа на него, необходимо дать достаточно времени на обдумывание и подготовку; нельзя ограничивать во времени при усвоении большого и сложного материала; путем построения правильной тактики опросов и поощрения (не только отметкой, но и высказываниями типа: «отлично», «хорошо», «молодец» и т.д.) формировать

уверенность в своих силах, знаниях, даже если учебный результат далек от желаемого; следует осторожно оценивать неудачи студента, так как он сам очень болезненно реагирует на них; во время письменного опроса дать время для проверки и исправления написанного, реже отвлекать и переключать внимание студента, создавать спокойную обстановку.

Нежелательно порицание на виду у группы, директивный тон, это вызывает у меланхолика реакцию обиды, подавленности, неуверенности в себе, т.к. он болезненно переживает ошибки и проблемы, преувеличивает их. Предпочтительным методом воздействия на данных юношей и девушек является индивидуальная беседа, а награждения, поощрения за успехи в учебе и других видах деятельности эффективнее проводить на групповых и общеколледжных мероприятиях.

Итак, учет типологических особенностей студентов позволяет подбирать методы, приемы, средства обучения и воспитания, соответствующие индивидуальным особенностям юношей и девушек, дифференцировать учебный процесс, что повышает его эффективность.

Список использованной литературы:

1. Краткий психологический словарь / Ред. - сост. Л.А. Карпенко; под общ. ред. А.В. Петровского, М.Г. Ярошевского. Ростов н/Д: Феникс, 1998. – 512 с.
2. Столяренко Л.Д. Основы психологии. Ростов-на-Дону: Феникс, 1999. – 672 с.
3. Андриенко О.А. Повышение эффективности социальной адаптации первокурсников в профессиональном лице: методические рекомендации. Магнитогорск : МаГУ, 2008. – 39 с.
4. Андриенко О.А. Педагогические условия повышения эффективности социальной адаптации первокурсников в профессиональном лице: автореф. дис. ...канд. пед. наук. Магнитогорский гос. ун-т. – Магнитогорск, 2009. – 23 с.
5. Андриенко О.А. Психологическое сопровождение студентов на этапе профессиональной адаптации на примере Магнитогорского технологического колледжа // Дискуссия. – 2017. – № 4. – С. 88 – 93

© Андриенко О.А., 2018

Andrienko O. A.

Orsk, Institute of Humanities and Technology (Branch) OSU

Work of the teacher with College students taking into account their individual and typological features

Annotation: *this article presents a study of the type of temperament of students, it was attended by 200 people – first-year students of the State budgetary institution of the professional educational organization "Magnitogorsk technological College named after V. p. Omelchenko", studying in various areas of training. There are also recommendations for teachers to work with boys and girls with different types of temperament.*

Keywords: *temperament, type of higher nervous activity, choleric, sanguine, phlegmatic, melancholic.*

УДК 37. 062.1

Ватина Е.В.,

доцент, кандидат педагогических наук,

Пермский государственный национальный исследовательский университет, г. Пермь

К вопросу об организации логопедического сопровождения в аспекте адаптированной основной общеобразовательной программы начального общего образования обучающихся с тяжелыми нарушениями речи

To the question of the organization Of the logos of support in the aspect of adaptation of the basic general educational program of natural General education students with severe speech

Аннотация. *На современном этапе развития системы образования большое внимание уделяется созданию условий для организации обучения ребенка в соответствии с особенностями его психического и физического развития, возможностями и способностями. Включение детей с особыми образовательными потребностями в среду нормально развивающихся обучающихся требует создания для них специальных условий, одним из которых является организация сопровождения.*

Ключевые слова. *Инклюзивное образование; обучающиеся с нарушениями речи; особые образовательные потребности; адаптированная основная общеобразовательная программа; логопедическое сопровождение.*

Abstract. *At the present stage of development of the education system, much attention is paid to the creation of conditions for the organization of the child's education in accordance with the peculiarities of his mental and physical*

development, opportunities and abilities. The inclusion of children with special educational needs in the environment of normally developing students requires the creation of special conditions for them, one of which is the organization of support.

Key words. *Inclusive education; students with speech disorders; special educational needs; adapted basic General education program; speech therapy support.*

Одной из актуальных задач современной школы является повышение эффективности образования и преодоление трудностей в усвоении школьной программы. Чтобы решить эту задачу, необходимо пересмотреть подходы к использованию методов и форм обучения, путей формирования знаний. При организации образовательного процесса необходимо выявлять реальные возможности обучающихся и условия, в которых протекает их образовательная деятельность. Введение новых стандартов на все виды образования углубило значимость данной проблематики.

В последние десятилетия одним из приоритетных направлений педагогики является определение условий и возможности инклюзивного обучения и воспитания детей с особыми образовательными потребностями (ООП). Достаточно большую группу обучающихся в общеобразовательной школе составляют дети с нарушением речевой деятельности. Особые образовательные потребности данного контингента обучающихся определяются характером нарушений в формировании речевой функциональной системы, причинами возникновения и механизмами протекания, а также уровнем развития речевой деятельности. Наличие специфических образовательных потребностей определяют проявляются в неоднородность обучающихся в возможностях получения образования. У одних детей нарушения речи проявляются ограниченно и в минимальной степени (например, только в звуковой стороне речи, в недостатках произношения отдельных звуков). Для других становится характерным системное нарушение. В этом случае расстройства речи резко выражены и охватывают все компоненты языковой системы.

В случае, если неуспеваемость возникает при усвоении программы начального общего образования, появляется отставание в сроках развития ребенка, так как не закладывается база для овладения основными навыками мыслительной деятельности. Обучающиеся не справляются с усложняющимися требованиями, увеличивающимся количеством информации в средних классах, и вследствие усугубляющихся трудностей выпадают из процесса обучения. Проявление трудностей в обучении может быть примерно одинаковым у различных учеников, а механизмы и причины возникновения – различны. Поэтому важным моментом является своевременное проведение диагностических мероприятий с целью определения причин появившейся неуспеваемости в каждом конкретном случае. Таким образом, выявление, предупреждение и проведение коррекционной работы нарушений в устной и письменной речи у детей с речевой патологией продолжает оставаться актуальной. Обязательным условием организации образовательного процесса является логопедическое сопровождение обучающихся с нарушениями речи. Коррекционная работа может предусматривать вариативные формы специального сопровождения. Варьироваться могут содержание, организационные формы работы, степень участия специалистов сопровождения. Это способствует реализации и развитию потенциальных возможностей обучающихся с нарушением речи, удовлетворению их особых образовательных потребностей.

Коррекционная работа по устранению нарушений речи должна проводиться в ходе всего учебно-воспитательного процесса при изучении предметов учебного плана и на логопедических занятиях, проводимых на базе организованных при общеобразовательных организациях логопедических пунктов. Логопедическая работа должна быть направлена на коррекцию нарушений устной речи, а также включать профилактику и коррекцию нарушений чтения и письма, препятствующих полноценному усвоению программы по всем предметным областям.

В глобальном смысле понятие письменная речь представляет собой "особую систему символов и знаков, владение которой означает критический, поворотный момент во всем культурном развитии ребёнка" [1, с. 155]. На современном этапе развития науки письменная речь определяется как сложная форма психической деятельности человека, необходимой ему в повседневной жизни и включающей активное выражение своих мыслей средствами той или иной письменности – письмо, а также восприятие и понимание написанного с использованием чтения.

Термины « письменная речь » и « письмо » в определенных исследованиях рассматриваются в значении синонимов. Другие же исследования отмечают, что в свой состав письменная речь включает чтение и письмо. Для того, чтобы овладение письменной речью было успешным, у ребенка должны быть сформированы произносительные навыки, фонематический слух, морфологические и синтаксические обобщения, достаточный объем лингвистических знаний. Таким образом, овладение письменной речью обусловлено состоянием предпосылок данного вида деятельности. Р.Е. Левина указывала на взаимосвязь между процессом формирования речи и овладением письмом. Она отмечала в своих исследованиях, что бедность речи препятствует формированию письма.

Результаты исследования, которые проводили Р.И.Лалаева, Р.Е.Левина, И.Н.Садовникова, Л.Ф.Спирина, О.А.Токарева и др. содержат материал по симптоматике специфических ошибок письменной речи. Для обозначения нарушений письма используют специальный термин - «дисграфия». Различными авторами в его понятие вкладывается различное содержание, так в основу классификаций нарушения письменной речи положены различные критерии. Общим является то, что одним из основных симптомов

является наличие стойких специфических ошибок. М.Е.Хватцев связывал нарушения письма прежде всего с недостаточностью языкового развития детей. О.А.Токарева изучала расстройства письма с точки зрения нарушения аналитико-синтетической деятельности анализаторных систем. Р.И. Лалаева рассматривала обусловленность появления нарушений письменной речи в несформированности высших психических функций. И.Н. Садовникова указывала на отсутствие зависимости между данными ошибками и уровнем интеллектуального развития, а также с нарушениями слуха или зрения.

А.Н.Корневым были выделены нарушения письма, связанные с расстройством языковых операций. Также он считал, что дисграфия представляет стойкую неспособность овладения навыками письма по правилам графики, даже несмотря на достаточный уровень интеллектуального и речевого развития и отсутствие грубых нарушений зрения и слуха. В результатах исследований Н.Н.Волосковой, И.Д.Емельяновой, О.Б.Иншаковой, Н.Л.Немцова, Л.С.Цветкова и др. также отмечается взаимосвязь трудностей овладения навыком письма с несформированностью ряда гностических и моторных функций, принимающих непосредственное участие в осуществлении процесса письма.

В большинстве отечественных исследований нарушения письма рассматриваются, главным образом, как следствие системного недоразвития устной речи, т. е. нарушения формирования фонетико-фонематического и лексико-грамматического строя (Г.А.Каше, И.К.Колповская, Р.Е.Левина, Н.А.Никашина, Л.Ф.Спирина, Г.В.Чиркина и др.).

Целью программы *Коррекционный курс «Коррекционно-развивающие занятия»* (логопедические занятия) в соответствии с требованиями ФГОС НОО обучающихся с ОВЗ выступает коррекция недостатков в речевом развитии обучающихся. Реализация направлений и содержания программы коррекционной работы осуществляются во внеурочное время. Содержание работы определяется в зависимости от образовательных потребностей. Основной формой организации логопедической работы являются групповые и индивидуальные занятия. В группы подбираются дети с однородной структурой речевого дефекта. Могут быть скомплектованы группы из 3—4 человек с ОНР и ФФНР. Индивидуальные занятия проводятся с детьми, имеющими нарушения звуковой стороны речи. По мере формирования произносительных навыков их целесообразно включать в состав соответствующих групп. Одновременно на логопедическом пункте занимаются 15—20 человек из классов КРО (на 1 ст. специалиста). Целью работы в рамках диагностического этапа является выявление того, какие языковые средства не сформированы и характер их нарушения. На аналитическом этапе осуществляется интерпретация полученных данных и заполнения речевой карты.

Коррекционно-развивающая работа направлена на организацию помощи в освоении содержания образования, коррекцию недостатков в устной речи с целью профилактики возникновения нарушений письменной речи. Первоочередной задачей является нормализация звуковой стороны речи обучающихся, так как нарушения звукопроизношения несомненно приведут в дальнейшем к нарушению письма. В первом классе важно скорректировать дефекты произношения, сформировать представления о звукобуквенном составе слова, а также навыки звуко-слового анализа и синтеза. Параллельно с этим осуществляют диагностику, направленную на выявление нарушений чтения и письма. В последующих классах проводят работу, направленную на восполнение лексического запаса и грамматического строя речи. Обогащение словарного запаса осуществляют путем накопления новых слов, включающих различные грамматические категории, а также за счет развития умения активно использовать различные способы словообразования.

Проводят работу по грамматическому оформлению речи путем формирования навыков структурирования словосочетаний, обучают моделям различных синтаксических конструкций с грамматически правильной связью слов в предложении. На завершающем этапе получения начального общего образования совершенствуют умения и навыки связного высказывания путем обучения программированию смысловой структуры высказывания, установлению его связности и последовательности.

Список использованной литературы

1. Выготский, Л. С. Собрание сочинений Текст.: в 6-ти т. / Л. С. Выготский; гл. ред. А. В. Запорожец. М.: Педагогика, 1982. - Т. 2 : Проблемы общей психологии / под ред. В. В. Давыдова. — М.: Педагогика, 1982. - 504 с.
2. Письмо Министерства образования и науки РФ от 11 марта 2016 г. № ВК-452/07 "О введении ФГОС ОВЗ" ГАРАНТ.РУ: Примерная адаптированная основная общеобразовательная программа начального общего образования обучающихся с задержкой психического развития. <http://fgos-ovz.herzen.spb.ru>

Ватина Е.В.© 2018

УДК 378

Галиахметова А.Т., Мамина Л.В.,
Казанский государственный энергетический университет, г. Казань

Использование электронных образовательных ресурсов (ЭОР) в системе высшего образования как средство повышения качества образования (на примере иностранного языка)

Аннотация: в статье рассматривается проблема повышения качества образования в вузе на основе электронных образовательных ресурсов, выделяются принципы, область применения, преимущества.

Ключевые слова: качество образования, электронный образовательный ресурс (ЭОР), площадка Moodle, иностранный язык.

Приоритетной задачей всех вузов является повышение качества образования. В современных социально-экономических условиях много говорится об использовании в образовательных учреждениях инновационных педагогических технологий. Наряду с технологиями модульного, коммуникативно-развивающего, проблемно-развивающего, проектно-исследовательского обучения, широко используются информационные и компьютерные технологии. Казанский государственный энергетический университет (КГЭУ) не остался в стороне от современных тенденций в сфере образования. В КГЭУ внедрена и активно используется бесплатная система электронного обучения Moodle. Moodle – это система управления курсами (электронное обучение), также известная как система управления обучением или виртуальная обучающая среда (англ.). Является аббревиатурой от англ. Modular Object-Oriented Dynamic Learning Environment (модульная объектно-ориентированная динамическая обучающая среда). [1] Представляет собой свободное веб-приложение, предоставляющее возможность создавать сайты для онлайн-обучения. Moodle написана на языке программирования PHP профессором из Австралии Мартином Дугиамасом и переведена на несколько десятков языков. Система используется для обучения более чем в ста пятидесяти странах мира.

Широкую популярность ей обеспечили простота использования и открытый исходный код. Сама система распространяется по лицензии GNU/GPL, т.е. является свободным программным обеспечением и вам не придется производиться лицензионные отчисления в пользу разработчика.

Moodle устанавливается на веб-сервер, пользователи получают доступ к системе по сети через браузер (IE, FF, Chrome, Opera и т.п.). Для работы с Moodle подойдет любой современный компьютер, имеющий выход в интернет.

Moodle можно использовать для организации:

- Дистанционного обучения, при котором преподаватель и ученик большую часть времени не встречаются лично друг с другом.
- Дистанционной поддержки очного образования - используя средства электронного обучения учащийся может получать задания и отправлять их на проверку
- Поддержки очного образования - выполнение отдельных практических заданий, тестов проходит во время учебных занятий в системе электронного обучения Moodle [2].

Основной учебной единицей Moodle является учебный курс. В рамках такого курса можно организовать:

1. Взаимодействие обучающихся с преподавателем и между собой. Для этого могут использоваться форумы, чаты
2. Передачу информации в электронном виде. Для этого используются такие ресурсы, как файл, архив, веб-страница, лекция, глоссарий.
3. Практические занятия и проверку знаний с помощью заданий и тестов. Результаты работы ученики могут отправлять в текстовом виде или в виде файлов.
4. Совместную учебную и исследовательскую работу учеников по определенной теме с использованием wiki-страниц, семинаров, форумов и пр. [3]

Электронные образовательные ресурсы на площадке Moodle активно применяются в КГЭУ для изучения иностранных языков. Рассмотрим структуру ЭОР по иностранному языку. Он подразделяется на два основных блока: методический и тематический. Тематический блок состоит из общих тем (о себе, своей профессии, родном крае, страны изучаемого языка и т.д.) и специальных тем (электро и теплоэнергетика, виды энергий, электрические цепи и т.д.). Каждая тема или текст подкрепляются словарем, глоссарием, заданиями и упражнениями. В конце обязательен тест по пройденному материалу. Распределение материала происходит примерно в равных долях (общие темы, специальные темы, грамматика, фонетика, тесты).

Учебные курсы по иностранному языку в КГЭУ соответствуют следующим принципам:

- от простого к сложному;
- взаимосвязь элементов, ротация лексики;
- межпредметные связи;

- сочетание теории и практики;
- уровневая и тематическая дифференциация материала и оценочных средств.

Преимуществами использования ЭОР в процессе обучения иностранным языкам является следующее:

1. Управляемость учебного процесса (в любое время возможна коррекция преподавателем учебного процесса);
 2. Адаптивность учебного процесса к индивидуальным особенностям студентов;
 3. Диалоговый характер обучения;
 4. Самостоятельная поисковая, исследовательская деятельность обучаемых при содействии преподавателя;
 5. Конфиденциальность (только сам обучающийся знает свои ошибки, психологический комфорт);
 6. Индивидуализация (студенты сами выбирают темы для изучения);
 7. Формирование стойкого интереса к учебному процессу.
- ЭОР по иностранному языку это прежде всего:
- вспомогательный инструмент в работе преподавателя;
 - средство заменить отсутствующие в библиотеке учебники и пособия;
 - средство для самостоятельного углубленного изучения языка;
 - удобная платформа для контроля некоторых знаний, умений и навыков.

Список использованной литературы:

1. Андреев А.В., Андреева С.В., Доценко И.Б. Практика электронного обучения с использованием Moodle. – Таганрог: Изд-во ТТИ ЮФУ, 2008. – 146 с.
2. Гильмутдинов А.Х., Ибрагимов Р.А., Электронное образование на платформе Moodle. – Казань, КГУ, 2008. – 170с.
3. Официальный сайт Moodle <http://moodle.org/>

© Галиахметова А.Т., 2018

УДК 4 Р(07)

*Гафурова Ю.К., Тиллабоева Ф., Иминжонов Д.,
АСХИ., г. Андижан, Узбекистан*

Кружок – один из видов внеаудиторной работы по русскому языку

Сегодня в обществе усилена потребность в высококвалифицированных кадрах с прочными знаниями, уважительно относящихся своему делу, ориентирующихся на профессионально значимые и культурные ценности. Обучая студентов вузов русскому языку на основе программы государственного стандарта, ставится цель формирование у будущих специалистов коммуникативной компетенции-способности решать лингвистическими средствами реальные коммуникативные задачи в конкретных речевых ситуациях научной сферы, формирование межкультурно - коммуникативной компетенции студенческой молодёжи в процессе образования, а также приобретения профессиональной лексики (терминов) в процессе изучения различных дисциплин.

В настоящее время для молодёжи актуально и необходимо формирование современного общественного сознания, основанного на высоких нравственных началах, культурных традициях, принципах демократии и патриотизма. А также объединение молодёжи и повышение её роли в обществе, создание условий и атмосферы для духовного роста личности, формирование гражданской позиции, развитие навыков цивилизованного общения, создание условий для профессионального роста, овладение основами специализированных навыков и умений для дальнейшего беспрепятственного вхождения в большую самостоятельную жизнь. Этому способствуют не только занятия, но и различная внеаудиторная работа. Внеаудиторная работа проводится в тесном контакте с занятиями. Но при этом эта работа – не повторение изученного материала, а шаг вперёд в обогащении студентов знаниями, умениями и навыками. Преподаватель в интересной, нетрадиционной форме проводит их, развивает интерес к русскому языку как предмету. Целесообразно применение игровых технологий, использование элементов занимательности позволяет сделать обычную работу интересной и увлекательной, вносит разнообразие и интерес. Монотонная деятельность становится эмоционально окрашенной, что активизирует работу студентов. Всё это приводит к более осмысленному усвоению знаний, так как они сами заинтересованы в их получении.

Кружковая работа - одна из наиболее эффективных форм внеаудиторной работы по русскому языку и является частью самостоятельной работы студентов. Она предполагает ограниченное количество ее участников, что предопределяет ее добровольный характер. Те, кто является участником кружковой работы принимает на себя определенные обязанности, основной из которых является систематическое посещение занятий, выполнение заданий. В отличие от программы занятий программа кружка строится на основе плана работы с

точным указанием работ и видов мероприятий, интереса студентов к предмету. Работа в кружке повышает общую культуру, расширяет и углубляет словарный запас и кругозор студентов. Сведения, полученные студентами на занятии, заинтересовывает их не только сообщением каких-либо новых сведений, но и тем, что уже известные положения предстают перед ними в совершенно новом аспекте, создают новые ассоциации, устанавливают интересные аналогии, дают почувствовать, что языковой мир очень интересен, увлекателен, разнообразен.

Целью кружковой работы является подготовка к олимпиаде по русскому языку и литературе, развитие интереса к русскому языку как к предмету, воспитание бережного отношения к слову, воспитание уважения к русскому языку – языку русского народа.

Задачами являются углубление и расширение приобретённых на занятии знаний, развитие лингвистического кругозора. А также развитие творческих способностей студентов, подготовка их к выполнению различных видов заданий, развитие умения пользоваться справочной литературой и словарями.

Кружок по занимательной грамматике предполагает опору на знания, приобретенные студентами на занятиях. На занятиях кружка в интересной, увлекательной форме рассматриваются вопросы, связанные с грамматикой и выразительности устной речи. При продуманной хорошо организованной кружковой работе он может стать центром для организации и проведения внеаудиторных мероприятий.

Материал подбирается таким образом, чтобы каждое занятие обогащало наших студентов новыми знаниями. Часы занятий кружка - это часы увлекательного и напряженного умственного труда, обогащающие их интересными и разнообразными знаниями по языку.

Формы работы кружка могут быть разнообразны. Это подготовка литературных вечеров, КВН, организация читательских конференций, диспутов, работа над лексикой, подготовка презентаций, докладов, сочинений. Это может быть устный журнал, публикации в СМИ, работа со словарями и составление тематических словарей, олимпиада, выставки, просмотры фильмов и др. Для проведения внеаудиторных занятий с использованием занимательности необходимы следующие условия: новизна; необычность; неожиданность; несоответствие прежним впечатлениям. Необходимо уметь нестандартно подходить к решению лингвистических задач, пользоваться словарями различных видов и справочной литературой по русскому языку, а также самостоятельно готовить сообщения по выбранной ими или данной учителем теме, работать с художественной литературой, словарями, словарной статьёй.

В результате посещения кружка студенты учатся выполнять различные виды заданий (тестовые, творческие, вопросы, требующие письменного ответа, и др.), анализировать тексты, учатся нормам литературного русского языка. Так, в нашей практике на занятиях кружка мы рассматриваем такие темы, как «Русский язык – язык взаимопонимания», «Узбекистан и Россия», «Символика двух дружественных стран», «Природные богатства Узбекистана и России», «Современная русская литература», «Золотое кольцо России», «Россия – одно из крупнейших государств в мире» и др., что способствует не только реализации целей образовательных, но и осуществляется решение воспитательных целей, а именно воспитание у студентов интереса к дружественной стране, любви ко всему окружающему, гордости за свою Родину.

Список использованной литературы:

1. Арсирый А.Т. Занимательные материалы по русскому языку. М. «Просвещение», 1995г.
2. Розенталь Д.Э., Теленкова М.А. Словарь-справочник лингвистических терминов. М. «Просвещение», 1976 г
3. Р.Т.Талипова Развитие интереса студентов к русскому языку
4. Методическое пособие для преподавателей Ташкент, 1986 г.
- 5.

© Гафурова Ю.К., Тиллабоева Ф., Иминжонов Д., 2018

УДК 371.384

Игонина Е.В.,

ГАОУ ДПО СО «Институт развития образования», г. Екатеринбург

Потенциал вовлечения школьников в чемпионатное движение через призму нормативно-правовых и программных оснований развития системы общего образования

Аннотация. Актуализируется проблема вовлечения школьников в чемпионатное движение. Анализируется содержание ряда нормативно-правовых и программных документов с точки зрения выявления потенциала решения названной проблемы для развития системы общего образования. Обосновывается идея о необходимости интеграции появляющихся сегодня в чемпионатном движении механизмов работы со всеми участниками образовательного процесса в общеобразовательную подготовку. К данным механизмам отнесены: институт социального партнерства, методика профессиональных проб, проекты ранней профориентации школьников, технология чемпионатного обучения, институт наставничества и другие.

Ключевые слова: чемпионатное движение, системно-деятельностный подход в общем образовании, конкурсы профессионального мастерства, профильное обучение старшеклассников, методика профессиональных проб, система непрерывного образования, ранняя профориентация школьников, технология чемпионатного обучения, институт наставничества.

Методологической основой федерального государственного образовательного стандарта основного общего образования, утвержденного Приказом Министерства образования и науки РФ от 17 декабря 2010 г. № 1897, и федерального государственного образовательного стандарта среднего общего образования, утвержденного Приказом Министерства образования и науки РФ от 17 мая 2012 г. № 413, провозглашен системно-деятельностный подход. Данный подход призван обеспечить «формирование готовности обучающихся к саморазвитию и непрерывному образованию», составляющими которой, с точки зрения авторов стандартов, являются [4, 5]:

- активность, заинтересованность и целенаправленность в познании мира;
- умение учиться, осознание важности образования и самообразования для жизни и деятельности;
- мотивация на образование и самообразование в течение всей своей жизни;
- способность применять полученные знания на практике;
- осознание ценности науки, труда и творчества для человека и общества;
- креативность и критичность мышления, мотивация на творчество и инновационную деятельность;
- ориентация в мире профессий, подготовленность к осознанному выбору профессионального пути;
- понимание значения профессиональной деятельности для человека в интересах устойчивого

развития общества и природы.

Исходя из положений системно-деятельностного подхода, установлены требования к условиям реализации основных образовательных программ основного общего и среднего общего образования, которые должны обеспечивать возможность (среди прочего):

- развития личности, ее способностей, формирования и удовлетворения социально значимых интересов и потребностей, самореализации обучающихся;
- работы с одаренными и талантливыми обучающимися, организации их развития в различных областях образовательной и творческой деятельности;
- овладения обучающимися ключевыми компетенциями, которые составляют основу ориентации в мире профессий и осознанного выбора трудового пути, дальнейшего успешного образования и профессиональной деятельности.

Инструментарий реализации обозначенных требований предлагается искать в организации учебной и внеурочной работы, социальной практики и общественно-полезной деятельности через систему творческих, научных и трудовых объединений (клубов, секций, студий, кружков и т. п.). Их продуктивное функционирование возможно на основе взаимодействия учреждений, осуществляющих образовательную деятельность (в том числе в сфере дополнительного образования), а также учреждений спорта, досуга, культуры, здравоохранения, служб занятости населения и обеспечения безопасности жизнедеятельности. Очевидно, что одной из площадок для такого взаимодействия призвано стать чемпионатное движение среди школьников.

Под чемпионатным движением понимается международное или общероссийское движение, цель которого состоит в повышении престижа рабочих профессий, ранней профессионализации обучающихся, развитии общего профильного и профессионального образования путем гармонизации лучших практик и профессиональных стандартов во всем мире через организацию и проведение конкурсов профессионального мастерства. Возможность участия школьников в таких конкурсах закреплена Федеральным законом от 29 декабря 2012 г. № 273-ФЗ «Об образовании в Российской Федерации». В статье 34-ой среди академических прав обучающихся он называет право на «развитие своих творческих способностей и интересов, включая участие в конкурсах, олимпиадах, выставках, смотрах, физкультурных мероприятиях, спортивных мероприятиях, в том числе в официальных спортивных соревнованиях, и других массовых мероприятиях» [7].

Несколько иное звучание, не как инструмент «развития творческих способностей и интересов» обучающихся, чемпионатное движение приобретает в контексте реализации утвержденных Правительством РФ 14 мая 2015 г. № 2914п-П13 «Основных направлений деятельности Правительства Российской Федерации на период до 2018 года» [3]. Они предусматривают обновление содержания и технологий общего образования, а также завершение перехода к профильному обучению старшеклассников как средству дифференциации и индивидуализации процесса освоения основных образовательных программ основного общего и среднего общего образования.

Профильное обучение должно позволить за счет изменений в структуре, содержании и организации образовательного процесса более полно учитывать интересы, склонности и способности обучающихся, создавать условия для обучения школьников в соответствии с их профессиональными интересами и намерениями в отношении продолжения образования. В условиях профильного обучения участие старшеклассников в профессионально ориентированных конкурсах может стать элементом реализации методики профессиональных проб, позволяя не только получить информацию о профессии непосредственно из

уст представителей профессионального сообщества, но и попробовать свои силы в конкретной специальности, оценив перспективы карьерного роста.

В Распоряжении Правительства РФ от 17 ноября 2008 г. № 1662-р «О Концепции долгосрочного социально-экономического развития Российской Федерации на период до 2020 года» отмечается, что развитие системы общего образования предусматривает индивидуализацию, ориентацию на практические навыки и фундаментальные умения, расширение сферы дополнительного образования [6]. С точки зрения авторов Концепции, максимально эффективно использовать человеческий потенциал и создать условия для самореализации граждан в течение всей жизни может формирование системы непрерывного образования: «общее образование – среднее профессиональное образование – высшее образование». Существование в границах данной системы функционального направления по постепенной профессионализации школьников может быть непосредственно связано с развитием инфраструктуры чемпионатного движения.

Интересно, что на начальных этапах своего существования чемпионатное движение в России имело целевой аудиторией студентов образовательных организаций среднего профессионального и высшего образования, а также работающих специалистов. Так, пять из шести направлений всероссийских чемпионатов профессионального мастерства, проводимых Союзом WorldSkills Russia, ориентированы именно на данные категории участников. Сегодня, прежде всего, в связи с формированием и началом реализации программы ранней профессиональной подготовки и профориентации «JuniorSkills» и инициацией разработки проекта ранней профориентации школьников «Билет в будущее», возможность принимать участие в конкурсах профессионального мастерства получили обучающиеся образовательных организаций системы общего образования.

Вместе с тем для модернизации образовательных институтов как инструментов социального развития необходимо создание системы выявления и поддержки одаренных детей и талантливой молодежи. Утвержденная Президентом Российской Федерации 3 апреля 2012 г. № Пр-827 «Концепция общенациональной системы выявления и развития молодых талантов» к числу основных направлений функционирования общенациональной системы выявления и развития молодых талантов относит [2]:

1) развитие и совершенствование системы интеллектуальных, творческих и спортивных состязаний, включая:

- формирование реестра межрегиональных, всероссийских и международных состязаний среди детей и молодежи;

- повышение качества, методического и организационного обеспечения, доступности и прозрачности таких состязаний;

- создание системы интеллектуальных и творческих состязаний (в том числе конкурсов профессионального мастерства) для обучающихся в образовательных учреждениях высшего и среднего профессионального образования с участием научных организаций и бизнес-сообщества;

- участие в международных интеллектуальных, творческих и спортивных состязаниях.

2) формирование условий для профессиональной самореализации молодежи, включая:

- поддержку конкурсов профессионального мастерства на основе государственно-частного и социального партнерства;

- развитие форм поддержки победителей и призеров интеллектуальных и творческих состязаний, подготовивших их педагогических коллективов и учреждений;

- привлечение перспективных молодых специалистов к работе в ведущих отечественных компаниях и на предприятиях, в учреждениях культуры и спорта (предоставление социального пакета, жилья и т. д.).

«Комплекс мер по реализации «Концепции общенациональной системы выявления и развития молодых талантов на 2015-2020 годы», утвержденный Правительством РФ 27 мая 2015 г. № 3274п-П18, в числе реализуемых мероприятий называет [1]:

- популяризацию и пропаганду науки, научных знаний, достижений науки и техники (мероприятие № 20);

- проведение конкурсов профессионального мастерства с целью поддержки специалистов, работающих с одаренными детьми и молодежью (мероприятие № 13);

- разработку, апробацию и внедрение эффективных методик, инновационных технологий, учебных программ и форм работы с одаренными детьми, в том числе раннего возраста (мероприятие № 7).

С точки зрения названных мероприятий перспективным выглядит опыт ряда образовательных организаций по разработке теоретических оснований и практической реализации проекта по применению технологии чемпионатного обучения в подготовке школьников и студентов к участию в конкурсах профессионального мастерства. Не менее интересно то, что с 2010 г. наметился курс на возрождение в системе образования традиций наставничества, свидетельством чему является прошедший в феврале-марте 2018 г. в 7-ми федеральных округах России первый всероссийский форум, направленный на развитие профессиональной среды наставничества, – «Наставник-2018». Также полезным для общеобразовательных школ может стать анализ стратегической инициативы «Новая модель системы дополнительного образования детей» с выявлением возможностей и ограничений использования ее элементов при реализации основных образовательных программ основного общего и среднего общего образования.

Таким образом, свою миссию в сфере поиска и поддержки одаренных детей и талантливой молодежи государство видит в том, чтобы создать эффективную систему образования, обеспечив условия для обучения, воспитания и развития способностей всех обучающихся, их дальнейшей самореализации независимо от места жительства, социального положения и финансовых возможностей семьи. Также внимание уделяется повышению профессионального мастерства педагогов и наставников, обеспечению высококачественного содержания образовательных программ и внедрению современных технологий обучения. Для организации работы по данным направлениям предлагается интегрировать существующие сегодня в чемпионатном движении механизмы работы со всеми участниками образовательного процесса (педагогами, обучающимися и их родителями, представителями работодателей и т. д.) в систему непрерывного образования.

Список использованной литературы:

1. Комплекс мер по реализации «Концепции общенациональной системы выявления и развития молодых талантов на 2015-2020 годы» (утвержден Правительством РФ 27 мая 2015 г. № 3274п-П8).
2. Концепция общенациональной системы выявления и развития молодых талантов (утверждена Президентом Российской Федерации 3 апреля 2012 г. № Пр-827).
3. Основные направления деятельности Правительства Российской Федерации на период до 2018 года (утверждены Правительством РФ 14 мая 2015 г. № 2914п-П13).
4. Приказ Министерства образования и науки РФ от 17 декабря 2010 г. № 1897 «Об утверждении федерального государственного образовательного стандарта основного общего образования».
5. Приказ Министерства образования и науки РФ от 17 мая 2012 г. № 413 «Об утверждении федерального государственного образовательного стандарта среднего общего образования».
6. Распоряжение Правительства РФ от 17 ноября 2008 г. № 1662-р «О Концепции долгосрочного социально-экономического развития Российской Федерации на период до 2020 года».
7. Федеральный закон от 29 декабря 2012 г. № 273-ФЗ «Об образовании в Российской Федерации».

© Игонина Е.В., 2018

Igonina E.V.

«Institute of education development», Yekaterinburg

Potential of schoolchildren' involvement in the championship movement in terms of normative documents and programs for the development of general education

Abstract. The problem of schoolchildren' involvement in the championship movement is actualized. The content of a number of normative documents and programs from the point of view of revealing the potential of solving this problem for the development of the general education system is analyzed. The idea of the need to integration of mechanisms of work with all participants of educational process which are appearing today in the championship movement in general education is proved. These mechanisms include: the institute of social partnership, methods of professional tests, projects of early career guidance of schoolchildren, championship training technology, the institute of mentoring and others.

Key-words: championship movement, system-activity approach in general education, professional skills competitions, profile training of senior pupils, methods of professional tests, system of continuous education, early professional orientation of pupils, championship training technology, the institute of mentoring.

УДК 372.8

Оспанова Д.Б.,

*Карагандинский государственный университет им. Е.А. Букетова,
г. Караганда, Республика Казахстан*

Реферативный пересказ как один из способов формирования профессиональной коммуникативной компетенции студентов

Аннотация. Статья посвящена проблеме формирования профессиональной и коммуникативной компетентности студентов, будущих специалистов, средствами профессионального русского языка, а именно, при обучении реферативному пересказу научных текстов. Смысловая переработка текстовых материалов с целью их реферативного пересказа способствует развитию аналитических способностей и информационной культуры обучающегося.

Ключевые слова: реферативный пересказ, научный текст, смысловая переработка, смысловое свертывание, речевые клише, профессиональная компетенция, коммуникативная культура специалиста.

Подготовка специалиста в системе высшего образования направлена на формирование гармонично развитой, социально активной, творческой личности, обладающей профессиональной компетентностью, информационной культурой, гибким мышлением и коммуникативной компетенцией. В Концепции развития образования Республики Казахстан (2004-2015) подчёркнута необходимость введения компетентного подхода в образовании, потому что он предполагает не трансляцию знаний, умений и навыков от преподавателя к студентам, а формирование у будущих специалистов профессиональной компетентности. [1.]. Одним из важных качеств, которым должен обладать студент, будущий специалист профессионал, является компетентность. Именно такой специалист может быть конкурентоспособным. Любого специалиста можно охарактеризовать по наличию у него профессиональных знаний, профессиональных умений и навыков, опыта работы, профессионального потенциала, по его личным качествам. Мы считаем, что все эти показатели составляют понятие профессиональная компетенция. Высокий уровень компетентности по русскому языку необходим не только студентам-филологам, но и специалистам любого профиля. Значимость данного положения отмечена в Государственной программе развития системы образования Республики Казахстан до 2020 года, и в требованиях Государственных стандартов технического и профессионального образования. Подчеркивается острая необходимость подготовки квалифицированных специалистов, способных продолжить обучение и вести профессиональную деятельность в иноязычной среде.[2.]. Таким образом, значимой составляющей профессионального образования в вузах является становление, развитие и совершенствование вторичной языковой личности студентов, обладающих высоким уровнем профессиональной компетентности. В условиях развития информационных коммуникационных технологий проблема развития иноязычной коммуникативной компетентности студентов, как будущих представителей информационного общества, приобретает особое значение. Использование информационных коммуникационных технологий в обучении русскому языку обеспечивает доступ студентов к широкому спектру современной информации с целью развития профессиональных компетенций. Применение компьютерных средств, информационных источников сети Интернет способствуют развитию высокого уровня информационной компетентности, современного взгляда на технические науки, формированию профессионального мышления, повышению мотивации к изучению учебных предметов. В период развития и расширения международных контактов в сфере бизнеса, транспорта, промышленности специалисту необходимо самому уметь быстро воспринимать и анализировать актуальную, достоверную информацию из различных источников, выявлять новые, важные сведения с целью их использования для решения конкретных профессиональных задач. Наряду с компьютерной грамотностью, владением информационными технологиями, реферативное изложение как умение аналитико-синтетической переработки информации необходимо будущим специалистам в профессиональной, научно-исследовательской деятельности, в самообразовании. При обучении реферативному пересказу студенты осваивают такие методы научного познания, как сравнение, анализ, синтез, индукция, дедукция, обобщение, а также умение смысловую переработки текстовых материалов. Умение выделять в процессе чтения значимую информацию научных текстов по специальности и излагать ее кратко в устной форме является важной составляющей общей коммуникативной культуры. Речь идет об устном реферативном изложении информации научных текстов по специальности как виде речевой деятельности.

Реферативный пересказ текста – это такая подача материала, при которой сохраняется основная лексика, стиль изложения, ключевые мысли. По сути, это устное изложение основных мыслей той или иной работы максимально коротко и близко к тексту. Развивает навыки аналитического мышления, речь и память. [3.15.]. Существующие методики обучения реферативному пересказу научной литературы разработаны для студентов неязыковых вузов (Б.А. Черемисов, Н.Д. Зорина, А.А. Вейзе, Т.И. Леонтьева, Л.А. Анисимова, О.И. Цибина и др.). Реферативный пересказ текста в методике рассматривается, во-первых, как «сложный вид речевой деятельности, заключающийся в ознакомлении с текстом, извлечении из него основного содержания или заданной информации с целью устного изложения», во-вторых, как «вид обработки текста; создание вторичного текста (реферата) на основе свергивания и сжатия смысловых структур первичного текста» [4.83.]. Л.А. Анисимова полагает, что обучение реферативному пересказу следует считать центральным звеном в процессе обучения профессиональной устной речи, являющимся переходным этапом от обучения репродуктивно-продуктивной речи к продуктивной ее форме. При этом текст рассматривается, как единица обучения чтению, реферативному пересказу, то есть краткому изложению основного содержания статьи с определенной интерпретацией и комментариями [5. 33.].

В данной статье поставлена задача, рассмотреть не процесс реферирования, а деятельность устного реферативного пересказа текста на основе личностно – деятельностного, коммуникативного подходов. При подготовке будущих специалистов обучение реферативному пересказу научных текстов по специальности на занятиях по профессиональному русскому языку можно рассматривать как способ формирования коммуникативной компетенции, в том числе профессиональной лексикой. Развитие речевых навыков и умений реферативного пересказа научного текста на основе профессионально-ориентированного чтения является важным условием подготовки специалиста с точки зрения формирования его профессиональной коммуникативной компетенции, так как чтение дает возможность создать адекватную, точную и полную информационную основу профессиональной деятельности. Смысловая переработка текстовых материалов с целью их реферативного пересказа способствует развитию аналитических способностей и информационной культуры обучающегося.

Текст был, есть и будет основной единицей изучения языка, а его пересказ — краеугольным камнем методики изучения профессионального русского языка. А совершенствование работы над текстом есть один из шагов на пути к инновационным технологиям в методике преподавания языков. Реферативный пересказ текста, как показывает практика, является важным элементом в развитии и совершенствовании навыков устной профессиональной речи. Текст реферативного пересказа — это новый текст, который строится по всем законам логического развития мысли в большом контексте. Как и всякое другое воспроизведение текста, пересказ, как правило, сопровождается сокращением оригинала, т.е. осуществляется его смысловое свертывание. Основой реконструированного краткого варианта текста служат смысловые опорные пункты, несущие максимум информации, так как они необходимы для глубокого проникновения в смысл читаемого и, соответственно, лучшего запоминания. Смысловое свертывание может иметь разные цели. Во-первых, это форма обработки информации; во-вторых, это часть информационной деятельности; и, в-третьих, это методический аспект в учебном процессе, в частности, в курсе обучения профессиональному русскому языку. В свою очередь, пересказ текста как один из вариантов смыслового свертывания служит следующим целям:

- контроля путем пересказа прочитанного;
- развития и совершенствования навыков профессиональной речи в процессе репродукции воспринятого материала;
- обучения приемам ориентации в тексте и нахождения опорных смысловых пунктов, что приводит к совершенствованию навыков изучающего чтения;
- подготовки будущих специалистов к реферативной деятельности при чтении специальной литературы.

Работа по смысловому свертыванию текста начинается с чтения текста и знакомства с его общим содержанием. Далее проводится словарная работа, которая включает уяснение значений слов и словосочетаний, терминов и терминологических сочетаний, путем актуализации опорных знаний, подбора синонимов, антонимов, с помощью словарей и справочников. Следующим важным этапом является повторное внимательное чтение текста, сопровождающееся выделением ключевых фрагментов (слова, словосочетания и целые предложения, входящие в тематические цепочки слов). Нахождение ключевых фрагментов позволяет проследить развитие главных тем текста в составе абзаца и групп абзацев. Затем проводится осмысление прочитанного текста и беседа по его содержанию по таким вопросам: *Кто автор статьи? Что вы знаете о нем? Какой проблеме посвящена статья? К какой отрасли знания относится статья? Какова ее профессиональная значимость? Каково целевое назначение статьи?* В ходе беседы также уясняется тема и логическая схема текста. Следующими шагами в работе над пересказом текста будут:

- обобщенное изложение темы всего текста;
- перечисление подтем;
- детальный пересказ содержания текста с использованием ключевых фрагментов оригинала;
- заключение о главной мысли текста;
- суждение и выводы автора пересказа.

Далее переходим непосредственно к смысловому свертыванию текста, используя при этом лексико-синтаксические конструкции (клише) с помощью которых легко найти и изложить основную информацию исходного текста. Апробированные на занятиях по профессиональному русскому языку клише являются базой реферативного пересказа текста. Реферативными элементами могут быть следующие клише и выражения: *в статье, тексте речь идет о..., в тексте разрабатывается, рассматривается..., основной мыслью текста является..., кроме того в тексте говорится..., говоря об основном содержании необходимо отметить..., в заключение следует сказать....* Такие клише помимо своего основного назначения, помогут студентам при пересказе «оторваться» от точного повторения письменного источника и передать текст языковыми средствами, наиболее характерными для устной речи. Таким образом, названные выше виды работ ведут студентов от рецепции к репродукции и затем к продуцированию самостоятельных речевых произведений. По нашему мнению, эти несложные рекомендации помогут преподавателям в подготовке к занятиям, а студентам в самостоятельной работе над текстом и совершенствовании навыков устной речи.

Список использованной литературы:

1. <http://old.unesco.kz/rcie/data/koncepciya.htm>
2. https://primeminister.kz/page/article_item-34
3. Бартош, В. С. Шарупич, Т. С. Реферативный пересказ текста — развитие и совершенствование навыков устной речи на базе немецкого языка. Педагогика – М.:ООО "Тесей", 2008.
4. Фролова Н.В. Реферирование и аннотирование текстов по специальности: учеб. пособие.- Волгоград: РПК «Политехник», 2006.
5. Анисимова, В.А. Основные категории процесса формирования умений исследовательской деятельности обучающихся : учеб. пособие. — Челябинск: Урал ГУФК, 2003.

© Оспанова Д.Б., 2018

Ospanova D.B.

Karaganda State University after E.A. Buketov, Karaganda, Kazakhstan

REFERENCE PERESKAZ AS ONE OF THE WAYS FOR FORMING THE PROFESSIONAL COMMUNICATIVE COMPETENCE OF STUDENTS

Abstract. The article is devoted to the problem of forming the professional and communicative competence of students, future specialists, using the professional Russian language, namely, when teaching the abstract of retelling scientific texts. Semantic processing of text materials for the purpose of their abstract retelling contributes to the development of analytical abilities and information culture of the learner.

Keywords: referential paraphrase, scientific text, semantic processing, semantic coagulation, speech clichés, professional competence, communicative culture of a specialist.

УДК 377

Перевозчикова Т.А., Хампиева С.А.,
Камышинский филиал ГАПОУ "Волгоградский медицинский колледж"

Роль исследовательских методов в учебном процессе при формировании положительной мотивации для привлечения обучающихся к проектной деятельности

Аннотация: В статье повествуется о применении исследовательских методов на занятиях с целью привлечения обучающихся в студенческие научные кружки и волонтерские движения.

Ключевые слова: исследовательский метод, обучающиеся, занятие, проблема, студенческий научный кружок, волонтерство.

В настоящее время все более актуальными становятся исследовательские методы в обучении, которые дают возможность обучающимся самостоятельно пополнять свои знания, глубоко вникать в изучаемую проблему и предполагать пути ее решения, что важно при формировании мировоззрения. Логика построения исследовательской деятельности включает формулировку проблемы исследования, выдвижение гипотезы и последующую исследовательскую часть с практическим выходом [1, с. 2].

На занятиях-исследованиях ставятся две цели: обучение дисциплине (дидактическая цель) и обучение исследовательской деятельности (педагогическая цель). Поставленные цели достигаются в ходе решения конкретных задач. Например, для обучения дисциплине необходимо решить следующие задачи:

-приобретение обучающимися общеучебных умений (работать с учебником, составлять таблицы, оформлять наблюдения в письменном виде, формулировать мысли во внутренней и внешней речи, осуществлять самоконтроль, проводить самоанализ и т.д.);

-приобретение обучающимися специальных знаний и умений (усвоение фактического материала по дисциплине);

-приобретение обучающимися интеллектуальных умений (анализировать, сравнивать, обобщать и т.д.)

Для обучения исследовательской деятельности требуется решить другую задачу — приобретение обучающимися исследовательских знаний и умений:

-знание специфики и особенностей процесса научного познания, ступеней исследовательской деятельности;

-знание методики научного исследования;

-умение выделять проблемы, формулировать гипотезы, планировать эксперимент в соответствии с гипотезой, интегрировать данные, делать вывод.

В структуре занятия-исследования выделяют следующую последовательность действий:

- 1) актуализация знаний;
- 2) мотивация;
- 3) создание проблемной ситуации;
- 4) постановка проблемы исследования;
- 5) определение темы исследования;
- 6) формулирование цели исследования;
- 7) выдвижение гипотезы;
- 8) проверка гипотезы (проведение эксперимента, лабораторной работы, чтение литературы, размышление, просмотр фрагментов учебных фильмов и т.д.);
- 9) интерпретация полученных данных;
- 10) вывод по результатам исследовательской работы;
- 11) применение новых знаний в учебной деятельности;
- 12) подведение итогов занятия;
- 13) домашнее задание [2, с. 2].

Но преподавателю недостаточно знать все этапы методики, ему необходимо понимать, что занятие, построенное на основе проблемно-исследовательского метода, представляет собой занятие-систему.

Отличительной чертой является целостность, т.е. связанность всех этапов и их подчинённость одной функции (открытию или доказательству нового знания, идее занятия).

Прежде чем сконструировать занятие-исследование преподавателю нужно сформулировать обобщение занятия. Ясно осознать, что студент должен узнать на занятии, т.е. какое-то правило, принцип, закономерность или связь должны быть выявлены или обоснованы. Не важно, занятие проводится по общеобразовательным дисциплинам, общепрофессиональным или профессиональному модулю. Если это занятие по Истории (например, по теме "Движение декабристов"), то создание проблемной ситуации, обеспечивает возникновение предположений, на основании которых выдвигаются гипотезы, появляется необходимость поиска фактов для их обоснования. Обучающимся предлагается дополнительный материал, который они и используют для проведения исследования и подтверждения выдвинутой гипотезы. Достаточно часто студенты распределяют роли и берут задание на дом. Данный метод позволяет развивать интерес студентов к учебной дисциплине и привлекать их к работе в студенческий научный кружок.

Если мы говорим про профессиональный модуль (например, ПМ.02 МДК. 02.01. Сестринский уход при различных заболеваниях: Сестринский уход в акушерстве и гинекологии, тема "Планирование семьи"), то работа строится по такому же плану, однако, по желанию студентов работа на занятии может вылиться в полноценную учебно-исследовательскую работу студента. Для этого под руководством преподавателя студенты объединяются в волонтерский отряд "Профилактика абортов – забота о будущем России" и проводят профилактические внеаудиторные мероприятия по данной теме в школах города Камышина. Профилактические беседы на данный период проведены среди 324 девушек учащихся в 9-10 классах. Представлены и рассмотрены вопросы: ранние, поздние и отдаленные осложнения аборта, а также рассмотрены методы контрацепции среди молодежи и подростков.

Также у студентов имеется возможность в ходе проведения профилактических бесед осуществлять работу в области исследовательской деятельности: сбор, анализ и систематизация полученной информации, что им пригодится при подготовке к выпускной квалификационной работе. Среди учащихся школ проведен опрос на уровень знаний о вреде абортов и профилактике ИППП, в ходе которого выявлено, что учащиеся школ осведомлены далеко не обо всех осложнениях аборта, также не знают о более современных методах контрацепции (спермициды, влагалищное кольцо, накожный пластырь, экстренную контрацепцию), несмотря на то, что их эффективность составляет 99 %.

Результаты исследовательской деятельности студентов оформляются для дальнейшего представления на конференциях регионального уровня. Студенты – кружковцы в 2017-2018 учебном году заняли призовые места в региональном конкурсе студенческих проектов "Моя Россия", очный этап (г. Волжский); в XII региональной студенческой научно-практической конференции "Молодежь и социально-экономическое развитие региона: проблемы и перспективы их решения", очный этап (г. Камышин).

Таким образом, систематическое применение рассмотренного нами метода в учебном процессе обеспечивает развитие универсальных учебных действий и приобретение важных исследовательских умений, позволяющих достичь планируемых результатов, и что не маловажно обеспечивает реализацию требований стандарта.

Список использованной литературы:

1. Электронные документы Интернет-ресурса. Режим доступа: https://infourok.ru/sovremennye_obrazovatelnye_tehnologii_na_urokah_matematiki-150511.htm.
2. Электронные документы Интернет-ресурса. Субаева, О.М. Как организовать и провести урок-исследование. Режим доступа: <http://him.1september.ru/article.php?ID=200901205>

© Перевозчикова Т.А., Хампиева С.А., 2018

*Perevozchikova T.A., Khampieva S.A.,
Kamyshinsky branch of GAPOU "Volgograd Medical College"*

The role of research methods in the learning process in the formation of positive motivation to attract students to the project activity

Annotation: The article tells about the application of research methods in the classroom to attract students to student scientific circles and volunteer movements.

Keywords: research method, students, occupation, problem, student scientific circle, volunteering.

УДК 372.851

*Рашитова А.И., Солощенко М.Ю.,
Стерлитамакский филиал Башкирского государственного университета, г. Стерлитамак*

Применение компьютерных технологий в обучении математике

Аннотация: в данной статье рассмотрено роль и применение компьютерных технологий в обучении математике.

Ключевые слова: компьютерные технологии в обучении математике, информатизация обучения, компьютерная программа.

Роль информационно-коммуникационных технологий в общеобразовательном процессе определена в документах Правительства РФ, Министерства образования РФ, относящихся к стратегии модернизации образования. Информационно-коммуникационная компетентность является одним из основных приоритетов в целях общего образования, и связана не только с внутриучебными соображениями. С большой скоростью возрастает роль информационной деятельности, самостоятельной обработки информации человеком с использованием технологических средств.

Системное, эффективное формирование информационной и коммуникационной компетенции учащихся возможно при использовании компьютерных технологий. Иными словами, информатизация является важнейшим направлением модернизации системы образования.

Компьютерные технологии обучения представляют собой набор методов, приемов, способов, средств создания педагогических условий на основе компьютерной техники, средств телекоммуникаций и интерактивных программных продуктов, которые имитируют некоторые функции педагога по представлению, передаче и сбору информации, организации контроля и управления когнитивной деятельностью.

Использование компьютерных технологий обучения позволяет вам модифицировать весь процесс обучения, применять модель личностно-ориентированного обучения, интенсифицировать занятия и, самое главное, совершенствовать самоподготовку учащихся. Несомненно, современное компьютерное и интерактивное программное обеспечение и методологическая поддержка требуют изменения формы общения между учителем и учащимся, превращения обучения в деловое сотрудничество, что повышает мотивацию к обучению, ведет к необходимости поиска новых моделей и типов уроков и итогового контроля (доклады, отчеты, публичные защиты групповых проектных работ), повышает индивидуальность и интенсивность обучения.

Современные информационно-коммуникационные технологии обучения - совокупность современного компьютерного оборудования, телекоммуникаций и программных средств, обеспечивающих интерактивное программное сопровождение и методологическую поддержку современных технологий обучения.

Основными задачами современных информационных технологий образования являются разработка интерактивных сред для управления процессом познавательной деятельности, доступа к современным информационным и образовательным ресурсам (мультимедийные учебники, различные базы данных, учебные сайты и другие источники).

При объяснении нового материала по математике часто приходится писать много формул, делать различные чертежи, поэтому целесообразно использовать заранее подготовленные презентации. Ниже приведены примеры некоторых слайдов (рис. 1), разработанных с помощью компьютерной программы PowerPoint 2007 на тему «График функции».

График функции.

График функции – это множество всех точек координатной плоскости, абсциссы которых равны значениям аргумента, а ординаты – соответствующим значениям функции.

Вспомним:



Задание.

По графику функции, изображённого на рисунке, найти:

- 1) значение функции при $x = 1; 3$;
- 2) значение аргумента при котором $y = 1; 4$

1.	$x = 1$	$y = 0,5$
	$x = 3$	$y = 2$
2.	$y = 1$	$x = 2$
	$y = 4$	$x = 4$





Рис. 1. Примеры некоторых слайдов на тему «График функции»

Ещё один пример использования компьютерной программы ADVANCED GRAPHER при изучении темы «Взаимное расположение графиков линейной функции». Эта программа позволяет строить графики функций (алгебраических и тригонометрических), иллюстрировать всевозможные преобразования графиков функций, важные понятия, связанные с функциями, находить производную и первообразную, возможность решать уравнения графическим способом, находить координаты точек пересечения графиков функций, вычислять площади криволинейной трапеции, находить уравнение касательной в указанному графику в заданной точке.

Задание № 1

1. Постройте в одной системе координат графики функций: $y = 6x - 4$; $y = 0,7x + 5$; $y = -2,4x - 5$.

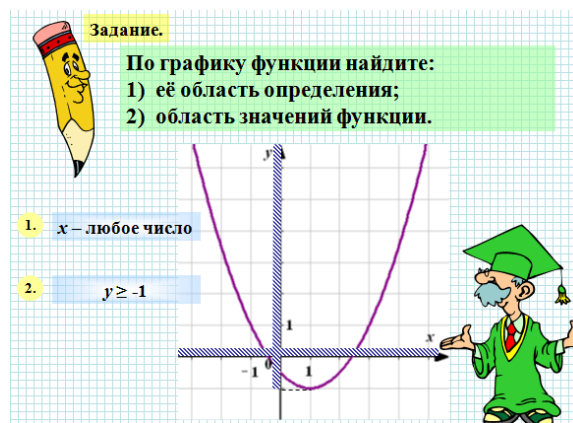
2. Запишите, каково взаимное расположение графиков функций.

3. Сделайте вывод о взаимном расположении графиков функций и коэффициентах k и b .

Работа с программой ADVANCED GRAPHER: *графики – добавить график*. В конце выполнить команды программы ADVANCED GRAPHER: *файл – сохранить как*.

Предполагаемый результат:

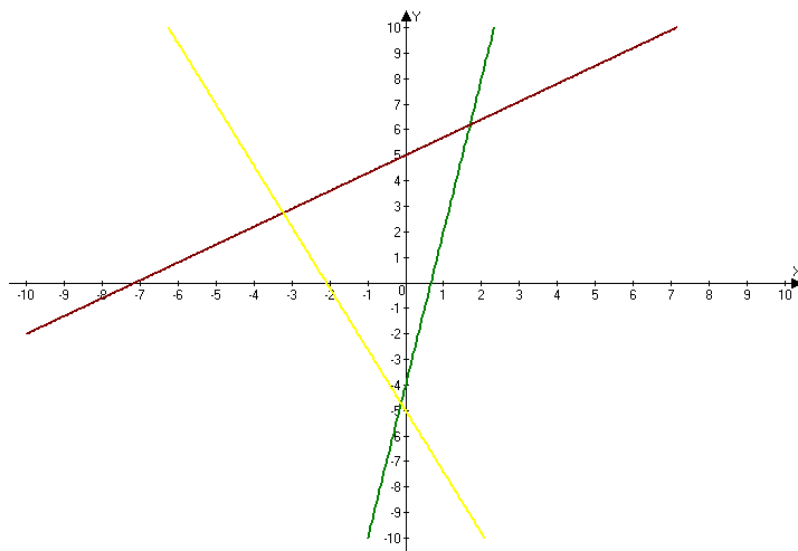

- 1.
2. Графики функций пересекаются, образуя треугольник.
3. Коэффициенты различны.

$$\begin{aligned}
 k_1 &= 6 & b_1 &= -4 \\
 k_2 &= 0,7 & b_2 &= 5 \\
 k_3 &= 2,4 & b_3 &= -5
 \end{aligned}$$

Вывод: при различных коэффициентах графики функций пересекаются.

Задание № 2.

1. Постройте в одной системе координат графики функций: $y = 2,1x + 3$, $y = -1,9x + 3$, $y = 5x + 3$.
 2. Запишите, каково взаимное расположение графиков функций (если они пересекаются, то в какой точке).
 3. Сделайте вывод о взаимном расположении графиков функций и коэффициентах k и b .
- Работа с программой ADVANCED GRAPHER: *файл - новый, графики - добавить график*. В конце выполнить команды программы ADVANCED GRAPHER: *файл - сохранить как*.
- Предполагаемый результат:

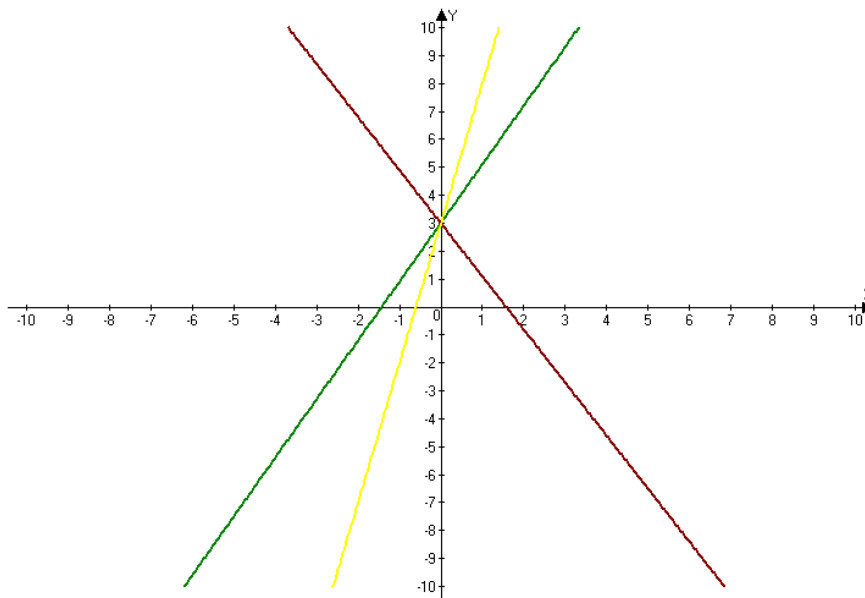

- 1.
2. Графики функций пересекаются в одной точке: $y = 3$
3. Коэффициенты b одинаковы.

$$\begin{aligned} k_1 &= 2,1 & b_1 &= 3 \\ k_2 &= -1,9 & b_2 &= 3 \\ k_3 &= 5 & b_3 &= 3 \end{aligned}$$

Вывод: при одинаковых коэффициентах b графики функций пересекаются в точке с координатами $(0; b)$

Задание № 3

1. Постройте в одной системе координат графики функций: $y = 2,7x - 2$, $y = 2,7x$, $y = 2,7 + 3$.
 2. Запишите, каково взаимное расположение графиков функций.
 3. Сделайте вывод о взаимном расположении графиков функций и коэффициентах k и b .
- Работа с программой ADVANCED GRAPHER: *файл - новый, графики - добавить график*. В конце выполнить команды программы ADVANCED GRAPHER: *файл - сохранить как*.
- Предполагаемый результат:

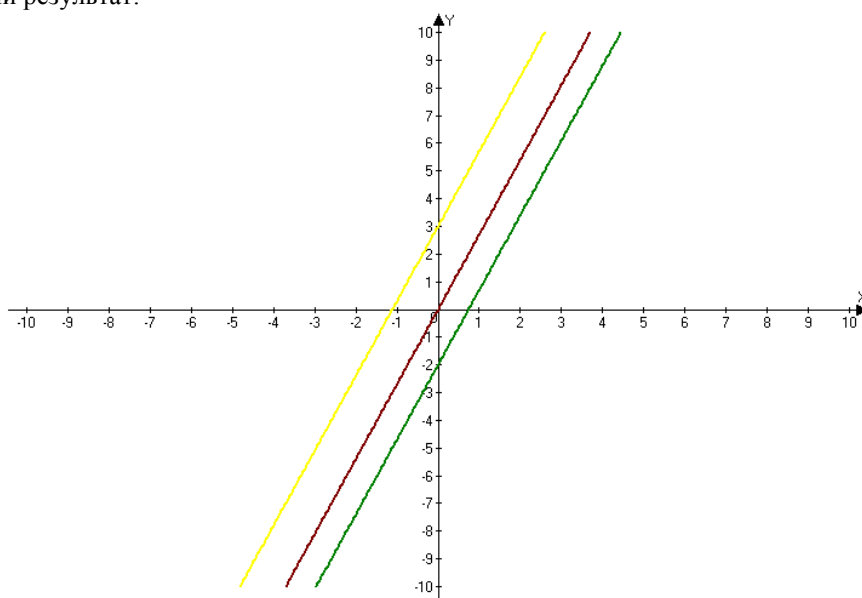

- 1.

2. Графики функций параллельны
3. Коэффициенты k одинаковы.

$$\begin{aligned} k_1 &= 2,7 & b_1 &= -2 \\ k_2 &= 2,7 & b_2 &= 0 \\ k_3 &= 2,7 & b_3 &= 3 \end{aligned}$$

Вывод: при одинаковых угловых коэффициентах k графики функций параллельны.

Обучение с использованием компьютерных технологий дает большие возможности в развитии творчества, как учителей, так и студентов. Использование мультимедийных технологий, включая визуальные и звуковые эффекты, мультипрограммирование ситуаций, открывает многообещающее направление для развития современных компьютерных технологий обучения

Список использованной литературы:

1. Бешенков С.А., Гейн А.Г., Григорьев С.Г. Информатика и информационные технологии. Учеб. пособие для математических факультетов педвузов / Урал. гос. пед. ун-т Екатеринбург, 2003. – 144 с.
2. Нургалиева Ю.Ф., Солощенко М.Ю. Использование информационно-коммуникационных технологий в обучении геометрии // Международный студенческий научный вестник. – 2015. – № 6. – С. 117.
3. Холева О. Компьютерные программы для исследования функций и построения их графиков // Математика: Приложение к газете «Первое сентября», 2009. – № 22. – С. 12-13.
4. Шевцова Д.Н. Использование компьютерных технологий для визуализации математического знания // Вестн. Томского гос. пед. ун-та, 2010. – Вып. 10 (100). – С. 99-103.

© Рашитова А.И., Солощенко М.Ю., 2018

*Rashitova A.I., Soloshchenko M. Yu.
Sterlitamak branch of Bashkir State University, Sterlitamak*

THE USE OF COMPUTER TECHNOLOGY IN TEACHING MATHEMATICS

Annotation: in this article the role and application of computer technologies in teaching mathematics is considered.

Keywords: computer technologies in teaching mathematics, informatization of training, computer program.

УДК 37.012.2

*Решетников В.В., Котиков П.Е.,
ФГБОУ ВО «Санкт-Петербургский государственный педиатрический медицинский университет»
Минздрава России, г. Санкт-Петербург*

Некоторые аспекты личностной парадигмы современного высшего образования

Аннотация: Работа посвящена актуальным аспектам перехода от традиционной адаптивно-дисциплинарной модели унифицированного образования в высшей школе, к перспективной личностно-ориентированной модели вариативного образования на основе компетентностного подхода.

Ключевые слова: педагогика, парадигма образования, инновация, личностно-ориентированная модель.

Современная парадигма образования (от греч. *paradeigma* - пример, образец) рассматривается как исходная концептуальная схема, модель постановки проблем и их решения в области образования [1,99]. Парадигму можно рассматривать, как некую совокупность принятых научным педагогическим сообществом установок для руководства в качестве образца или определённого стандарта при решении проблем образования [2]. Сегодня особую значимость приобретает идеология компетентностного подхода.

Посмотрим на один из принципов управления инновационными процессами – управление последовательностью в отборе инноваций и обеспечение эволюционности их реализации.

Невозможно не заметить при этом, что любая новация, усиливая одни возможности развития, в некоторой степени ограничивает другие. Сейчас, в погоне за результативностью, современной предприимчивостью, социальной мобильностью выпускников, высшее образование рискует утратить традиционную установку на воспитание способности к пониманию и естественную рефлексивность.

Фактически речь идет о необходимости перехода к новой философской концепции образования, целью которой может и должна быть признана высокая всесторонняя образованность личности, а не просто

подготовка специалиста узкого профиля, что являлось до сих пор основной парадигмой высшего образования. Многие связывают возможность преодоления недостатка такого свойства с развитием инновационного обучения. Вместе с тем, представляет совершенно нецелесообразным механический перенос в область педагогики известного аппарата инноватики, который действует ныне в предпринимательстве [3].

Видимо, ценными являются предложения о реформировании образования, отказавшись от адаптивно-дисциплинарной модели унифицированного образования и, что естественно, обратившись к личностно-ориентированной модели вариативного образования.

Непонимание связи, между развитием личности и её профессионализацией порождает ошибки в практике работы с молодёжью, когда овладение профессией противопоставляется гуманитарной культуре. Опыт показывает возможность усиления результативности образования за счет развития у субъекта интеллектуальных способностей, инициативности, предпринимательства в соответствии с личными особенностями.

Другой важный аспект состоит в том, что остается открытым вопрос о механизмах, движущих силах и реальных причинах развития профессиональных способностей.

Практический опыт работы со студентами медицинского университета по освоению современных информационных технологий позволяет сделать вывод, что педагогическое воздействие на обучаемого принесёт результаты только, если оно опирается на реальный уровень психологических возможностей личности и о невозможности прогнозирования динамики её развития. Для реализации этих идей, помимо прочего, предлагается обеспечить академическую мобильность обучающихся, что, на наш взгляд, является существенным шагом в правильном направлении по реализации личностно-ориентированного подхода к современному высшему профессиональному образованию.

Общепринято, что термин «инновация» означает нововведение в сфере производства услуг (изобретения, новые технологии, методы организации труда и пр.), внедряемые с целью повышения эффективности производства и увеличения прибыли. Ясно также, что различие между традиционной и инновационной системами образования заключаются, прежде всего, в целевом аспекте деятельности. Известно, что традиционная парадигма ориентирована на ценности, нормы и образцы деятельности, унаследованные от предыдущих поколений. Инновационная модель образования устремлена в будущее, носит опережающий и прогностический характер, хотя и базируется на культурных и национальных традициях и особенностях. Конечно, традиционное и инновационное образование генетически взаимосвязаны. Без первого нет и второго. Большинство специалистов считают, что от объема и характера традиций в большой степени зависит объем и характер образовательных инноваций. В целом, это две противоположные стороны единого образовательного процесса, взаимодействие и противоречие между которыми, видимо, выступает внутренним источником самодвижения, а значит и перехода к более высокому качественному уровню развития образования». Такой взгляд, на этот аспект позволяет преподавателям более современно подойти к работе со студентами на практических занятиях и при самостоятельной работе студентов [4,58].

Преподаватели нашей кафедры все чаще используют рекомендованные электронные ресурсы в качестве учебного пособия, существенно углубляющего знания. Теперь доступны в электронном виде огромные библиотечные фонды. Используя базы данных, можно быстро найти нужные бумажные экземпляры книг в библиотеке. Вся база библиотеки легко и эффективно просматривается и доступна с помощью электронного устройства из ученой аудитории и лаборатории. Студенты, как правило, сами стремятся использовать мобильные средства доступа (смартфоны, планшеты и т.п). Однако, мы им препятствуем, руководствуясь старыми правилами, тем самым следуя прежней парадигме.

Когда наблюдаешь за студентами во время их работы с мобильными устройствами, отмечаются важные моменты:

- 1) сосредоточенность и высокая степень концентрации на содержании; высокий уровень восприятия информации;
- 2) быстрое формирование устойчивых навыков;
- 3) позитивное отношение студентов как к достигаемому результату, так и к процессу работы и освоения действий.

Кроме того реализуется основной замысел, который лежит в основе мобильного обучения, – обучение осуществляется всегда и везде, в том числе и при самоподготовке [4, 59].

С точки зрения главной цели в обучении, – освоения новых знаний не имеет особого значения, как эти знания будут получены. Важно только, чтобы они были актуальными.

Список использованной литературы:

1. Шмырева Н.А., Губанова М.И., Крецан З.В. Педагогические системы: научные основы, управление, перспективы развития. - Кемерово, 2002.
2. Большая актуальная политическая энциклопедия // Беляков А.В. и др. – М.: Эксмо, 2009. – 424 с.
3. Сальников В.А. Инновационное обучение: личностно-ориентированный подход. Высшее образование в России № 11, 2010г.
4. Котиков П.Е. Некоторые психолого-педагогические аспекты организации самостоятельной работы студентов младших курсов на кафедре медицинской информатики / Ваулин Г.Ф., Тихомирова А.А., Дохов М.А., Котиков П.Е // сборник: Подготовка и деятельность педагога-психолога на основе требований

профессионального стандарта. Сборник материалов Международной научно-практической конференции. Редкол.: Л. А. Абрамова. 2017. С. 57-59.

© Решетников В.В., Котиков П.Е. 2018

Reshetnikov V.V., Kotikov P.E.

"Russian Fur Saint Petersburg State Pediatric Medical Academy» of Ministry of health of Russia, St.-Petersburg

SOME ASPECTS OF PERSONAL PARADIGM OF CONTEMPORARY HIGHER EDUCATION

Abstract: *the Work devoted to topical aspects of transition from the traditional Adaptive-disciplinary model of the standardized high school education to promising student-oriented model of education based on the variable character of competence-based approach.*

Keywords: *pedagogy, education paradigm, innovation, personality-oriented model.*

УДК 372.851

*Солощенко М.Ю., Назарова О.В.,
СФ Баш ГУ, г. Стерлитамак*

Развитие мышления на уроках математики

Аннотация: *В статье рассматривается воздействие такого предмета как математика на мышление школьников, описывается роль задач в формировании творческого мышления на уроках математики.*

Ключевые слова: *мышление, математика, нестандартные задачи, развитие мышления.*

Развитие творческого мышления является актуальным вопросом практически для всех предметов, преподаваемых в школе, в том числе, для математики. Долгие годы знания учащихся, как правило, сводились к применению заученных алгоритмов и известных способов действия, но в последние годы эта тенденция меняется.

Исходя из этого, мы считаем, что развитие творческого мышления должно проходить не только на уроках изобразительного искусства и музыки, но и на таких уроках как физика, математика и другие.

Как действует математика на развитие мышления и личности в целом? Математика является одной из главных дисциплин, ей придают огромное значение, а первое знакомство с ней происходит еще в дошкольном возрасте. С начальных классов учащиеся обучаются мышлению на уроках математики, затем, в старших классах, на уроках алгебры и геометрии. «Изучение математики играет системообразующую роль в образовании, развивая познавательные способности человека, в том числе к логическому мышлению...» [3].

Что понимается под словом «мышление»? Мышление – это познавательный процесс, анализ возникшей ситуации. Вследствие анализа, как правило, формируется задача, которую необходимо решить, значит, мышление является процессом решения задачи, включающей некоторые условия и требования.

Одним из первых ученых, исследовавших творческое мышление был психолог М. Вергеймер. Согласно его мнению, решение задачи, в процессе которого происходит лишь простое припоминания и механическое повторение не является разумным мышлением. Ученый первым сделал акцент на том, что задания, которые стимулируют творческое мышление, должны быть нетипичными, необычными для человека. Человек, который ищет решение творческой проблемы, должен взглянуть на ситуацию по-новому, стараясь использовать скрытые свойства объектов и непривычные их связи.

Для того чтобы научить человека мыслить творчески необходимо развивать в нем творческие способности, участвующие в процессе мышления и устранить в нем все внутренние сопротивления творчеству. Развитие творческих способностей учащихся, на мой взгляд, начинается с развития логического мышления и познавательного интереса, объяснения практической значимости приобретаемых знаний.

Одним из стимулов развития познавательного интереса, по нашему мнению, является практическая значимость материала, ведь благодаря ей учащиеся смогут увидеть пользу получения тех или иных знаний. Например, можно использовать прикладные задачи, задачи межпредметного характера, проводить интегрированные уроки и др. [2, с. 4]. К примеру, ребятам очень интересно решать задачи, которые предлагает им сама жизнь.

Задача 1. Сколько нужно купить рулонов обоев, чтобы оклеить комнату, учитывая, что для окон и дверей обои не требуются?

Задача 2. Как определить, что выгоднее: купить цветной принтер для печати фотографий или печатать фотографии в фотостудии?

Для того, чтобы урок был интересен учащимся необходимо использовать различные приемы, средства и формы работы. К примеру, урок можно начать с устного счета, где можно предложить ученикам различные ребусы (задача 3), интересные задачи, способствующие развитию логического мышления (зад.4).

Задача 3. Расшифруйте ребусы (рис.1, 2).



Рис. 1. Ребус №1.

Рис. 2. Ребус №2.

Ответ: треугольник и биссектриса.

Задача 4. Илья Муромец, Добрыня Никитич и Алёша Попович вступили в бой с великанами. Получив по три удара богатырскими палицами, великаны обратились в бегство. Больше всего ударов нанёс Илья Муромец – 7, меньше всех Алёша Попович – 3. Сколько всего было великанов?

К тому же фронтальным опросом можно вовлечь в работу большую часть учащихся. Уроки повторения материала вполне подходят для того, чтобы провести их в игровой форме: урок-путешествие, урок-викторина, урок-КВН, что так же привлечет внимание детей и будет способствовать развитию творческого мышления.

Но самая главная роль в развитии творческого мышления и способностей, несомненно, принадлежит задачам и их решению. Текстовые задачи в математике решались всегда, благодаря им ученики познают основы работы с величинами, постигают взаимосвязи между ними, получают опыт применения математики к решению практических задач.

С нашей точки зрения, использование арифметических способов решения задач способствует развитию сообразительности, умению отвечать на вопросы и самому задавать их. С другой стороны, использование учителем в своей работе нестандартных задач так же способствуют развитию данных качеств.

В книге «Механизм творчества решения нестандартных задач» В. В. Дрозина и В. Л. Дильман дают следующее определение нестандартной задачи – «это задача, заключающая в себе оригинальное, творческое начало, которое не может быть выявлено репродуктивными методами решения и требует от учащихся поисков собственных путей решения» [1, с. 8].

Исходя из определения видно, что сама задача уже несет в себе «творческое начало», значит, использование их на уроках математики не только возможно, но и весьма необходимо. Решение таких задач, как правило, требует от учащихся знания не одной узкой темы, а применения множества тем, причем, зачастую касающихся не только математики. Также, решение нестандартных задач требует от учащихся нахождения особого способа ее решения, для таких задач не существует определенного алгоритма, который подошел бы для решения практически любой задачи. Именно за счет этого развиваются сообразительность и мышление, уровень математической грамотности повышается. Результативность математических упражнений зависит от творческой активности учеников, вследствие чего активизируется мыслительная деятельность учеников на уроке. Задачи должны пробуждать, развивать и совершенствовать мышление учеников [4, с. 154].

Например, актуальны задания с параметром, они позволяют учащимся углубить их знания и применить как известные, так и новые методы исследования в нестандартной ситуации. Стоит заметить, что в настоящее время существует множество источников с интересной и полезной информацией, которую можно использовать для составления тех или иных математических заданий.

Немаловажную роль в процессе развития мышления школьников играет сам учитель. Конечно, прежде всего, сам педагог должен обладать творческими способностями, чтобы привить их своим ученикам. Но это не всегда так. Главное в педагоге – это умение сгенерировать работу так, чтобы дети работали творчески. Он должен уметь сделать из урока некую игру, в которой все принимают участие, чтобы каждый ученик был вовлечен в творческий процесс. Таким образом, одним из важнейших факторов творческого развития детей является создание условий, способствующих формированию их творческих способностей. Более подробно данный вопрос рассмотрен в статье [5], одним из соавторов данной работы.

Современное общество требует от образования формирование личности ориентированной на научно-технический прогресс, то есть личность, умеющую эффективно применять инновационные технологии. Таким образом, мы должны научить учащихся рациональным приемам мышления, строить умозаключения, используя при этом все доступные средства, приемы и методы.

Список использованной литературы:

1. Дрозина В.В., Дильман В.Л. Механизм творчества решения нестандартных задач [Электронный ресурс]: учебное пособие / В. В. Дрозина, В. Л. Дильман. – М.: БИНОМ. Лаборатория знаний, 2012. – 255 с.
2. Кадырова И.И., Солощенко М.Ю. Формирование логического мышления обучаемых на уроках математики в 5-6 классах // Наука, технологии и инновации в современном мире. – Уфа: ИЦИПТ, 2016. – № 1 (3). – С. 3-5.
3. Концепция развития математического образования в Российской Федерации, утвержденная распоряжением Правительства РФ от 24.12.2013 г. № 2506.
4. Методика преподавания математики в средней школе: Общая методика. Учеб. пособие для студентов пед. ин-тов по спец. 2104 «Математика» и 2105 «Физика» / А. Я. Блох, Е. С. Канин, Н. Г. Килина и др.; Сост. Р. С. Черкасов, А. А. Столяр. – М.: Просвещение, 1985. – 336 с.
5. Солощенко М.Ю. Яхина А.Р. Создание ситуации успеха на уроках математики // Южно-Уральские научные чтения. – Уфа: Ника, 2016. – № 1 (2). – С. 32-34.

© Солощенко М.Ю., Назарова О.В., 2018

*Soloshchenko M.Y., Nazarova O.V.
SF BSU, Sterlitamak*

The development of thinking in the lessons of mathematics

Annotation: *The article examines the impact of such an object as a mathematician on the thinking of schoolchildren, describes the role of problems in the formation of creative thinking in the lessons of mathematics.*

Keywords: *thinking, mathematics, non-standard problems, development of thinking.*

ПСИХОЛОГИЧЕСКИЕ НАУКИ

УДК 159.922.73

*Матюнина М.И.,
научный руководитель: Кольцова И.В., к.п.н., старший преподаватель кафедры психологии,
ГБОУ ВО «Ставропольский государственный педагогический институт», г. Ставрополь*

Влияние компетентности матери на развитие игровой деятельности дочери дошкольного возраста

Аннотация: *в статье проанализирована роль родителей в воспитании ребенка; рассматриваются взаимоотношения матери и дочери дошкольного возраста, в частности влияние компетентности первой на развитие игровой деятельности второй.*

Ключевые слова: *взаимоотношения, родители, дети дошкольного возраста, привязанность, социализация, игровая деятельность, компетентность.*

Детство является самым важным периодом в жизни человека. В это время ребенок получает основные знания о мире и себе, учится взаимодействовать со сверстниками, а также получает первичную социализацию. В такой ответственный период ребенку важна крепкая связь с родителями, их забота и соучастие.

Для того чтобы выстроить более тесные отношения, родители как правило, организуют семейный досуг, в процессе которого уделяют время детям: обучают их или же проводят игру. В процессе данного исследования нами была изучена статистика, показывающая характер организации семейного досуга родителями разных гендеров. Так, большинство родителей в процессе взаимодействия с детьми выбирают чтение (53,9%), игру (49,3%) и прогулки (47,2%). При этом, матери в качестве досуга чаще выбирают прогулки и чтение, отцы же отдают предпочтение игре на компьютере или же просмотру телевизора. Данные различия показывают степень включенности родителя в воспитание через критерий «активности» и «пассивности». Так выбор досуга матерью обусловлен ее большим участием в воспитании ребенка, так как чтение и прогулки предполагают тесную взаимосвязь, где родитель выполняет роль организатора. Отец же менее активен в воспитании и выбирает досуг, не требующий большой вовлеченности во взаимодействие с ребенком [7].

На основании данной информации можно сделать вывод, что матери занимают более активную позицию в воспитании, чем отцы, они более активны в общении с ребенком и чаще вовлечены в совместную семейную деятельность.

Уже на этапе дошкольного возраста видны существенные отличия в характерах детей разных полов, что обуславливает также разное воспитание и их разный род деятельности, в том числе во время организации семейного досуга. Так, родители мальчиков, чаще выбирают совместную активную игру, в то время как

родители девочек отдают предпочтение культурно-эстетическому воспитанию, приобщению дочери к искусству: рисованию, лепке или чтению. Девочки дошкольного возраста, в отличие от мальчиков, обладают более ярким воображением, склонны к творческой работе, обладают большей обучаемостью и активностью.

В дошкольном возрасте у детей проявляется «собственное Я», они развиваются и становятся самостоятельной личностью. Именно в этот период у детей проявляется самостоятельность, они в некоторой степени отстраняются от родителей, иногда даже предпочитают играть и познавать мир в одиночестве (распространенное явление «я сам»). В такие моменты очень важно матери не отдалиться от ребенка, необходимо принять изменение формы привязанности между ними и выстроить новые отношения. Мать должна по-новому относиться к активности ребенка, обеспечивать его самостоятельность, но в то же время и безопасность. Лишняя тревожность и ограничение действий ребенка может привести к появлению у него страха к внешнему миру, недоверию к матери как к защитнику. Безразличие же и полная нечувствительность матери к ребенку, в период, когда он познает мир и учится бороться со своими страхами, влечет за собой появление избегающей привязанности (отстраненности от всяческих взаимоотношений с людьми, боязни вступать в близкие взаимоотношения).

Основоположник теории привязанности Дж. Боулби описывал привязанность как сложную систему, являющуюся первоосновой взаимоотношений матери и ребенка. Привязанность, по его мнению, является регуляторной системой ориентированной на поиск ребенком защиты, близости с матерью, она активизируется в тревожные, опасные моменты, когда ребенок чувствует боль или страх, и контакт с матерью дает ему успокоение и чувство защищенности. Отсутствие у ребенка тревоги, боли или переживаний об опасности играет большую роль в его социализации, так, как только будучи свободным от данных проявлений он может свободно познавать мир, учиться взаимодействовать в обществе и получать навыки общения. [1, с.15].

Таким образом, можно сказать словами М.И. Лисициной – привязанность является одним из важнейших продуктов деятельности общения, в частности ситуативно-личностной формы общения ребенка со взрослым [6, С. 38-40].

Девочка, перенявшая от матери избегающий стиль привязанности, не сможет полноценно взаимодействовать со сверстниками в процессе игры, так как такие дети, как правило, являются одиночками. Они дистанцируются от других детей, избегают прикосновений, часто закрыты и не показывают своих чувств. Как правило, избегающий тип привязанности формируется до 5 лет и в будущем может закрепиться во взрослых взаимоотношениях [2, с. 28].

Игра является основным инструментом налаживания связей между родителями и детьми, в частности матери и дочери. В процессе игровой деятельности, между матерью и дочерью развиваются доверительные отношения, ребенок усваивает нравственный смысл взаимодействия с окружающими. Выбрав себе роль в игре с матерью, девочка приобретает опыт, который впоследствии проецирует на поведение в социальном взаимодействии с окружающими людьми. Часто девочка переносит опыт общения и игры со своей матерью на взаимоотношения со своими детьми. Такой опыт может быть, как положительным – одобряется и принимается ребенком, так и отрицательным – осуждается и не принимается ребенком [3, 29-31].

Исследованием взаимоотношений матери и дочери занимались множество ученых. Так, по мнению Х. Хекхаузена, значение матери в жизни ребенка определяется ее необходимостью объяснить ребенку его способности и возможности. В.В. Лебединский придерживается похожего мнения и считает, что мать играет ключевую роль в формировании притязаний ребенка, участвуя в его игровой деятельности и поддерживая его эмоции в процессе достижения целей в игре. Группа ученых, таких как И.Ю. Ильина, А.Д. Кошелева, В.И. Перегуда, Г.А. Свердлова считают, что после трех лет, в период дошкольного возраста, взаимоотношения матери и дочери являются устойчивыми, а эмоциональное состояние ребенка, особенности развития познавательной мотивации и стиль переживания стрессовых ситуаций полностью зависят от их благополучия. Согласно исследованиям доктора психологических наук, М. И. Лисиной взаимоотношения матери и дочери влияют на формирование у последней аффективно-когнитивного комплекса, который является источником развития, общения и самосознания. В будущем такой комплекс определяет самовосприятие человека, а также понимание им общественной действительности и ее оценку [6, 83-86].

К сожалению, на сегодняшний день, материнство в иерархии ценностей женщины стоит далеко не на первом месте. В наше кризисное неустойчивое время, данный институт оттесняется иными ценностями, такими как профессиональный рост, поиск материального благополучия, устройство личной жизни и т.д. Множество как отечественных, так и зарубежных ученых, в своих работах отмечают рост гедонизма и индивидуализма в обществе, с чем связывают невозможность родителей полностью выполнять свои обязанности перед ребенком. Действительно, за прошедший век, произошла резкая переориентация ценностей, заметно возросло стремление к профессиональному росту и материальному благополучию. Произошедшая эмансипация женщин, кроме благоприятных плодов в виде возможности строить карьеру наравне с мужчинами и быть свободной от определенных гнета, принесла и негативные последствия, которые выразились в частом невнимании к детям, кризисе в воспитании и прочих проблемах [4, с. 28-37].

Мать, не уделяющая внимания своей дочери, подвергает ее эмоциональной нестабильности и невозможности участия в игровой деятельности со сверстниками из-за недостатка социальных навыков взаимодействия. Такой ребенок не только не сможет стать полноценным членом общества, но и перенесет опыт своего воспитания на будущих детей. Такое положение дел рискует стать массовым, что может быть очень опасно для будущего поколения.

Также следует отметить проблему разрыва межпоколенных связей в обществе, а именно потери исторически сложившихся методов передачи информации о материнстве от одного поколения к другому. Женщина, становясь матерью, часто не знает базовых особенностей развития ребенка и только интуитивно может предполагать какие функции она должна выполнять в отношении него. Такая материнская некомпетентность часто приводит к растерянности матери перед своим ребенком, а в будущем и в общем абстрагировании от него. Еще находясь в младенческом возрасте, ребенок ощущает на себе неготовность матери к своему статусу, часто женщины не проявляют никакой эмоциональности, которая на данном этапе развития ребенка является особенно важной [5, с. 46-55].

По-нашему мнению, проблему некомпетентности матери в воспитании дочери можно решить путем информационного просвещения. Женщина, только становясь на порог материнства, уже должна изучать необходимую информацию об общении и игровой деятельности с ребенком. Такую информацию она может получить от старшего поколения, прочитав необходимую литературу или же воспользуясь ресурсом Интернет. Материнство не должно ограничиваться только базовым уходом за ребенком, в него должна входить и эмоциональная сфера, в которой закладываются доверительные отношения между взрослым и ребенком, а также игровая деятельность, как способ приобретения ребенком определенных «игрушечных» ролей, проецируемых им в будущем на настоящие взаимоотношения с людьми.

На основании данных позиций можно заключить, что роль матери в социализации дочери, в том числе во включении в игровую деятельность очень важна. Отношения матери и дочери дошкольного возраста, а именно их благополучие определяет эмоциональную стабильность второй, ее возможность вступления в игровую деятельность со сверстниками, а также нормальную социализацию в обществе. Неправильное построение отношений между ними может привести к негативным последствиям, например, к появлению избегающей привязанности у ребенка, характеризующейся отстраненностью от всяческих взаимоотношений с людьми, боязнью вступать в близкие взаимоотношения, что является причиной невозможности ребенка вести игровую деятельность со сверстниками. В результате данного исследования нами были выявлены проблемы влияния некомпетентности матери на развитие игровой деятельности дочери и даны способы ее устранения. Так, по нашему мнению, наиболее действенным решением данной проблемы будет налаживание межпоколенных связей, а также широкое информационное просвещение матери.

Список использованной литературы:

1. Васильева Е.Н., Суворова О.В. Эмоциональное и социальное развитие старшего дошкольника в зависимости от материнского принятия // Вестник Нижегородского университета им. Н.И. Лобачевского. Серия: Социальные науки. - 2004. - №1. - С.13-26.
2. Бурменская Г.В. Методики диагностики привязанности к матери ребенка дошкольного и младшего школьного возраста // Вопросы диагностики. - 2008. - №4. С. 44-50.
3. Евсеева А.Н. Психологический климат семейного общения как фактор развития Я-концепции ребенка / Автореферат на соискание ученой степени психологических наук. - Нижний Новгород, 2000. - С. 29-31.
4. Винокурова А.В. Трансформация института семьи: функциональный подход // Труды Дальневосточного государственного технического университета. - 2006. - №142. - С. 28-37.
5. Махмутова Р.К. Психология материнства: теоретические аспекты изучения мотивации материнского поведения // Вестник Удмуртского университета. - 2010. - №3-2. - С. 46-55.
6. Лисина М.И. Проблемы онтогенеза общения. - М., 1986. - С.83-86
7. Сайт Федеральной службы государственной статистики. [Электронный ресурс]. URL: <http://www.gks.ru/>

© Матюнина М.И., Кольцова И.В., 2018

Matyunina M.I.,

4th year student,

*Scientific. Hand-l: Koltsova IV, Candidate of Sciences, Senior Lecturer of the Department of Psychology
GBOU VO "Stavropol State Pedagogical Institute" city of Stavropol*

Influence of the mother's competence on the development of gaming activities of a daughter of preschool age

Annotation: in the article the role of parents in the upbringing of a child is analyzed; the relationship between mother and daughter of preschool age, in particular

Keywords: relationships, parents, preschool children, attachment, socialization, play activity, competence.

УДК: 159.9

*Петрова О.А.,
Старший преподаватель кафедры педагогики и психологии,
ПГНИУ (Пермский государственный научный исследовательский университет) г. Соликамск*

*Petrova O.A.,
Senior lecturer of pedagogy and psychology, PGNU, Solikamsk*

Анализ понятия «демонстративность личности» в психолого-педагогических исследованиях

Аннотация. В статье представлен психолого-педагогический анализ понятия «демонстративность личности», показывающее место данного феномена в системе наук.

Ключевые слова: демонстративность, демонстративность как деформация, демонстративность-истерия, педагогический артистизм.

Abstract. The article presents a psycho-pedagogical analysis of the notion of "demonstrative personality", showing the place of this phenomenon in the system of Sciences.

Keywords: ostentation, demonstrative as deformation, demonstrative-hysteria, pedagogical artistry.

Исследование феномена «демонстративности» в разных областях научного знания привело к пониманию того, что данная категория в современной науке рассматривается лишь с одного полюса его проявлений.

Поскольку первыми исследование демонстративности начали ученые-клиницисты, которыми это качество личности традиционно рассматривалась, как один из симптомов в картине психического неблагополучия, то, соответственно, проявления демонстративности чаще всего связывались ими с акцентуациями в характере демонстративной личности, с различными формами истерических проявлений, неврозами и психопатией [7].

Дальнейшие исследования рассматривают демонстративность как одну из разновидностей профессиональных деформаций (в том числе у педагогов), и опираются, в том числе, на исследования и выводы клинической психологии.

Кроме того, в научной литературе нет единого подхода к содержанию понятия «профессиональная деформация», ввиду трудности раскрытия ее природы, и наиболее общий подход к этому понятию показывает, что суть деформации - это отклонение от нормы [6].

Таким образом, возник ряд вопросов, которые требовали разрешения:

- какие личностные черты присущи демонстративному индивиду (в частности педагогу) в «норме», т.е. до наступления деформации;
- какое личностное качество или свойство характера, подвергаясь давлению внешних и внутренних факторов видоизменяется и лежит в основе «демонстративность - истерия» или «демонстративность как деформация»; описано ли где-то это качество;
- какие факторы или черты личности индивида (в том числе педагога) являются сдерживающими для предотвращения развития «демонстративности как деформации»?

Необходимо отметить, что клиницисты признают, что демонстративные личности могут быть весьма успешны в повседневной жизни и социально адаптированы. Об этом писал Леонгард: «В акцентуированных личностях потенциально заложены как возможности социально положительных достижений, так и социально отрицательный заряд. Некоторые акцентуированные личности предстают перед нами в отрицательном свете, так как жизненные обстоятельства им не благоприятствовали, но вполне возможно, что под влиянием других обстоятельств они стали бы незаурядными людьми» [3].

Поиск личностного качества «демонстративность в норме», был начат с подробного описания понятий «демонстративность - истерия» и «демонстративность как деформация» разными учеными, в результате чего были выявлены основные черты, свойственные демонстративной личности: постоянное стремление произвести впечатление, желание выделяться, быть в центре внимания, умение вживаться в роль, театральность, склонность к преувеличениям, эгоцентризм, экспрессивность, эмоциональная возбудимость, спонтанность, самонадеянность [6, с.7].

Дальнейшие исследования различных областей науки показали, что в педагогике при изучении и систематизации профессионально-важных качеств педагога многие ученые среди прочих ПВК называют «педагогический артистизм». Огромное значение этому качеству придавали ученые Абдуллин Э.Б., Азаров Ю.П., Амонашвили Ш.А., Белухин Д.А., Букатов В.М., Булатова О.С., Гальперин И.М., Головенко О.М., Ершов П.М., Загвязинский В.И., Кан-Калик В.А., Кулагина И.Ю., Кузовлев В.П., Шаталов В.Ф., Якушев С.Д. и т.д.

Выдающийся педагог Амонашвили Ш.А. писал: «Если я хочу, чтобы дети, сидящие за партами, смотрящие мне в глаза, ожидающие от меня чего-то важного, действительно радовались каждому школьному дню, воспитывались и обучались, не думая о том, что воспитываются и обучаются, ... я должен набраться

смелости и сыграть неповторимую роль педагога-актера. А суть этой роли заключается в том, что деловые отношения между мною и детьми не должны терять для них своей правдивости... " [1].

Булатова О.С. ссылается на работы Леонгарда К., и выделяет 3 стимулирующих момента для артистической натуры: эмоциональную возбудимость; демонстративные черты характера; интровертированность.

Говоря о том, что «артистизму нельзя научить», Булатова О.С. проводит мысль об определенной психофизиологической сущности личности артистичного педагога, которой свойственны «демонстративные черты характера» [2].

Врач и психотерапевт Наричин Н.Н. в своих работах пишет, о необходимости отличать «истинную» демонстративность от «простого» намерения произвести впечатление, выделиться среди других, от излишней пафосности и эпатажности [5].

Об экспромтности решений педагога, как профессионально-важном качестве, писал Кан-Калик В.А., называя это педагогической импровизацией [4].

Таким образом, было выявлено профессионально-важное качество личности педагога, а именно «педагогический артистизм», в основе которого лежит личностное качество педагога - «демонстративность». Сопоставление разных проявлений понятия «педагогический артистизм» с понятиями «демонстративность-истерия» и «демонстративность как деформация» привели нас к пониманию, что речь идет об одном и том же психологическом качестве индивидуума – «демонстративность», но на разных полюсах проявлений этого качества, в зависимости от того какой полюс в общей шкале ценностей, свойственных демонстративной личности, они занимают:

- так «стремление во что бы то ни стало обратить на себя внимание» у истеричной или деформированной личности проявляется как «умение подать себя, умение внушать и убеждать»;

- «эгоцентризм», свойственный акцентуированной личности, при описании «педагогического артистизма» назван сдержанным термином «самопринятие», или как «центрация на своей персоне при отсутствии нездорового эгоцентризма»;

- «склонность к преувеличениям (лживость)» истериков у артистичных педагогов характеризуется как «образность мышления, игра воображения...»;

- «умение вживаться в роль», имеющее манипулятивный оттенок у демонстративной (истеричной) личности рассматривается как важное в педагогической деятельности качество - «способность перевоплощаться», «работать на публику, становиться другим, оставаясь при этом самим собой»;

- «экспрессивность» характеризуется как «богатство чувств и эмоций, ритмичность и энергетика фраз», как профессионально-необходимый элемент;

- «спонтанность к необдуманным поступкам» на одном полюсе - не что иное как «острота реакции, экспромтность решений, владение педагогической импровизацией» на другом полюсе феномена «демонстративность»;

- «самонадеянность» на одном из полюсов феномена «демонстративность» становится «уверенностью в себе» на другом полюсе этого феномена;

- «упрямство» у деформированной личности педагога проявляется как «педагогическая устремленность» у педагога с «педагогическим артистизмом»;

- «позирование», «расцветивание своих переживаний, демонстрация поз и поступков, рассчитанных на внешний эффект» - на противоположном полюсе рассматриваемого феномена названо «профессиональным умением быть выразительным, убедительным, увлекать других, умением свободно и целесообразно действовать в публичной обстановке»;

- «спонтанность, склонность к необдуманным поступкам» не что иное как «острота реакции, экспромтность, педагогическая импровизация» у демонстративного педагога в рамках «педагогического артистизма».

Всестороннее исследование феномена «демонстративность» позволило помимо «педагогического артистизма» выявить и другие качества личности, в основе которых лежит данный феномен. Все это говорит о едином психологическом содержании феномена «демонстративность», независимо от терминологии, принятой разными научными направлениями.

Список использованной литературы:

1. Амонашвили, Ш.А. Педагогическая симфония: В 3 ч./ Ш.А. Амонашвили - Екатеринбург, 1993. С.154.
2. Булатова, О. С. Педагогический артистизм : учеб. пособие для студентов высш. пед. учеб. заведений / О.С. Булатова. - М. : Academia, 2001. - 238,с. : ил. - (Высш. образование). - ISBN 5-7695-0805-1.
3. Леонгард, К. Акцентуирование личности: учеб. пособие / К. Леонгард. – М.: Академия, 1982.
4. Кан-Калик, В. А. Педагогическое творчество. / В.А. Кан-Калик, Н. Д. Никандров— Москва: Педагогика, 1990.
5. Наричин, Н.Н. Книга про детей и их родителей / Н.Н. Наричин [электронный ресурс] // (<http://babyhelp.kiev.ua>).

6. Петрова, О.А. Психологическая многозначность понятия «Демонстративность личности» (от социально-положительного качества до социально-отрицательного) / О.А. Петрова //В мире научных открытий. – 2015. - № 9.3(69). – С.972

7. Петрова, О.А. Многогранность проявлений и систематизация важных психологических феноменов, описывающих демонстративную личность./ О.А. Петрова//Проблемы современного педагогического образования. Сер.: Педагогика и психология. – Сб.статей: - Ялта: РИОГПА, 2016. – Вып. 50. – Ч.4 – С.341

© Петрова О.А., 2018

УДК 1

*Хуторная Н.С., Кольцова И.В.,
Ставропольский Государственный Педагогический Институт, г. Ставрополь*

Взаимоотношение супругов в период ожидания ребенка

Аннотация: *Рассматривается период ожидания ребенка с позиции супружеских отношений. В статье проанализировано состояние супружеских отношений в зависимости от течения беременности. Предложены пути решения проблем во взаимоотношениях будущих родителей в период ожидания ребенка.*

Ключевые слова: *ребенок, беременность, отношение к будущему ребенку, супружеские отношения, психологическое состояние, семья, конфликт.*

Семья на всех этапах жизни человека – один из важнейших компонентов в микросоциуме. В современной психологии семья рассматривается как единая система, в которой ее части взаимосвязаны и находятся в постоянном взаимодействии, тем самым влияя друг на друга. В связи с этим для нас становится важным вопрос - какие изменения происходят в данной системе в период ожидания ребенка и как складываются отношения супругов в связи с этим [6].

Период ожидания малыша вносит в жизнь будущих родителей большое количество перемен. Супруги начинают чувствовать себя по-другому, примеряя на себя роль родителей. Эмоциональные перемены, появляющиеся у женщины, отличаются от изменений, происходящих в период ожидания ребенка у мужчин.

В то же время многие ученые (Т.В. Андреева [1, с. 244], А.Я. Варга [2, с. 144], Т. Велента [5, с. 360], И.Г. Дорошина [3, с. 57-60], Т.А. Зинкевич-Куземкина [5, с. 360], Н.И. Олифинович [5, с. 360], Е.М. Савина [6], А.В. Черникова [7, с. 400] и др.) занимались изучением взаимоотношений в семье, в том числе в период ожидания малыша, они пишут о том, что семья в ожидании ребенка стоит на пороге серьезных изменений, а значит, становится уязвимой.

Если рассматривать полностью, то физические изменения в организме будущей мамы несут перемены и в психологическом состоянии. Это связано с переменами во внешности и новым проявлением на отношении окружающих. Также происходит приобретение новой Я-Концепции, меняется понимание самой себя - переход от роли ребенка своей матери в роль себя как матери [2, с. 144]. Беспокойство, которое носит личный характер по поводу предстоящего материнства, заставляют вспомнить переживания своего детства, происходит переосмысление своего отношения матери с её родителями. На бессознательном уровне обостряются те материнские качества, которые женщина обрела в период своей младенческой связи со своей матерью. Во время беременности у женщины меняются чувства, ощущения и настроение.

Женщины ощущают будущее материнство по-разному: одним это доставляет радость, другим - чувство собственной исключительности, кто-то отделяется от друзей, а у кого-то появляется необходимость в защите в связи с возникновением чувства неуверенности. У женщины, которая ориентирована на карьеру, появляются сомнения в дальнейшем ее продолжения после окончания беременности. Их тревожит то, будут ли у них возможности справиться с воспитанием ребенка, тревожатся о материальной стороне жизни, испытывают страх родить «особенного» ребенка. Другая часть женщин испытывают амбивалентность чувств: нетерпеливое ожидание появления ребенка и в то же время негодование при мысли, что необходимо будет делить свою энергию, время и даже мужа с кем-то еще, т.е. с малышом. Отличительные чувства появляются у женщин, которые ждут рождения второго ребенка: женщина начинает задумываться в том, оправдает ли она ожидания людей, которые нуждаются в ней - ее первого ребенка, мужа и того, кто скоро появиться. Все это может усугубляться мыслями, касающимися работы, а именно возможным недовольством коллег и начальника, которых, как ей кажется, она ставит в неловкое положение, покидая работу. У будущих мам выделяется особое состояние эмоций: иррациональность поступков, повышенная ранимость, а порой даже их абсурдность. Психика женщины, которая ожидает ребенка, имеет свои некие специфические особенности в каждом триместре беременности [7, с. 400].

Первый триместр связан с настроением, которое трактуется, как неустойчивое: рассматривая с разных позиций - это и сознательное чувство иметь ребенка, и сомнениям в своих силах, связанных с материнством, страх перед предстоящими родами. Это момент, который связан с переходом из одной роли в другую, сопровождается предстоящей неизвестностью. Значимую роль играют физиологические изменения, которые

характерны в этот период для большинства беременных: звуки, тошнота, цвета, реакции на запахи, перемены во вкусовых предпочтениях. Появляются необычная потребность в слезливости, усиливается чувствительность, капризность, и повышенная обидчивость, все это сопровождается большой необходимостью во внимании и отзывчивом отношении.

Второй триместр трактуется как относительное спокойствие. Беременная женщина медленно привыкает к необычному образу, начинает чувствовать первые движения ребенка, ощущать новую жизнь.

Третий триместр характеризует главная черта: «погружение» в ожидание ребенка, становящийся концентрацией больших занятий и интересов. У женщины может очень сильно повыситься творческий потенциал, в связи с чем появляется необходимость в активной деятельности или сильная чувствительность по отношению к еще не родившемуся малышу: предчувствия, сны, ощущения мысленного контакта с ребенком, необычайные переживания.

Период ожидания ребенка необычен как для отца, так и для матери. Каждый из них познает новые грани взаимоотношения, обществом, и будущим малышом. Чувства, вспыхивающие во время беременности, переменчивы и порой противоречивы. Чувства отца, как и переживания жены, значимы и заслуживают внимание. Отсутствие чувств создает атмосферу недоверия и обид в семье [5, с. 360].

Анализируя значительные изменения в организме женщины с переменами, которые происходят в жизни мужчины, стоит сделать вывод: в эмоциональном фоне жизнь будущего папы тоже значительно меняется. Эти перемены не связаны с его физическим состоянием. Для большинства мужчин характерным является большее чувство ответственности. Будущие папы отмечают, что они испытывают волнение, чувство гордости, беспокойство по поводу скорых изменений своего образа жизни и отношений с супругой [4, с. 338-340].

Будущее тревожит их не меньше: они переживают, получится ли обеспечить семью, которая увеличилась, возможно ли остаться хорошим мужем и получится ли стать хорошим отцом. Почти все будущие отцы пытаются найти новые или дополнительные источники дохода для улучшения материального положения семьи. Они не меньше матерей беспокоятся о том, будут ли малыши любить и уважать их. Некоторые отцы, которые видят, как женщину волнует свое состояние, начинают чувствовать себя лишними и беспокоятся, что появившийся ребенок займет все мысли супруги, в связи с чем возникают зачатки ревности. Все это не может не отразиться на отношениях супругов.

Таким образом, во время ожидания ребенка - первенца, происходят изменения, как в жизни будущей мамы - жены, так и в жизни мужа - будущего отца. Несмотря на то, что в этот период можно отметить совместное переживание радостных чувств, тем не менее, есть вероятность и возникновения разногласия. Одно из них - возможность неприятия мужем будущего ребенка, когда появляется страх по поводу утраты значительной части проявления чувств и внимания со стороны жены, в связи с чем муж начинает переживать возникший дискомфорт. Следует знать, что мужчина не всегда может найти причину своего неудобства [1, с. 244]. В его поведении появляются волнение, раздражение, но поводы для выхода их наружу совсем иные - в них не появляются разговоры о будущем чаде. Жена часто не может понять настоящих причин раздражений мужа. Она огорчается, а порой и возмущается, что ее необычное положение, ее достоинства не вызывают чувства восхищения будущего отца. Женщина начинает воспринимать свою беременность как преимущество, ожидая особого отношения, однако не испытывает в связи с этим того, на что рассчитывала. Она думает, что мужу не нравится ее новый внешний вид, так как у многих женщин в период беременности меняется кожа лица. Также физиологическое состояние беременности провоцирует неустойчивое состояние эмоций, склонность к депрессиям, нервозность, наличие дискомфорта. Это проявляется в обидах, претензиях к друг другу, негодованию, и взаимным упрекам. Порой разногласия между супругами, ожидающими появления ребенка, может не иметь никаких проявлений. Это порождает огорчения, которые скрываются далеко в потемках души.

Чтобы прожить этот переходный период спокойнее и вынести из него положительный опыт взаимодействия, лучше как можно раньше совместными усилиями искать пути предупреждения и разрешения напряженных ситуаций [3, с. 57-60].

Готовность супруга прислушаться и пойти навстречу желаниям супруги создает благоприятную атмосферу в семье. Важно проводить вместе время за занятиями, доставляющими удовольствие обоим супругам и часть времени за такими, которые необходимы будущей маме: прогулки, прослушивание музыки, чтение книг, совместные визиты к друзьям и т.п. Сознание, что участием родителей создаются самые благоприятные условия для развития ребенка, должно укрепить супружеские отношения при принятии оптимального решения.

При отсутствии возможности самостоятельно преодолеть разногласия, следует обратиться к специалисту, в ином случае муж может отстраниться от помощи жене в заботе и уходе за ребенком. В дальнейшем очень сложно восстановить благополучие семейных отношений.

Коррекционная работа с семьями, ожидающими появления ребенка, должна быть направлена на изменение стратегий поведения в конфликтных ситуациях и согласование ролевых ожиданий супругов.

Таким образом, семейные взаимоотношения супругов, ожидающих появления ребенка, формируются под воздействием многих факторов и влияют на внутриутробное и послеродовое развитие ребенка, что делает их изучение особенно актуальным.

Список использованной литературы:

1. Андреева Т.В. Семейная психология: Учеб. пособие. - СПб.: Речь, 2004. - 244 с.
2. Варга А.Я. Системная семейная психотерапия. - СПб.: Речь, 2001. - 144 с.
3. Дорошина И.Г. Психологические особенности отношений супругов, ожидающих появления ребенка // Сибирский психологический журнал. - № 35. - 2010. - с. 57-60.
4. Манеров В.Х. Воспитание отцов // Ананьевские чтения: (Тезисы научно-практической конференции «Ананьевские чтения – 2001») / Под общ. ред. А.А. Крылова, В.А. Якунина. – СПб.: Изд-во С.-Петербур. ун-та, 2001. - с. 338-340.
5. Олифирович Н.И., Зинкевич-Куземкина Т.А., Велента Т.Ф. Психология семейных кризисов. - СПб.: Речь, 2008. - 360 с.
6. Савина Е.М. Система значимых отношений в семьях, ожидающих рождения ребенка // Интернет-журнал «Мир науки». - 2017, Том 5, номер 6 (ноябрь-декабрь). URL статьи: <https://mir-nauki.com/PDF/19PSMN617.pdf>
7. Системная семейная терапия: Классика и современность / Сост. и науч. ред. А.В. Черников. - М.: Независимая фирма «Класс», 2005. - 400 с.

© Хуторная Н.С., Кольцова И.В., 2018

*Khutornaia N. S., Koltsova I. V.,
Stavropol State Pedagogical Institute, Stavropol*

Relationship between spouses in the period of expectation of the child

Annotation: *The period of expectation of the child from the position of marital relations is considered. The article analyzes the state of marital relations depending on the course of pregnancy. Proposed ways to solve problems in the relationship of future parents in the period of expectation of the child.*

Keywords: *child, pregnancy, attitude to the future child, marital relations, psychological state, family, conflict.*

УДК 740

*Якименко Е.Н., Лях Т.И.,
ФГБОУ ВО «ГГПУ им. Л.Н. Толстого», г Тула*

Изучение наглядно-образного мышления у младших школьников с задержкой психического развития

Аннотация: *В данной статье рассматривается проблема изучения наглядно-образного мышления детей младшего школьного возраста с задержкой психического развития, дано методологическое обоснование диагностической программы и описаны результаты диагностического исследования, на основе анализа результатов сформулированы выводы об уровне развития наглядно-образного мышления.*

Ключевые слова: *мышление, наглядно-образное мышление, критерии изучения и уровни развития мышления, младшие школьники, задержка психического развития.*

Мышление представляет собой высший познавательный процесс, который является формой творческого отражения человеком действительности, порождающую такой результат, которого в самой действительности или у субъекта на данный момент времени не существует. Кроме того, мышление человека также можно понимать как творческое преобразование имеющихся в памяти представлений и образов.

Мышление, возникая как процесс, включенный в жизнедеятельность человека, и развиваясь, превращается в относительно самостоятельную деятельность, имеющую свои мотивы, цели, способы. Продукты мышления входят в то интегральное образование, которое А.Н. Леонтьев назвал «образом мира», и в то же время составляют качественно своеобразный его компонент[3].

Наглядно-образное мышление, являясь одним из видов мышления, связано с представлением ситуаций и изменений в них. Данный вид мышления осуществляется на основании преобразования образов восприятия в образы представления, дальнейшего изменения, преобразования и обобщения предметного содержания представлений, формирующих отражения реальности в образно-концептуальной форме. В образе может быть зафиксировано вместе с тем видение предмета с нескольких точек зрения[2].

Наглядно-образное мышление содержит в себе три мыслительных процесса: создание зрительного образа, оперирование им и ориентацию в пространстве. Все данные процессы обладают общей основой, своего рода фундаментом, не зависящим от вида и содержания деятельности. Он зависит от типа визуальных отношений, которые выделяются человеком при работе с образом или наглядным объектом.

Наглядно-образное мышление имеет важное значение в развитии у детей понимания процессов изменения и развития предметов и явлений. У детей младшего школьного возраста формируются целостные знания об окружающей действительности[5]. В процессе разных видов деятельности зарождается соподчинение

основной и вспомогательной целей. Возникают образы, которые отражают отношения между производимыми и планируемыми действиями[4].

При разработке диагностической программы мы опирались на критерии наглядно-образного мышления выделенные Белькович. По мнению В.Ю. Белькович, важным показателем по развитию наглядно-образного мышления младших школьников является успешность ребенка в учебной деятельности, целесообразным оценивать эффективность опытно-экспериментальной работы, проследив изменения (положительная или отрицательная динамика, неизменность) в следующих критериях развития наглядно-образного мышления: интериоризация действий моделирования; гибкость образов; беглость образов; глубина образов[1].

1. Интериоризация действий моделирования – умение построить модель зависимостей природных объектов, способность устанавливать отношения «модель-оригинал»

2. Гибкость образов – преобразование образов при выполнении заданий разного типа, оперирование образами.

3. Беглость образов – количество созданных образов в пределах одного способа решения, степень самостоятельности в создании образов.

4. Глубина образов – проработанность и разнообразие деталей и характеристик, относящихся к центральному образу, наличие второстепенных образов

Исходя из специфики нарушения, особенностей возраста и вышеперечисленных критериев мы подобрали следующую диагностическую программу: методики «Лабиринт» Л. А. Венгер, «Пиктограмма» А.Р.Лурия, Вартега «Круги», «Выделение существенных признаков». С.Я. Рубинштейн, «Исключение лишнего» Е.И. Рогов .

На основе выделенных критериев были определены три уровня развития наглядно-образного мышления младших школьников с ЗПР:

Оптимальный уровень – без усилий справляется со всеми заданиями, способность принимать правильные решения за короткие сроки, высокая способность обобщать ряды слов с помощью двух родовых понятий, имеют полное и расчлененное пространственное представление, преобладание конкретного вида изображений, имеют полное и расчлененное пространственное представление, способность дифференциации существенных признаков предметов или явлений от несущественных, второстепенных.

Допустимый уровень – хорошо справляются со всеми заданиями, имеют достаточно полное и расчлененное пространственное представление, для этих детей характерна незавершенная ориентировка даже на один признак, способность обобщать ряды слов с помощью одного родового понятия, средняя способность дифференциации существенных признаков предметов или явлений от несущественных, второстепенных.

Критический уровень – не способность устанавливать отношения между объектами и их свойствами, не способность оперировать образами без использования наглядности, не способность дифференциации существенных признаков предметов или явлений от несущественных(второстепенных), не умение обобщать родовые понятия, слабо развиты пространственные представления. Экспериментальное исследование проводилось на базе ГОУ ТО «ТШ для обучающихся с ОВЗ №4».В исследовании участвовало 10 детей 10-11 летнего возраста, из них 7 мальчиков и 3 девочки.

На основании подобранных методик мы получили следующие результаты.

По методике «Лабиринт» Л.А. Венгер, у детей с задержкой психического развития преобладает средний и низкий уровень развития наглядно-образного мышления, что свидетельствует о недостаточном развитии интериоризации действий моделирования.

По методике «Пиктограмма» А.Р. Лурия. исходя из результатов обследования детей можно сделать вывод, что у детей с задержкой психического развития, плохо развита беглость образов.

По результатам методики «Круги» Вартега можно отметить, что практически у всех детей отмечается низкий уровень наглядно-образного мышления, что может свидетельствовать о слабом развитии гибкости, беглости и оригинальности мышления.

По методике «Выделение существенных признаков». С.Я. Рубинштейн, наблюдается у детей с данной патологией преобладает низкий уровень наглядно-образного мышления, что говорит о не развитости глубины образов, отсутствует наличие второстепенных образов.

По методике «Исключение лишнего»Е.И. Рогов, у детей с задержкой психического развития наблюдается средний и хороший уровень развития, это свидетельствует об активности наглядно-образного мышления, его гибкости.

Таким образом, получив результаты по пяти методикам можно сделать вывод о том, что 50% детей с ЗПР имеют допустимый уровень развития и 50% критический уровень развития наглядно-образного мышления.

Список использованной литературы:

1. Белькович В.Ю. Системный подход к развитию наглядно-образного мышления младших школьников при ознакомлении с природой // Вестник ТОГИРРО. 2010. № 6. С. 2-121.
2. Возрастные и индивидуальные особенности образного мышления учащихся / Под ред. И. С. Якиманской. М.: Педагогика, 1989. 223 с
3. Тихомиров О. К. Психология мышления: Учебное пособие. М.: Изд-во Моск. ун-та, 1984. 272 с.
4. Подъяков Н. Н. Мышление дошкольника и младшего школьника М., 1977. 272 с.

5. Эльконин Д. Б. Психология обучения младшего школьника. М.: Просвещение, 1974. 198 с.

© Якименко Е.Н. Лях Т.И., 2018

ФИЛОСОФСКИЕ НАУКИ

УДК 17

Кутыгина М.А.,

Научный руководитель Рахова Е.Э.,

Российский государственный профессионально-педагогический университет, г. Екатеринбург

Рассуждения И.А.Ильина о любви

Аннотация: В статье на основе произведений русского православного философа И.А. Ильина исследуется значимость духовной любви для человеческой личности и взаимоотношений людей.

Ключевые слова: любовь духовная, любовь инстинкта.

Современный мир переживает глубокий кризис — религиозный, духовный, национальный. Из него необходимо найти выход. Русский мыслитель Иван Александрович Ильин предупреждает, что этот выход каждому надо найти прежде всего в самом себе, творчески создать его, убедиться и удостовериться в его верности. И только потом можно будет указать его другим. Обновленные люди, одолевающие соблазн, найдут друг друга. Найдя, они заткут новую ткань духовного бытия. И это единственный путь, иного нет [3].

В произведениях И.А. Ильина мы находим серьезное исследование духовного опыта человеческой личности, в частности, его глубинного источника — любви.

Православный философ подчеркивает достоинство и ценность именно духовной любви, которой противопоставляет любовь недуховную, любовь инстинкта. Он утверждает, что любовь, взятая сама по себе, независимо от духа, его предмета, его цели и его заданий, — есть начало слепой страсти [1]. Это означает духовную беспомощность, овладение инстинктами разумом человека. В этом случае любовь не является личным, свободным выбором человека, но оказывается лишь случайностью и духовной неразборчивостью.

Различение духовной любви и любви инстинкта позволяет И.А. Ильину заметить разные проявления любви, которая не есть только «нечто прекрасное», но при духовной проверке может являть даже и опасность. Философ пишет: «Любовь сама по себе есть жажда и голод, но жажда и голод не предусматривают сами по себе ни качества питья, ни достоинства пищи. Любовь есть некая открытость души, но в открытую душу может невозбранно вступить и то, что недостойно любви. Любовь есть влечение и сила, но как часто влечение совлекает, а сила растрачивается впустую или внутренне разлагается в погоне за ложною целью... Любовь есть приятие, но далеко не все приятное — духовно приемлемо. Любовь есть сочувствие, но все ли заслуживают его? Любовь есть как бы некое умиленное пение из глубины, но глубина неодухотворенного инстинкта может умилиться на соблазн и петь от наслаждения грехом. Любовь есть способность к единению и отождествлению с любимым, но единение на низменном уровне истощает и постепенно угашает самую эту способность, а отождествление со злом может поглотить и извратить благодатность любви. Любовь есть творчество, но разве безразлично, что именно творит творящий?» [1] То есть, любовь, в понимании философа, есть то, без чего человек не может существовать, к чему он призван. Но при этом Ильин подчеркивает важность трезвого оценивания своего чувства, предлагая различать, с одной стороны, чистое и прекрасное в нем, возвышающее и одухотворяющее человеческую личность и, с другой стороны, низменное и страстное, поработящее и обедняющее ее.

«Целое счастье не в том только, чтобы любить, но и в том, чтобы тебя любили» [2], замечает Ильин. А для этого любящий человек должен прилагать немалые духовные усилия, чтобы бескорыстно, от всего сердца дарить свою любовь и ею пробуждать, вызывать любовь другого.

Таким образом, позиция философа И.А. Ильина становится предельно понятной: любовь не представляется чем-то воздушным и волшебным, в ней больше реальности и сложности, умения владеть своими чувствами и разумом, действительно разбираться в них, а не слепо доверять страсти.

Иван Александрович Ильин считает истинной любовью духовную любовь. Источник духовной любви он указывает в Боге. «Любовь к Богу, — пишет философ, — открывает человеку новое измерение вещей и людей» [1], позволяет перестроить все мировоззрение, все отношения личности.

В глазах духовной любви «множество людей... не может ни составить, ни заменить истинного качества одного человека, так что «один человек стоит десяти тысяч, если он самый лучший». Духовная любовь знает, что люди не равны и что они «разнствуют» друг от друга, как «звезда от звезды». Она знает также, что всякий человек должен заслужить и оправдать свое право на жизнь...» [1]. И, действительно, возвышенное чувство любви, описанное Ильиным, видится источником истинного счастья. Здесь нет места обману и наивному оболещению. С такой любви сняты «розовые очки». Она зрячая и трезвая и отменяет всем известное изречение «любовь зла...».

Это чувство высокое, воспитанное, правильное. Если так можно сказать, оно более образованное. Оно уже не представляет собой только лишь действие инстинкта. Это словно следующая ступень в развитии. Это осознанный и обдуманый выбор человека. Это трезвый ум, это искренняя, светлая любовь к человеку, которая заслуженна, а не случайна. В таких взаимоотношениях нет и не может быть обмана, ведь именно в них всё так чисто и откровенно. Ильин даёт этому очень точное описание: «Она понимает религиозный смысл страдания и духовно-очистительную силу неядения и всегда предвидит нечто гораздо более ужасное, чем страдание и голод. Она не измеряет усовершенствование человеческой жизни - довольством отдельных людей или счастьем человеческой массы; ей ведомы все духовные опасности, связанные с наличием земного наслаждения, и все духовное значение его утраты. Ее видение давно открыло ей, почему болезнь может быть лучше здоровья, подчинение – лучше власти, бедность - лучше богатства. И именно сила этого видения укрепила ее в убеждении, что доблестная смерть всегда лучше позорной жизни и что каждый человек определяет себя перед лицом Божиим именно тем моментом, который заставляет его предпочесть смерть» [1].

Из приведенных рассуждений автора можно сделать важный вывод: истинная любовь – это не то чувство, которое обрушивается на нас мгновенно, как стрела купидона. Философ И.А. Ильин оставляет всё это в сказках. Любовь – это серьёзная духовная работа, прежде всего над собой. Ведь каждый человек должен заслужить её. Нельзя повергать в безвольное размягчение ни себя, ни любимого человека. За нашу правду будут платить правдой, за искренность – искренностью, и только это будет по-настоящему ценно.

Но, к сожалению, в современном мире, хотя любовь многими ставится превыше всего остального, зачастую встречается именно то «неправильное чувство», которое И.А. Ильин называет «слепой страстью». В такой любви не хватает силы духа, того идеализма, преданности и верности, о которых пишет русский философ. О качестве такой любви свидетельствует печальная статистика России, где на 10 браков приходится 9 разводов.

Упрощенная концепция «любовь ради любви» оказывается на деле ложной, и даже губительной. Учение Ильина учит настоящей духовности жизни, обретению высоких искренних чувств, любви духа. Именно это должно быть главной ценностью. И именно такими людьми нужно окружать себя, чтобы не испытывать разочарований.

Список использованной литературы:

1. Ильин И.А. О сопротивлении злу силою. [Электронный ресурс]. - URL: <https://azbyka.ru/o-soprotivlenii-zlu-siloyu>
2. Ильин И.А. Поющее сердце. Рождественское письмо. [Электронный ресурс]. - URL: <http://www.pravmir.ru/rozhdestvenskoe-pismo/>
3. Ильин И.А. Путь духовного обновления. [Электронный ресурс]. - URL: http://legitimist.ru/lib/philosophy/i_ilin_put_duhovnogo_obnovleniya.pdf

© Кутыгина М.А., 2018

*M.A. Kutygina, The supervisor of studies E.E. Rahova
Russian state is professional-pedagogical university Ekaterinburg*

REASONINGS I.A.IL'IN ABOUT LOVE

Annotation: *In article on the basis of works of Russian orthodox philosopher I.A. Ilyin the importance of spiritual love for the human person and relationships of people is investigated.*

Keywords: *love spiritual, love of an instinct.*

УДК-39

*Парсаданян И.А.,
Научный руководитель: Свириденко Андрей Арьевич,
доктор философских наук, профессор кафедры ЕН и ОТД,
ФГБОУ ВО «Уфимский государственный авиационный технический университет», г. Кумертау*

Философские аспекты современного терроризма

Тема, выбранная автором для своей статьи, сегодня очень актуальна. Сегодня терроризм становится все более опасным для существования государства, социума и каждого человека в отдельности. В наши дни любой из нас, независимо от нации, пола, возраста, социального положения, может стать жертвой террористического насилия, оказаться в ситуации физического или психологического давления со стороны террористов. «Терроризм – это в первую очередь ненависть. Ненависть человека к человеку, человека к человечеству». Итак, терроризм – это способ достижения политических целей путем диверсий, шантажа жизнями заложников и нагнетания страха в обществе. Террор – постоянный спутник всего человечества. В наши дни к этой проблеме проявляют внимание общество и наука, пишутся и издаются книги и специальные журналы. Государство, столкнувшись с этой проблемой, вынужден разработать стратегию и тактику борьбы с террором.

Современный терроризм руководствуется одной целью – захватить власть. «Благо общества» при этом не существенно.

Нельзя не согласиться с точкой зрения ряда известных российских ученых Казеннова Сергея Юрьевич, Кумачева Владимира Николаевича, которые имеют мнение, что всплеску терроризма в мире, особенно в его нестабильных регионах, способствует миропорядок переходного периода, который предоставляет дополнительные возможности самореализации различных сил международного терроризма. На данный момент весь мир вошел во временной этап крайней нестабильности, неопределенности и убавленной безопасности. Основные механизмы государственного, регионального и международного контроля за происходящими в мире процессами все чаще дают сбой. Их место пытаются занять силы, которые хотели бы использовать фактор нестабильности и частичной утраты контроля для ускоренного решения своих собственных задач. Как правило эти силы действуют в деструктивном русле. Подобных геополитических пустот и зазоров, особенно в силовой плоскости, в мире появляется все больше.

Между тем, хотелось бы отметить, что террористы свои грязные дела начинают именно с детей, что удваивает тяжесть и остроту терроризма. Современные дети, говоря про террористов, воспринимают их как разбойников и убийц, которые существуют в каких-то темных закутках, которых достаточно избегать. Но терроризм – это явление, чаще всего происходящее среди бела дня на людской площади, где перед ним одинаково бессильны и взрослые, и дети.

В наши дни дети не защищены отовсюду. К примеру, многие замечают, что их дети играют в террористов, смотрят видео про это явление, и им это нравится. Некоторые думают: «это пройдет, мой ребенок поумнеет, поймет, что это плохо». А вы не задумывались, что пройдет время, и никто не «поумнеет». Надо с ранних лет дать понять ребенку, что такое хорошо, а что такое плохо. Он должен понять, кто такой террорист. Но рассказывая про злых героев, надо обращать внимание и на хороших. Достаточно сказать, что добро всегда побеждает зло, и ребенок сам будет считать себя добрым спасателем, который в самый трудный момент сможет защитить от плохих людей.

Дети, ставшие жертвами террора, изменились. Некоторые становятся жертвами насилия, некоторых убивают, а тех, кто старше, террористы используют как переговорщика с офицерами.

Недавно автор наткнулся на статью «Дети халифата» (автор: Семен Пегов). «Промывка мозгов юным сирийцам поставлена в ИГИЛ на высшем уровне». В ней говорилось: пятнадцатилетний мальчик выполняет работу палача и рассказывает это таким тоном, как будто речь идет о краже соседских персиков. Мальчик попался на блок-посту сирийской армии с несколькими килограммами взрывчатки за пазухой. Страшно представить, что бы случилось, если б его не поймали. Довольно сложная ситуация.

Мало кто помнит, что задолго до появления шокирующих роликов запрещенной в стране группировки ИГИЛ, где пятилетние мальчишки казнят, так сказать, «неверных», именно повстанцы наряжали своих детей в камуфляж и вручали им автоматы на радость СМИ.

Бессмысленный поступок, не правда ли? Да, может быть, они уверяли всех: против Башара Асада (сирийский государственный и политический деятель) за оружие берутся все от мала до велика. То есть обычный народ передал идею более опытным полевым командирам, которые прибыли по мере разгорания конфликта из-за рубежа.

Давайте обратим на некоторые литературные источники: Захар Прилепин – «Черная обезьяна» или же Голдинг – «Повелитель мух» – два ярких примера или, точнее сказать, доказательства того, что дети могут воевать не хуже взрослых. Чаще всего, такой кровожадный потенциал появляется у детей, лишенных моральных ориентиров взрослого мира. То есть им не от кого брать пример. Многие из самых громких взрывов в Сирии последнего времени устраивались с помощью детей.

Что касается образования? Замечали ли вы, что нередко происходят обстрелы школ? «У войны нет детского лица» (автор статьи Александр Коцюба), статья, которая задела чувства автора. Читая ее, невозможно не заплакать. Атака террористов на школу в сирийском Алеппо. Автор пишет о том, как мужчина идет по ступенькам в окружении людей, качаясь. Кто-то из учителей видел его сына, но где малыш сейчас не знает никто. Услышав об этом, отец теряет сознание.

«В этом районе никаких военных, только школы. И тем не менее, боевики ударили именно сюда, причем в тот момент, когда шли занятия. Погибли ни в чем не повинные дети. Они всего лишь хотели учиться», — утверждает Зухер Саид Альдин, глава полиции Алеппо.

Не смотря на то, что террористы нападают на школы, многие родители все же отправляют их учиться. «У меня много дней не было полноценной пищи, но я никогда не позволяла своему сыну думать о том, чтобы оставить школу», — говорит мать одного из школьников. Права она или нет? Многие скажут: зачем ее сыну учиться в школе, пусть учится какому-то ремеслу, больше пригодится.

Но образование может изменить жизнь. Оно расширяет у людей свободу выбора и действий, позволяет им участвовать в социальной и политической жизни своих обществ и дает им возможность приобретать навыки, необходимые для получения средств к существованию. Больше всех хочется призвать родителей, которые называют себя «хорошими и достаточно внимательными», но, между тем, проводящие все свое свободное время в гаджетах, листая социальные сети и не упуская не одну интересную новость, которая по сравнению с ребенком-ничто, уделяйте это время ребенку. Он нуждается в вас. Вы не сможете угадать или почувствовать, будет ли ваш ребенок в опасности. Из-за вашей невнимательности он может сделать неправильный шаг, от которого может зависеть его судьба. Обращайте больше внимание на его образование и воспитание. Ведь образование является мощной движущей силой развития личности. Как говорил Нельсон Мандела: именно благодаря образованию дочь крестьянина может стать врачом, а ребенок тех, кто работал на ферме, президентом великой нации.

Одного человека отличает от другого то, как он поступает с тем, что имеет, а не то, что ему дано.

Образование является одной из приоритетных областей. Именно поэтому террористы стремятся к замедлению прогресса в достижении целей образования, которое будет иметь негативные последствия долгосрочного характера для экономического роста, сокращение масштабов и обеспечения охраны здоровья населения.

В заключение своей статьи автору хочется призвать читателя, обратить внимание на детей и их поведение, проводить с ними больше времени, попытаться понять психологию ребенка, правильно его воспитать и создать все условия для получения достойного образования.

Список использованной литературы:

1. С. Пегов «Дети Халифата», 2016
2. А.А. Свириденко, Культура и образование. Русская культура и отечественная школа// Свириденко А.А.: Философия Отечественного образования: История и современность, Пенза 2006
3. А. Коцюба «У войны нет детского лица», 2016
4. Скрытый кризис: вооруженные конфликты и образование// Всемирный доклад по мониторингу ОДВ, ООН 2010

© Парсаданян И.А., 2018

ИСТОРИЧЕСКИЕ НАУКИ

УДК 394.9

Бадретдинова С.А., Чугунникова К.Е.,

Стерлитамакский филиал Башкирского государственного университета, г. Стерлитамак

Российско-Болгарское культурное сотрудничество: региональный аспект

Аннотация: В статье рассматриваются на примере Республике Башкортостан российско-болгарские культурные связи. Анализируя различные направления и формы работы организации «Дружба народов Башкортостан – Болгария» и национально-культурную политику региона в целом, авторы приходят к выводу, что, несмотря на малочисленность болгарской диаспоры, в полиэтничном Башкортостане удалось создать благоприятные условия для сохранения и развития болгарской культуры.

Ключевые слова: Россия, Болгария, Республика Башкортостан, культурное сотрудничество, национально-культурные объединения.

Россия и Болгария — страны, исторически, культурно и религиозно связанные друг с другом. Несмотря на то, что в отношениях стран были периоды подъема и спада, ежегодно при содействии Посольства Болгарии в России организуются Дни Болгарии в российских регионах, на которых особый акцент делается на культурном сотрудничестве.

Расширению российско-болгарских связей способствуют активные контакты по линии регионов, общественных и религиозных объединений. В частности, необходимо отметить общественную организацию «Союз друзей Болгарии», действующую совместно с «Московским союзом обществ дружбы» и болгарскими общественными организациями при поддержке Россотрудничества, посольства РФ в Софии, Российских генеральных консульств, Российского культурно-информационного центра, а также Дом русско-болгарской дружбы (основанный в 2009 г. в Твери), болгарские общины в различных городах России.

Развиваются торгово-экономические отношения. Следует отметить, что в рамках нашей республики действует Соглашение между Правительством Республики Башкортостан и Правительством Республики Болгария о торгово-экономических связях (1992 г.) [7], Соглашение о сотрудничестве между Торгово-промышленной палатой Республики Башкортостан и Болгаро-Российской ТПП, происходит сотрудничество в области оздоровительного туризма и бальнеологии [2]. Ну и конечно, сотрудничество не может быть полным без культурного взаимодействия двух сторон. Ведь культура, являясь «мягкой силой» политики, наиболее глубоко воздействует на взаимоотношения народов.

Республика Башкортостан, являясь одним из национально-территориальных образований Российской Федерации, накопила значительный опыт по формированию региональной модели государственной национальной политики. В республике созданы благоприятные условия для сосуществования в дружбе и согласии свыше ста тридцати наций.

Одним из важнейших направлений государственной политики в республике является сохранение культурного наследия и развитие творческого потенциала народов, сохранение народных и этнических культур, упорядочение системы государственных мер, направленных на укрепление традиций бесконфликтного проживания народов. Формами национально-культурного самоопределения, способствующих сохранению культуры и поддержанию этнопсихологического склада народов Башкортостана стали национально-культурные объединения и историко-культурные центры. Целенаправленная национальная политика республики базируется на Конституции РФ, Конституции РБ, ряде законов и нормативно-правовых актов, регулирующих различные аспекты национальных отношений. В частности, это закон «О национально-культурных объединениях граждан в Республике Башкортостан».

В крае созданы равные условия для реализации и защиты политических, экономических, социальных и культурных прав и свобод, сохранения самобытности, национальной культуры, языка, охраны памятников истории и культурного наследия всех народов, проживающих в республике, в том числе и малочисленных. В этой связи появление региональной общественной организации «Дружба народов Башкортостан – Болгария» – закономерный шаг в политике, которую проводит республика по сохранению и развитию культуры народов, населяющих его.

Численность болгарской диаспоры в Башкортостане невелика (по данным переписи населения 2010 года составила 318 человек [1]. Однако организация «Дружба народов Башкортостан – Болгария» за непродолжительный период своего существования (Общество было основано в октябре 2009 года.) сумело развернуть бурную деятельность и наладить сотрудничество с Правительством Болгарии, с болгарской Федерацией дружбы с народами России и СНГ, болгарскими вузами, деловыми кругами, известными художниками и культурными деятелями.

В сферу деятельности «Дружбы народов Башкортостан – Болгария» входит популяризация с помощью проведения публичных культурных мероприятий и с привлечением СМИ болгарской культуры; содействие установлению и развитию контактов между представителями научных, культурных и образовательных институтов, между семьями обеих республик, укреплению дружбы между городами-побратимами — Уфой и Руссе [9]. Одним из первых шагов данной организации была помощь в завершении сооружения памятника героически погибшим в освободительной войне Болгарии против турецкого ига (1877-1878 гг.) русским и башкирским воинам в городе Божевграде [8].

По словам председателя Общества Ярослава Шредера, болгарская сторона с большим энтузиазмом восприняла открытие такого культурного центра в Уфе [5]. Многие жители Болгарии, прежде даже не подозревавшие о существовании Башкирии, после визитов представителей данной организации в эту страну стали интересоваться жизнью нашей республики. С ответными визитами в Башкирию уже успели побывать болгарские предприниматели, студенты, художники. Студентом из Софии Симеоном Гройсманом был разработан специальный сайт о дружбе Башкирии и Болгарии. Он ведется на двух языках, и на нем находят отражение все мероприятия, проводящиеся нашим Обществом. Отреагировало на работу Общества и Правительство Болгарии. По случаю 65-летия победы над фашизмом оно наградило юбилейными медалями выдающихся ученых, политиков и общественных деятелей нашей республики. В числе таких людей оказались и выдающийся славист, профессор Башкирского государственного университета Леонид Васильев, и глава города Уфы Павел Качкаев. Президент Болгарии лично ознакомился с письменным отчетом о работе Общества.

В Обществе организуются различные выставки, встречи по интересам, музыкальные вечера, лекции, конкурсы и другие культурные мероприятия. Просветительская деятельность Болгарского культурного центра проявляется, прежде всего, в работе основанной на его базе воскресной школы, в которой преподаётся болгарский язык, происходит знакомство с культурой, историей и традициями Болгарии [6]. Организовываются в центре и встречи с представителями науки. Так, например, не раз выступал с лекциями доктор филологии, член Болгарской академии наук, известный литературовед, философ, искусствовед и театровед Орлин Стефанов

из Софии. Он является также не превзойденным исполнителем авторских моноспектаклей на русском и болгарском языках [4].

Одним из направлений деятельности Общества является развитие изобразительного искусства. В его стенах регулярно проходят художественные выставки, на которых выставляются работы детей, обучающихся в изо-студии «Многоцветие», студентов республики, известной болгарской художницы Корнелии Марган, которая раньше жила в Башкирии, художников-ветеранов Великой Отечественной войны Григория Круглова и Николая Супруна. «Башкортостан-Болгария» тесно сотрудничает с детской арт-студией болгарского города Бургас. Не остается без внимания и такое направление народного творчества, как декоративно-прикладное искусство. Здесь особенно следует выделить лоскутное шитье, в сохранении традиций которого сыграло большую роль сотрудничество Общества художественной студии текстиля «Кускар» (руководитель – Стелла Маркова).

Общество взяло на себя и такую нехарактерную для общественных организаций функцию, как благотворительность. Его учредителями и активистами были проведены акции, направленные на поддержку детей гематологического отделения Республиканской детской клинической больницы и уфимского реабилитационного центра для детей и подростков с ограниченными возможностями [5].

Организация «Дружба народов Башкортостан – Болгария» направляет усилия на создание толерантных отношений, воспитание чувств патриотизма, добра, любви к родине, гордости за великое культурное наследие, которым является дружба между народами. В СМИ, например, широкое освещение получили встречи с ветеранами Великой Отечественной войны, организованные Обществом и акция «Лента Дружбы», посвященная национальному празднику Болгарии - Дню Освобождения от османского ига. Цель акции - объединить молодежь двух стран, выразить благодарность и уважение к исторической памяти сотен тысяч россиян и болгар, отдавших жизнь за свободу и независимость Болгарии [5]. В русле упрочения мира и согласия между народами республики Обществом была организована и акция «Венок дружбы», прошедшая в декабре 2014 года [3].

Таким образом, несмотря на малочисленность болгарской диаспоры, обществу «Дружба народов Башкортостан – Болгария» при поддержке государственных органов власти удалось создать благоприятные условия для сохранения и развития своей национальной культуры в республике.

Список использованной литературы

1. Итоги Всероссийской переписи населения 2010 года в отношении демографических и социально-экономических характеристик отдельных национальностей [Электронный ресурс]: URL: http://www.gks.ru/free_doc/new_site/perepis2010/croc/results2.html
2. Минэкономразвития РБ посетила делегация из Республики Болгария // Инвестиционный портал Республики Башкортостан [Электронный ресурс]: URL: <http://invest.bashkortostan.ru/posts/64>
3. Общество дружбы «Башкортостан — Болгария» развивает сотрудничество с Башгосфилармонией // Информационное агентство «Башинформ» URL: <http://www.bashinform.ru/news/685746/>
4. [Орлин Стефанов в гостях у Болгарского культурного центра](https://bashkiriabulgaria.wordpress.com) // Блог Общества «Дружба народов Башкортостан – Болгария» [Электронный ресурс]: URL: <https://bashkiriabulgaria.wordpress.com>
5. Рахимкулов Е. Общество дружбы «Башкортостан-Болгария» отметило свой первый День рождения // Информационное агентство «Башинформ» [Электронный ресурс]: URL: <http://www.bashinform.ru/news/315609/>
6. Рахимкулов Е. В Уфе открылся культурный центр общества башкирско-болгарской дружбы // Информационное агентство «Башинформ» [Электронный ресурс]: URL: <http://www.bashinform.ru/news/263021/>
7. Соглашение между правительством Республики Башкортостан и правительством Республики Болгарии о торгово-экономических связях // Башкортостан. Деловой портал [Электронный ресурс]: URL: http://www.minpromrb.ru/international/international_agreements/bulgar.doc
8. Тюнева Н. Хороша страна Болгария // Республика Башкортостан. – 2010. – 12 января (№249). [Электронный ресурс]: URL: <http://www.agidel.ru/index04.php?new=8717>
9. Устав региональной общественной организации «Дружба народов Башкортостан – Болгария» Республики Башкортостан // Блог общества «дружба народов Башкортостан-Болгария» [Электронный ресурс]: URL: <https://bashkiriabulgaria.wordpress.com/>

© Бадретдинова С.А., 2018

*Badretdinova, S. A., K. E. Chugunnikova
Sterlitamak branch of Bashkir state University, Sterlitamak*

RUSSIAN-BULGARIAN CULTURAL COOPERATION: REGIONAL ASPECT

Annotation: *The article considers the Russian-Bulgarian cultural ties on the example of the Republic of Bashkortostan. Analyzing the different directions and forms of work of the organization "Friendship of the peoples of Bashkortostan – Bulgaria" and the national-cultural policy of the region as a whole, the authors come to the conclusion that, despite the small number of the Bulgarian Diaspora, polyethnic Bashkortostan managed to create favorable conditions for the preservation and development of Bulgarian culture.*

Key words: *Russia, Bulgaria, Republic of Bashkortostan, cultural cooperation, national-cultural associations.*

УДК 930(47)(075.8)

Павлова О.С.,

Стерлитамакский филиал Башкирского государственного университета, г. Стерлитамак

Деятельность Крестьянского поземельного банка в оценках дореволюционной и советской историографии

Аннотация: В статье проанализированы исследования отечественных историков, посвященные изучению деятельности Крестьянского поземельного банка в 1882 – 1917 гг. в общероссийском и региональном аспектах. Автором рассмотрены результаты и достижения исследователей дореволюционного и советского периодов в изучении заявленной темы.

Ключевые слова: Крестьянский поземельный банк, историография, научная школа, методология.

Работа выполнена при поддержке гранта СФ БашГУ № В 18-123

За последние два десятилетия объективно возрос интерес к проблеме аграрного капитализма и его многоплановых проблемных срезов, в том числе и сельскохозяйственной кредитной системе. Как известно, в отечественной истории 1861 год, а также последовавшие за ним либеральные реформы Александра II стали исходным рубежом в развитии новых социально-экономических и общественно-политических отношений в России. В ходе их утверждения новым явлением в российской экономике стало оформление банковско-кредитной системы разных уровней, которая была призвана объединить все ее отрасли в единую и целостную народнохозяйственную систему. Определяющая роль принадлежала участию государственного регулирования в финансировании различных отраслей экономики, в том числе и аграрного сектора, капиталистическая трансформация которого происходила крайне противоречиво. Показательно, что процесс распространения государственного аграрного кредита в разных регионах России происходил очень неравномерно. По утвердившейся в историографии терминологии, капитализм на окраинах империи развивался в основном «вширь», на экстенсивной основе. Особое значение в этой связи приобрело участие крестьянского долгосрочного кредита в развитии сельского хозяйства. Увеличение такого кредита стимулировало процесс формирования аграрного рынка, а через него всей инфраструктуры сельского хозяйства, которая после 1861 года при содействии банков получила мощный импульс ускорения.

Дореволюционная литература, посвященная исследуемой проблеме, немногочисленна. В первое пореформенное двадцатилетие шло формирование структуры государственного аграрного кредита и основных направлений экономической политики в этой области. Первые работы по теме носили в значительной мере публицистический характер, что свидетельствовало об остроте и актуальности проблемы организации сельскохозяйственного кредита в то время. К числу таких исследований относятся работы известного русского экономиста Л.В. Ходского [22]. Автор привел анализ современного положения сельского хозяйства, отметил характер крестьянского землевладения, в связи с чем, пришел к выводу о необходимости организации государством долгосрочного кредита, как главного фактора мобилизации земельной собственности и «...явления неизбежного в современном российском обществе». В этом контексте Л.В. Ходский отметил также отрицательные черты в организации краткосрочного кредита для сельского хозяйства и неспособность последнего даже в минимальной степени решить насущные экономические задачи.

В условиях противоречиво-поступательного развития капитализма, а также поиска экономических альтернатив, большое значение приобретает программа преобразований, разработанная министром финансов С.Ю. Витте. Ряд работ, опубликованных в этот период, содержали оценку общей ситуации современного положения кредитной системы, а также аргументы в пользу необходимости реформирования последней.

Показательны в этой связи исследования А.Н. Гурьева, доказывавшего необходимость реформы Крестьянского поземельного банка [5]. На основании систематического анализа деятельности последнего, автор дал комплексную оценку недостатков и предложил альтернативный план преобразований. Результатом его длительных исследований в области финансовой системы, явилось создание фундаментального труда, отразившего формирование кредитных учреждений с момента их возникновения и до периода царствования Николая II [6]. В этой монографии подвергнут анализу финансово-законодательный процесс развития всех видов кредитных учреждений. Он выделил этапы в деятельности Крестьянского поземельного и Дворянского банков, установил основные направления их кредитной политики.

В конце XIX века концептуально оформилось идейное противоборство двух направлений общественной мысли в вопросе о сущности экономического и политического строя России. Особую актуальность приобрела проблема утверждения русского капитализма и его историческая перспектива. Полярные позиции в дискуссии заняли представители двух идейно-политических течений – народники и социал-демократы, марксисты.

Представители либерального народничества выступали с доказательством идеи о том, что в силу специфики культурного развития, природно-географических особенностей и ряда других факторов в России

капитализм не имеет шансов. Особенно веские аргументы народники находили в характере развития сельскохозяйственного сектора, а также наличии русской крестьянской общины [4].

Противоположную оценку давали представители всех направлений в марксизме. Они сходились во мнении, что факт утверждения капитализма в народном хозяйстве России очевиден и носит вполне естественный характер с учетом особенностей российской специфики. С критикой народнической концепции выступили П.Б. Струве и В.И. Ленин.

В качестве главных контраргументов В.И. Ленин привел доказательства прогрессивности капитализма в сравнении с феодальным строем в России, отметил, что капитализм реально существует в сельском хозяйстве и положение народничества о товарном хозяйстве без капитализма несостоятельно. Но при этом, все участники дискуссии сошлись на том, что справедливые кредиты в земледелии приносят пользу крестьянству. В частности, В.И. Ленин подчеркивал, что рост крестьянского землевладения и кредиты улучшают материальное положение крестьян, способствуют отмиранию старых и развитию новых форм организации капитала, характеризующих собственно европейский капитализм [13].

Подробный анализ различных аспектов капитализма был представлен В.И. Лениным в работе «Развитие капитализма в России» [12]. Хотя проблемы финансового капитала, кредитов были освещены недостаточно, эта работа, выполненная на солидной статистической основе, дает широкую панораму капиталистической трансформации народного хозяйства России. Используя основательный комплекс конкретных данных, В.И. Ленин проследил капиталистическую эволюцию сельского хозяйства, промышленности и проанализировал процесс формирования внутреннего рынка. Обобщая задействованный исследовательский метод, он подчеркивал крупные изменения в экономическом строе России в пореформенную эпоху, свидетельствующие об утверждении основ капитализма.

На региональном уровне проблема аграрного кредита рассматривалась в контексте многопланового исследования темы переселенческого движения. В 80–90-е годы XIX века появился значительный круг работ, посвященных этой теме [17]. Известный краевед Н.В. Ремезов, будучи с 1873 года землемером в уфимском губернском по крестьянским делам присутствии, на основании обширнейшего материала, опубликовал ряд исследований, посвященных судьбе переселенческого движения. Он предпринял первую попытку периодизации этого движения, охарактеризовал каждый из этапов и пришел к выводу, что динамика и масштабы движения находились в прямой зависимости от процесса распродажи башкирских земель, а с прекращением этой практики заметно сократились. В этой связи автор прогнозировал особую роль деятельности Крестьянского банка в деле приобретения переселенцами земли в Уфимской губернии.

Структура землевладения, а также место и роль Крестьянского поземельного банка в Уфимской губернии стали предметом исследований Н.О. Осипова [15]. Изучив причины подорожания земельной собственности, автор пришел к выводу о том, что ежегодное увеличение спроса на банковский кредит свидетельствовало о возрастающей роли этого учреждения в переселенческом деле. Но при этом происходило значительное повышение цен на землю при покупке через банк, что не могло не сказаться на состоянии крестьянского бюджета.

Предметом исследовательского интереса в начале XX века продолжал оставаться аграрно-крестьянский вопрос, приобретший особую актуальность в связи с реализацией экономической программы П.А. Столыпина. Результатом было значительное число работ, характеризовавших положение в аграрном секторе экономики, перспектив нового экономического курса правительства и его первых мероприятий [14]. Известный статистик и экономист, А.А. Кауфман в своей работе подробно исследовал правительственные мероприятия по решению крестьянского вопроса, начиная с принятия Манифеста об отмене крепостного права, и до начала столыпинских преобразований; дал оценку их результатам. Существенное внимание в работе автор уделил роли Крестьянского поземельного банка. Он привел характеристику главных направлений деятельности Банка и первым поставил вопрос о социальном составе заемщиков Банка на различных этапах, значении покупок земли, совершенных переселенцами.

Заслуживают внимания работы, посвященные собственно деятельности Крестьянского банка, интерес к которому заметно возрос в начале XX века [9]. Уникален в своем роде труд дореволюционного буржуазного экономиста А.Н. Зака. В этом серьезном исследовании прослежена работа Крестьянского банка с момента его учреждения и до 1910 года. Автор претендовал на характеристику «наиболее существенных сторон деятельности» Банка, поэтому оценивал направления его политики в соответствии с приоритетными задачами государства, динамику социального состава кредитуемых, характер доплат, недоимок. А.Н. Зак обратился также к проблеме участия Банка в изменении ценовой политики на землю и хлеб в общероссийском масштабе и на региональном уровне, его роли в общем процессе мобилизации земельной собственности, росте крестьянского землевладения.

Особое место в разработке указанной проблемы на региональном уровне заняли исследования заведующего статистическим отделом Уфимской губернии М. П. Красильникова. В первые годы деятельности на этом поприще, им было подготовлено большое число хозяйственно-статистических обзоров, докладов и другой литературы по экономико-статистической тематике. Результатом изучения экономической жизни края стала публикация в 1914 году работы, посвященной исследованию хуторов, образованных в Уфимской губернии при содействии Крестьянского банка [10]. М.П. Красильников дал анализ этой новой формы землевладения, насаждаемой во время столыпинской реформы, оценил усилия правительства и местной администрации в этом направлении. В следующей работе «Экономическое положение Уфимского края и

тенденции в его развитии» [11] автор привел общую итоговую оценку решению земельного (аграрного) вопроса в крае, подробно рассмотрел положение крестьянства, а также воздействие на него революционных событий 1917 года.

Таким образом, главным результатом исследовательских поисков дореволюционной историографии стало появление широкого круга работ конкретно тематического содержания, а также оформление концептуально-теоретических направлений в исследовании различных аспектов темы.

Следующий этап, в изучении предлагаемой проблемы, связан с советским периодом в историографии. С окончанием гражданской войны и установлением Советской власти в России постепенно нормализуется научно-исследовательская жизнь. В это время марксистская наука делала только первые шаги, поэтому вариативность методологических поисков и историографических направлений продолжала традиции начала XX века.

В годы НЭПа исследователи стремились осмыслить сущность и специфику экономического строя минувшей эпохи. Объектом внимания стали также вопросы развития финансово-кредитной системы [2]. Показательно в этом отношении исследование Д.А. Батурина (работа была написана в 1917 году, издана в 1920 на немецком языке, а в 1925 году с незначительными изменениями опубликована на русском). Повторяя традиции, заложенные М.Н. Покровским, автор в качестве определяющего фактора развития экономической системы считает хлебную торговлю. Исходя из такой посылки, он характеризует деятельность Крестьянского банка и направления его финансово-кредитной политики. По мнению Д.А. Батурина, в 1882–1895 годы перед Банком была поставлена задача оказывать помощь малоземельным и безземельным крестьянам и только в последний период (1906–1916 годы) эта задача была «совершенно отодвинута на задний план» [2, с. 134]. Таким образом, автором была предпринята попытка охарактеризовать социальную политику банка.

В 1930–1940-е годы произошел спад интереса ученых в исследовании проблем кредитной политики России. Оформление «классового подхода», а также чрезмерный экономический детерминизм как неотъемлемые составляющие марксистской методологии определили приоритетные темы исторических изысканий. Активно разрабатывались вопросы развития дореволюционной промышленности, промышленного капитализма, формирование рабочего класса, в то время как проблема финансово-кредитной политики оставалась фактически вне поля зрения.

Пробуждение интереса к изучению истории финансов и кредита в региональном и всероссийском измерении произошло в 1950-х годах. В этот период появились работы обобщающего характера [23], в целом анализирующие тенденции экономического и политического развития России.

Изучение аграрной истории, в том числе крестьянского вопроса хотя и было традиционным направлением в советской историографии, основное внимание исследователи все же уделяли социальной политике правящих кругов, но не мерам по привлечению капитала в сельское хозяйство. Во внутренней политике монархии особое внимание уделялось изучению столыпинской аграрной реформы. Особо в этой связи следует отметить фундаментальные исследования С.М. Дубровского [7]. Основные выводы его работ не выходили за рамки методологической заданности тезиса об эксплуататорской сущности Крестьянского банка, но при этом отмечалось, что правительство придавало большое значение развитию кредитного дела в деревне. Автор привел ряд данных, касающихся ссуд на переселение, на приобретение сельскохозяйственных машин, подтоварного кредита, а также распространение кредитной кооперации.

Специальное исследование В.А. Вдовина [3] посвящено деятельности Крестьянского поземельного банка в первый период его функционирования (1883-1895 годов). Автор привлек обширный конкретно-исторический материал, извлеченный из архивных фондов, и данные официальной статистики, подробно исследовал подготовительный этап образования банка. Не выходя за рамки классовых характеристик в оценке сущности деятельности банка, В.А. Вдовин признал факт его значительной роли в развитии аграрного капитализма, и привел ряд доказательств в пользу того, что главную ставку в первый период своей деятельности банк делал на маломощные крестьянские хозяйства.

В региональном плане вопрос о столыпинской реформе в Башкирии был подробно изучен Х.Ф. Усмановым [20]. Отдельную главу автор посвятил Крестьянскому банку, где проанализировал основные направления его деятельности, состав кредитуемых и пришел к выводу о том, что, будучи «финансовым рычагом новой аграрной политики», банк всячески стремился реализовать корпоративные интересы помещиков путем взвинчивания земельных цен и покупкой дешевых башкирских земель. Что касается социального состава покупателей, то здесь Х.Ф. Усманов доказывал, что в своей деятельности Крестьянский банк обеспечивал прежде всего поддержку зажиточной части крестьянства.

Отдельные аспекты проблем кредита в аграрном секторе были освещены в исследованиях Л.А. Селивановой о развитии торгового земледелия в Оренбургской губернии в пореформенный период, а также в работах Л.И. Футорянского, Ф.П. Быстрых и др. [19].

Важной вехой в исследовании вопросов экономической истории России стала работа группы историков, приверженцев так называемого «нового направления» в советской историографии. Не оспаривая главных постулатов сложившейся методологии, представители «нового направления» особое внимание уделяли тому факту, что в России монополистический капитализм развивался на основе старокапиталистических и докапиталистических отношений и не мог существовать без постоянной поддержки со стороны царизма. По определению В.П. Волобуева, перед советскими историками стояла задача на конкретном историческом материале вскрыть диалектику взаимодействия отсталых и передовых черт в российской экономике [16].

Показательны в этой связи исследования А.М. Анфимова – ведущего аграрника «нового направления». Основные выводы его исследований состояли в том, что вплоть до 1917 года господствующими оставались полукрепостнические производственные отношения, но уже позже, не без давления официальной доктрины, автор признавал, что общий характер аграрного строя определялся объективно-историческими закономерностями господствовавших капиталистических отношений. В связи с этим деятельность Крестьянского банка рассматривалась как грабительская, нацеленная на обогащение господствующего класса [1].

В 1970–80-е годы советская историография обогатилась новыми крупными исследованиями, в которых рассматривался широкий круг вопросов экономической истории России как результат методологических споров и дискуссий [18]. Заслуживает внимания работа М.С. Симоновой, посвященная аграрной политике правящих кругов России в конце XIX – начале XX веков. Достоинством исследования является раскрытие тесной связи столкновения двух линий в аграрном вопросе и полемики С.Ю. Витте с противниками промышленного развития страны. Наряду с этим определенное внимание уделено экономическим вопросам сельского хозяйства, а также проблеме реформирования Крестьянского банка как одного из рычагов аграрной политики власти.

Особого внимания заслуживают обстоятельные исследования А.П. Корелина [8]. Автор аргументировано определил выбор объекта исследования – кредит, отметив, что в имевшейся литературе по истории российского аграрного капитализма уделялось явно недостаточное внимание влиянию «факторов, обусловленных формированием и функционированием капиталистической инфраструктуры, связывающей все отрасли экономики в целостную народнохозяйственную систему» [8, с. 3]. Особое внимание он уделил изучению различных форм краткосрочного и ипотечного кредита. Большую часть работы автор посвятил анализу функционирования учреждений сельскохозяйственного кредита, особенно мелкого, потому что последний получил наибольшее распространение, и степень его развития позволяет судить о глубине капиталистических отношений в деревне. Также А.П. Корелин привел краткий экскурс в историю создания и деятельности учреждений мелкого кредита.

Имелись достижения и в региональной историографии. Крупный башкирский историк-аграрник профессор Х.Ф. Усманов на протяжении многих лет изучал процесс развития капитализма в сельском хозяйстве и переселенческое движение в пореформенный период. Этим вопросам он посвятил отдельную монографию, отличающуюся широким охватом проблем и солидной источниковой базой [21]. В рамках отдельных глав Х.Ф. Усманов проследил участие Крестьянского банка в кредитовании переселенцев в Уфимской и Оренбургской губерниях, проанализировал характер развития торгового земледелия, доказав на конкретном материале, что повышение производительности товарного хлеба определялось уровнем применения сельскохозяйственных машин.

Таким образом, анализ исследований дореволюционного и советского периодов позволяет сделать вывод о том, что тема деятельности Крестьянского поземельного банка, как во всероссийском, так и в региональном измерении не получила широкого освещения в исторической литературе. Представители разных научных школ и направлений обращались только к некоторым аспектам исследуемой проблемы, или рассматривали ее в контексте изучения других тематически созвучных вопросов. Такая ситуация обусловила актуальность изучения современными исследователями данной проблемы в широком проблемном диапазоне.

Список использованной литературы:

1. Анфимов А.М. Земельная аренда в России в начале XX века. М.: Изд-во АН СССР, 1961. 206 с.; Он же. Крестьянское хозяйство Европейской России 1881–1904 гг. – М.: Наука, 1980. – 237 с.
2. Батурицкий Д.А. Аграрная политика царского правительства и Крестьянский поземельный банк. М.: Новая деревня, 1925. 142 с.
3. Вдовин В.А. Крестьянский поземельный банк (1883-1895 гг.). М.: Госфиниздат, 1959. 106 с.
4. Воронцов В.П. Судьбы капитализма в России. СПб., 1882.
5. Гурьев А.Н. К реформе Крестьянского банка. СПб.: Типогр. В.Ф. Киршбаума, 1894. 67 с.
6. Гурьев А.Н. Очерки развития кредитных учреждений в России. // История России: кредитная система. М.: Юникс, 1995. С.5–218.
7. Дубровский С.М. Столыпинская земельная реформа. Из истории сельского хозяйства и крестьянства России в начале XX века. М., 1963. 598 с.; Он же. Сельское хозяйство и крестьянство России в период империализма. М.: Наука, 1975. 397 с.; Скляров Л.Ф. Переселение и землеустройство в Сибири в годы столыпинской аграрной реформы. Л., 1962.
8. Корелин А.П. Сельскохозяйственный кредит в России в конце XIX – начале XX вв. М.: Наука, 1988. 259 с.
9. Красик А.В. Крестьянский банк. Его деятельность с 1883 по 1905 гг. Юрьев: Типогр. К. Таттисена, 1910. 160 с.; Напиорковский А. Аграрная реформа и Крестьянский банк. Варшава: Польская типогр., 1911. 50 с.; Зак А.Н. Крестьянский поземельный банк. 1883-1910 годы. М.: Тов-во скоропечат. А.А. Левинсон, 1911. 607 с.
10. Красильников М.П. Хутора Уфимской губернии. Издание Уфим. губернской земской управы, 1914. 58 с.

11. Красильников М.П. Экономическое положение Уфимского края и тенденции его развития. Уфа, 1918. 28 с.
12. Ленин В.И. Развитие капитализма в России // Полн. собр. соч. Т.3. М., 1958.
13. Ленин В.И. Экономическое содержание народничества и критика его в книге господина Струве // Полн. собр. соч. Т.1. М., 1958. С.347-534.
14. Маслов П. Аграрный вопрос в России. Т.2. Кризис крестьянского хозяйства и крестьянское движение. СПб.: Типогр. тов-во «Общественная польза», 1908. 444 с.; Кауфман А.А. Аграрный вопрос в России. СПб., 1908. 545 с.; Кофод А. Русское землеустройство. СПб.: Типогр. В.Ф. Киршбаума, 1913. 122 с.
15. Осипов Н.О. Крестьянский банк, переселенцы и башкирские земли в Уфимской губернии // Труды Императорского Вольного экономического общества. 1886. Т. 2. 342 с.
16. Поликарпов В.В. «Новое направление» 50–70-х гг.: последняя дискуссия советских историков // Советская историография. М., 1996. С.354-355.
17. Ремезов Н.В. Очерки из жизни дикой Башкирии. Переселенческая эпопея. М., 1889. 256 с.; Он же. Землевладение в Уфимской губернии. Краткий исторический обзор образования, дробления и распределения в ней поземельной собственности // Записки Императорского русского географического общества. 1889. Т. VI; Абрютин В.А. Переселенцы и переселенческое дело в Уфимском уезде Уфимской губернии. Уфа, 1898; Он же. Переселенцы и переселенческое дело в Белебеевском уезде Уфимской губернии. Уфа, 1898; Михайлов В. Переселенцы и переселенческое дело в Стерлитамакском уезде Уфимской губернии. Уфа, 1897.
18. Рындыонский П.Г. Утверждение капитализма в России. М.: Наука, 1978. 294 с.; Сидельников С.М. Аграрная политика самодержавия в период империализма. М.: Изд-во Моск. ун-та, 1980. 289 с.; Бовыкин В.И. Формирование финансового капитала в России. М.: Наука, 1984. 286 с.; Симонова М.С. Кризис аграрной политики царизма накануне первой российской революции. М.: Наука, 1987. 252 с.; Шепелев Л.Е. Царизм и буржуазия в 1904–1914 гг. Проблемы торгово-промышленной политики. Л., 1987.
19. Селивановская Л.А. К вопросу о развитии торгового земледелия в Оренбургской губернии в пореформенный период. (70-90-е гг. XIX века). – Учен. зап. Чкаловск. гос. пед. ин-та, 1956, вып. 8; Она же. К вопросу о социально-экономических последствиях крестьянских переселений в Оренбургскую губернию во II пол. XIX – нач. XX веков // Вопросы аграрной истории Урала и Западной Сибири. Свердловск, 1965. С.259-264; Хитров П.И. К истории крестьянства и земледелия на Урале в период империализма // Там же. С. 278-287; Быстрых Ф.П. Землевладение и развитие капитализма в сельском хозяйстве Урала накануне революции 1905 года // Там же. С. 265-277; Футорянский Л.И. К вопросу о земельной аренде в казачьих областях в конце XIX – начале XX века // Вопросы аграрной истории Урала и Западной Сибири. Курган, 1971. С.442-452; Пожидаева Г.В. Разложение казачьей общины накануне 1917 года (по материалам Южного Урала) // Там же. С.453-460.
20. Усманов Х.Ф. Столыпинская аграрная реформа в Башкирии. Уфа: Башкирское книжное изд-во, 1958. 174 с.
21. Усманов Х.Ф. Развитие капитализма в сельском хозяйстве Башкирии в пореформенный период. М.: Наука, 1981. 367 с.
22. Ходский Л.В. О поземельном кредите // Русская мысль. 1882. № 5. С. 1-44; Он же. О крупном поземельном кредите в России // Русская мысль. 1882. № 7. С. 205-248; Он же. Поземельный кредит в России и отношение его к крестьянскому землевладению. М., 1882; Головин К. Что такое крестьянский кредит // Русский вестник. 1882. № 4. С. 701-726; Шрамченко П.П. Земельный вопрос в Уфимской губернии // Русский вестник. 1882. № 4. С. 449-532.
23. Хромов П.А. Экономическое развитие России в XIX-XX вв. (1800-1917). М.: Госфиниздат, 1950. 545 с.
24. Хромов П.А. Экономическое развитие России в XIX – XX вв. (1800-1917 гг.). М.: Госфиниздат, 1950. 545 с.; Карнаухова Е.С. Размещение сельского хозяйства России в период капитализма (1860-1914 гг.). М.: Изд-во АН СССР, 1951. 213 с.; Ерошкин Н.П. Очерки истории государственных учреждений дореволюционной России. М.: Наука, 1968. 218 с.

© Павлова О.С., 2018

Pavlova Oksana Sergeevna
Sterlitamak branch of Bashkir State University, Sterlitamak

The activity of the Peasant land Bank in the estimates of the pre-revolutionary and Soviet historiography

Abstract: *The article analyzes the research of local historians devoted to the study of the activities of the Peasant land Bank in 1882 – 1917 in the national and regional aspects. The author discussed the results and achievements of the researchers of the pre-revolutionary and Soviet periods in the study of the stated topic.*

Keywords: *The peasant land Bank, historiography, scientific school, methodology.*

УДК 930.23:94

Япрынцева А.Ю., Бадретдинова С.А.,
Стерлитамакский филиал Башкирского государственного университета, г. Стерлитамак

Отечественная историография внешней политики постсоциалистической Польши

Аннотация: В статье дается обзор отечественной историографии внешней политики Польши с 1989 г. по настоящее время. Выделяется круг вопросов, поднятыми российскими авторами по данной проблематике, анализируется глубина их освещения, а также оценка тех или внешнеполитических актов польского государства.

Ключевые слова: Республика Польша, постсоциалистический период, историография, внешняя политика, НАТО, Европейский союз, Вишеградская группа.

Польская политика после распада биполярной системы была направлена на обеспечение национальной безопасности европейскими государствами, в связи с чем, главной задачей республики стало вхождение в такие межгосударственные структуры, как НАТО, ЕС, ЗЕС, СБСЕ и др. В процессе реализации внешнеполитического курса Республикой Польша были предприняты усилия по устранению внешних ограничителей. В конечном итоге РП удалось вовлечь себя в западные институты безопасности.

Вышесказанное представляет интерес, поскольку Польша является самым близким соседом для России в Центральной и Восточной Европе и давним экономическим партнером; исследование вопроса безопасности Республики Польша, ее потенциальных внутренних и внешних угроз является актуальным для Российской Федерации.

Вопросам внешней политики постсоциалистической Польши, ее интеграции в межгосударственные структуры посвящено значительное количество работ отечественных исследователей.

Издано много трудов, где дается подробная характеристика развитию отношений Польши с отдельными государствами. Так, в 1989 – начале 1990-х годов особенно популярными были исследования, посвященные объединению Германии. Специалисты ставили вопрос о неминуемом усилении ФРГ и возрождении ее устремлений к превосходству над другими государствами, в том числе и над странами Центрально-Восточной Европы (ЦВЕ). Наряду с этим, авторы данных работ позволили себе предположить, что, если Германия достигнет единства, то превратится в сверхдержаву и ее влияние на международной арене усилится. Данной позиции придерживались М. Безруков, М. Кожокин [1], Н. В. Павлов [14]. Процесс объединения рассматривался через призму проблем европейской безопасности. Следует отметить, что в указанных трудах предоставлена оценка участия и роли Польши в объединении ФРГ, а также возможным путям развития германо-польских отношений.

Отдельные авторы заинтересованы вопросами сотрудничества РП и России. Так, например, академик РАН О. Т. Богомолов в своей статье дает характеристику и оценку польско-российским отношениям в начале 1990-х годов. Автор пришел к выводу, что Варшаве необходимо скорее определиться со стратегией внешней политики в ближайшие годы, а также посчитал возможным развитие более теплых и открытых отношений между Польшей и Россией [3, с. 36].

В работе старшего научного сотрудника Российского института стратегических исследований М. Кучинской о политике Варшавы в период с 1990 по 1998 гг. отражены также история и перспективы польско-российских отношений. Исследователь, изучив разнообразные источники – периодические печатные издания, статистические данные, остановилась на том, что главной целью, как для политических партий, так и для польского общества является вхождение их государства в ЕС и НАТО. Причем присоединение к Североатлантическому Альянсу должно являться первоочередным [9, 38]. О. Майорова подобную точку зрения объясняет тем, что польское общество опасалось Германии с ее экспансионистскими устремлениями и России с имперскими амбициями. Наряду со вступлением в Североатлантический Альянс и Европейский Союз, немаловажны были и другие направления внешней политики, а именно, региональное сотрудничество и развитие отношений с Россией. Однако эти направления, как показала автор, были зависимы от отношений Польши с ЕС и НАТО [13, с. 100].

В отличие от предыдущих исследователей, Н. Р. Довжик сомневается в том, что между Польшей и Россией могут сложиться благоприятные взаимоотношения. Автором четко определены главные тенденции развития РП в сфере национальной безопасности в период с 1989 по 2013 годы. Исследователь считает, что активное военное участие Польши в НАТО и ее стремление разыскать свое место в центре натовской системы безопасности означают реализацию политики против России [5, с. 96].

Среди последних работ можно выделить коллективную монографию «Страны Центрально-Восточной Европы: влияние новых геополитических факторов на экономическое развитие и отношения с Россией» (2016 г.), где, в частности, рассматриваются польско-российские отношения на современном этапе [17].

Отдельно следует рассмотреть работы, посвященные интеграции Польши в НАТО и Европейский Союз.

Проблемам интеграции Польши в НАТО посвящена статья Е.Г Кольцовой. Историк анализирует геополитические мотивы вступления РП в Североатлантический Альянс. Также уделяется внимание тем

внешнеполитическим обстоятельствам, которые уже в 1990-е годы давали понять, что осуществление возможностей, предоставляемых Польше ее натовским выбором, будет основательно затруднено [8].

Среди работ, посвященных вхождению РП в ЕС, отметим научную статью Д. С. Скворцовой [16]. Историком выделяются факторы европейского выбора РП и четыре этапа ее интеграции в Евросоюз. Основными причинами вступления Польской Республики в ЕС автор считает стремление «вернуться в Европу», социально-экономические перемены, в которых поляки увидели свою принадлежность к миру Запада и немецкий фактор, связанный с опасением Польши германской экспансии.

Политолог М. С. Титова [18] в своей работе обращает внимание на то, что Польша в относительно короткий срок превратилась в члена ЕС и НАТО. По мнению автора, этим Польша обязана Франции и Германии. Именно указанные страны в рамках тройственного партнерства сделали ставку на вступление Польши в западные структуры и ускорили данный процесс.

Особый вклад в изучение данной проблемы внес Ю. М. Сидякин. В своем труде он отмечает огромную роль РП в деятельности НАТО и ЕС на современном этапе, а также дает характеристику взаимоотношений с восточными соседями. Автором подчеркивается стремление Польши продвинуть демократические принципы западного образца на постсоветском пространстве.

Одним из приоритетных направлений внешней политики постсоциалистической Польши являлось не только интеграция Польши в НАТО и ЕС, но и активная деятельность в создании и работе Вышеградской группы – неформального объединения четырех стран Центральной и Восточной Европы (Польши, Чехии, Словакии, Венгрии) в интересах координации действий на пути интеграции в Евросоюз. Ко времени вступления в ЕС вишеградский регион стал главным восточноевропейским партнером Евросоюза и одновременно России, оставив далеко позади балканские страны и Прибалтику. Польское государство, при этом, претендует на роль лидера в данной группе. Это было проанализировано, в частности, в коллективной монографии «Вишеградская Европа. Откуда и куда? Два десятилетия по пути реформ в Венгрии, Польше, Словакии и Чехии», подготовленной в Институте Европы РАН под редакцией Л.Н. Шишелиной [10]. В ней отмечались плюсы и минусы участия РП в европейских интеграционных процессах, особое внимание обращалось на особенности взаимоотношений с российским государством.

В работе над данной монографией участвовала и недавно ушедшая из жизни Л.С. Лыкошина - доктор исторических наук, автор более 100 статей и нескольких монографий по истории Польши. В круг ее научных интересов входили, в частности, разнообразные вопросы, связанные с обозначенной нами проблемой: внешнеполитические приоритеты Польши, ее отношения с НАТО, ЕС, Россией, ее роль в деятельности Вышеградской четверки. В качестве эксперта по проблемам современного польского государства и российско-польских отношений она многократно выступала в отечественных СМИ.

Анализируя отечественную историографию, посвященной трансформации внешней политики постсоциалистической Польши, можно сделать вывод, что оценки российских исследователей менялись от негативных к более прагматическим и объективным. Прежде всего, это коснулось анализа процессов расширения НАТО и Евросоюза и причин, которые побудили РП вступить в них. В целом, круг изучаемых вопросов по данной проблематике достаточно широк: основные направления внешней политики Польши, ее место в системе европейской и международной безопасности, отношения с НАТО, странами ЕС, Россией, роль в деятельности Вышеградской группы.

Список использованной литературы:

1. Безруков М., Кожокин М. Германский вопрос и позиции заинтересованных сторон // Новое время. 1989. № 51. С. 12-14.
2. Беспалов А.С. Польская восточная политика после 1989 г. // Россия и современный мир. 2016. № 2. С. 52-57.
3. Богомолов О.Т. Россия и Восточная Европа // Международная жизнь. 1994. № 4. С. 24-36.
4. Вишеградская Европа. Откуда и куда? Два десятилетия по пути реформ в Венгрии, Польше, Словакии и Чехии / Под ред. Л. Н. Шишелиной. М.: Весь мир, 2010. 563 стр.
5. Довжик Н.Р. Бинарность стратегий национальной безопасности современной Польши // Международные отношения. 2014. С.92-98.
6. Звягина Д.А. Основные тенденции польской политики безопасности // Трансформация международных отношений в XXI веке. 2017. № 5. С. 130-135.
7. Звягина Д.А. Россия, Польша, Запад: факторный анализ отношений // Вестник Пермского университета. 2015. № 2. С. 18-20.
8. Кольцова Е.Г. Геополитическая мотивация вступления Польши в НАТО и Европейский союз // Известия Российского государственного педагогического университета им. А.И. Герцена. 2009. № 118. С. 6-14.
9. Кучинская М. Новая парадигма польской восточной политики // Pro et contra. 1998. № 2. С. 18-39.
10. Лыкошина Л.С. Восточная политика Польши в контексте российско-польских отношений // Россия и Европа в новых геополитических реальностях / Отв. ред. Л. Н. Шишелина. М.: Институт Европы, 2013. Т. 9. С. 143-154.
11. Лыкошина Л.С. Польша в Европейском союзе и Вишеградской группе // Вишеградская Европа: Выпуск 1. Приложение к журналу Института Европы РАН «Современная Европа». 2012. №4. С.54-76.

12. Лыкошина Л.С. Польша в НАТО // Европейская безопасность: события, оценки, прогнозы. 2016. № 8. С. 14-17.
13. Майорова О.Н. Приоритеты польской внешней политики в программах политических партий и в обществе в целом // Центральная Европа в поисках новой региональной идентичности. М., 2000. С. 79-107.
14. Павлов Н.В. Германский вопрос и общеевропейский дом // Мировая политика и международные отношения. 1990. № 6. С. 5-18.
15. Сидякин Ю.А. Внешняя политика современной Польши // Обозреватель. 2017. № 6. С. 57-66.
16. Скворцова Д.С. Польша и Европейский союз: путь к интеграции (1989-2004 гг.) // Научные ведомости Белгородского государственного университета. Серия: история, политология. 2010. №1(72). С.92-97.
17. Страны Центрально-Восточной Европы: влияние новых геополитических факторов на экономическое развитие и отношения с Россией: Коллективная монография / Отв. ред. И. И. Орлик, д.и.н., проф., Н.В. Куликова, к.г.н. М.: Институт экономики РАН, 2016. 340 с.
18. Титова М.С. Решение основных политических задач Веймарского треугольника: вступление Польши в НАТО и ЕС // Всероссийский журнал научных публикаций. 2011. С.106-107.

© Япрынцева А.Ю., Бадретдинова С.А., 2018

ОБЩИЙ РАЗДЕЛ

УДК 67.05

*Заргарян А.М., Смирнов А.Л.,
Череповецкий государственный университет, г. Череповец*

Повышение эффективности производства на основе современных методов эксплуатации и технического обслуживания энергетического оборудования

***Аннотация:** В работе представлены результаты исследований по направлению и способу измерения эффективности современных методов технического обслуживания. Обосновывается необходимость использования измерения эффективности – как основополагающий принцип управления.*

***Ключевые слова:** техническое обслуживание, ключевые показатели эффективности, бизнес цели*

Введение.

В настоящее время потенциал энергосбережения России составляет по разным оценкам от 460 до 540 миллионов тонн условного топлива или 40-45 процентов всего энергопотребления в стране. Доля энергозатрат в себестоимости продукции и услуг составляет в среднем в промышленности - 18%.

Значительные резервы энергосбережения имеются в жилищно- коммунальной сфере, в отдельных отраслях промышленного производства. В себестоимости продукции военно-промышленного комплекса энергозатратная составляющая в среднем достигает уже 18-20 процентов. Затраты топливно-энергетических ресурсов (ТЭР) на производство чугуна, стали, кокса, алюминия и некоторой другой продукции стратегического назначения выросли более чем на 30 процентов. [1, с. 8].

Таким образом, в сложившейся ситуации необходима широкая реализация энергосберегающих мероприятий в различных отраслях промышленности. Однако воплощение их на практике требует оценки эффективности данных действий, причем для получения объективного обоснования необходимо производить оценку эффективности энергосберегающей технологии несколькими методами. Это, в свою очередь, позволит находить оптимальные решения проблем, связанных с высокими энергетическими затратами современного производства.

Способ оценки эффективности технологического процесса путем сопоставления его технико-экономических показателей с соответствующими показателями лучших на данный момент времени отечественных или зарубежных технологий имеет недостаток, заключающийся в том, что уровень техники и объемы потребления энергоресурсов все время повышаются.

Выбор стратегии обслуживания

Проактивная стратегия ТОиР базируется на оценке технического состояния оборудования, которая может осуществляться следующими методами:

- мониторинг технологических параметров;
- визуальный осмотр;
- контроль температуры;
- акустическая и вибрационная диагностика;
- обследование с применением методов неразрушающего контроля (магнитного, электрического, вихретокового, радиоволнового, теплового, оптического, радиационного, ультразвукового, контроля проникающими веществами).



Рисунок 1 — Ремонтное обслуживание оборудования в рамках проактивной стратегии ТОиР

Основанием для принятия решения о необходимости выполнения ремонтного воздействия является ситуация, когда техническое состояние одного элемента (детали, узла, механизма) оборудования приводит к ухудшению технического состояния смежных (пространственно и/или функционально) элементов.

Перечень возможных ремонтных воздействий:

- уход за оборудованием (уборка, очистка, противокоррозионная обработка);
- регулировка, настройка, наладка (центровка, балансировка);
- обеспечение соединений (восстановление целостности сварных швов, затяжка резьбовых соединений);
- смазывание поверхностей трения;
- замена быстроизнашивающихся деталей;
- восстановление или замена базовых деталей, в том числе корпусных.

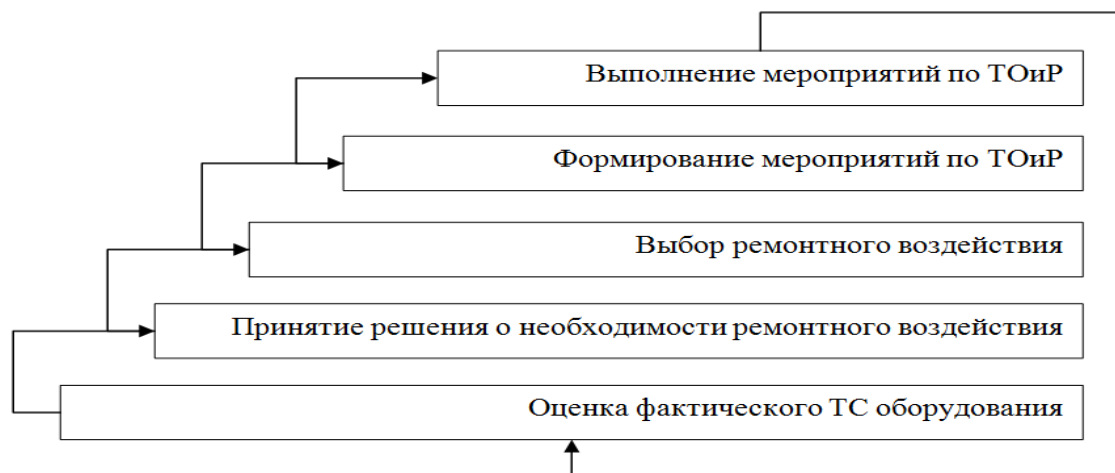
Ремонтные воздействия осуществляются в рамках следующих групп мероприятий по ТОиР оборудования:

1. Профилактическое техническое обслуживание — комплекс мероприятий, проводимых периодически, которые направлены на предупреждение или снижение скорости развития дефектов путём обеспечения проектных условий взаимодействия узлов оборудования (очистка от технологических отходов, продуктов износа, коррозии, осадков, отложений и прочие; удаление пыли, грязи, масла, шлака, окалины, просыпи сырья, мусора и прочие; доливка, дозаправка рабочих жидкостей, досыпка, замена расходных материалов; замена или восстановление сменного оборудования и другие).

2. Корректирующее техническое обслуживание — комплекс мероприятий, проводимых по необходимости, которые направлены на предупреждение или снижение скорости развития дефектов путём обеспечения проектных условий взаимодействия узлов оборудования (регулировка и наладка оборудования, в том числе центровка, балансировка; восстановление соединений деталей, обеспечение целостности металлоконструкций и трубопроводов; восстановление покрытий, окраски и другие).

3. Прогностическое техническое обслуживание — комплекс мероприятий, направленных на установление фактического ТС оборудования с целью прогнозирования его изменения в процессе дальнейшей эксплуатации и выявления наиболее целесообразного момента применения и требуемых видов ремонтных воздействий (измерение технических и технологических параметров, отбор проб; контроль, испытание, проверка режимов работы оборудования; контроль ТС оборудования, в том числе методами технической диагностики; дефектоскопия методами неразрушающего контроля; технический осмотр оборудования, освидетельствование, обследование, ревизия и другие).

4. Текущий ремонт — комплекс мероприятий, направленных на обеспечение работоспособности оборудования путём замены или восстановления отдельных его узлов, не являющихся базовыми, кроме сменного оборудования.

5. Капитальный ремонт — комплекс мероприятий, направленных на обеспечение работоспособности оборудования путём замены или восстановления базовых его узлов и деталей.

Выбор проактивной стратегии ТОиР позволяет обеспечить:

- увеличение срока службы оборудования за счёт снижения скорости развития или устранения зарождающихся неисправностей на начальной стадии их возникновения;
- исключение вторичных повреждений элементов оборудования, вызванных выходом из строя смежных (пространственно и/или функционально) элементов;

- обоснование и выполнение только необходимых ремонтных воздействий, что уменьшает затраты и нагрузку на РС, а также снижает вероятность возникновения отказов, вызванных ошибками монтажа и вмешательством в функционирование работоспособного оборудования;
- сокращение затрат на ремонтное обслуживание производства, обусловленное изменением структуры ТОиР в пользу увеличения количества недорогостоящих профилактических воздействий вместо затратных ремонтных операций (замена, восстановление);
- рациональный выбор времени, видов и объемов ТОиР вследствие ранних сроков предупреждения возникновения неисправностей при использовании методов и средств технической диагностики и неразрушающего контроля;
- снижение вероятности аварийных отказов, обусловленных неудовлетворительным ТС оборудования;
- повышение коэффициента готовности оборудования, что обеспечивает возможность увеличения объемов производства и снижения себестоимости продукции;
- формирование доверия к производителю со стороны потребителя за счёт своевременного выполнения договорных обязательств и улучшения качества продукции как комплексный результат повышения культуры труда.

Заключение

На основании проведенного анализа современного состояния надежности и эксплуатационной безопасности энергооборудования, делаются выводы о необходимости увеличения достоверности информации систем мониторинга, дальнейшей разработки методов и алгоритмов обработки баз данных этих систем, повышения внимания к актуальным вопросам снижения затрат энергоресурсов, в частности электроэнергии. Своевременная замена устаревшего оборудования позволяет не только увеличить надежность и безопасность эксплуатации оборудования, но и минимизировать затраты предприятия на эксплуатацию оборудования.

На основе статистической обработки баз данных систем мониторинга получены аналитические зависимости, описывающие распределение времени безотказной работы энергетического оборудования.

Список использованной литературы:

1. Ушаков И.А. «Курс теории надежности систем» Учебное пособие. М.: Дрофа, 2008. - 239 с.

© Заргарян А.М., Смирнов А.Л., 2018

Иванова О.В.,

ФГБОУ ВО "Астраханский государственный университет", г. Астрахань

Черника и ее антоцианы

Антоцианы представляют собой биологически активные флавоноидные соединения, полезные против многих хронических заболеваний. Они в основном потребляются в виде продуктов, полученных из растительных источников, а черника - один из плодов, который популярен по своему вкусу и богатству антоцианов. В 1993 году ученые G. Mazza и E. Miniati сообщили о диапазоне от 25 до 495 мг / 100 г антоцианов для черники, но другие эксперименты показали более низкий и высокий уровень антоцианов [1].

Черника - это сезонная культура, для которой обработка и хранение являются важными шагами для поддержания доступности черничных ягод круглый год. Во время обработки существует высокая вероятность потери антоцианов. Проводятся исследования, чтобы минимизировать потери питательных веществ путем оптимизации и изучения рабочих параметров различных этапов обработки.

Многие из приложений обработки, использующих чернику, в некоторой степени включают приготовление пищи. Поскольку антоцианы являются термочувствительными, во время термической обработки (особенно выше 70° С) наблюдается их деградация. Приготовление при более низкой температуре может уменьшить ущерб, так как считается, что поддержание высокой температуры в течение длительного периода времени является причиной деградации, и было отмечено, что, нагрев до 40-60 ° С не оказывает существенного влияния на общий уровень антоцианов [2].

Некоторые современные методы обработки, такие как сушка лучистой зоны, где сушка происходит в последовательных зонах с изменяющимися температурами с использованием излучающих нагревателей, применение ультрафиолетового излучения типа С, методы пастеризации, паровое бланширование, применение высокого давления, применение эфирных масел и сочетание нескольких методов сушки, а также методы хранения, такие как упаковка модифицированной атмосферы, были признаны полезными для переработки и консервирования черники, жизни и минимизации потери содержания антоцианов. Однако замораживание является наиболее широко используемым методом хранения плодов черники во время аналитических экспериментальных исследований, а лиофилизацию используют в качестве меры обработки для длительного

хранения черники, что приводит к наименьшим потерям [3]. Многие из вышеупомянутых процессов все еще изучаются, чтобы подтвердить их полезность в случае сохранения антоцианов.

Антоцианы представляют собой гликозидные и ацилогликозидные формы антоцианидинов, которые являются полигидроксильными и полиэтоксипроизводными 2-фенилбензопирилли (соли флавилия). Антоцианы, обнаруженные в чернике, представляют собой 3-гликозидные производные цианидина, дельфинидина, мальвидина, петунидина и пеонидина.

Анализ экстракции и экстракта является основой всех исследований, связанных с антоцианами. Антоцианы являются высокочувствительными соединениями и склонны к быстрому разрушению, поэтому выбранный метод анализа должен быть эффективным с точки зрения времени.

Весь аналитический процесс состоит из предварительной обработки, экстракции, концентрации (если требуется), очистки и анализа. В случае черники образец может быть в виде сока, самого плода, кожи плода, других частей растения, таких как листья и стебель, и т. д. Предварительная обработка может включать мацерацию, измельчение, гомогенизацию или сушку [4].

В зависимости от аналитического процесса может потребоваться очистка антоцианов. Очистка антоцианов путем твердофазной экстракции довольно распространена. Согласно одному из исследований, твердофазная экстракция может приводить к извлечению антоцианов с 90% до 95,6%. Дифференциальный метод pH наиболее часто используется для оценки общих антоцианов в случае неизменности черники из материала образца (сок, фруктовый экстракт или любой другой образец). Этот метод основан на обратимых структурных превращениях антоцианов с изменением pH, характеризующихся заметно отличающимися спектрами поглощения; он состоит из измерения абсорбции экстракционного раствора, полученного при pH 1 и pH 4,5, при $\lambda_{\text{vis-max}}$ и при 700 нм [5]. Общий $\lambda_{\text{-max-max}}$, используемый в дифференциальном методе с pH, составляет 510 нм, однако существуют другие исследования, в которых исследователи применяли разные длины волн и сообщали об измерениях на разных полосах поглощения. Это возможно, потому что «типичная полоса поглощения» для антоцианов находится в области видимого спектра от 490 до 550 нм. Как правило, общие антоцианы выражаются в виде эквивалентов цианидин-3-О-гликозидов на 100 г вещества черники (свежие или сухие) [6].

Современные методы, такие как ВЭЖХ, вакуумная хроматография, жидкостная хроматография / масс-спектрометрия (LC / MS), масс-спектрометрия с лазерной десорбцией / ионизацией при лазерной спектроскопии, спектроскопия ближнего инфракрасного преобразования Фурье (FT-NIR), ВЭЖХ-электронно-плазменная ионизационно-масс-спектрометрия (ВЭЖХ-ESI-MS) и ВЭЖХ-электрораспылительная ионизационно-ионная ловушка временипролетной масс-спектрометрии (ВЭЖХ-ESI -IT-TOF-MS) также были применены для анализа антоцианов, присутствующих в чернике. Эти методы полезны и очень точны в индивидуальных характеристиках антоцианов. ВЭЖХ является наиболее используемым методом анализа, который отличается в основном использованием мобильных фаз [7]. Однако другие методы также могут быть потенциальными вариантами анализа антоцианов. Ученый Отто Барнс характеризовал 25 антоцианов в чернике, что является самым высоким показателем для этой ягоды и отражает преимущество использования передовой аналитической техники.

Список использованной литературы:

1. G. Mazza, E. Miniati. Anthocyanins in Fruits, Vegetables and Grains. Tokyo, 1993. – 144 s.
2. Anna Michalska, Grzegorz Łysiak. Bioactive Compounds of Blueberries: Post-Harvest Factors Influencing the Nutritional Value of Products, International Journal of Molecular Sciences, 2015.
3. N.T. Hien, S. Tojo, T. Chosa, T. Ban. Effects of prior freezing conditions on the performance of the freeze drying process of blueberry, Acta Horticulturae, 2017.
4. Winny Routray, Valérie Orsat, Yvan Gariépy, Effect of Different Drying Methods on the Microwave Extraction of Phenolic Components and Antioxidant Activity of Highbush Blueberry Leaves, Drying Technology, 2014.
5. Paula Pereira, Maria-João Cebola, M. Conceição Oliveira, M. Gabriela Bernardo-Gil, Supercritical fluid extraction vs conventional extraction of myrtle leaves and berries: Comparison of antioxidant activity and identification of bioactive compounds, The Journal of Supercritical Fluids, 2016.
6. M. A. Varo, M. Jacotet-Navarro, M. P. Serratos, J. Mérida, A.-S. Fabiano-Tixier, A. Bily, F. Chemat, Green Ultrasound-Assisted Extraction of Antioxidant Phenolic Compounds Determined by High Performance Liquid Chromatography from Bilberry (*Vaccinium Myrtillus* L.) Juice By-products, Waste and Biomass Valorization, 2018.
7. Рудаков О.Б. Фракционный состав антоциановых красителей из растительных экстрактов и контроль над ним методом ВЭЖХ / О.Б. Рудаков, А.Д. Хайрутдинова, А.П. Один, В.М. Болотов / Вестник ВГУ. Серия: Химия, Биология, Фармация. 2004. - № 1. - С. 33 - 50

© Иванова О.В., 2018

УДК 629.113

Ризванов М.Н., Рой А.В., Стрельцов Р.В.,
Пермский военный институт войск национальной гвардии Российской Федерации, г. Пермь

Проектирование подвески для прицепов и полуприцепов большой грузоподъемности

В вооруженных силах Российской Федерации, как и в войсках национальной гвардии России широко применяются для перевозки грузов, вооружения и техники автомобильные прицепы. От состояния и технического совершенства, в большей степени зависит боевая готовность подразделений и частей всех видов Вооруженных сил, их мобильность и маневренность.

Создание и последующее развитие прицепов обусловлено необходимостью осуществления транспортных перевозок, как в мирное, так и в военное время.

Прицепы должны эксплуатироваться по дорогам и бездорожью, в условиях Севера, Сибири и Дальнего востока, где использование обычных прицепов не эффективно или невозможно.

С наибольшим эффектом прицепы используются на грунтовых дорогах с низкими сцепными свойствами и с малой несущей способностью, где они могут двигаться с высокими скоростями за автомобильной техникой, перевоза на себе достаточно большие массы. Развитие конструкций прицепов связано с совершенствованием, прежде всего ходовой части, грузовой платформы и прицепных устройств. Цель нашего исследования является разработка подвески для прицепа новой конструкции, отвечающей современным требованиям, предъявляемым к подвескам полуприцепов модели ЧМЗАП-93856 предназначенных для перевозки гусеничных и колесных машин, а так же крупногабаритных грузов массой 25 тонн, по дорогам с твердым покрытием и улучшенных грунтовых дорог, со скоростью до 70 км/ч. В конструкции полуприцепа используем независимую балансирную подвеску, с направляющими элементами свечного типа и резиновыми упругими элементами.

Автомобильный полуприцеп ЧМЗАП-93856 применяется для перевозки негабаритных грузов и транспортных средств массой до 25 тонн по дорогам I-V категории. Основным тягачом полуприцепа является грузовой автомобиль Краз-260В, МАЗ-6422. Прицеп изготовлен в исполнении V по ГОСТ 15150-69 и рассчитан на эксплуатацию при температурах окружающего воздуха от 223 °К (минус 50 °С) до 323 °К (плюс 50 °С) при относительной влажности до 98 % при 298 °К (плюс 25 °С) и скорости ветра до 20 м /с.

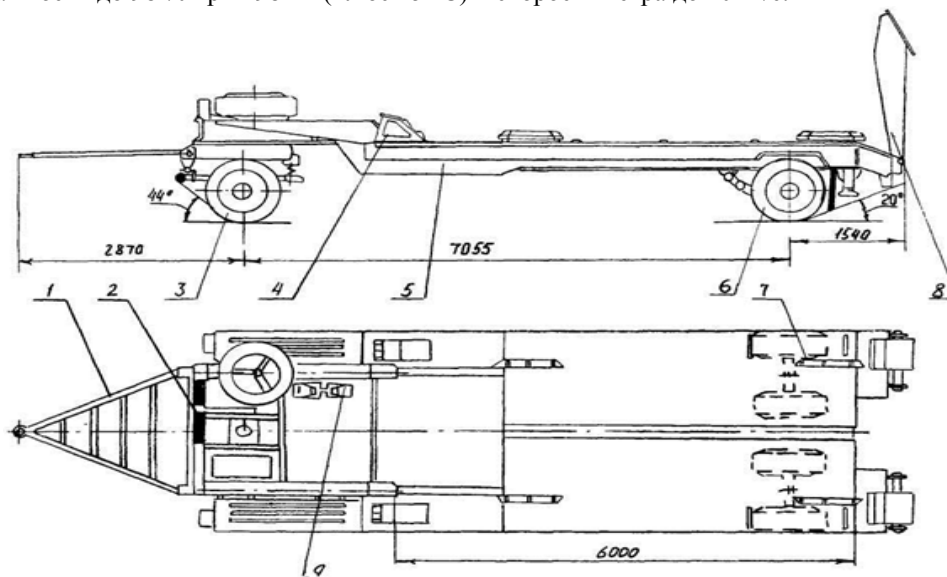

1 – дышло; 2 – направляющие ролики; 3 – подвеска передняя; 4 – упор; 5 – рама; 6 – колесо задняя подвеска; 7 – брус отбойный; 8 – трап; 9 – упор противооткатный

Рисунок 1 – Полуприцеп ЧМЗАП-93856

Анализируя различные типы подвесок, самым оптимальным и перспективным типом подвески, надежным в эксплуатации, легким в техническом обслуживании, а так же ремонте и техническом обслуживании, пригодных в полевых условиях, для установки на полуприцеп ЧМЗАП – 93856 является подвеска свечного типа с резинометаллическим упругим элементом [1, с. 244].

Подвеска колес независимая, балансирная, с резиновым упругим элементом. Подвеска будет устанавливаться, и крепиться в специальных расточках внутренних лонжеронах рамы.

За счет деформации упругого резинового элемента и поперечной балансировки колес, подвеска обеспечит плавность хода прицепа, смягчает толчки и удары, передаваемые на раму, гасит колебания, возникающие при движении, за счет шарнирно установленных балансиров обеспечивается балансировка подвесок в продольном направлении.

В состав подвески будут входить следующие основные узлы:

- 1) направляющее устройство;
- 2) резиновый упругий элемент;
- 3) опорно-сферический шарнир;
- 4) балансир колес.

Направляющее устройство подвески является прикрепляемые болтами к внутреннему лонжерону рамы кронштейн, в гнезде которого расположена силовая стойка имеющая возможность вертикально перемещаться, но заблокированная при этом от произвольных угловых перемещений с помощью других рычагов типа вилок с направляющим устройством подвески. Ход подвески ограничен упором резинового буферного кольца в основании подвески.

Резиновый упругий элемент будет состоять из двух ступеней представляющих собой набор резиновых шайб различной толщины и диаметра. Опорные поверхности шайб различны: армированы металлическими пластинами [2, с. 87].

Первая ступень состоит из четырех малых шайб, внутреннего стакана и упирающаяся в проточку днища стойки и обеспечивает поддрессирование подвески при движении не нагруженного или частично нагруженного полуприцепа.

При полностью груженом прицепе сжатие первой ступени ограничивается упором стакана подвески в опорную плиту упругих элементов, через которую максимально динамические нагрузки при движении прицепа воспринимаются второй ступенью подвески, расположенной в верхней части стойки и состоящей из двух больших шайб, при этом корпус упругих элементов с помощью болтов и шайб жестко соединен со стойкой подвески.

Опорно-сферический шарнир передает вертикальную нагрузку на резиновый упругий элемент и компенсирует кинематические погрешности, то есть при балансировании подвески, в гнездах кронштейнов стойки подвесок перемещаются строго вертикально, а концы балансиров по дуге.

Опорно-сферический шарнир вворачивается в стакан подвески до упора и фиксируется стопорным винтом.

При установке подвески опорно-сферический шарнир через хвостовик, основание опоры крепится гайкой, стопорной шайбой и шплинтом в гнездах балансиров подвески.

Установку стопорных шайб и применение основания опоры будут производиться через отверстия в раме.

При несовпадении паза в шайбе и штифта балансира, необходимо шаровой палец подвернуть до совпадения. После установки подвески, отверстия должны быть плотно закрыты с помощью крышки, прокладки, уплотнителя, уплотнительных пружинных шайб, болтов и гаек.

Балансир колес будет предназначаться для равномерного распределения нагрузки на колёса одной подвески полуприцепа.

Колесник балансира через цапфы корпуса упругих элементов шарнирно соединен с нижней частью подвески полуприцепа.

При сборке цапфы корпуса предполагается заводить в отверстия балансира через специальные позы и фиксируется в радиальном направлении штоком цапфы и обоймой цапфы запрессованными в них бронзовыми втулками [3, с. 48].

От вращения и осевого смещения обоймы цапфы и стакан цапфы будут удерживаться распорной плитой.

Если необходима будет разборка указанного соединения, перед снятием обоймы цапфы и стакана цапфы специальный паз в теле балансира колес, необходимо будет расклинить, воспользовавшись для этой цели специальной распорной плитой, которая будет придаваться в запасные части прицепа. Балансиры подвесок будут служить для обеспечения равномерного распределения нагрузок между подвесками.

Внутри средних лонжеронов рамы установлены балансиры подвесок. Малый балансир шарнир связан с помощью оси и подшипников скольжения с большим балансиром.

Большой балансир с помощью цапфы и подшипников (ШС-100) шарнирно крепится к раме.

Для установки и снятия балансира подвесок в задней части лонжерона рамы, нужно вырезать специальные окна, которые после установки балансиров должны быть закрыты защитными крышками с уплотнительным элементом с помощью болтов и шайб.

Таким образом, полуприцеп – тяжеловоз модели ЧМЗАП – 93856 со свечной подвеской соответствует требованиям государственных и отраслевых стандартов, военно-техническим требованиям.

Полуприцеп по техническому уровню не уступает серийным зарубежным аналогам, а так же превосходит серийно выпускаемый полуприцеп ЧМЗАП-6211 по грузоподъемности, проходимости и плавности хода, за счет применения новой модернизированной свечной подвески с резинометаллическим упругим элементом.

Список использованной литературы:

1. А.В. Богатырев, Ю.К. Есеновский-Лашков, М.Л. Насоновский / Автомобили. – М.: Колос, 2005. –

2. Вахламов В.К. Подвижной состав автомобильного транспорта. М., Издательский центр «Академия».2006.

3. Родичев В.А. Грузовые автомобили. М., Издательский центр «Академия», 2003.

© Ризванов М.Н., Рой А.В., Стрельцов Р.В., 2018

УДК 003.349

Шадрин В.В.,
ЮУрГУ, Челябинск

Кириллица как изобразительное средство в современном дизайне и искусстве

Аннотация: В данной статье производится анализ кириллицы преимущественно с художественной точки зрения в сопоставлении с латиницей, а также оценивается роль кириллицы в культуре современной России.

Ключевые слова: письменность, кириллица, графический дизайн, шрифт.

Язык и письменность являются важнейшими компонентами любой мировой культуры. Российская действительность неразрывно связана с кириллицей – системой знаков, основанной на старославянской письменности IX века. Сегодня мы повсеместно наблюдаем соперничество между «родной» кириллицей и западной латиницей – системе знаков английского и ряда европейских языков. Западная письменность активно проникает в наш быт вместе с плодами западной культуры: музыкой, кинематографом, литературой, видеоиграми и т.д. Нередко встречаются случаи пренебрежительного отношения к русскому языку и кириллице в частности. Гуляя по улицам любого российского города, с высокой долей вероятности можно обнаружить множество вывесок с английскими названиями. В одних случаях использование латиницы является если не необходимостью, то вполне оправданным решением: на территории России осуществляет свою деятельность множество брендов мирового уровня, названия которых не принято полностью адаптировать на русский язык. Полная адаптация может исказить образ бренда, однако существует разумное решение в пользу кириллицы: записать название с помощью знаков русского языка с сохранением оригинального звучания (Макдоналдс = McDonald's). В других, не менее распространённых случаях создатели локальных российских брендов отдают своё предпочтение латинице без каких-либо объективных причин, а в ряде случаев замещение кириллицы латиницей доходит до демонстративной крайности (рис. 1).



Рисунок 1. Латиница в названии некоторых заведений г.Челябинска

Сложно выявить некий общий маркетинговый мотив для подобных решений. В одном случае создатель бренда отдаёт предпочтение латинице в попытке создать для своего продукта или услуги более презентабельный образ (так сложилось, что международные бренды в глазах потребителя превалируют над локальными российскими). В другом случае нерациональное употребление латинских символов является лёгким способом создания оригинального названия в обход творческих поисков (кафе «Базар» - не оригинально, а вот кафе Bazar – уже находка). В третьем случае создатель бренда даже не осознаёт, почему название должно быть написано именно на латинице, но интуитивно осознаёт превосходство латиницы над кириллицей. Удивительно, но пренебрежительное отношение к кириллице распространено и среди представителей профессий, компетентных в вопросах использования знаков и символов. В категорию подобных профессий смело можно отнести графических дизайнеров: текст в различных графических формах (шрифтах) является важным инструментом в арсенале дизайнера. Российскому графическому дизайнеру неизбежно приходится работать как с кириллицей, так и с латиницей, но среди специалистов данной сферы деятельности не так легко встретить людей, сознательно отдающих предпочтение кириллице. В данном случае

за предпочтениями дизайнера может стоять не только опытный глаз, тренированный в вопросах гармонии графических форм, но и вполне конструктивные аргументы против кириллицы.

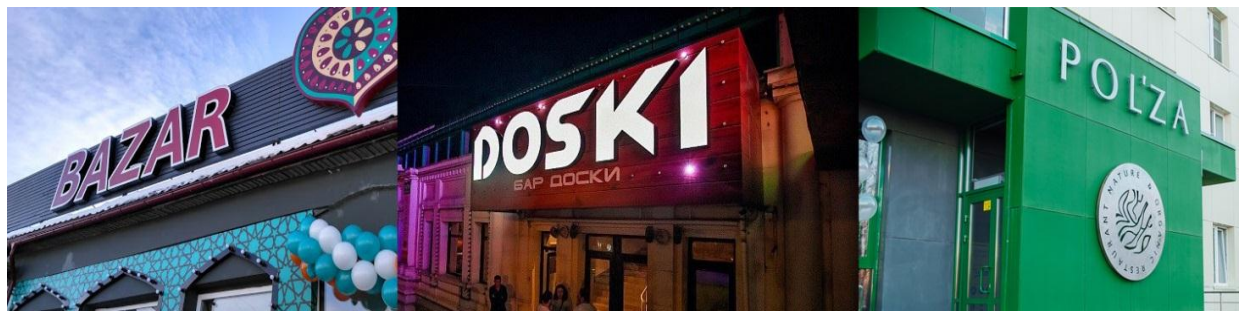

Рисунок 2. Латиница (сверху) и кириллица (снизу)

Если рассматривать кириллицу с художественной точки зрения, то отпадают любые сомнения в том, что латиница является более совершенной системой знаков (рис. 2). Знаки кириллицы можно условно разделить на две группы: совпадающие с латиницей знаки и характерные исключительно для кириллицы. Знаки первой группы – это самые гармоничные и привлекательные знаки русского алфавита, созданные на основе греческих аналогов. Вторая группа — это «варварские» знаки, созданные Кириллом и Мефодием для записи звуков, для которых не нашлось соответствия в мелодичном греческом языке. Эти знаки грубы и иррациональны, однако они прекрасно отражают звуковой состав нашего языка, поэтому будет ошибочно ставить данные знаки в упрек создателям кириллицы. Самой существенной проблемой кириллицы является вид строчных знаков. Строчные буквы русского алфавита в большинстве случаев являются уменьшенной копией прописных, что создаёт неприятное ощущение двойного масштаба в тексте. В латинице строчные знаки придерживаются единого со строчными масштаба за счёт обилия выносных элементов. Прописные и соответствующие им строчные буквы латиницы обладают единой логикой построения символа, однако каждый знак пары индивидуален и интересен сам по себе. В строчных знаках кириллицы имеется множество малых замкнутых элементов в половину размера буквы, поэтому в строке очень мало «воздуха», символы кажутся меньше чем аналогичные по фактической высоте и ширине строчные знаки латиницы, в которых внутрибуквенное пространство дробится с большей эффективностью. [1, С. 32—34.] Обилие знаков с несколькими вертикалями (Ш, Щ, Ц, П, Н, Л, Ы, М, И) в совокупности с одноногими знаками (Т, Р, Г и прочие) делает строку кириллицы похожей на забор или монотонную очередь из знаков, в то время как ритм латиницы более свободен и не изобилует вертикальными элементами. При расстановке межбуквенных интервалов в кириллическом шрифте возникает больше трудностей, чем при работе с латинским шрифтом. В основном это обусловлено наличием буквы Г, с которой крайне трудно сочетать большинство прописных и строчных знаков. Также трудности вызывают буквы с малыми выносными элементами, которых нет в латинице (Д, Щ, Ц).

В противовес группе многочисленных противников кириллицы можно выделить категорию признанных специалистов, тем или иным образом культивирующих использование кириллицы в профессионально-творческой деятельности. Примечательно, что среди сторонников кириллицы немало настоящих «гигантов» в области шрифтового дизайна (Тагир Сафаев, Владимир Ефимов, Юрий Гордон и другие). Признанные мастера шрифта сходятся во мнении: кириллица не совершенна, она уступает латинице, но она молода, намного моложе латиницы, нельзя от неё отказываться. [2] Кириллица — это «наше», «родное», поэтому нужно полюбить её и способствовать развитию. Интерес к кириллице проявляют и художники-каллиграфы. Покрас Лампас (творческий псевдоним) - российский каллиграф с мировым именем, принципиально использует в своих работах кириллицу (рис. 3). Художника привлекает нерегулярность, угловатость и странность кириллицы, однако он не видит какой-либо пропасти между кириллицей и латиницей, во многом они схожи. [3]

Прочие российские каллиграфы активно обращаются к исторической российской письменности и переосмысливают классическую вязь, скоропись и уставное письмо допетровского времени, в которых самобытность русской письменности раскрывается в полном объёме. Как наиболее характерных представителей классического направления современной российской каллиграфии можно выделить сестёр Викторину и Виталину Лопухиных (рис. 4).

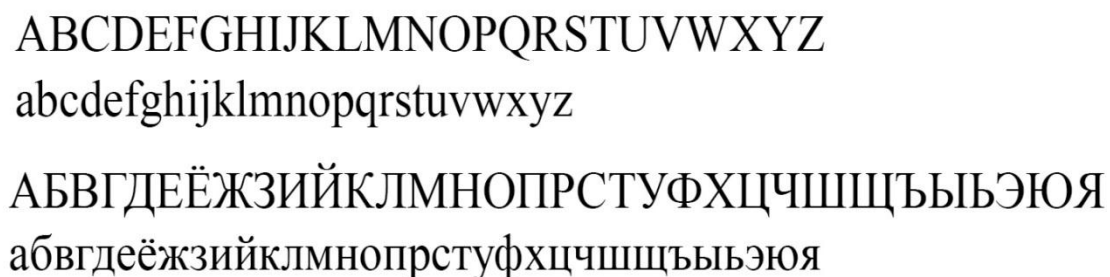

Рисунок 3. Кириллица в каллиграфии Покраса Лампаса



Рисунок 4. Кириллическая каллиграфия сестёр Лопухиных

На фоне богатого перечня изъянов кириллицы и двух-трёх неоднозначных достоинств возникают сомнения в целесообразности дальнейшего применения и популяризации кириллицы. Защита культурной традиции в современном мире легко становится преградой для глобализации и развития. Формирование единого языка и письменности позволит решить множество актуальных коммуникационных проблем: люди перестанут быть жертвами многочисленных языковых барьеров, зависимость человека от места рождения может быть сведена к оптимальному минимуму. С этой точки зрения кириллица является своеобразной стеной для большинства жителей современной России, препятствующей усвоению международного культурного богатства, что также способствует формированию пренебрежительного отношения к родной письменности. Для широкого круга россиян отношение к кириллице как к преграде должно быть определяющим, так как сформировать объективную оценку знаков кириллицы с художественной точки зрения способен лишь узкий круг специалистов.

С другой стороны, сохранение культурной самобытности позволяет создать аутентичный культурный продукт, способный заинтересовать иностранного потребителя. Прекрасной демонстрацией этому может служить мировой успех творчества ранее упомянутого Покраса Лампаса. Каллиграф активно сотрудничает с брендами мирового уровня (Nike, FENDI, Lamborghini и др.), используя при этом кириллическое письмо. Другим примером может служить успех российского бренда одежды Gosha Rubchinskiy. Гоше Рубчинскому удалось стать олицетворением российской моды на международном рынке благодаря одежде с ярко выраженным колоритом российской культуры (в том числе с использованием кириллицы) (рис. 5).



Рисунок 5. Одежда от бренда Gosha Rubchinskiy

Иррациональная кириллица невзрачна для российского потребителя, но интересна и привлекательна для насытившегося рациональностью и гармонией латинских знаков западного потребителя. Формированию негативного образа кириллицы способствуют некачественные русификации западных наборных шрифтов, созданные без учёта конструктивных особенностей оригинальных знаков кириллицы, «под копірку» с латиницы. В этом заключается главный аргумент в пользу сохранения и усиления латиницы: индивидуальность образа становится основой для самоутверждения национального культурного опыта на мировом рынке. Трудно найти по-настоящему самобытный образ в подражании западной традиции, но национальный культурный опыт проходит через человека с самого рождения, осознаётся на уровне подсознательного, что позволяет преобразовывать этот опыт наиболее эффективным образом.

Список использованной литературы:

1. Гордон Ю. М. Книга про буквы от Аа до Яя. Москва, 2006. С. 32—34.
2. Гордон Ю. М. Книга про буквы от Аа до Яя. Москва, 2006. С. 10 ; Ефимов В.В. Кириллический Киш. Часть вторая. [Электронный ресурс] // Журнал «Шрифт». 2014. URL: <https://typejournal.ru/articles/Kis-Cyrillic-Typeface> . (Дата обращения: 19.04.2018) ; Сафаев Т.И. Кирилловский алфавит — это наша «валюта» [видеозапись лекции Тагира Сафаева на форуме Prosmotr 2016] // YouTube. 23.01.2017 URL: <https://www.youtube.com/watch?v=D8Le2nMFOMI/>.
3. Mamayeva O. The Cyrillic script is conquering the world thanks to Russian artist Pokras Lampas [Электронный ресурс] // Russia Beyond, 14.02.2018. URL: <https://www.rbth.com/arts/327597-cyrillic-script-pokras-lampas>. (Дата обращения: 19.04.2018).

© Шадрин В.В., 2018

*Shadrin V.V.,
SUSU, Chelyabinsk*

Cyrillic alphabet as a visual instrument of modern design and art

Abstract: *This article analyzes the Cyrillic alphabet primarily from the artistic point of view in comparison with the Latin alphabet, the value of Cyrillic in the culture of modern Russia is estimated.*

Key words: *writing, Cyrillic alphabet, graphic design, font.*