

НАУЧНО-ИЗДАТЕЛЬСКИЙ ЦЕНТР “ИМПЕРИЯ”



«Научные исследования современных учёных»

*Сборник материалов международной
научно-практической конференции*

Том 2

20 мая 2024г.

Москва

2024

УДК 004, 32/34, 37, 51, 53, 62, 159.9, 316
ББК 2,3, 6/8
Н 34

Научные исследования современных учёных: сборник материалов XXIII-ой международной очно-заочной научно-практической конференции, в 2 т., том 2, 20 мая, 2024 – Москва: Издательство НИЦ «Империя», 2024. – 205с.

ISBN 978-5-6051555-8-4

Сборник включает материалы XXIII международной очно-заочной научно-практической конференции: «Научные исследования современных учёных», проведенной 20 мая 2024 г., на базе: АНО ВО «Московская международная высшая школа бизнеса «МИРБИС», аудитория 714.

Материалы сборника могут быть использованы научными работниками аспирантами и студентами в научно-исследовательской учебно-методической и практической работе.

Сборник научных трудов подготовлен согласно материалам, предоставленным авторами. За содержание и достоверность статей ответственность несут авторы. При использовании и заимствовании материалов ссылка на издание обязательна.

Сборник статей зарегистрирован в наукометрической базе Elibrary.ru (РИНЦ) по договору № 905-04/2016К от 07.04.2016г.

Ответственный редактор: Бурмистров Н.В., главный редактор НИЦ «Империя»

Рецензенты:

Байрамова А.С., Доктор философии по техническим наукам, научный сотрудник, Институт Космических Исследований природных ресурсов НАКА, г. Баку

Лосевская С.А., доцент, кандидат с.-х. наук, ФГБОУ ВО «Донской государственный аграрный университет», п. Персиановский

УДК 004, 32/34, 37, 51, 53, 62, 159.9, 316
ББК 2,3, 6/8

© Авторы статей, 2024
© Научно-издательский центр "Империя", 2024

СОДЕРЖАНИЕ

ФИЗИКО-МАТЕМАТИЧЕСКИЕ НАУКИ

Рогальская О.А. ПРОБЛЕМА РАСПОЗНАВАНИЯ В ПРОЦЕССЕ РЕШЕНИЯ ЭКОНОМИЧЕСКИХ ЗАДАЧ, СВЯЗАННЫЕ С ТИПИЗАЦИЕЙ ЭТИХ ЗАДАЧ	7
--	---

ФИЗИЧЕСКИЕ НАУКИ

Алёшин Е.А., Безсонова А.О. ВЛИЯНИЕ ЗАНЯТИЙ ФИЗИЧЕСКОЙ КУЛЬТУРОЙ НА ЭМОЦИОНАЛЬНОЕ СОСТОЯНИЕ СТУДЕНТОВ	9
Комбалин М.Н., Безсонова А.О. ОСОБЕННОСТИ ОБУЧЕНИЯ ПЛАВАНИЮ СТУДЕНТОВ В СПЕЦИАЛЬНЫХ МЕДИЦИНСКИХ ГРУППАХ	11
Славинский Н.В., Матюшина М.С. ВАЖНОСТЬ ЗАНЯТИЙ ФИЗИЧЕСКОЙ КУЛЬТУРЫ В ЖИЗНИ СТУДЕНТА	14
Славинский Н.В., Матюшина М.С. ПРОБЛЕМЫ ОРГАНИЗАЦИИ ЗАНЯТИЙ ПО ФИЗИЧЕСКОМУ ВОСПИТАНИЮ СТУДЕНТОВ СПЕЦИАЛЬНОЙ МЕДИЦИНСКОЙ ГРУППЫ	16

ИНФОРМАЦИОННЫЕ ТЕХНОЛОГИИ

Кононова В.В. РАЗВИТИЕ АРХИТЕКТУРЫ СЕРВИСОВ СИСТЕМЫ ЗДРАВООХРАНЕНИЯ НА БАЗЕ ЕГИСЗ	18
Писарев Р.Н. АНАЛИЗ ОРГАНИЗАЦИОННЫХ ОСНОВ РЕГУЛИРОВАНИЯ ЗАЩИТЫ ИНФОРМАЦИОННОЙ СИСТЕМЫ ПЕРСОНАЛЬНЫХ ДАННЫХ В СФЕРЕ ЗДРАВООХРАНЕНИЯ	21
Пичуев Д.А. КЛАССИФИКАЦИЯ ДОКУМЕНТОВ НА ОСНОВЕ АНАЛИЗ СОДЕРЖИМОГО	24
Юренков Д.В. ТРАНСФОРМАЦИОННЫЕ ПРОЦЕССЫ ЦИФРОВЫХ ТЕХНОЛОГИЙ В ИНФОРМАЦИОННОЙ СРЕДЕ	27

ГУМАНИТАРНЫЕ НАУКИ

Каличенко Д.Е., Корецкий И.С. ДОПИНГ В СПОРТЕ КАК СОЦИАЛЬНАЯ ПРОБЛЕМА	28
Клочков А.В. ОБ ОДНОЙ КОНВЕНЦИОНАЛЬНОЙ ОСОБЕННОСТИ ПЕРЕВОДОВ С АНГЛИЙСКОГО ЯЗЫКА НА РУССКИЙ	31
Матикеева А.К. ФЕНОМЕН КОНЦЕПТОВ «ДОБРО» И «ЗЛО» В ФИЛОСОФИИ И ЛИНГВИСТИКЕ	34

ТЕХНИЧЕСКИЕ НАУКИ

Аралов Е.С., Коротков В.Д. ФИЗИКО-МАТЕМАТИЧЕСКОЕ МОДЕЛИРОВАНИЕ ТЕМПЕРАТУРНОГО РЕЖИМА ЛЕТНЕЙ ТЕПЛИЦЫ	38
Габбасова К.А., Мухаметгалеев Т.Х. ГИБРИДНЫЕ СИСТЕМЫ УПРАВЛЕНИЯ В МЕХАТРОНИКЕ	43
Давлетшина А.Д., Архипова Н.А. ПРИМЕНЕНИЕ МЕТОДОВ РЕГРЕССИОННОГО АНАЛИЗА НА ЖЕЛЕЗНОЙ ДОРОГЕ	47
Дёмин Е.А. ПРИМЕНЕНИЕ СИЛОВЫХ ГИРОСКОПОВ В КОСМИЧЕСКОЙ ОТРАСЛИ	49
Малахова М.М., Чердымова Д.Д., Архипова Н.А. ПОСТРОЕНИЕ КУБИЧЕСКОГО СПЛАЙНА ДЛЯ ФУНКЦИИ, ЗАДАННОЙ ТАБЛИЧНО	55
Омета Е.А., Галлямов В.И., Евдокимова Н.Н. МАТЕМАТИКА НА ЖЕЛЕЗНОЙ ДОРОГЕ	59
Прохоров К.Е., Борисова О.В. РОЛЬ ЦИФРОВОЙ ТРАНСФОРМАЦИИ В АВТОМАТИЗАЦИИ УПРАВЛЕНИЯ ЖИЗНЕННЫМ ЦИКЛОМ ПРОДУКЦИИ	62

Солдатов В.Г., Вавилин Я.А., Удовенко Е.В. ОСОБЕННОСТИ СТРУКТУРНЫХ ИЗМЕНЕНИЙ КОНСТРУКЦИОННЫХ МАТЕРИАЛОВ ПРИ НИЗКОТЕМПЕРАТУРНОЙ ЭКСПЛУАТАЦИИ	63
---	-----------

ЭКОНОМИЧЕСКИЕ НАУКИ

Karunta M.S., Pervukhina I.V. INCENTIVE SCHEMES BASED ON MBTI PERSONALITY TYPES	65
Александрова Ж.П., Гагаркина А.Р. ЭКОНОМИЧЕСКИЙ ПОДХОД И ОСОБЕННОСТИ УРЕГУЛИРОВАНИЯ КОНФЛИКТОВ В СОВРЕМЕННОЙ ОРГАНИЗАЦИИ	67
Белек А.Р. ЭКОНОМИЧЕСКИЕ ПОКАЗАТЕЛИ ВНЕШНЕЙ ТОРГОВЛИ И ТАРИФНО-ПРЕФЕРЕНЦИАЛЬНЫЕ ВОЗМОЖНОСТИ РАСШИРЕНИЯ И СОТРУДНИЧЕСТВА ЕАЭС, ЕГО ГОСУДАРСТВ-ЧЛЕНОВ, И СИНГАПУРА	72
Витюк В.В., Кулигина Е.А. МЕТОДОЛОГИЧЕСКИЕ ОСНОВЫ ОПРЕДЕЛЕНИЯ ТАМОЖЕННОЙ СТОИМОСТИ ВВОЗИМЫХ ТОВАРОВ В ЕАЭС ПО СТОИМОСТИ СДЕЛОК С ИДЕНТИЧНЫМИ ИЛИ ОДНОРОДНЫМИ ТОВАРАМИ	79
Гладких М.М., Шняков П.Е. ВНЕДРЕНИЕ БЕРЕЖЛИВОГО ПРОИЗВОДСТВА В КОНТЕКСТЕ ПРОЦЕССА ПЕЧАТИ	83
Говоркова А.В. МЕТОДЫ ИНВЕСТИЦИОННОГО МЕНЕДЖМЕНТА В КОМПАНИИ	84
Гончар А.О. НАЛОГОВЫЕ РИСКИ И КАК ИМИ УПРАВЛЯТЬ: СОВЕТЫ ДЛЯ БИЗНЕСА	87
Катело Н.Д. КЛЮЧЕВЫЕ ЭЛЕМЕНТЫ КОМПЛЕКСА МАРКЕТИНГОВЫХ КОММУНИКАЦИЙ ПРЕДПРИЯТИЙ РЕСТОРАННОГО БИЗНЕСА	91
Куртукова М.В. ИДЕНТИФИКАЦИОННЫЕ ПРИЗНАКИ И КЛАССИФИКАЦИОННЫЕ КРИТЕРИИ, ОПРЕДЕЛЯЮЩИЕ ИМПОРТИРУЕМЫЕ В РОССИЙСКУЮ ФЕДЕРАЦИЮ ТОВАРЫ КАК ЗЕРНОУБОРОЧНЫЕ КОМБАЙНЫ	94
Раханова Е.К. ЭКОНОМИЧЕСКИЕ СТРАТЕГИИ УПРАВЛЕНИЯ КАЧЕСТВОМ: ОПТИМИЗАЦИЯ РАСХОДОВ И ПОВЫШЕНИЕ ДОХОДОВ	98

ЮРИДИЧЕСКИЕ НАУКИ

Анциперов Н.А. ПАТЕНТОВАНИЕ ИЗОБРЕТЕНИЙ, СОЗДАНЫХ С ИСПОЛЬЗОВАНИЕМ ИСКУССТВЕННОГО ИНТЕЛЛЕКТА	100
Гончарова А.Н. НЕКОММЕРЧЕСКИЕ ОРГАНИЗАЦИИ КАК СУБЪЕКТЫ ГРАЖДАНСКИХ ПРАВООТНОШЕНИЙ	103
Лунев К.В. ВОПРОСЫ РАСТОРЖЕНИЯ БРАЧНОГО ДОГОВОРА МЕЖДУ ГРАЖДАНИНОМ РОССИИ И ИНОСТРАННЫМ ГРАЖДАНИНОМ ИЛИ ЛИЦОМ БЕЗ ГРАЖДАНСТВА ЗА ПРЕДЕЛАМИ РОССИЙСКОЙ ФЕДЕРАЦИИ	105
Михайлова Е.С., Еникеева Л.Б. К ВОПРОСУ О НЕКОТОРЫХ ОСОБЕННОСТЯХ ДЕЛИКТНЫХ ОБЯЗАТЕЛЬСТВ В РОССИЙСКОМ ЗАКОНОДАТЕЛЬСТВЕ	107
Попкова Ю.И. ОСОБЕННОСТИ ИНТЕЛЛЕКТУАЛЬНОЙ СОБСТВЕННОСТИ, КАК ОБЪЕКТА ГРАЖДАНСКОГО ПРАВА	111
Самаруха А.И. ТЕОРЕТИЧЕСКИЙ ОБЗОР ПОНЯТИЯ «ПРАВОВОЕ СОЗНАНИЕ»	114
Уронов В.Ю. К ВОПРОСУ О ПРАВЕ НАСЛЕДОВАНИЯ РЕБЕНКА, РОЖДЕННОГО СУРРОГАТНОЙ МАТЕРЬЮ	116
Уронов В.Ю. УГОЛОВНАЯ ОТВЕТСТВЕННОСТЬ МЕДИЦИНСКИХ РАБОТНИКОВ ПО ЗАРУБЕЖНОМУ ЗАКОНОДАТЕЛЬСТВУ (НА ПРИМЕРЕ НЕКОТОРЫХ СТРАН)	119

Якубова Я.А. ПРИЗНАНИЕ КОНСТИТУЦИОННЫМ СУДОМ РОССИЙСКОЙ ФЕДЕРАЦИИ НОРМАТИВНЫХ ПРАВОВЫХ АКТОВ И ЗАКОНОВ СУБЪЕКТОВ РОССИЙСКОЙ ФЕДЕРАЦИИ НЕ СООТВЕТСТВУЮЩИМИ КОНСТИТУЦИИ РОССИЙСКОЙ ФЕДЕРАЦИИ	124
--	------------

ПЕДАГОГИЧЕСКИЕ НАУКИ

Алешин Е.А., Толстикова Н.А. ОСНОВЫ МЕТОДИКИ ОБУЧЕНИЯ ПЛАВАНИЮ В РАМКАХ МОТИВАЦИОННОГО КЛИМАТА И ЛИЧНОСТНО-ОРИЕНТИРОВАННОГО ПОДХОДА В ВУЗАХ	130
Буковский Г.Р. ЗАКАЛИВАНИЕ И ЕГО ВЛИЯНИЕ НА ОРГАНИЗМ ЧЕЛОВЕКА	133
Гадучевич М.А., Яценко Г.С. МЕТОДИЧЕСКИЕ РЕКОМЕНДАЦИИ ПО ОСУЩЕСТВЛЕНИЮ САМОСТОЯТЕЛЬНОЙ РАБОТЫ ПРИ ОБУЧЕНИИ АНГЛИЙСКОМУ ЯЗЫКУ НА ЭТАПЕ ОСНОВНОГО ОБЩЕГО ОБРАЗОВАНИЯ	135
Дяченко Е.Ю., Колесникова А.В. ТОЛЕРАНТНОСТЬ КАК ОСНОВА ФОРМИРОВАНИЯ ДУХОВНО-ПРАВСТВЕННОГО ПОТЕНЦИАЛА МЛАДШИХ ШКОЛЬНИКОВ	143
Кириллова К.А. ИНТЕРИОРИЗАЦИЯ ОБЩЕЧЕЛОВЕЧЕСКИХ ЦЕННОСТЕЙ В ПРОЦЕССЕ ПРОФЕССИОНАЛЬНОЙ ПОДГОТОВКИ БУДУЩЕГО УЧИТЕЛЯ ФИЗИЧЕСКОЙ КУЛЬТУРЫ В ВУЗЕ	146
Кириллова К.А. РОЛЬ ИНТЕРАКТИВНЫХ МЕТОДОВ В ФОРМИРОВАНИИ ЦЕННОСТНОГО ОТНОШЕНИЯ К ЧЕЛОВЕКУ У СТУДЕНТОВ ПЕДАГОГИЧЕСКОГО ВУЗА	149
Кусочек К.В. ЗДОРОВЫЙ ОБРАЗ ЖИЗНИ И ПРАВИЛЬНОЕ ПИТАНИЕ	153
Мандрикина Л.А. ВФСК ГТО КАК СТИМУЛ ДЛЯ ЗАНЯТИЙ ФИЗИЧЕСКОЙ КУЛЬТУРОЙ МОЛОДЕЖЬЮ	157
Птицына М.И. РОЛЬ КУЛЬТУРНЫХ ПРАКТИК В ФОРМИРОВАНИИ ХУДОЖЕСТВЕННО- ТВОРЧЕСКОЙ АКТИВНОСТИ СТУДЕНТОВ-МУЗЫКАНТОВ, НА ПРИМЕРЕ СОЦИАЛЬНО-КОММУНИКАТИВНОЙ ПРАКТИКИ	159
Пугачева Ю.Р., Николаева Е.В. ОСОБЕННОСТИ ФУНКЦИОНИРОВАНИЯ НАЦИОНАЛЬНЫХ СТЕРЕОТИПОВ В АНГЛОЯЗЫЧНОМ РЕКЛАМНОМ ТЕКСТЕ	162
Фахриева С.С., Кулешова В.М. ФОРМИРОВАНИЕ ИНОЯЗЫЧНОЙ ПРОФЕССИОНАЛЬНОЙ КОММУНИКАТИВНОЙ КОМПЕТЕНЦИИ СТУДЕНТОВ-МЕЖДУНАРОДНИКОВ НА ОСНОВЕ ТЕХНОЛОГИИ CLIL	165
Шатохин Р.А. ПРИМЕНЕНИЕ СИСТЕМЫ СХЕМОТЕХНИЧЕСКОГО МОДЕЛИРОВАНИЯ MICROSAR 12 В РАМКАХ ДОПОЛНИТЕЛЬНОГО ОБРАЗОВАНИЯ В ШКОЛЕ	168

ИСКУССТВОВЕДЕНИЕ

Гупало Т.И., Евсеева М.А. КОМПОЗИТОР ИОГАННЕС БРАМС – ВЫДАЮЩИЙСЯ ПРЕДСТАВИТЕЛЬ ЗАРУБЕЖНОЙ МУЗЫКАЛЬНОЙ КУЛЬТУРЫ ВТОРОЙ ПОЛОВИНЫ XIX ВЕКА	173
---	------------

ПСИХОЛОГИЧЕСКИЕ НАУКИ

Кириллова К.А. КРИТЕРИИ И ПОКАЗАТЕЛИ УРОВНЯ СФОРМИРОВАННОСТИ ЦЕННОСТНОГО ОТНОШЕНИЯ К ЧЕЛОВЕКУ У БУДУЩЕГО УЧИТЕЛЯ ФИЗИЧЕСКОЙ КУЛЬТУРЫ	175
Сумников Я.А. ШКОЛЬНЫЕ СТРЕЛКИ И «ИРКУТСКИЕ МОЛОТОЧНИКИ», ЕСТЬ ЛИ СХОДСТВО У ПОДРОСТКОВ-УБИЙЦ?	178
Тараник Т.В. КОМАНДНЫЕ ИГРЫ КАК СПОСОБ ПОВЫШЕНИЯ САМООЦЕНКИ И КОММУНИКАТИВНЫХ НАВЫКОВ ПОДРОСТКА	180

СОЦИОЛОГИЧЕСКИЕ НАУКИ

Гумеровова М.И. СОЦИАЛЬНЫЕ ФАКТОРЫ ФОРМИРОВАНИЯ ЛОЯЛЬНОСТИ КЛИЕНТОВ КОМПАНИИ	181
Мищенко А.С. ПРОФЕССИОНАЛЬНАЯ ДЕЯТЕЛЬНОСТЬ НАЁМНЫХ РАБОТНИКОВ: СИСТЕМНЫЕ ПРИНЦИПЫ ИССЛЕДОВАНИЯ, ПОЗИЦИОННО-СМЫСЛОВЫЕ ХАРАКТЕРИСТИКИ И ПРЕВРАЩЕННЫЕ ФОРМЫ ЕЁ СОДЕРЖАНИЯ	185

ПОЛИТИЧЕСКИЕ НАУКИ

Лю Ин НЕОБХОДИМОСТЬ УСИЛЕНИЯ СОТРУДНИЧЕСТВА РОССИИ И КИТАЯ В КОНТЕКСТЕ УГЛЕРОДНОЙ НЕЙТРАЛЬНОСТИ	201
---	------------

ПРОБЛЕМА РАСПОЗНАВАНИЯ В ПРОЦЕССЕ РЕШЕНИЯ ЭКОНОМИЧЕСКИХ ЗАДАЧ, СВЯЗАННЫЕ С ТИПИЗАЦИЕЙ ЭТИХ ЗАДАЧ

В последнее десятилетие проблеме формирования экономического практико-ориентированного мышления подрастающего поколения уделяется в системе образования значительно больше внимания, чем в предыдущие годы: организуются и проводятся курсы финансовой грамотности населения, как для педагогов, так и для детей и взрослых, издается большое количество теоретической и практической экономической литературы. В частности в ЕГЭ по математике включаются задачи экономического содержания.

Задачи с экономическим содержанием представлены во второй части (задание №15) и обладают повышенным уровнем сложности. В спецификации КИМ ЕГЭ 2023г. по математике сказано, что такие задачи направлены на проверку умения использовать приобретенные математические знания в практической деятельности и повседневной жизни.

В задачах с экономическим содержанием используется достаточно сложный математический аппарат таким как: аппарат дифференциального исчисления, прогрессии, уравнения и неравенства, системы, производные и с ним нужно уметь работать. И еще понимать, как его применять в той или иной задаче. Это говорит о том, что задача с экономическим содержанием имеет высокий коэффициент сложности. Обучение решению этих задач всегда связано с проблемами и трудностями особенно в само начала.

Одной из таких проблем является проблема распознавания в процессе решения задач (проблема первичного распознавания). С чем связано распознавание? Во-первых, связано с типизацией. В качестве типизации можно привести:

Кредиты:

1. Задачи на определение величины выплаты (дифференцированные платежи);
2. Задачи на определение ежегодной (ежемесячной) выплаты (аннуитетные платежи);
3. Определение величины процента ставки кредита, убывающий согласно таблице в условии задачи;
4. Задачи на определение изначальной суммы кредита;
5. Нахождение количества лет (месяцев) выплаты кредита.

Вклады:

1. Сравнение вложенных (в банк, в производство) финансовых средств с полученными;
2. Изменение (сравнение) процентных ставок полученных и вложенных финансовых средств на разных этапах их вложения.

Задачи на оптимальный выбор:

1. Определение количества лет, за которые окупится объект
2. Определение количества финансовых затрат за заданное количество лет работы основного объекта;
3. Окупаемость затрат, вложенных в основной объект задачи, за определенный срок.

Пример: задача на кредиты

31 декабря 2014 года Аристарх взял в банке 6 902 000 рублей в кредит под 12,5% годовых. Схема выплаты кредита следующая — 31 декабря каждого следующего года банк начисляет проценты на оставшуюся сумму долга (то есть увеличивает долг на 12,5%), затем Аристарх переводит в банк X рублей. Какой должна быть сумма X, чтобы Аристарх выплатил долг четырьмя равными платежами (то есть за четыре года)?

Конечно, это задача первого типа. Есть информация о платежах. В условии сказано, что Аристарх выплатит долг четырьмя равными платежами.

Введем обозначения:

$S = 6902$ тыс. рублей - сумма долга. Расчеты будем вести в тысячах рублей.

$p = 12,5\%$ - процент банка,

$k = 1 + \frac{p}{100} = 1 + \frac{125}{1000} = 1 + \frac{1}{8} = \frac{9}{8}$ - коэффициент, показывающий, во сколько раз

увеличилась сумма долга после начисления процентов,

X — сумма ежегодного платежа.

Составим схему погашения кредита. Заметим, что здесь 4 раза (то есть в течение 4 лет) повторяются одни и те же действия:

- сумма долга увеличивается в k раз;

- Аристарх вносит на счет сумму X в счет погашения кредита, и сумма долга уменьшается на X .

Вот что получается:

$$(((S \cdot k - X) \cdot k - X) \cdot k - X) \cdot k - X = 0.$$

Раскроем скобки:

$$Sk^4 - X(k^3 + k^2 + k + 1) = 0.$$

Что у нас в скобках? Да, это геометрическая прогрессия, и ее проще записать как

$1 + k + k^2 + k^3$. В этой прогрессии первый член равен 1, а каждый следующий в k раз больше предыдущего, то есть знаменатель прогрессии равен k .

Применим формулу суммы геометрической прогрессии:

$$Sk^4 = X \cdot \frac{k^4 - 1}{k - 1} = 0. \text{ И выразим из этой формулы } X.$$

$$X = \frac{S \cdot k^4 (k - 1)}{k^4 - 1}.$$

Что же, можно подставить численные данные. Старайтесь, чтобы наши вычисления были максимально простыми. Поменьше столбиков! Например, коэффициент k лучше записать не в виде десятичной дроби 1,125 — а в виде обыкновенной дроби $\frac{9}{8}$, Иначе у вас будет 12 знаков после запятой!

И конечно, не спешить возводить эту дробь в четвертую степень или умножать на $S = 6902000$ рублей.

$$\begin{aligned} X &= \frac{S \cdot k^4 (k - 1)}{k^4 - 1} = \frac{S \cdot 9^4 \left(\frac{9}{8} - 1\right)}{8^4 \cdot \left(\frac{9^4}{8^4} - 1\right)} = \frac{S \cdot 9^4}{8 \cdot (9^4 - 8^4)} = \frac{S \cdot 9^4}{8 \cdot (9^2 - 8^2)(9^2 + 8^2)} = \frac{S \cdot 9^4}{8 \cdot (9 + 8)(9^2 + 8^2)} = \\ &= \frac{6902 \cdot 81^2}{8 \cdot 17 \cdot 145} = \frac{406 \cdot 81^2}{8 \cdot 145} = \frac{203 \cdot 81^2}{4 \cdot 145} = \frac{29 \cdot 7 \cdot 81^2}{4 \cdot 29 \cdot 5} = 2296,35 \text{ тыс.руб.} \end{aligned}$$

Ответ: 2296350 рублей [1]

Рассматривая эту типизацию возникает ряд проблем распознавания.

Например, если взять задачи на кредиты: они уже имеют 5 подвидов, первые 2 похожи. Если один тип разобрать, то не будет целостного представления детей о кредитах. И это будет ломать работу со знакомыми задачами, потому только целостность позволяет определить и понять.

Перейдем к следующему виду проблем связанных с математическим аппаратом. (Проблемы вторичного распознавания). Проблема состоит в том, что нужно понять какой из этого математического аппарата будет применен в данной задаче.

Следующая проблема - это знание терминологии экономики.

Проблем много, всему этому нужно научить быстро. И если не опираться на то, что у ребенка может быть проблема не с решением, а распознаванием, то могут быть много проблем. Поэтому нужно научить распознавать, для этого нужно хорошо знать математику, и познакомить детей с типизацией и конечно однотипность решения (одну рассказывает учитель, следующую дети). Следующая не должна быть подобна, а немного отличаться.

Список использованной литературы:

1. https://ege-study.ru/ru/ege/materialy/matematika/zadanie-17-profilnogo-ege-po-matematike-finansovaya-matematika/?ysclid=lwaypulwp2516232728?utm_num_popup=4

© О.А. Рогальская, 2024

ВЛИЯНИЕ ЗАНЯТИЙ ФИЗИЧЕСКОЙ КУЛЬТУРОЙ НА ЭМОЦИОНАЛЬНОЕ СОСТОЯНИЕ СТУДЕНТОВ

Для студентов, которые проводят большую часть своего времени за учебой, занятия физической культурой имеет большое значение. Регулярная физическая активность не только помогает поддерживать физическое здоровье тела, но и оказывает положительное влияние на эмоциональное состояние и умственную работоспособность. Занятия спортом снижают уровень стресса, улучшают настроение и концентрацию, способствуют более эффективному обучению [2, с. 44].

Физическая активность дает возможность студентам отвлечься от рутинных занятий, расслабиться и восстановить силы. Это время, когда они могут забыть о проблемах и сосредоточиться на собственном здоровье и благополучии. Занятия спортом также помогают наладить социальные связи и укрепить командный дух, что немаловажно для молодых людей в период обучения в вузе.

Регулярные занятия физической культурой оказывают значительное влияние на эмоциональное состояние студентов. Многочисленные исследования доказывают, что физическая активность способствует улучшению настроения, снижению уровня стресса и тревожности, а также повышению самооценки и уверенности в себе.

Физические упражнения стимулируют выработку эндорфинов и серотонина – гормонов, отвечающих за позитивные эмоции и чувство удовлетворенности. Кроме того, занятия спортом позволяют студентам отвлечься от повседневных забот, сбросить накопившееся напряжение и получить заряд энергии и бодрости. Это способствует улучшению общего психологического состояния и повышению работоспособности [5, с. 217].

Снижение уровня стресса и тревожности

Занятия физической культурой оказывают значительное влияние на снижение уровня стресса и тревожности у студентов. Кроме того, физическая активность позволяет отвлечься от повседневных проблем, сосредоточиться и снизить напряжение.

Научные исследования показывают, что студенты, регулярно занимающиеся спортом, демонстрируют значительно более низкий уровень тревожности и депрессии по сравнению с их менее активными сверстниками. Физические упражнения помогают сбросить напряжение, накопившееся в течение дня, и улучшают качество сна, что в свою очередь позитивно влияет на общее эмоциональное состояние [1, с. 190].

Кроме того, групповые занятия физической культурой позволяют студентам установить новые социальные связи, улучшить коммуникативные навыки и обрести чувство принадлежности к группе. Таким образом, занятия физической культурой становятся эффективным инструментом профилактики и преодоления эмоциональных проблем студентов.

Повышение самооценки и уверенности в себе

Систематические занятия физической культурой оказывают значительное влияние на повышение самооценки и уверенности в себе у студентов. Физическая активность помогает развивать чувство собственного достоинства, гордость за свои успехи и достижения. Когда студенты видят, что они способны выполнять сложные физические упражнения, преодолевать трудности и достигать поставленных целей, это укрепляет их веру в собственные силы. Такое ощущение компетентности и контроля над своим телом и здоровьем положительно сказывается на общей самооценке и уровне уверенности в повседневной жизни [4, с. 139].

Кроме того, занятия спортом создают возможности для социального взаимодействия и признания со стороны сверстников. Когда студенты становятся частью спортивной команды или группы, они приобретают чувство принадлежности и поддержки, что также способствует повышению самооценки. Успехи в соревновательной деятельности, одобрение тренеров и преподавателей помогают студентам ощутить гордость за свои достижения.

Улучшение настроения и позитивного мышления.

Регулярные занятия физической культурой оказывают заметное положительное влияние на эмоциональное состояние и психологическое благополучие студентов.

После тренировок студенты чувствуют себя бодрее, энергичнее и оптимистичнее. Даже простые упражнения, такие как прогулки или растяжка, способствуют развитию позитивного мышления. Студенты, регулярно занимающиеся спортом, реже страдают от депрессии и легче справляются с негативными эмоциями.

Процессы восстановления организма также значительно улучшаются благодаря физическим упражнениям. Они способствуют нормализации обменных процессов, укреплению иммунитета и, как следствие, более быстрому восстановлению сил после интеллектуальной и эмоциональной нагрузки в течение учебного дня. Это позволяет студентам демонстрировать высокую работоспособность и эффективность в учебе.

Социальные аспекты занятий физической культурой

Занятия физической культурой не только благотворно влияют на физическое состояние студентов, но и имеют важные социальные преимущества. Совместное участие в спортивных мероприятиях и тренировках помогает студентам устанавливать прочные дружеские связи, развивать навыки командной работы и лидерства.

Общение в неформальной обстановке, поддержка друг друга во время тренировок и соревнований способствуют формированию сплоченных студенческих коллективов, которые выходят за рамки аудиторий и создают крепкие социальные сети. Это особенно важно для первокурсников, которые только начинают адаптироваться к университетской среде.

Кроме того, групповые занятия спортом помогают студентам преодолевать социальную изоляцию, развивать навыки общения и взаимодействия с другими людьми. Участие в спортивных секциях и командных видах спорта позволяет студентам найти единомышленников, расширить круг друзей и знакомых.

Немаловажную роль играют и спортивно-массовые мероприятия, которые объединяют студентов разных факультетов и курсов, создавая атмосферу здорового соперничества и сплоченности. Такие события укрепляют чувство принадлежности к университетскому сообществу и формируют у студентов позитивный имидж своего вуза [3, с. 509].

Роль преподавателей и тренеров в мотивации студентов

Преподаватели и тренеры играют ключевую роль в мотивации студентов к занятиям физической культурой. Они не только обеспечивают необходимые знания и навыки, но и вдохновляют учащихся на достижение новых целей, помогают преодолевать препятствия и развивают у них устойчивый интерес к здоровому образу жизни.

Важно, чтобы преподаватели были не только профессионалами своего дела, но и обладали хорошими коммуникативными навыками, умели находить индивидуальный подход к каждому студенту. Они должны поощрять успехи и достижения учащихся, создавать благоприятную атмосферу в группе, помогать преодолевать страхи и неуверенность. Только в таких условиях можно рассчитывать на долгосрочную мотивацию студентов к регулярным занятиям спортом.

Особую роль играют тренеры спортивных секций, которые не только развивают технические навыки, но и прививают ценности здорового образа жизни, учат упорству, дисциплине и командному взаимодействию. Сильный авторитет тренера, его живой интерес и вера в возможности студентов во многом определяют их успех и эмоциональное благополучие.

В заключение, важно отметить, что для поддержания эмоционального благополучия студентов требуется комплексный подход, сочетающий регулярные занятия физической культурой с другими методами заботы о психическом здоровье. Наряду с тренировками, необходимо уделять внимание управлению стрессом, развитию навыков саморегуляции, а также созданию благоприятной социальной среды в студенческом коллективе. Только всесторонний подход позволит студентам в полной мере ощутить положительный эффект физической активности на их эмоциональное состояние и в целом повысить качество жизни.

Список использованной литературы:

1. Влияние физической культуры на когнитивные способности студентов Соболев Ю.В., Покало С.А. В сборнике: Вызовы глобализации и развитие цифрового общества в условиях новой реальности. Сборник материалов VII Международной научно-практической конференции. Москва, 2023. С. 189-192.

2. Физическая культура в жизни студента в современных условиях Гетманская Я.Э., Грекова Н.И. В сборнике: Актуальные проблемы физической культуры и спорта в современных социально-экономических условиях. Материалы Международной научно-практической конференции. Чебоксары, 2024. С. 42-47.

3. Неотъемлемая роль физической культуры и спорта в современном образовании, и её влияние на психологическое состояние человека Пирумян И.К., Гетманская Я.Э. В сборнике: Физическая культура и спорт. Олимпийское образование. Материалы международной научно-практической конференции. Краснодар, 2023. С. 509-510.

4. Физическая культура в жизни студента Садыков Д.А., Цыганкова В.О. Международный журнал гуманитарных и естественных наук. 2023. № 7-1 (82). С. 138-141.

5. Умственная и физическая работоспособность обучающихся и влияние различных факторов на неё Имамалыев Т.И.О., Цыганкова В.О. В сборнике: Актуальные вопросы физического и адаптивного физического воспитания в системе образования. Сборник материалов III Всероссийской с международным участием научно-практической конференции. 2021. С. 215-218.

© Е.А. Алёшин, А.О. Безсонова, 2024

УДК 796.012.61

Комбалин М.Н., Безсонова А.О.,
Кубанский государственный аграрный университет имени И.Т. Трубилина,
Краснодар

ОСОБЕННОСТИ ОБУЧЕНИЯ ПЛАВАНИЮ СТУДЕНТОВ В СПЕЦИАЛЬНЫХ МЕДИЦИНСКИХ ГРУППАХ

Аннотация: Данная работа рассматривает особенности обучения плаванию студентов в специальных медицинских группах. Целью является изучение методов и подходов к обучению плаванию с учётом физических и психологических особенностей студентов с медицинскими противопоказаниями. Выявляется важность индивидуального подхода к каждому студенту, учитывая его здоровье, физическую подготовку и уровень медицинских противопоказаний. Описываются методики безопасного обучения плаванию, включая контроль за физическим состоянием студентов, выбор правильной программы тренировок и адаптацию упражнений к особенностям здоровья. Работа также описывает роль инструкторов в процессе обучения, подчеркивая важность их профессионализма и внимательного отношения к студентам. Представлены рекомендации по созданию безопасной и эффективной среды для обучения плаванию студентов в специальных медицинских группах с целью улучшения физического состояния и общего благополучия.

Ключевые слова: Плавание, студенты, обучение, медицинские группы, особенности, здоровье.

Abstract: This work examines the features of teaching swimming to students in special medical groups. The goal is to study methods and approaches to teaching swimming, taking into account the physical and psychological characteristics of students with medical contraindications. The importance of an individual approach to each student is revealed, taking into account his health, physical fitness and level of medical contraindications. Methods for safely teaching swimming are described, including monitoring the physical condition of students, choosing the right training program and adapting exercises to their health characteristics. The work also describes the role of instructors in the learning process, emphasizing the importance of their professionalism and attentive attitude towards students. Recommendations are presented for creating a safe and effective environment for teaching swimming to students in special medical groups in order to improve physical condition and general well-being.

Keywords: Swimming, students, training, medical groups, features, health.

В настоящее время проблема сохранения и укрепления здоровья студентов очень важна. Организм молодых людей подвергается серьезным нагрузкам, как физическим, так и эмоциональным. С этим связано увеличение количества членов в специальных медицинских группах.

Для студентов данной категории нужно повышенное внимание. Физическая культура способна оказывать положительное влияние, а именно улучшать состояние здоровья, снимать напряжение, развивать как физические способности тела, так и социальную составляющую личности.

Обычно студентам в специальной медицинской группе рекомендуется снизить физическую нагрузку, но если использовать правильные методики в занятиях физкультурой, определенное количество нагрузок может иметь исключительно положительный эффект на организм студентов.

Так, плавание, как одно из средств физической культуры, является очень хорошим выбором для улучшения здоровья студентов специальной медицинской группы. Это уникальный вид спорта, оказывающий оздоровительный, укрепительный, лечебный эффект, вода просто сама по себе благоприятно действует на организм. Плавание активирует большое количество мышц и групп мышц, способствует развитию всех систем организма, помогает предотвращать и лечить различные заболевания опорно-двигательного аппарата, сердечно-сосудистой, дыхательной и нервной систем, а также улучшает осанку. Для студентов, входящих в специальную медицинскую группу, это особенно важно, поскольку их заболевания чаще всего затрагивают именно эти системы организма.

Однако обучение плаванию также имеет некоторые особенности в этом случае, здесь необходимо использование специальных методик. Возможен индивидуальный подход к каждому студенту, так как при различных заболеваниях и отклонениях организма от нормы также применяются и различные упражнения, чтобы не нанести больше вреда, но действительно только укрепить организм [1, с. 312].

Для занятия плаванием со студентами из специальной медицинской группы следует использовать разработанную программу обучения:

Первый этап – (подготовительный) направлен на ознакомление студента специальной медицинской группы с водой, формирование и обучение индивидуальной техники плавания, в зависимости от его фенотипа.

На этот этап стоит отвести 5 занятий для изучения и формирования техники. Весь этап следует применять метод целостно – раздельного обучения с единичными интервалами отдыха (движения ног, рук, постановки дыхания, общее согласование движений и закрепления навыка) через многократное повторение специальных плавательных упражнений на отрезках длиной от 8 до 12,5 м.

Первый этап подготовительного обучения важен для формирования основ плавательных навыков и улучшения физической подготовки студента специальной медицинской группы. Он помогает освоить основы техники плавания, правильную дыхательную технику и координацию движений, что является основой для более сложных навыков, развиваемых на последующих этапах обучения.

Второй этап – (основной) На втором этапе обучения, который состоит из 28 занятий, рекомендуется использовать специальные упражнения для улучшения техники плавания.

Основное внимание следует уделить следующим аспектам: правильное положение тела для снижения сопротивления воды, эффективные гребковые движения для улучшения тяги и скорости, правильное дыхание в соответствии с ритмом плавания, согласование движений рук, ног и туловища, уменьшение излишнего напряжения мышц и улучшение экономичности движений. Улучшение экономичности движений позволяет пловцу сохранять энергию на более длительные дистанции или увеличить скорость на коротких участках.

Этот этап является ключевым для развития основных навыков плавания, которые затем могут быть усовершенствованы на более продвинутом уровне. Улучшение техники на этом этапе может значительно повлиять на общую производительность и комфортность плавания [3, с. 310].

Третий этап – (тренировочный) во время тренировочного периода, состоящего из 36 занятий, важно включить компенсаторное плавание и плавание на уровне анаэробного порога средней интенсивности для развития базовой выносливости.

При этом рекомендуется использовать как равномерно-дистанционный, так и повторно-дистанционный методы, охватывая тренировочные дистанции от 50 м до 800 м с учетом времени для отдыха.

Контроль за реакцией на нагрузку следует осуществлять через мониторинг частоты сердечных сокращений.

Для поддержания оптимальной нагрузки при частоте сердечных сокращений в 150 уд/мин рекомендуется проводить "эффективные паузы" - делать 10 выдохов в воду между участками плавания.

Этот этап играет важную роль в развитии устойчивости к нагрузкам и повышении общей выносливости в плавании.

Включение компенсаторного плавания и плавания на пороге анаэробного обмена умеренной интенсивности помогает разнообразить тренировочный процесс, что способствует более полному развитию физических возможностей пловца. Равномерно-дистанционный и повторно-дистанционный методы с различными дистанциями и использованием "действенной паузы" для отдыха способствуют развитию как аэробной, так и анаэробной выносливости.

Контроль за реакцией организма на нагрузку через мониторинг частоты сердечных сокращений позволяет оптимизировать тренировочный процесс, предотвращая перетренированность или недостаточную нагрузку.

Этот этап поможет студентам из специальной медицинской группы улучшить свои результаты, укрепить сердечно-сосудистую систему и повысить уровень общей физической подготовки, что в конечном итоге способствует заключительному освоению плавания на более высоком уровне [2, с. 45].

Осваивая все эти этапы постепенно и планомерно под присмотром инструкторов, студент из специальной медицинской группы может полностью освоить для себя плавание, что будет благоприятно воздействовать на него всю жизнь.

Обучение плаванию студентов с ограниченными возможностями здоровья требует от инструктора особых профессиональных навыков и личностных качеств. В первую очередь, он должен обладать глубокими знаниями в области адаптивной физической культуры, хорошо понимать специфику различных нозологий и уметь подстраивать методику преподавания под индивидуальные особенности каждого студента. Кроме того, инструктор должен проявлять большое терпение, эмпатию и находить индивидуальный подход к каждому обучающемуся.

Важную роль играет умение инструктора создать благоприятную, доброжелательную атмосферу на занятиях, вселять в студентов уверенность в своих силах и поощрять их даже за небольшие достижения. Особенно важно помочь студентам преодолеть страх перед водой и постепенно адаптировать их к новой среде. Для этого инструктор использует специальные методы сенсорной стимуляции, релаксации и постепенного погружения в воду.

Немаловажной задачей инструктора является тесное сотрудничество с врачами и другими специалистами. Совместно они разрабатывают индивидуальные программы занятий, контролируют динамику состояния здоровья и вносят необходимые корректировки. Кроме того, инструктор должен уметь оказывать первую помощь и знать, как действовать в экстренных ситуациях.

Также инструктор должен понимать, что методика, которая приведена, должна быть адаптивной, а не подстраивающей под себя, в обучение может быть введено использование вспомогательных средств и оборудования, таких как: поддерживающие пояса, доски, нарукавники.

Инструктор является ещё преподавателем, ему нужна система особого контроля оценки результатов обучения плаванию в специальных медицинских группах студентов.

Для оценки результатов обучения используется комплекс разнообразных методов и средств контроля. Это могут быть как традиционные тестовые упражнения на оценку уровня освоения плавательных навыков, так и специализированные функциональные пробы, направленные на выявление изменений в состоянии здоровья студентов.

Наряду с оценкой физической подготовленности, большое внимание уделяется мониторингу психологического состояния студентов.

Результаты контроля и оценки фиксируются в специальных журналах, дневниках наблюдений, а также в медицинской документации. Это позволяет проследить динамику развития каждого студента.

Так как плавание имеет положительное воздействие на здоровье, оно способствует укреплению всех систем организма и является эффективным средством закаливания организма. Плавание направлено на оздоровление и профилактику заболеваний, включая обучение и совершенствование техники плавания. Разнообразие движений и упражнений в плавании позволяет избежать монотонности занятий, что особенно важно для студентов, у которых гиподинамия может негативно сказываться на здоровье.

Гиподинамия, вызванная недостатком физической активности, может замедлить процессы выздоровления, снизить адаптационные возможности и ухудшить обмен веществ. Регулярные занятия физкультурой могут служить профилактическим средством, способствуя нормализации функционального состояния организма студента и его выздоровлению.

Для студентов, у которых проблемы со здоровьем, плавание может быть особенно эффективным, так как вода снижает нагрузку на суставы и позвоночник, уменьшая риск получения травм.

Плавание также способствует улучшению обмена веществ, что помогает контролировать вес и поддерживать здоровье кожи. Благодаря интенсивной работе мышц, плавание способствует укреплению иммунитета и повышению общего тонуса организма. Для студентов из специальной медицинской группы это особенно важно, так как занятия плаванием могут помочь им справиться с гиподинамией, которая часто возникает из-за недостаточной физической активности. [4, с. 40].

Организация занятий плаванием для студентов требует особого внимания. Важно разнообразить упражнения, чтобы избежать монотонности и поддерживать интерес учащихся. Также необходимо обеспечить безопасность во время занятий, особенно для студентов из специальной медицинской группы. Имея квалифицированных инструкторов и контролируя процесс обучения, можно создать комфортные условия для занятий и добиться максимальной пользы от занятий плаванием.

В целом, плавание является отличным способом поддерживать здоровье и форму не только для студентов, но и для всех людей. Для студентов из специальной медицинской группы это может быть особенно полезным, так как они получают не только физические, но и психологические выгоды от занятий плаванием. [5, с. 348].

Список использованной литературы:

1. Соболев Ю.В. Особенности обучения плаванию // В сборнике: Актуальные проблемы физической культуры и спорта в современных социально-экономических условиях. Материалы Международной научно-практической конференции. Чебоксары-Ташкент, 2022. С. 311-314.
2. Физическая культура в жизни студента в современных условиях Гетманская Я.Э., Грекова Н.И. В сборнике: Актуальные проблемы физической культуры и спорта в современных социально-экономических условиях. Материалы Международной научно-практической конференции. Чебоксары, 2024. С. 42-47.
3. Соболев Ю.В. Основы методики обучения плаванию // В сборнике: Актуальные проблемы физической культуры и спорта в современных социально-экономических условиях. Материалы Международной научно-практической конференции. Чебоксары-Ташкент, 2022. С. 307-311.
4. Анализ современного состояния развития физической культуры и спорта в Краснодарском крае Гетманская Я.Э., Волнянкина Ю.А. В сборнике: Актуальные проблемы физической культуры и спорта в современных социально-экономических условиях. Материалы Международной научно-практической конференции. Чебоксары, 2024. С. 37-42.
5. Формирование адекватной двигательной активности студентов на основе приложения Agrofit Евтых С.А., Соболев Ю.В., Алексенко В.О. В сборнике: Актуальные проблемы физической культуры и спорта в современных социально-экономических условиях. Материалы Международной научно-практической конференции. Чебоксары, 2024. С. 347-350.

© М.Н. Комбалин, А.О. Безсонова, 2024

УДК 799

Славинский Н.В., Матюшина М.С.,
Кубанский государственный аграрный университет имени И.Т. Трубилина,
Краснодар

ВАЖНОСТЬ ЗАНЯТИЙ ФИЗИЧЕСКОЙ КУЛЬТУРЫ В ЖИЗНИ СТУДЕНТА

Аннотация: Данная статья обуславливает необходимость физического обучения студентов, что проявляется в систематических занятиях физической культурой. Эта статья предусматривает анализ: воздействия физической культуры на состояния самочувствия студентов, а кроме того важность физической культуры в программе преподавания высших учебных заведений.

Ключевые слова: Спорт; жизнь; физическая культура; студенчество; активный образ жизни, состояние здоровья, физическая нагрузка.

THE IMPORTANCE OF PHYSICAL EDUCATION IN A STUDENT'S LIFE

Abstract: This article determines the need for physical education of students, which manifests itself in systematic physical education classes. This article provides an analysis of: the impact of physical culture on the well-being of students, and in addition, the importance of physical culture in the teaching program of higher educational institutions.

Keywords: Sport; life; physical culture; students; active lifestyle, health status, physical activity

В настоящее время в мире сохранились те общественные ценности, роль которых никак не подвергается сомнению: и одна из подобных ценностей – это физическая культура. Роль этой ценности в ходе развития личности значимое – и не зря имеется поговорка - «В здоровом теле – здоровый дух». Но на сегодняшний день возникают такие препятствия развития физической культуры, как недостаток финансирования, неподвижный образ жизни. Всё это препятствует формированию заинтересованности молодёжи в плане физического совершенства.

В особенности актуальна эта проблема для учащихся абсолютно всех колледжей, вузов и университетов, таким образом, как именно в данный период, и в этом возрасте создаются и закладываются самые основные принципы здорового образа жизни, а физиологическое развитие отнюдь не всегда считается приоритетным направлением и не все время закладывается с самого начала. В таком случае велика тренировочная нагрузка на студентов, то что существенно вредит их общему физическому и психическому состоянию, а это может в особенности отрицательно отразиться в ходе развития личности, что совпадает по времени с этапом обучения в колледже либо в ином высшем учебном заведении. Следует расценивать в этот промежуток времени представление физической культуры, равно как комплекс физического становления студента, состояния его самочувствия и нервной системы и непосредственно «физической культуры». Значимость этой проблемы проистекает с нового направления социальной и, в частности, молодёжной политики, где основная роль присваивается абсолютно всем направленностям «оздоровления общества» и здорового образа жизни. Нынешняя обстановка такая, то что молодёжь зачастую никак не обладает реальной возможности увеличить уровень физической культуры [1].

С целью того, чтобы проанализировать влияния физической культуры на процесс развития личности в ходе учебы в высших учебных заведениях и подбор профессиональной работы следует принимать во внимание равно как постоянные, так и временные условия, какие устанавливают перед человеком задачу улучшать собственное физическое положение и состояние здоровья. К последнему имеет отношение рассмотрение значения и значимости физической культуры. Значение физической культуры и спорта ради здоровья, формирования и общего состояния человека сложно преувеличить. С раннего возраста родители, преподаватели - внушают и утверждают ребятам уникальную полезность физической деятельности и стимулируют ребенка активно заниматься спортом. Непосредственно в этом году занятия спортом проходят, равно как правило, под присмотром опытных тренеров и профессионалов, следящих за правильным и слаженным развитием подрастающего организма. В школьном году данную роль в основном осуществляют учителя физической культуры в школе [2].

Занятия физической культурой - это, в первую очередь, профилактика разных болезней и в первую очередь гипертонии и ишемического заболевания сердца. Данные заболевания, зачастую наблюдаемы у профессионалов технического профиля, требуют продолжительного лечения. Однако, к сожалению, оно не всегда приводит к излечению. Огромный результат дает их профилактика. В ходе обучения физическими упражнениями увеличивается работоспособность. О данном свидетельствует увеличивающаяся способность человека осуществлять большую работу за конкретный период времени. С нарастанием работоспособности в состоянии мышечного покоя снижается частота сердечных сокращений. Человек начинает больше трудиться, однако при этом менее утомляется. Покой и, в первую очередь, сон используется организмом в полном объеме.

Профессиональная работа наших студентов предполагает физическую работу, следовательно, такого рода человек должен владеть неплохой физической формой и отличным самочувствием. А достичь в целом этого возможно, постоянно занимаясь спортом и физической культурой.

Спорт и физическая культура - это далеко не только лишь здоровый образ жизни - это в целом нормальная и крепкая жизнь, что раскрывает все без исключения новые и новые возможности с целью реализации сил и способностей. Это путь, на который вступает здравомыслящий индивид, с целью того чтобы проведенная им жизнь была бы плодотворной, доставляла удовольствие ему лично

и окружающим. Развивающийся темп жизни требует всегда огромной физической деятельности и подготовленности. Все без исключения увеличивающиеся нагрузки, которые ложатся на наши плечи в течение целой жизни требуют наиболее значительного физического совершенства, что должно достигаться с поддержкой занятий физической культурой.

Любой адекватно-мыслящий человек желает прожить свою жизнь долго и счастливо. А здоровье не купишь и никак не получишь в дар. По этой причине необходимо выполнять все без исключения, для того чтобы сохранить его, до тех пор пока никак не стало, слишком поздно. Обычно из-за неправильного образа жизни у человека возникают нервные расстройства, различные заболевания, проблемы в работе и дома. А как бы то ни было необходимо попросту подумать: все ли возможное мы осуществляем для сбережения собственного здоровья? Так как зачастую поход к доктору, возможно, исключить, в случае если грамотно построить свой образ жизни.

Список использованной литературы:

1. Физическая культура в жизни студента в современных условиях Гетманская Я.Э., Грекова Н.И. В сборнике: Актуальные проблемы физической культуры и спорта в современных социально-экономических условиях. Материалы Международной научно-практической конференции. Чебоксары, 2024. С. 42-47.
2. Анализ современного состояния развития физической культуры и спорта в Краснодарском крае Гетманская Я.Э., Волнянкина Ю.А. В сборнике: Актуальные проблемы физической культуры и спорта в современных социально-экономических условиях. Материалы Международной научно-практической конференции. Чебоксары, 2024. С. 37-42.
3. Неотъемлемая роль физической культуры и спорта в современном образовании, и её влияние на психологическое состояние человека Пирумян И.К., Гетманская Я.Э. В сборнике: Физическая культура и спорт. Олимпийское образование. Материалы международной научно-практической конференции. Краснодар, 2023. С. 509-510.
3. Влияние физической культуры на когнитивные способности студентов Соболев Ю.В., Покало С.А. В сборнике: Вызовы глобализации и развитие цифрового общества в условиях новой реальности. Сборник материалов VII Международной научно-практической конференции. Москва, 2023. С. 189-192.
4. Физическая культура в жизни студента Садыков Д.А., Цыганкова В.О. Международный журнал гуманитарных и естественных наук. 2023. № 7-1 (82). С. 138-141.
5. Умственная и физическая работоспособность обучающихся и влияние различных факторов на неё Имамалыев Т.И.О., Цыганкова В.О. В сборнике: Актуальные вопросы физического и адаптивного физического воспитания в системе образования. Сборник материалов III Всероссийской с международным участием научно-практической конференции. 2021. С. 215-218.

©Н.В. Славинский, М.С. Матюшина, 2024

УДК 37.042.1

Славинский Н.В., Матюшина М.С.,
Кубанский государственный аграрный университет имени И.Т.Трубилина,
Кранодар

ПРОБЛЕМЫ ОРГАНИЗАЦИИ ЗАНЯТИЙ ПО ФИЗИЧЕСКОМУ ВОСПИТАНИЮ СТУДЕНТОВ СПЕЦИАЛЬНОЙ МЕДИЦИНСКОЙ ГРУППЫ

Аннотация: Организация и планирование занятий физической культурой для студентов специальных медицинских групп является актуальной проблемой в виду того, что в последнее время все больше студентов имеют серьезные отклонения в состоянии здоровья, с выраженными структурными и функциональными нарушениями в организме.

Ключевые слова: физическое воспитание, состояние здоровья, специальная медицинская группа, физическая нагрузка, адаптация.

PROBLEMS OF ORGANIZING PHYSICAL EDUCATION CLASSES EDUCATION OF STUDENTS OF SPECIAL MEDICAL

Abstract: The organization and planning of physical education classes for students of special medical groups is an urgent problem due to the fact that recently more and more students have serious deviations in their health status, with pronounced structural and functional disorders in the body.

Keywords: physical education, health status, special medical group, physical activity, adaptation.

В современных условиях состояние здоровья человека является основой для воспитания гармонично сформированной личности, прочным фундаментом изучения ценностей культуры, высококлассной деятельности и образования. К сожалению, состояние здоровья, физиологическое формирование и физиологическая подготовленность студентов сейчас ещё никак не добились ожидаемого уровня. Помимо этого, с каждым годом увеличивается количество обучающихся, имеющих отклонения в состоянии здоровья и причисленных по состоянию здоровья к особой медицинской группе. Число таких студентов на сегодняшний день составляет 30–40% от общего числа студентов. При этом наблюдается негативная тенденция – нарастающее увеличение числа нездоровых учащихся вузов при переходе от одного курса к другому, понижение сопротивляемости организма, что предрасполагает студентов к развитию заболеваний. Это вызывает немалые опасения специалистов.

Физическая культура в институте выступает как учебная наука и главный базовый элемент развития единой культуры молодого поколения. В государственном образовательном стандарте установлены приоритеты личности в сфере физической культуры, показаны и содержательно-технологическое обеспечение целостности физического обучения и самовоспитания в интересах индивидуального и профессионального формирования любого студента [1]. Помимо этого, настоящий интерес, истинную активность и укрепление здоровья может обеспечить такая организация физкультурно-спортивной деятельности, которая ориентирована на активный отдых, содержательное развлечение и организацию свободного времени учащейся молодежи. С этапа поступления в высшее учебное заведение учащийся вуза должен адаптироваться к комплексу новых условий, а это, в свою очередь, приводит к истощению и срыву адаптации. Исследование учебно-методической литературы выявил, что работы, нацеленные на оптимизацию движения физического воспитания в специальных медицинских группах, отображают подходы к планированию занятий с группами учащихся, имеющих схожие болезни. Появляется необходимость поиска новейшего подхода к планированию учебного процесса по физическому воспитанию, который бы содействовал адаптации студентов специальной медицинской группы к условиям обучения в институте, обеспечивая повышение оздоровительной эффективности занятий, и, в то же время, создавая возможности с целью индивидуализации физических нагрузок. Процедура адаптации студентов особой медицинской группы к учебной деятельности имеет свои сложности. Усовершенствование системы адаптивного физического воспитания для обучающихся в специальных медицинских группах считается актуальной проблемой, решение которой, несомненно, поможет ликвидировать существующие недостатки в физическом формировании и физической подготовленности подобных студентов, создаст условия для высококачественной готовности их к жизни и труду. Увеличение адаптационных способностей организма студентов может быть обеспечено при применении специально выбранных комплексов физических упражнений. В ходе физкультурно-оздоровительной деятельности со студентами специальной медицинской группы основное внимание должно быть сосредоточено на раскрытии своеобразия индивидуума, в формировании для него персональной коррекционно-развивающей программы. Исследование методов адаптационного физического воспитания в высших учебных заведениях свидетельствует о нехватке преемственности между их содержаниями на различных формах занятий. Не уделяется необходимого внимания дифференцированному и индивидуальному подходам при организации и проведении занятий со студентами, обучающимися в специальных медицинских группах, выбору физкультурно-оздоровительных и коррекционно-развивающих средств адаптационного физического воспитания [2].

Занятия по адаптивному физическому воспитанию в университетах со студентами специальных медицинских групп не всегда обеспечивают их наилучшее физическое развитие и физическую подготовленность. Отсюда появляются противоречия: – между современными требованиями к учебной работе и невысоким уровнем адаптации молодого поколения к новейшим социально-экономическим условиям жизни; – между наличием высоких умственных,

психологических и физиологических нагрузок у первокурсников специальной медицинской группы в период адаптации. Обозначенные противоречия дали возможность установить проблему исследования, которая состоит в разработке таких педагогических средств и технологий. Немаловажно грамотно выбирать физкультурно-оздоровительные и коррекционно-развивающие средства, позволяющие благополучно применять механизмы компенсации в ходе физического воспитания.

Становится очевидной потребность осуществления специальных исследований с целью увеличения успешного процесса адаптации к новейшим социальным условиям.

Список использованной литературы:

1. Физическая культура в жизни студента в современных условиях Гетманская Я.Э., Грекова Н.И. В сборнике: Актуальные проблемы физической культуры и спорта в современных социально-экономических условиях. Материалы Международной научно-практической конференции. Чебоксары, 2024. С. 42-47.

2. Основы методики обучения плаванию Соболев Ю.В. В сборнике: Актуальные проблемы физической культуры и спорта в современных социально-экономических условиях. Материалы Международной научно-практической конференции. Чебоксары-Ташкент, 2022. С. 307-311.

3. Анализ современного состояния развития физической культуры и спорта в Краснодарском крае Гетманская Я.Э., Волнянкина Ю.А. В сборнике: Актуальные проблемы физической культуры и спорта в современных социально-экономических условиях. Материалы Международной научно-практической конференции. Чебоксары, 2024. С. 37-42

4. Личностно-ориентированный подход в рамках занятий физической культурой в вузах Белова В.А., Соболев Ю.В. В сборнике: Вызовы современности и стратегии развития общества в условиях новой реальности, сборник материалов V Международной научно-практической конференции. Москва, 2021, С. 34-38.

5. Мотивационный климат в среде студенческой молодежи занимающейся физической культурой и спортом Печерский С.А., Соболев Ю.В. В сборнике: Качество высшего образования в аграрном вузе: проблемы и перспективы. Сборник статей по материалам учебно-методической конференции. Отв. за вып. Д.С. Лилякова. 2019. С. 335-337.

© Н.В. Славинский, М.С. Матюшина, 2024

ИНФОРМАЦИОННЫЕ ТЕХНОЛОГИИ

УДК 330

Кононова В.В.,

Государственное бюджетное образовательное учреждение высшего профессионального образования «Санкт-Петербургский национальный исследовательский университет информационных технологий, механики и оптики», г. Санкт-Петербург

РАЗВИТИЕ АРХИТЕКТУРЫ СЕРВИСОВ СИСТЕМЫ ЗДРАВООХРАНЕНИЯ НА БАЗЕ ЕГИСЗ

В настоящее время цифровая трансформация является ведущим фактором социально-экономического развития. Цифровая трансформация является одним из главных факторов развития здравоохранения. В здравоохранении системы и технологии цифровой экономики являются основным трендом и ведущим компонентом. Для российского здравоохранения цифровые системы и технологии являются основным системообразующим фактором и находят все большее применение. При реформировании российского здравоохранения основной упор делается на использование цифровых преобразований, которые позволят российскому здравоохранению занять лидирующие позиции в структуре экономического роста страны. Основная нагрузка российского здравоохранения заключается в том, что оно несет высокие затраты на поддержание здоровья людей старше 65 лет, которые в 4-5 раз выше, чем на поддержание здоровья людей моложе 65 лет. Рост хронических

заболеваний в России создает новые долгосрочные потребности в медицинских услугах на основе постоянного взаимодействия с пациентами, в том числе через Интернет.

Российский медицинский кластер должен обеспечить доступность квалифицированных медицинских услуг, а основой этого является цифровизация, обеспечивающая тесное взаимодействие врача и пациента. Важными вопросами, рассмотренными в исследовании, являются новые цифровые медицинские технологии: телемедицинские технологии, «облачные» технологии, используемые для хранения больших массивов информации в формате big data (например, компьютерная томография или магнитно-резонансная томография).

Основной задачей современного здравоохранения является обеспечение высокого уровня лечения и профилактики населения, чего можно достичь за счет цифровизации. Управление здравоохранением как адаптивная цифровая платформа предполагает системный учет взаимодействия пациента и врача на основе современных технологий, обеспечивающих не только эффективное лечение, но и профилактику заболеваний.

Одной из целей указанной государственной программы является обеспечение бесперебойной работы компонентов и сервисов регионального фрагмента ЕГИСЗ. Разработчики государственной программы акцентируют внимание на том, что приоритетное внимание при внедрении инструментов ЕГИСЗ уделено подсистемам электронных медицинских карт и созданию специализированных медицинских экспертных систем или сервисов

Для достижения указанной цели в тексте рассматриваемой государственной программы выделен отдельный блок – Подпрограмма 12 «Развитие информатизации в здравоохранении». В описательной части подпрограммы указано, что цифровизация является одним из факторов успеха реализации государственной политики в целом.

Разработчики программы отмечают, что на момент её разработки уровень внедрения информационных технологий в сферу здравоохранения, является недостаточным, что обусловлено совокупностью организационных, финансовых и технологических факторов. Так, на момент разработки государственной программы не был завершён процесс систематизации и структурирования совокупности субъектов и объектов сферы здравоохранения.

На основе анализа ряда научных публикаций мы можем выделить несколько направлений для дальнейшего внедрения цифровые технологии как инструмента совершенствования государственной политики в сфере здравоохранения.

Разработка новых телекоммуникационных систем способна решить одну из наиболее значимых проблем России – проблему недоступности специальной медицинской помощи. Опыт телеконференций в диагностических целях и в целях консультирования специалиста специалистами более высокого класса (например, при операции) в России имеется и требует дальнейшего развития.

В последние годы на территории Российской Федерации, предпринимаются попытки развития телемедицины в соответствии со стратегией цифровой трансформации отрасли здравоохранения. Одним из ключевых приоритетов внедрения цифровых технологий в здравоохранении является создание централизованной системы ТМК («Телемедицинские консультации»), включенной в состав функциональных блоков пространства ЕГИСЗ [1].

Наибольшие сложности при использовании информационных технологий испытывают пожилые люди.

Тем не менее, анализируя результаты исследований, проведенных на базе системы «Цифровой гражданин» [2], возможно проследить тенденцию к росту общей доли россиян, обладающих ключевыми цифровыми компетенциями.



Рис. 1 – Динамика роста доли россиян, обладающих цифровыми компетенциями [2]

В подтверждение данной тенденции также отметим результаты исследования аналитического центра «НАФИ», согласно которым: индекс цифровой грамотности россиян, рассчитанный по методологии DigComp составил 64 пункта по шкале от 0 до 100.

Повышение цифровой грамотности и формирование общего понимания базовых инструментов информационного взаимодействия у населения является предпосылкой к росту спроса на услуги, предоставляемые в удаленном формате.

Возвращаясь к вопросу эффективности телемедицины в отдельных регионах, следует упомянуть о том, что отсутствие возможности получения удаленной медицинской помощи и постановки диагноза без первичного приема делает услуги телемедицины не востребованными в отдаленных населенных пунктах, не имеющих собственного медицинского учреждения. Согласно данным Росстата число станций (отделений) скорой медицинской помощи за последние десять лет сократилось более чем на 20% [2]. Кроме того, в настоящее время отмечается устойчивая тенденция к росту трудовой миграции медицинского персонала. По данным платформ «Head Hunter» и «Super Job», в 2021 году среднемесячное количество вакансий высшего медицинского персонала выросло на 52%, среднего и младшего на 132% по сравнению с 2019 годом [3]. Данные также свидетельствуют о том, что медицинский персонал стремится работать в мегаполисах с более высокой заработной платой, следовательно, происходит отток из регионов, в том числе и из отдаленных населенных пунктов.

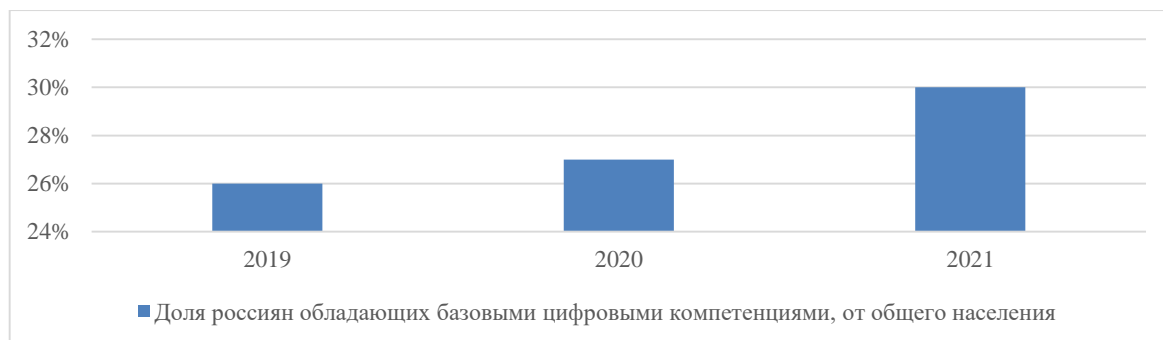
В этой связи видится два важных аспекта:

- 1) в отдаленных населенных пунктах может отсутствовать медицинское учреждение, следовательно, первичный прием невозможен,
- 2) трудовая миграция может вызывать дефицит высококвалифицированных медицинских кадров.

Анализ различных опросов на тему внедрения телемедицины показал, что в настоящее время, количество пользователей приложений телемедицины среди россиян крайне мало, а отношение опрашиваемых о возможностях и перспективах использования телемедицины в России является весьма сдержанным, что может быть связано с низким уровнем осведомленности россиян о телемедицине. Однако, однозначно прослеживается необходимость внедрения и развития телемедицины в России, которая проявляется в желании опрашиваемых иметь возможность удаленной диагностики и постановки диагноза.

Таким образом, необходимо развивать отрасль телемедицины, а именно ее нормативно-правовую базу, внедрять в имеющиеся сервисы апробированные практики, которые могут найти свое отражение в государственной реализации телемедицинских платформ, а также создавать условия для эффективного взаимодействия. Помимо этого, необходимо активно осведомлять население о возможностях телемедицины, популяризировать телемедицину в России, а также запускать обучающую программу для граждан, которая позволит им эффективно пользоваться приложениями телемедицины в современной России.

Список использованной литературы:

1. О внесении изменений в отдельные законодательные акты Российской Федерации по вопросам применения информационных технологий в сфере охраны здоровья: Федеральный закон от 29.07.2019 года № 242-ФЗ [Электронный ресурс]. - Режим доступа: https://www.consultant.ru/document/cons_doc_LAW_2_21184/ (дата обращения 01.03.2024).
2. «Единый план по достижению национальных целей развития Российской Федерации на период до 2024 года и на плановый период до 2030 года» (утв. распоряжением Правительства РФ от 01.10.2021 N 2765-р).
3. Российский статистический ежегодник. 2021 / Федеральная служба государственной статистики (Росстат). М., 2021 — URL: <https://rosstat.gov.ru/folder/210/document/12993> (дата обращения 30.04.2024).
4. Приказ Минздрава России от 14.01.2019 г. № 4н (ред. от 08.10.2020) "Об утверждении порядка назначения лекарственных препаратов, форм рецептурных бланков на лекарственные препараты, порядка оформления указанных бланков, их учета и хранения" (Зарегистрировано в Минюсте России 26.03.2019 г. № 54173) [Электронный ресурс]. – Режим доступа: https://www.consultant.ru/document/cons_doc_LAW_3_21140/ (дата обращения 01.01.2024).

© В.В. Кононова, 2024

АНАЛИЗ ОРГАНИЗАЦИОННЫХ ОСНОВ РЕГУЛИРОВАНИЯ ЗАЩИТЫ ИНФОРМАЦИОННОЙ СИСТЕМЫ ПЕРСОНАЛЬНЫХ ДАННЫХ В СФЕРЕ ЗДРАВООХРАНЕНИЯ

Наша статья затрагивает ряд вопросов правового регулирования персональных данных в системе здравоохранения. Рассматриваются несколько аспектов связанных с организационными и техническими мерами по защите информации. Рассмотрение правовых актов, политик и процедур, а также оценка структур управления и принятых мер безопасности. Выявление потенциальных улучшений и недостатков, требующих дополнительных мер по обеспечению безопасности персональных данных в сфере здравоохранения.

Современная цифровизация сферы здравоохранения сопровождается ростом объемов персональных данных, хранимых и обрабатываемых в информационных системах. Защита конфиденциальности и целостности этих данных становится неотъемлемой составляющей обеспечения качества и безопасности здравоохранения. Анализ организационных основ регулирования защиты информационной системы персональных данных в данной сфере представляет собой ключевой этап в оценке уровня безопасности и эффективности систем управления данными

В сфере здравоохранения особое внимание уделяется обработке персональных данных пациентов, что требует строгого соблюдения законодательства и нормативных требований. Регулирование защиты персональных данных в здравоохранении представляет собой сложную систему, включающую в себя не только законодательные акты, но и организационные политики, процедуры и технологические меры безопасности.

Цель данного анализа заключается в выявлении ключевых аспектов организационных основ регулирования защиты информационной системы персональных данных в сфере здравоохранения. Рассмотрение правовых актов, политик и процедур, а также оценка структур управления и принятых мер безопасности поможет понять текущее состояние и эффективность системы защиты данных, а также выявить потенциальные улучшения и недостатки, требующие дополнительных мер по обеспечению безопасности персональных данных в сфере здравоохранения

Для достижения цели анализа, необходимо рассмотреть несколько ключевых аспектов организационных основ регулирования защиты информационной системы персональных данных (ИСПДн) в сфере здравоохранения:

– Изучение соответствия законодательства в области защиты персональных данных в здравоохранении. Это включает в себя оценку соблюдения требований защиты персональных данных и других регулирующих документов, а также адекватность их реализации;

– Анализ существующих политик и процедур по обеспечению безопасности ИС ПДн в здравоохранении. Это включает оценку полноты, четкости и соответствия данных документов требованиям законодательства и лучшим практикам информационной безопасности;

– Анализ этих аспектов поможет определить текущее состояние системы защиты данных в сфере здравоохранения, выявить проблемные области и недостатки, а также предложить конкретные меры по их улучшению и обеспечению безопасности персональных данных

Врачебная тайна и законодательство

Согласно Указу Президента РФ и Федеральному закону о здравоохранении, врачебная тайна охватывает информацию о здоровье пациентов, ее обработка ограничена законом [2, ст. 13]

Распространение врачебной тайны

Режим врачебной тайны применяется ко всему медицинскому персоналу, работающему с личной информацией пациентов, включая административный персонал.

Исключения из требования согласия

Определенные категории информации могут быть переданы или обработаны без согласия пациента в целях оказания медицинской помощи или в соответствии с законодательством, например, при срочной медпомощи или при угрозе общественной безопасности.

Необходимость согласия

В определенных случаях требуется письменное согласие пациента, например, при передаче информации третьим лицам, при использовании открытых каналов связи или при трансграничной передаче информации.

Защита информации и критическая информационная инфраструктура

Информационные системы, обрабатывающие данные о здоровье пациентов, могут быть отнесены к критической информационной инфраструктуре, что требует дополнительных мер защиты и соответствия законодательству

Законодательство о персональных данных

Обработка персональных данных, включая информацию о состоянии здоровья, регулируется соответствующим законодательством о персональных данных и информационной безопасности.

Регулирование информационных систем

Информационные системы, используемые для обработки медицинской информации, подпадают под законодательство об информационных технологиях и защите информации, требующее соблюдения правил обработки и передачи данных.

Согласно п. 4 Указа Президента РФ от 06.03.1997 № 188 «Об утверждении Перечня сведений конфиденциального характера» одним из видов сведений, связанных с профессиональной деятельностью, доступ к которым ограничен в соответствии с Конституцией РФ и федеральными законами является врачебная тайна. [1, п. 4] Основным нормативно-правовым актом в сфере охраны здоровья является ФЗ РФ от 21.11.2011 № 323 «Об основах охраны здоровья граждан в Российской Федерации». В части 1 статьи 13 данного Федерального закона (далее – ФЗ РФ) устанавливаются правовые положения о врачебной тайне, в частности ее определение: врачебной тайной являются сведения о факте обращения гражданина за оказанием медицинской помощи, состоянии его здоровья и диагнозе, иные сведения, полученные при его медицинском обследовании и лечении. Режим врачебной тайны распространяется не только на режим лечащих докторов, но и на весь персонал клиники, который обрабатывает личную информацию: от администраторов регистратуры до лаборантов. Пациент имеет право на защиту любой информации, которая стала известна о нем медицинской организации. Однако сведения из специальной категории (состояние здоровья, результаты анализов, диагнозы) могут передаваться и обрабатываться без согласия субъекта, если цель такой обработки — оказание медицинских услуг [4, п. 4 ч. 2 ст.].

Например, из городской поликлиники врач вправе направить медкарту гражданина в областную больницу, не спрашивая у гражданина дополнительного разрешения. В определении № 1176-О от 16.07.2013 Конституционный суд разъяснил, что конфиденциальность информации в таких случаях обеспечивается врачебной тайной, поэтому действия поликлиники нельзя рассматривать как нарушение обработки персональных данных. Также персональные данные пациента могут передаваться без письменного согласия ч. 4 ст. 13 закона № 323-ФЗ:

- если вследствие состояния здоровья человек не в силах выразить волю, но ему необходима срочная медпомощь;
- по запросу компетентных органов (дознание, следствие, ФСИН);
- при угрозе распространения инфекционных заболеваний и массовых отравлений;
- органам внутренних дел, если есть подозрение, что вред здоровью причинен в результате противоправных действий;
- для учета и контроля в системе ОМС;
- для контроля безопасности и качества медицинской помощи.

Разберемся когда письменное согласие обязательно:

- при оказании платных медицинских услуг;
- для передачи информации о состоянии здоровья третьим лицам, указанным самим пациентом в информированном добровольном согласии на медицинское вмешательство;
- если передача данных (документов) осуществляется по открытым каналам связи, например, если врач проводит дистанционные онлайн-консультации;
- при отправке сведений за рубеж (трансграничная передача информации), в клиники, которые находятся в странах, не являющихся участниками Конвенции Совета Европы по защите физических лиц при автоматизированной обработке персональных данных.

В зависимости от значимости для государства сферы обращения информации объект защиты может быть отнесен к критической информационной инфраструктуре. Согласно пункту 6 статьи 2 ФЗ РФ от 26.07.2017 № 187-ФЗ «О безопасности критической информационной инфраструктуры

Российской Федерации» критической информационной инфраструктурой (далее – КИИ) являются объекты критической информационной инфраструктуры, а также сети электросвязи, используемые для организации взаимодействия таких объектов [3, 6. ст]. Чтобы установить относится ли рассматриваемый объект к КИИ следует обратиться к пункту 8 статьи 2 № 187-ФЗ, в котором обозначены и перечислены субъекты критической информационной инфраструктуры. К ним, в частности, относятся государственные органы, государственные учреждения, российские юридические лица или индивидуальные предприниматели, которым на праве собственности, аренды или на ином законном основании принадлежат информационные системы, информационно-телекоммуникационные сети, автоматизированные системы управления, функционирующие в сфере здравоохранения.

Указанные сведения также являются персональными данными пациентов, по сути их определения, как любой информации, относящейся к прямо или косвенно определенному или определяемому физическому лицу (субъекту персональных данных) (п. 1, ст. 3 № 152-ФЗ). Институциональные основы защиты ПДн закреплены в Федеральном законе от 27.07.2006 № 152-ФЗ «О персональных данных». Следует учитывать, что не относятся к сфере действия указанного ФЗ РФ ПДн, обработка которых ведется без использования средств автоматизации, в том числе, если характер ручной обработки персональных данных без использования таких средств не соответствует характеру действий (операций), совершаемых с их использованием. В указанном случае положения № 152-ФЗ не применяются [4, п. 1, ст. 3].

Далее разберем как в современных условиях, осуществляется обработка информации в информационных системах: компьютерных, автоматизированных или автоматических. Объектом защиты являются именно информационные системы, регулирование которых осуществляется на основании ФЗ РФ от 27.07.2006 № 149-ФЗ «Об информации, информационных технологиях и о защите информации». Согласно № 149-ФЗ информационной системой (далее – ИС) является система, которая организует процессы сбора, хранения и обработки информации о проблемной области [5, ст. 2].

Как следует из определения, посредством информационной системы обеспечивается обработка информации, и опосредуются процессы делопроизводства. При этом работа с информацией предполагает ее определенное передвижение, в том числе и передачу (обмен) другим участникам соответствующей сферы. Передача информации осуществляется посредством информационно-телекоммуникационной сети, то есть технологической системы, предназначенной для передачи по линиям связи информации, доступ к которой осуществляется с использованием средств вычислительной техники. Информационно-телекоммуникационная сеть (ее элементы) также становится объектом защиты и помимо № 149-ФЗ регулируется положениями ФЗ РФ от 07.07.2003 № 126 «О связи» [6, ст. 1].

Подводя итоги нашего анализа можно отметить следующее:

В российском законодательстве обеспечение врачебной тайны рассматривается со «статической» точки зрения, то есть, подразумевается, что раскрытие сведений частного характера может происходить либо путем разглашения медицинским персоналом или «лицами, которым они (сведения частного характера) стали известны при обучении, исполнении профессиональных, служебных и иных обязанностей». Вторым вариантом утечки информации, который предусматривает законодательство, является передача данных о здоровье пациента родственникам, должностным лицам. В противном случае законодательство предусматривает дисциплинарную, административную или уголовную ответственность. То есть, личные данные могут предоставляться почти исключительно с согласия самого пациента. Фактически, на текущий момент защита личных данных в медицинских информационных системах представлена двумя базовыми аспектами. Первым из них является этический (профессиональный) аспект взаимодействия врача и пациента, который регулируется нормами врачебной этики и законом о защите личных данных пациентов. Второй аспект представляет собой защиту информации в медицинской системе с технической точки зрения, то есть, здесь речь идет о создании адекватных механизмов защиты данных непосредственно в рамках программно-аппаратного комплекса информационной системы.

Список использованной литературы:

1. Указ Президента Российской Федерации от 06.03.1997 г. №188
2. Федеральный закон от 21.11.2011 № 323-ФЗ (ред. от 02.07.2021) «Об основах охраны здоровья граждан в Российской Федерации» // СЗ РФ. 2011. № 48. Ст. 6724; № 27 (ч. I). Ст. 5186.

3. Федеральный Закон РФ от 26.07.2017 № 187-ФЗ «О безопасности критической информационной инфраструктуры Российской Федерации».
4. Федеральный Закон от 27.07.2006 № 152-ФЗ «О персональных данных».
5. Федеральный Закон РФ от 27.07.2006 № 149-ФЗ «Об информации, информационных технологиях и о защите информации».
6. Федеральный Закон РФ от 07.07.2003 № 126-ФЗ «О связи».

© Р.Н. Писарев, 2024

УДК 51-7

Пичуев Д.А.,
Забайкальский государственный университет
г. Чита

КЛАССИФИКАЦИЯ ДОКУМЕНТОВ НА ОСНОВЕ АНАЛИЗ СОДЕРЖИМОГО

Текстовая классификация документов – это важный инструмент в области обработки естественного языка (Natural Language Processing, NLP). Она позволяет автоматически распределять документы по заранее определенным категориям на основе их содержания. Этот процесс имеет ряд практических применений, начиная от фильтрации спама в электронной почте и заканчивая автоматизированным анализом медицинских записей. В данной статье описывается обучение моделей в области классификации документов по их содержанию. И выгрузка обученной модели чтобы ее можно было просто и удобно использовать [1].

Данные, на основе которых производиться обучения взяты из разных датасетов и переведены на Русский язык. Данные представляют собой CSV файл. Левая колонка «Text» содержит разный текст. Правая колонка «Label» содержит цифру класса, к которому принадлежит текст. Всего имеется пять классов: Политика = 0, Спорт = 1, Технологии = 2, Развлечения = 3, Бизнес = 4, Юридические цитаты = 5, Медицина = 6.

```
Drive already mounted at /content/drive; to attempt to forcibly
```

	Text	Label
0	Бюджет для подготовки почвы для выборов\n \n Г...	0
1	Решение командующего армией по полкам\n \n Ожи...	0
2	Ховард отрицает раскол из-за удостоверений лич...	0
3	Наблюдатели будут следить за выборами в Велико...	0
4	Килрой назвал цель на выборах\n \n Бывший веду...	0
...
3203	Перспективное исследование дыхательной недоста...	6
3204	Нефармакологическое лечение периодических движ...	6
3205	Отсутствие или изменение конечной диастолическ...	6
3206	Вклад межличностного конфликта в хроническую б...	6
3207	Тотальный отрыв остеоинтегрированного винта. Т...	6

3208 rows x 2 columns

Рис. 1 – Пример датасета

Для обучения модели нужно сделать некоторые подготовительные этапы.

Первый этап это работы с данными. Для начала убираются дубликаты с помощью `drop_duplicates`. Затем стоит посмотреть на баланс классов и если явно видно расхождение между

ними, то стоит сделать нормализацию классов. После текстовая статистика. Текстовая статистика включает следующие аспекты: очищение текста от лишних символов, подсчёт количества слов в каждой строке, измерение длины текста, определение количества стоп-слов и другие параметры [4].

Второй этап это преобразование текста в вектор (векторизация). Векторизация основана на TfidfVectorizer. TfidfVectorizer — это инструмент из библиотеки scikit-learn, используемый для преобразования текстовых данных в числовые векторы на основе термина TF-IDF (Term Frequency-Inverse Document Frequency). Он сочетает частоту термина (TF) в документе с обратной частотой документа (IDF) для определения важности слова в документе относительно всего корпуса текстов. Так выглядит Матрица признаков TfidfVectorizer [3].

	абсолютно	августа	августе	авиакомпания	авиакомпания	авиатор	австралии	австралийская	австралийского
0	0.0	0.0	0.0	0.0	0.0	0.0	0.0	0.0	0.0
1	0.0	0.0	0.0	0.0	0.0	0.0	0.0	0.0	0.0
2	0.0	0.0	0.0	0.0	0.0	0.0	0.0	0.0	0.0
3	0.0	0.0	0.0	0.0	0.0	0.0	0.0	0.0	0.0
4	0.0	0.0	0.0	0.0	0.0	0.0	0.0	0.0	0.0

5 rows × 4525 columns

Рис. 2 – Матрица признаков TfidfVectorizer

Также стоит сделать стандартизацию StandardScaler. После нее можно разделять данные на тестовые и обучающие выборки.

Третий этап это обучение моделей. Модели, взятые для сравнения: Logistic Regression, Random Forest, XGBoost, LGBM, CatBoost. Как модели обучились, получается следующая оценка на рисунке 3.



Рис. 3 – Оценка моделей

Из диаграммы можно сделать вывод, что модель логистической регрессии показывает лучшие результаты по сравнению с другими моделями: Random Forest, XGBoost, LGBM и CatBoost. Однако логистическая регрессия не всегда является оптимальным выбором для классификации текста. Например, Случайный лес обладает рядом преимуществ, таких как:

1. Устойчивость к выбросам: Случайный лес менее чувствителен к выбросам и шуму в данных.

2. Обработка больших объемов данных: Эта модель хорошо масштабируется и справляется с большими объемами данных.

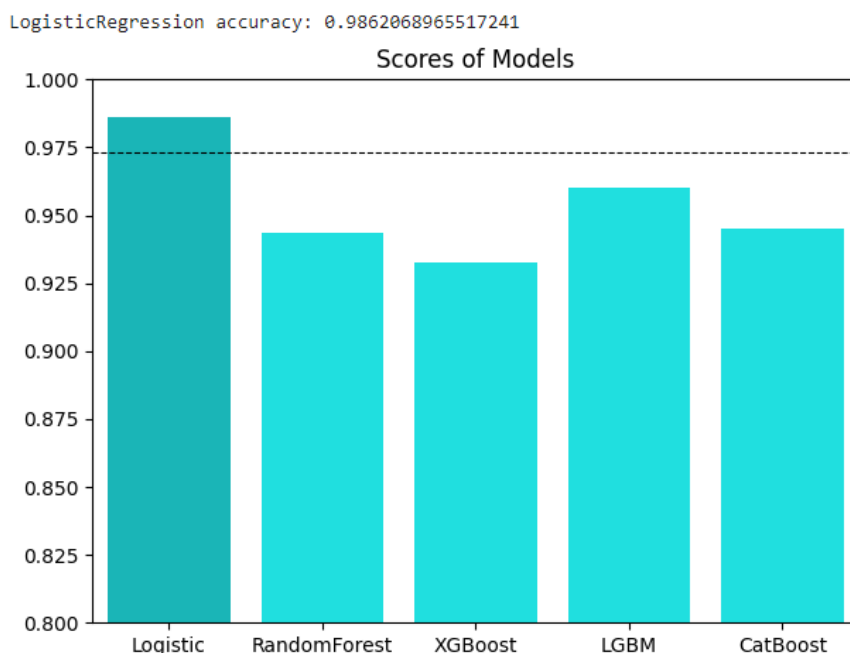
3. Универсальность: Случайный лес способен моделировать сложные зависимости и взаимодействия между признаками.

4. Снижение переобучения: За счет усреднения результатов множества деревьев решений, Случайный лес имеет меньшую склонность к переобучению.

Таким образом, несмотря на высокие показатели логистической регрессии в данной диаграмме, выбор оптимальной модели для классификации текста должен учитывать конкретные особенности задачи и преимущества других алгоритмов [2].

```

> ##### RandomForest #####

```

	precision	recall	f1-score	support
0	0.92	0.94	0.93	95
1	0.97	0.99	0.98	112
2	0.95	0.95	0.95	96
3	0.97	0.98	0.98	104
4	0.96	0.91	0.94	114
accuracy			0.95	521
macro avg	0.95	0.95	0.95	521
weighted avg	0.95	0.95	0.95	521

Рис. 4 – Оценка производительности модели «Случайный лес»

Четвертый и последний этап это использование уже обученной модели. Для работы с обученной моделью нужно выгрузить на локальное хранилище векторизацию, модель и стандартизацию. Для выгрузки и загрузки используются библиотеки pickle или joblib. Теперь в другом месте можно сделать загрузку с помощью тех же библиотек. После выбор текста для проверки работы классификации. В качестве теста, выбран текст про спорт. Он загружается из Pdf файла и конвертируется в текст. Дальше проходит все те же этапы, с некоторыми изменениями. Загруженные файлы используются для трансформации к: векторизации, модели и стандартизации. Пример ответа в качестве цифры класса на рисунке 5 [4].

```
df_scaler=scaler.transform(df_nlp)
predicted_class = rf.predict(df_scaler)
print(predicted_class)

[1]
```

Рис. 5 – Ответ от обученной модели

Список использованной литературы:

1. Классификация документов: 7 практических подходов для небольших наборов данных. URL: <https://habr.com/ru/articles/504744/>
2. Ankit Jain, Armando Fandango, Amita Kapoor. TensorFlow Machine Learning Projects. Изд-во Packt Publishing, 2018. 322 с.
3. Using TfidfVectorizer to Extracting Features from Text. URL: <https://sklearn.vercel.app/docs/classes/TfidfVectorizer>
4. Ashish Kumar. Learning Predictive Analytics with Python. Изд-во Packt Publishing, 2016. 319 с.

ТРАНСФОРМАЦИОННЫЕ ПРОЦЕССЫ ЦИФРОВЫХ ТЕХНОЛОГИЙ В ИНФОРМАЦИОННОЙ СРЕДЕ

Трансформационные процессы цифровых технологий в информационной среде оказывают значительное влияние на различные аспекты нашей жизни. Актуальность использования цифровых технологий в информационной среде сложно переоценить. Вот некоторые основные аспекты, по которым цифровые технологии остаются важными и актуальными: Цифровые технологии позволяют обрабатывать, передавать и анализировать информацию намного быстрее и эффективнее, чем традиционные методы. Это приносит огромные преимущества в повышении производительности и оперативности. Цифровые технологии делают информацию легко доступной и удобной для использования [1, с. 648]. Они позволяют получать данные независимо от местоположения, обмениваться информацией мгновенно и работать более эффективно. Цифровые технологии являются движущей силой для инноваций и развития в различных отраслях. Они позволяют создавать новые продукты, услуги и бизнес-модели, расширяя возможности информационной среды. Цифровые технологии собирают и анализируют огромные объемы данных, что помогает предсказывать тенденции, принимать обоснованные решения и улучшать бизнес-процессы [2, с. 51]. С учетом быстрого развития технологий и цифровизации общества, использование цифровых технологий остается актуальным и важным элементом информационной среды, способствуя росту и эффективности в различных областях жизни. Некоторые из них включают в себя:

1. Изменение способов коммуникации: Цифровые технологии значительно улучшили способы коммуникации, позволяя людям связываться мгновенно через социальные сети, мессенджеры и видеозвонки.

2. Образование и обучение: Цифровые технологии изменили способы обучения и доступа к образовательным ресурсам. Онлайн-курсы, вебинары и другие образовательные платформы стали доступными для многих людей.

3. Цифровая экономика: Цифровые технологии привели к появлению новых видов бизнеса и моделей экономики. Электронная коммерция, криптовалюты, блокчейн и другие инновации меняют существующие отрасли.

4. Биг-дата и аналитика: Цифровые технологии позволяют собирать и анализировать огромные объемы данных, что помогает компаниям принимать более информированные решения и предсказывать тенденции.

5. Интернет вещей (IoT): Цифровые устройства, подключенные к Интернету, создают сеть вещей, которая позволяет сбор и обмен данных между устройствами. Это приводит к улучшению управления ресурсами, умным домам и городам и новым видам автоматизации.

6. Виртуальная и дополненная реальность (VR и AR): Цифровые технологии виртуальной и дополненной реальности изменяют способы взаимодействия с информацией и окружающим миром. Они находят применение в обучении, развлечениях, медицине и других отраслях.

7. Кибербезопасность: Цифровые технологии создают новые угрозы для безопасности данных и личной информации. Развитие кибербезопасности становится все более важным для защиты от кибератак и утечек данных.

8. Искусственный интеллект (AI): Цифровые технологии искусственного интеллекта меняют способы, которыми мы решаем задачи, обрабатываем информацию и даже принимаем решения. AI применяется в медицине, финансах, автомобильной промышленности и других областях.

Эти процессы продолжают развиваться и изменять наш мир, создавая новые возможности и вызовы для общества.

Использование цифровых технологий в информационной среде имеет ключевое значение для современного общества и бизнеса [3, с. 189]. Некоторые из основных выводов о применении цифровых технологий в информационной среде включают в себя следующие аспекты:

1. Увеличение эффективности и производительности: Цифровые технологии помогают улучшить процессы обработки информации, управления данными и совершения операций. Это приводит к повышению эффективности и производительности организаций.

2. Улучшение доступности и распространения информации: Цифровые технологии делают информацию легко доступной и распространяемой. Это способствует улучшению коммуникации, обмену знаниями и распространению информации в различных областях.

3. Стимулирование инноваций: Цифровые технологии способствуют развитию инноваций, новых бизнес-моделей и продуктов. Они позволяют создавать новые цифровые продукты и услуги, открывая новые возможности для развития бизнеса.

4. Повышение уровня аналитики и прогнозирования: Цифровые технологии позволяют собирать, анализировать и интерпретировать данные более эффективно. Это помогает улучшить процессы принятия решений, предсказывать тенденции и оптимизировать бизнес-процессы.

5. Улучшение безопасности и защиты данных: Цифровые технологии играют важную роль в обеспечении безопасности информации и защите данных. Развитие кибербезопасности позволяет предотвращать угрозы и обеспечивать безопасность информационной среды.

В целом, цифровые технологии являются важным фактором развития информационной среды, способствуя улучшению процессов, коммуникации и инноваций в различных областях. Ключевую роль играет грамотное использование и интеграция цифровых технологий для достижения поставленных целей и улучшения результативности.

Список использованной литературы:

1. Current problems of enterprises' digitalization / A. B. Vishnyakova, I. S. Golovanova, D. V. Aleshkova [et al.] // *Advances in Intelligent Systems and Computing*. – 2020. – Vol. 908. – P. 646-654. – DOI 10.1007/978-3-030-11367-4_62. – EDN VPRQCK.

2. Пермяков, М. В. Цифровизация экономического кластера, проблемы и решения / М. В. Пермяков, С. Г. Банных, А. В. Сарапульцева // *Закон и власть*. – 2024. – № 1. – С. 51-53. – EDN DUHRMC.

3. Степанова, Т. А. Проблемы правового регулирования цифровых прав / Т. А. Степанова // *Вопросы российского и международного права*. – 2022. – Т. 12, № 5А. – С. 187-192. – DOI 10.34670/AR.2022.18.98.024. – EDN SNSGSQ.

© Д.В. Юренков, 2024

ГУМАНИТАРНЫЕ НАУКИ

УДК 796

Каличенко Д.Е., Корецкий И.С.,
ФГБОУ ВО «Кубанский государственный аграрный университет Имени И. Т. Трубилина»
г. Краснодар, Краснодарский край

ДОПИНГ В СПОРТЕ КАК СОЦИАЛЬНАЯ ПРОБЛЕМА

Аннотация: статья рассматривает проблему допинга в спорте как социальную проблему. Автор анализирует причины и последствия употребления допинга, а также меры, которые принимаются для борьбы с этой проблемой. В статье отмечается, что допинг в спорте считается не только нарушением спортивной этики, но и серьёзной угрозой для здоровья спортсменов, использующих допинг в своей деятельности. Так же в исследовании отмечаются этические и правовые аспекты допинга в спорте. Целью исследования является привлечение внимания к этой проблеме всех заинтересованных сторон для борьбы с этим явлением, для достижения и сохранения чистоты и справедливости в спорте.

Ключевые слова: здоровье, этика, честность, допинг, спорт, антидопинговые правила, нарушение, дисциплина, контроль, допинг-контроль, международные организации, профессиональный спорт, юридические аспекты, медицинские последствия, справедливость, запрещенные препараты.

Abstract: The article considers the problem of doping in sports as a social problem. The author analyzes the causes and consequences of doping, as well as the measures that are being taken to combat this problem. The article notes that doping in sports is considered not only a violation of sports ethics, but also a serious threat to ethical and legal aspects of doping in sports. The purpose of the study is to draw attention to this problem of all stakeholders in order to combat this phenomenon, to achieve and preserve purity and fairness in sports.

Keywords: health, ethics, honesty, doping, sport, anti-doping rules, violation, discipline, control, doping control, international organizations, professional sports, legal aspects, medical consequences, justice, prohibited drugs.

Допинг в спорте является одной из наиболее острых социальных проблем, существующих в этой отрасли. Это явление порождает множество разногласий и споров не только на международной арене, но и на соревнованиях внутри страны. А также приводит к серьёзным последствиям для здоровья спортсменов и отношения общества к спорту в целом.

Под допингом понимается ряд запрещённых биологически активных препаратов, стимулирующих активность и повышающих силы организма (анаболики, диуретики, наркотики и прочие). Одной из главных причин использования допинга в спорте является желание спортсменов достичь максимальных результатов и победить в соревнованиях любой ценой. В современном мире спорт является не только способом поддержания здоровья, но также и бизнесом, где каждый успех может принести спортсмену не только славу, но и деньги. Именно из-за этого многие спортсмены готовы рисковать собственной жизнью и здоровьем чтобы достичь желаемого результата.

Следует отметить, что использование некоторых препаратов, а также методов и манипуляций, запрещённых в спорте, прежде всего с медицинской точки зрения необоснованно и неконтролируемо несёт существенную опасность для здоровья, по ряду зарегистрированных случаев - приводит к инвалидности и даже смерти. Так, ряд авторов, в своих трудах указывают на то, что «анаболики всегда причиняют определённый ущерб здоровью атлета. Особенно быстро развиваются и оказывают более выраженные отрицательные эффекты приема анаболических стероидов у детей и подростков» [1, с. 24].

Поэтому, в течении последних десятков лет, международное сообщество, а также правительство различных государств ведут активную борьбу с допингом. Например, РУСАДА, для повышения просвещённости спортсменов, тренеров и иного спортивного персонала, разработала специальный онлайн курс. В ходе его прохождения обучающиеся изучают какие вещества и методы являются допингом, на что обращать внимание при назначении того или иного лекарственного средства спортсмену при лечении различных заболеваний [2]. Также в курсе представлен блок, посвящённый ответственности спортсменов и их персонала за нарушение антидопинговых правил, направленный на предупреждение нарушений с их стороны и формирующий понимание возможных последствий их действий. По итогу прохождения данного курса выдается специальный сертификат, подтверждающие освоение индивидом основ антидопинговых правил, который в дальнейшем запрашивается организациями, проводящими соревнования и тренировочную деятельность, для допуска спортсмена к участию.

Тем не менее, эта борьба не всегда приносит желаемых результатов. Несмотря на увеличение средств допинг-контроля. Расширение списка запрещённых препаратов, участники соревнований продолжают находить всё новые способы обойти действующую систему и прибегнуть к использованию запрещённых средств и препаратов.

Стоит также более подробно раскрыть юридическую ответственность спортсменов за использование допинга. Так, согласно Общероссийским антидопинговым правилам, нарушение последних может привести к аннулированию результатов спортивного мероприятия. А также к дисквалификации нарушителя, срок которой, в зависимости от допущенного нарушения, составляет от 2 лет до пожизненной дисквалификации [3, п. 11.1]. При этом санкции могут постигнуть как самого спортсмена, так и тренирующий его персонал (тренеров, врачей и так далее). Продолжая рассмотрение юридических ограничений, важно заметить, что государство, стараясь обеспечить нормальное развитие профессионального спорта, прибегает к различным способам воздействия на недобросовестных спортсменов. При этом за ряд нарушений может устанавливаться как административная, так уголовная ответственность [4, ст. 230.1] [5, ст. 6.18]. В то же время, справедливым является и мнение о том, что «правовое регулирование спортивных отношений

достигнет необходимого уровня и станет эффективным при формировании самостоятельной отрасли спортивного права» [6, с. 286].

Таким образом, необходимо обеспечить должную подготовку медицинского персонала, обладающего знаниями о фармакологически и динамических параметрах, то есть индивидуальных механизмах действия отдельных препаратов. Также они должны учитывать существующий на сегодняшний день обширный перечень антидопинговых препаратов. Последние, по указаниям специалистов, могут использоваться для воздействия на различные факторы, обеспечивающие лучшую адаптацию человека к физическим нагрузкам, лечения различного рода заболеваний (например астмы), а также могут быть рекомендованы здоровому человеку для улучшения качества жизни, однако их применение спортсменами в подготовительный/соревновательный период будет являться грубым нарушением правил соревнований, о чем медицинский персонал должен знать и уделять повышенное внимание при назначении их спортсмену.

Однако, допинг не только угрожает здоровью спортсмена, но и также подрывает доверие общества к спорту. Когда победа в соревнованиях зависит не только от физических возможностей. Но и от использования запрещенных препаратов, это приводит к тому, что многие люди, усомнившись в честности одного спортсмена, теряют веру в честность и справедливость спорта. Что может привести к ухудшению его репутации и потере интереса массы населения.

Существующий факт употребления допинга создаёт неравные условия для участников соревнований. Те, кто использует запрещенные препараты, получают несправедливое преимущество перед теми, кто придерживается честных методов и справедливой конкуренции. Такие условия подрывают основы соревновательного духа и отнимают у честных спортсменов возможность достичь успеха.

Необходимо также упомянуть и моральный аспект, так как такая проблема существует и напрямую зависит от выбора каждого спортсмена. Что приводит к выводу о необходимости формирования у спортсменов и спортивного персонала стойкого негативного отношения к допингу как явлению, посягающему на саму сущность допинга, наносящему репутационный вред не только конкретным спортсменам, командам, странам, но и спорту как явлению в целом.

В то же время, употребление допинга как социальная проблема, связано с другой социальной проблемой, существующей довольно долго, а именно - с употреблением наркотиков, что довольно распространено среди молодёжи. Изучать эту проблему невозможно и без упоминания воспитательного аспекта, суть которого состоит в применении тренерами и наставниками соответствующих образовательных мер по отношению к своим подопечным (спортсменам). Такими мерами являются проведение воспитательных бесед о вреде допинга, наркотиков и т. д.

Таким образом, проблема допинга является комплексной и включает в себя медицинский, моральный, юридический, политический, организационный, педагогический аспекты.

Для борьбы с допингом в спорте необходимо не только ужесточить наказания за его использование, но и проводить широкую работу по пропаганде здорового образа жизни и честных методов тренировок. Важно также развивать научную базу для выявления новых видов запрещённых веществ, относящихся к допингу и создания эффективных методов борьбы с ними.

Таким образом, допинг в спорте является серьёзной социальной проблемой, которая требует комплексного подхода и сотрудничества всех участников спортивного сообщества. Только так можно сохранить честность и справедливость в спорте и обеспечить здоровье и безопасность спортсменов.

Список использованной литературы:

1. Карнавская Н.В., Яшина Ю.Е., Чернышева И.В., Егорычева Е.В. ВЛИЯНИЕ ДОПИНГА НА ЖИЗНЬ СПОРТСМЕНА // Форму молодых ученых. 2016 №2 С. 23-26
2. Онлайн курс РУСАДА для врачей и медицинского персонала // URL: <https://mzdrav.rk.gov.ru/structure/aae2d670-34c1-411b-88cb-82681eccc05a>
3. Приказ Минспорта России от 24.06.2021 N 464 «Об утверждении Общероссийских антидопинговых правил»
4. «Уголовный кодекс Российской Федерации» от 13.06.1996 N 63-ФЗ (ред. От 27.11.2023) // СПС «Консультант Плюс»
- 5 «Кодекс Российской Федерации об административных правонарушениях» от 30.12.2001 N 195-ФЗ (ред. От 12.12.2023) // СПС «Консультант Плюс»
6. Цыганкова В.О. Спорт как один из методов формирования патриотического воспитания у студенческой молодежи / В.О. Цыганкова, К.Н. Дмитрияк // Педагогика, психология, общество: от

теории к практике : материалы V Всероссийской научно-практической конференции с международным участием, Чебоксары, 22 декабря 2022 года / БУ ЧР ДПО «Чувашский республиканский институт образования» Министерства образования и молодежной политики Чувашской Республики. – Чебоксары: Общество с ограниченной ответственностью «Издательский дом «Среда», 2022. – С. 284-287

7. Цыганкова В.О. Формирование мотивации к здоровому образу жизни у студентов Кубанского ГАУ средствами внеурочных занятий тхэквондо / В.О. Цыганкова, И.В. Куликова // Ученые записки университета им. П.Ф. Лесгафта. – 2021. - № 5(195). – С. 429-432

8. Алешин, Е. А. Компоненты физической культуры личности / Е. А. Алешин // Современные исследования: теория, практика, результаты : сборник материалов Международной научно-практической конференции, Москва, 22 января 2024 года. – Москва: Общество с ограниченной ответственностью "Издательство АЛЕФ", 2024. – С. 35-37. – EDN LFYZNE

© Д.Е. Каличенко, И.С. Корецкий, 2024

УДК 81'25

Клочков А.В.,
кандидат филологических наук, доцент,
ФГБОУ ВО «Орловский государственный университет им. И.С. Тургенева»

ОБ ОДНОЙ КОНВЕНЦИОНАЛЬНОЙ ОСОБЕННОСТИ ПЕРЕВОДОВ С АНГЛИЙСКОГО ЯЗЫКА НА РУССКИЙ

Данная статья отражает наблюдения, сделанные при сопоставительном анализе оригинала и перевода на русский язык текстов художественных произведений. А именно речь пойдет о тенденции к созданию в переводе несобственно-прямой речи и, таким образом, о придании большей «художественности» переведенному на русский язык тексту. Сопоставительный контрастивный анализ различных произведений художественной литературы и их переводов на русский язык позволяет говорить о том, что наблюдаемая тенденция является достаточно распространенным явлением.

Как известно, несобственно-прямая речь (далее – НПР) является одним из способов передачи чужого высказывания. При этом совмещается объективный авторский план и субъективный план персонажа [2, с 263]. Это делает НПР более тонким художественно-стилистическим приемом передачи размышлений, воспоминаний, чувственных переживаний персонажа, чем прямая или косвенная речь.

Переход от призмы автора к призме персонажа может никак не маркироваться, тем не менее его можно проследить на грамматическом уровне по местоимениям, дейктическим параметрам, глагольно-временным формам.

Из особенностей, отличающих несобственно-прямую речь от других способов выражения чужой речи, В. Шмид отмечает следующие [3, с. 124-125]:

- НПР не выделяется в тексте произведения графическими средствами, такими как, например, кавычки, а также не сопровождается частицами, сигнализирующими о косвенной речи, а именно мол, дескать, -де;

- в НПР и адресант, и адресат, и объект речи оформляется местоимением 3 лица и его грамматическими формами;

- при НПР автор эксплицитно не выражает принадлежность текста, не вводит глаголы речи;

- НПР хоть и является частью речи автора, но отражает перспективу персонажа, его восприятие ситуации.

Говоря о характерных для оформления НПР структурно-семантических типах предложения, можно выделить вопросительные и восклицательные предложения. Использование таких типов предложений объясняется их эмоционально-экспрессивным содержанием [2, с. 264].

Такая контаминация голосов автора и персонажа может проявляться в виде несобственно-авторской и несобственно-прямой речи [1, с. 125]. Различие между ними заключается в доминировании одного из планов изложения. Если строй авторской речи сохраняется, а план

персонажа присутствует в нем в виде вкраплений, отдельных экспрессивных вставок, то можно говорить о несобственно-авторской речи. В том случае, если авторская речь прерывается целым синтаксическим блоком, который в структурном и интонационном отношении выделяется на фоне авторской речи, то мы имеем дело с несобственно-прямой речью.

В качестве материала для иллюстрации наблюдаемой тенденции взято произведение Дж. Роулинг «Гарри Поттер и тайная комната», а именно оригинал на английском языке и его переводы на немецкий и русский языки. Рассмотрим некоторые примеры тех конструкций, которые в переводе оформляются в виде НПП:

<p>«Harry went back to his toast. <i>Of course, he thought bitterly, Uncle Vernon was talking about the stupid dinner party.</i> He'd been talking of nothing else for two weeks.» [4]</p>	<p>«Harry wandte sich wieder seinem Toast zu. <i>Natürlich, dachte er verbittert, Onkel Vernon sprach von diesem blöden Abendessen.</i> Seit zwei Wochen redete er von nichts anderem.» [5]</p>	<p>«Гарри опять принялся жевать свою гренку. <i>Как дядюшка надоел со своей дурацкой сделкой!</i> Последние две недели только о ней и разговор.» [6]</p>
--	---	--

В данном примере при переводе на русский в виде НПП оформлено предложение, которое в оригинале вводится с помощью ментального глагола «think». В переводе на немецкий язык структура предложения с ментальным глаголом «denken» сохраняется. Этот пример иллюстрирует распространенные случаи преобразования в НПП конструкций с глаголами ментального плана.

Рассмотрим еще один схожий пример:

<p>«Harry had slipped through Voldemort's clutches for a second time, but it had been a narrow escape, and even now, weeks later, Harry kept waking in the night, drenched in cold sweat, <i>wondering where Voldemort was now</i>, remembering his livid face, his wide, mad eyes...» [4]</p>	<p>«Harry war Voldemorts Klauen ein zweites Mal entkommen, doch diesmal nur um Haaresbreite, und selbst jetzt, Wochen später, wachte Harry nachts schweißgebadet auf und sah Voldemorts aschgraues Gesicht und seine weit aufgerissenen, wahnsinnigen Augen vor sich. <i>Wo mochte er jetzt wohl stecken?</i>» [5]</p>	<p>«Правда, Гарри опять удалось спастись, уже второй раз. Но жизнь его висела на волоске. С того дня прошла не одна неделя, а Гарри нет-нет да и проснётся ночью в холодном поту: опять привиделось это страшное лицо, безумные глаза. <i>Такая жуть! Интересно, а где сейчас Волан-де-Морт?</i>» [6]</p>
--	--	---

В данном примере в выделенном предложении используется глагол чувственно-ментального плана «wonder», который предвещает риторический вопрос. В переводе на немецкий и русский язык переводчики оформляют риторический вопрос в форме НПП. При этом в русскоязычной версии книги переводчик добавляет восклицательное предложение «Такая жуть!», которое становится началом блока НПП.

В следующем примере показан еще одно довольно частотное явление, которое заключается в преобразовании косвенной речи в НПП.

<p>«... Harry missed his best friends, Ron Weasley and Hermione Granger. They, however, didn't seem to be missing him at all. <i>Neither of them had written to him all summer, even though Ron had said he was going to ask Harry to come and stay.</i>» [4]</p>	<p>«... vermisste Harry seine besten Freunde, Ron Weasley und Hermine Granger. Die allerdings schienen ihn überhaupt nicht zu vermissen. <i>Seit er hier war, hatte er keinen einzigen Brief von ihnen bekommen, obwohl Ron doch versprochen hatte, er würde Harry zu sich nach Hause einladen.</i>» [5]</p>	<p>«Нет рядом ни Рона Уизли, ни Гермионы Грэйнджер — его лучших друзей. Совсем они про него забыли. <i>За всё лето ни одного письма! А ведь Рон — тогда в июне — даже звал его погостить.</i>» [6]</p>
---	--	--

В оригинале слова Рона, лучшего друга главного героя, передаются в виде косвенной речи и вводятся глаголом «had said». В немецкоязычной версии книги косвенная речь сохраняется с помощью конструкции в форме Конъюнктива I, которая служит для передачи косвенной речи, и также вводится глаголом «versprochen hatte». В переводе на русский язык косвенная речь заменяется НПП. Первое предложение – восклицательное, при этом НПП, в сравнении с оригиналом, приобретает более «живой» характер за счет междометия «ведь» и употребленного в виде уточнения «тогда в июне», которое разрывает структуру предложения и придает НПП более эмоциональный, непринужденный характер.

Если в вышеописанных примерах причины появления НПР в переводе более очевидны, то в последующих замена авторского плана на НПР носит, как нам кажется, менее мотивированный характер.

<p>«He missed the castle, with its secret passageways and ghosts, his classes ... , the mail arriving by owl, eating banquets in the Great Hall, <i>sleeping in his four-poster bed in the tower dormitory</i>, visiting the game keeper, Hagrid, in his cabin next to the Forbidden Forest in the grounds, and, especially, Quidditch ...» [4]</p>	<p>«Er vermisste das Schloss mit seinen Geheimgängen und Geistern, die Unterrichtsstunden ..., die Eulenpost, die Festessen in der Großen Halle, <i>sein Himmelbett im Turmschlafsaal</i>, die Besuche bei Hagrid, dem Wildhüter, der in einer Hütte am Rand des Verbotenen Walds auf den Ländereien des Schlosses lebte - und vor allem Quidditch ... » [5]</p>	<p>«Он очень скучал по школе, скучал по замку, его таинственным переходам, привидениям, по урокам и учителям ..., по общим трапезам в Большом зале. <i>А какая у него замечательная кровать под пологом на четырёх столбиках в круглой спальне на самом верху башни! Почту приносят совы, а в хижине на опушке Запретного леса живёт добрый лесничий Хагрид.</i> Но особенно он скучал по квиддичу...» [6]</p>
---	--	--

В этом примере, как в оригинальном тексте, так и в переводе на немецкий язык выделенный отрывок про кровать, на которой спал главный герой, является одним из множества приятных воспоминаний о тех вещах, по которым он скучает, и оформляется в виде одного из элементов многосоставного перечисления в речи автора-повествователя. То же самое наблюдается и в переводе на немецкий язык, в то время как в русскоязычной версии перевода этот отрывок оформлен в виде НПР самостоятельным восклицательным предложением. Следует отметить, что вопросительные и восклицательные предложения, как видно в том числе из вышеприведенных примеров, часто стоят в начале блока НПР. В данном случае и следующее предложение про друга Гарри лесничего Хагрида также оформлено в виде НПР самостоятельным предложением.

Еще один пример того, как план автора может быть «разбавлен» элементами перспективы персонажа.

<p>«Harry knew he shouldn't have risen to Dudley's bait, <i>but Dudley had said the very thing Harry had been thinking himself...</i> maybe he didn't have any friends at Hogwarts...» [4]</p>	<p>«Er hätte Dudleys Köder nicht schlucken sollen, sagte sich Harry, <i>doch Dudley hatte genau das ausgesprochen, was er selbst gedacht hatte</i> ... Vielleicht hatte er ja tatsächlich keine Freunde in Hogwarts ...» [5]</p>	<p>«Конечно, на Дадли не стоит обращать внимание. <i>Но как не расстроиться от его слов?</i> Может, и впрямь нет у него в школе друзей?» [6]</p>
--	--	--

В данном примере собственно авторская речь заканчивается фразой «thinking himself», далее после троеточия со слова «maybe» начинается НПР. Такая структура оригинала сохраняется в переводе на немецкий язык, но при этом эмоциональность НПР подчеркивается лексическими единицами «ja tatsächlich». А в переводе на русский переводчик переосмысляет этот отрывок и вместо авторской речи уже вводит НПР, началом которого становится вопросительное предложение.

Таким образом сопоставительный контрастивный анализ оригинала и его переводов на немецкий и русский языки выявил следующие закономерности. Немецкоязычный перевод в целом в большей степени соответствует духу оригинала. Переводчик стремится сохранить план повествования автора, случаи введения в текст перевода НПР не носят частотный характер.

В тексте перевода на русский язык случаи оформления авторской речи в виде НПР встречаются довольно часто. При этом можно говорить о более ярко выраженной тенденции оформлять в виде НПР косвенную речь оригинального текста, а также таких его отрывков, содержанием которых являются мысли, чувства, переживания персонажей, которые могут вводиться с помощью глаголов чувственно-мыслительного плана. При этом следует также отметить, что НПР в проанализированном нами материале довольно часто начинается вопросительными или восклицательными предложениями. В целом введение НПР в текст перевода придает повествованию более «живой» характер и стилистическое разнообразие.

Список использованной литературы:

1. Брандес М.П., Провоторов В.И. Предпереводческий анализ текста: учебное пособие. 4-е изд., перераб. и доп. М.: КДУ, 2006. – 240 с.
2. Гончарова Е.А., Шишкина И.П. Интерпретация текста. Немецкий язык: Учеб. пособие. М.: Высшая школа, 2005. – 368 с.
3. Шмид В. Нарратология. – М.: Языки славянской культуры, 2003. – 312 с. – (Studia philologica)
4. Rowling, J. K. Harry Potter and the Chamber of Secrets. New York: Scholastic, Inc., 2000. – 314 p.
5. Rowling, J. K. Harry Potter und die Kammer des Schreckens. Hamburg, Carlsen Verlag GmbH, 1999. – S. 352.
6. Дж. К. Ролинг. Гарри Поттер и Тайная комната. М.: РОСМЭН, 2001. – 480 с.

© А.В. Клочков, 2024

УДК 128:81

Матикеева А.К.,
Кыргызский национальный университет имени Ж.Баласагына, Кыргызская Республика,
г. Бишкек

ФЕНОМЕН КОНЦЕПТОВ «ДОБРО» И «ЗЛО» В ФИЛОСОФИИ И ЛИНГВИСТИКЕ

Аннотация. В статье анализируются философские воззрения о категории добра и зла античных философов, мыслителей немецкой классической философии, также русских философов XIX- XX веков. Исследование концептов в философском аспекте значимо тем, что именно в них отражается мировосприятие народа о действительности. Рассмотрены эквиваленты пословиц, фразеологизмов русского и кыргызского народов, репрезентирующих отношения к добру и злу как основным морально-этическим категориям. Отмечено, что «добро» и «зло» являются одним из ключевых концептов языкового сознания и занимают особое место в языковой картине мира.

Ключевые слова: концепт, добро и зло, философские учения, лингвистика, языковое сознание, языковая картина мира, пословицы, фразеологизмы

Matikeeva A.K.,
Kyrgyz National University named after Zh.Balasagyn, Kyrgyz Republic,
Bishkek

PHENOMENON OF CONCEPTS “GOOD” AND “EVIL” IN THE PHILOSOPHY AND LINGUISTICS

Abstract: The article analyzes philosophical views about the category of good and evil of ancient thinkers, representatives of German classical philosophy, and also Russian philosophers of the XIX-XX centuries. The study of concepts in the philosophical aspect is significant in that they reflect the worldview of the people about reality. The equivalents of proverbs, phraseologisms of the Russian and Kyrgyz peoples, representing the relationship to good and evil as the main moral and ethical categories are considered. It has been noted that the concepts of “good” and “evil” are one of the key concepts of language consciousness and occupy a special place in the linguistic picture of the world.

Keywords: concept, good and evil, philosophical teachings, linguistics, linguistic consciousness, a linguistic picture of the world, proverbs, phraseology.

Что такое добро и зло? Эти понятия с античных времен и до наших дней остаются самым существенным объектом исследования.

Современные изыскания свидетельствуют, что концепты «добро» и «зло» актуальны во многих научных направлениях как философия, этика, когнитивная психология, лингвистика и др. В этой связи нужно отметить, что изучения имеют междисциплинарный характер, а выдвинутые гипотезы имеют давнюю историю.

В философских словарях даются следующие толкования *добра и зла*: «основные категории этики, употребляемые при нравственных оценках отдельных явлений, поступков, побудительных мотивов деятельности людей и т.д.[1,с.104], «морально-этические категории, в которых выражается нравственная оценка поведения людей (групп, классов), а также общественных явлений с определенных классовых позиций. Под *добром* понимается то, что общество (данный класс) считает нравственным, достойным подражания. *Зло* имеет противоположное значение: безнравственное, достойное осуждения [2,с.130]. Эти и другие определения основываются на философских мыслях, *добро* и *зло* выражаются через совокупность конкретных нравственных требований, указывают на нормы поведения людей в обществе.

В «Словаре по этике» *добро* представляет «обобщенную форму разграничения и противопоставления нравственного и безнравственного, имеющего положительное и отрицательное моральное значение, того, что отвечает содержанию требований нравственности того, что противоречит им... . Добро приобретает форму конкретных понятий - *добродетеля, благодетель, добродетели, справедливости* и др. « *Зло* – понятие морального сознания, которое служит наиболее обобщенным выражением представлений о безнравственности, противоречащей требованиям морали, заслуживающей осуждения, а также общей абстрактной характеристикой отрицательных моральных качеств [3,с.73, с.91].

Категории *добра и зла* всегда были объектом обсуждения философов античности. Например, *добро* в учениях древнегреческого философа Сократа (469-399 до н.э.) есть мудрость, умение различать добро и зло – высшая мудрость. А *добродетель* как деятельная форма усвоения добра, по Сократу, “ способ бытийствования, делающий человека тем, чем должен быть” , однако “дурные поступки порождаются только незнанием и никто не бывает злым по доброй воле” [4, с.437]. На основании рассуждений можно обозначить, что только мудрость содействует проявлению добра, а зло совершается не специально, происходит из-за неосведомленности человека, т.е. вследствие незнания реальности. Развивая эту идею, Сократ пытался установить устойчивые нравственные нормы для совершенствования человеческой души.

Ученик Сократа Аристипп (ок. 435-355 до н.э.) считал, что высшей целью жизни является удовольствие, но человеку не нужно соблазняться блаженством, он должен стараться к достижению “разумного наслаждения”, которое считается высшим благом, смыслом жизни, иными словами, добро и зло , истина и ложь определяются восторгом и страданием.

Один из “величайших мыслителей древности” Аристотель в трудах “Этика Никомаха”, “Этика Эвдема” и “Большая этика” писал, что“ благо везде и повсюду зависит от соблюдения двух условий : правильного установления конечных целей и отыскания соответствующих средств, ведущих к конечной цели”. Как полагает мудрец, “ в основе моральной деятельности и нравственных доблестей лежит объективная целесообразность, а высшая благо - цель жизни” [5, с.27]. Если Аристотель рассматривает добродетельность в социальных отношениях человека, то в учениях Платона (428/427-348/347 до н.э.) развивается теория существования форм идей, реальность сравнивается с добром в чистой форме, а зло проявляется при отсутствии добра. Платон утверждал, что «добродетель - это [...] некое здоровье, красота, благоденствие души, а порочность – болезнь, безобразие, [позор] и слабость». Такое рассуждение научно обосновано [6, Интернет ресурс: <https://citater.net/tsiaty/>].

Издавна категории *добра и зла* сопоставляются как противоположное понятие, но « в рамках единого восприятия». В труде перипатетического философа Симпицилия (год рождения не известен, умер 549 н.э.) : “Доброе начало и злое начало противоположны; они не могут быть противоположны, не будучи одного и того же рода; значит, есть нечто такое, что выше их; это нечто – одно и обладает всей сущностью начала; значит, оно является собственно началом; значит, нет, двух первых начал” [7, с.101] . Целесообразно отметить, что философы архаического периода трактовали человека как двусмысленного субъекта, параллельно носящего в себе доброе и злое начало.

Фундаментальную роль в истории этической мысли Китая сыграли идеи Конфуция (551-479 гг. до н.э.). В них продвинута концепция нравственности, разработан целый комплекс морально-этических норм и принципов. В чем же заключается философия высказывания Конфуция: “Некто спросил: Правильно ли говорят, что за зло нужно платить добром?” Учитель сказал: “ А чем же тогда платить за добро? За зло надо платить по справедливости, а за добро-добром” [8, Интернет ресурс: <https://citater.ru/>]. Соответственно, в том, что каждый должен получить за содеянное либо наказание, либо поощрение соизмерно. Но нравственность выше всего.

Мыслители античной эпохи внесли весомый вклад в развитие философских воззрений, в теоретическую разработку проблем добра и зла в обществе. Этим обусловлено их существенное влияние на основание классического философско-этического наследия, также на обоснование морально-нравственных ценностей.

Целый ряд этических проблем рассмотрен представителями немецкой классической философии XVIII–XIX вв. как И.Кант (1724-1804), И.Фихте (1762-1814), Г.В.Гегель (1770-1831), Ф. Шеллинг (1775-1854), Л.Фейербах (1804-1872) и др.

И.Кант проанализировал *добро* и *зло* как две силы, противоречащие друг другу. В работе «Религия в пределах только разума» (1796) Кант пишет, что «Различие между тем, добрый ли человек или злой, заключается не в различии между мотивами, которые он принимает в свою максиму (не в её материи), а в субординации (в её форме): который из указанных двух мотивов делает он условием другого. Следовательно, человек (даже лучший) зол только потому, что, принимая мотивы в свои максимы, он переворачивает их нравственный порядок...» [9, с.39]. По мнению Канта, добро – это вопрос мотива, а совершенное зло является результатом неспособности разума совладать с природными склонностями.

Добро и *зло*, по Гегелю, взаимосвязанных, неотделимых от понятия индивидуальной воли, самостоятельного индивидуального выбора. «Так как передо мной стоят добро и зло, то я могу сделать между ними выбор, – пишет Гегель, – могу решиться на то и на другое, могу принять в свою субъективность как то, так и другое»... «добро есть субстанциальное бытие для субъективной воли, она должна его сделать своей целью и совершить...» Добро без субъективной воли есть только лишенная абстракции реальность, и эту реальность оно должно получить лишь через волю субъекта, который должен иметь понимание добра, сделать его своим намерением и осуществить в своей деятельности» [10, с.21].

В России XIX–XX вв. появилось много исследований, посвященных проблеме добра и зла (Н.Лосский, В.Соловьев, С.Н.Булгаков, Н.А.Бердяев, И.А.Ильин, Л.П.Карсавин, Л.М.Лопатин). В настоящее время разрабатывается в трудах Т.В.Адорно, Г.Н.Гумницкого, Л.Н.Когана, В.П.Фетисова, В.Н.Шердакова, С.Ф.Анисимова и др. По мнению вышеназванных ученых, проблемы добра и зла не отделимы, чтобы усовершенствовать этическую систему целесообразно решить вопросы, касающиеся этих задач.

Следует отметить, что несмотря на противоречивые взгляды всего исторического периода, мировоззрения мыслителей сыграли огромную роль в формировании нравственно-этических основ поведения личности. *Добро* и *зло* понятия, которые никак нельзя рассмотреть каждого из них отдельно, так как в глубине человеческого сознания *благо* и *зло* представляют совокупность позитивных и негативных поступков.

С целью выявления особенностей феномена исследуемых концептов отметим, что *добро* и *зло* являются одним из важнейших объектов исследования лингвистики. Как полагает А.И.Фефилов, «обозначаемые с помощью слов отдельные представления, соединяясь и разъединяясь, образуют мысль, становление мысли происходит в процессе речевого выражения, то есть мысль формируется в процессе выражения» [11, с.28]. Если рассмотреть их на языковом материале, то они представляют основу языковой картины мира любого этноса. Языковая картина мира – это «взятое во всей совокупности, все концептуальное содержание данного языка» [12, с.246].

Проанализируем вкратце концепты «добро» и «зло» в русском и кыргызском языковом сознании. В структуре данных концептов *выделяются* этические, философские, лингвистические и другие аспекты.

Таким образом, в рамках этического аспекта для концепта «добро» целесообразно выделить общечеловеческие, духовные ценности как *сострадание, справедливость, нравственность, отзывчивость, любовь* и др., а «зло» ассоциируется со словами *предательство, ложь, обман, алчность, эгоизм, подлость, трусость, зависть* и др. С позиции философского аспекта для концепта «добро» важными являются *благо, нравственность, достоинство, уважение*, «зло» имеет противоположное значение: *безнравственное, достойное осуждения...*. Лингвистический аспект охватывает описание концептов посредством языковых единиц: пословиц, поговорок, загадок, афоризмов, примет, фразеологизмов и др.

Издавна пословицы и поговорки, загадки, фразеологизмы отражали жизненный опыт народа и передавались последующим поколениям в устной форме, затем в письменном виде. Надо отметить, что имена не всех авторов дошли до нас, что это народная мудрость освещает житейские наблюдения. Как писал В.И.Даль: «Народные слова наши прямо могут переноситься в письменный

язык, никогда не оскорбляя его грубою против самого себя ошибкою, а напротив, всегда направляя его в природную свою колею... » .

Отношение к добру и злу базируется на духовно-нравственных, моральных ценностях того или иного этноса. Соответственно, мировосприятие народа зависит от особенности национального менталитета. К примеру, рассмотрим некоторые пословицы и фразеологизмы, которые актуальны как в жизни русского народа, так и в кыргызском народе. Независимо оттого, что национальный язык русского народа относится к восточной группе славянских языков, а кыргызский к тюркской системе языков, встречаются идентичные эквиваленты в обоих языках.

Пословицы и поговорки о добре и зле. *Нет худа без добра (Жаман айтпай жакшы жок). Не хвались серебром, а хвались добром (Күмүшүнө мактанбастан, ырайымаңа мактан). От добра худа (добра) не ищут. (Жакшылыктан жамандык издебейт); Твоим же добром, да тебе же челом (Өзүң кылган иш, башыңа муш). Девушки хороши, красные пригожи, да отколь же злые жены берутся? (Кыз кезинде баары жакшы, жаман катын кайдан пайда болот?). На языке мёд, под языком лёд (Тилинде бал, дилинде муз).*

В общественном сознании широко используются пословицы, взятые из Библии, Священного Корана. С религиозной точки зрения идея высшего добра воплощена в Боге, добро и зло в жизни каждого человека происходит только по воле Всевышнего. *Кто добро творит, тому Бог отплатит. За добро Бог плательщик (Ким жакшылык кылса, Кудайдан кайтат. Кудай деген кур калбайт); На зло молящего Бог не слушает (Жамандык тилегенди Кудай укпайт)* [13, с.443, с.683].

Фразеологизмы. *От доброго сердца (Чын жүрөктөн). Жизнь дана на добрые дела. (Жашоо жакшы иштерге берилген). Отдать в добрые руки (Жакшы колго берүү). Доброе слово и кошке (змею) приятно (Жакшы сөзгө жылан да ийинден чыгат). Добром не кончится (Жакшылык менен аяктабайт). Много видел: добра и худа; (Эмнени гана көрбөдүм). Злой язык (Уу тил)* [14, с.84].

Таким образом, концепты «добро» и «зло» являются одним из ключевых концептов языкового сознания и занимают особое место в языковой картине мира русского и кыргызского народов. Важность концептов подтверждает и наличие многочисленного количества пословиц, фразеологизмов с лексемами *добро* и *зло*. Именно в языковых единицах обосновываются морально-нравственные ценности, взгляды социума. А стремление понять сущность *добра* и *зла* остается самой актуальной темой науки в целом.

Список использованной литературы:

1. Философский словарь/авт.-сост.С.Я.Подопригора, А.С.Подопригора. – Изд.2-е, стер. – Ростов н/Д: Феникс. 2013.-562, [1, 264], [2]с. С.104.
2. Философский словарь. Под ред. И.Т.Фролова. Изд.5-е. –М.:Политиздат,1986.-590 с. С. 130.
3. Словарь по этике / Под ред. И.С. Кона. –4-е. – М.: Политиздат, 1981. –430 с. С 73, С 91.
4. Философский словарь. Под ред. И.Т.Фролова. Изд.5-е. –М.:Политиздат,1986.-590 с. С. 437.
5. Философский словарь. Под ред. М.М.Розенталя.Изд.3.Изд-во Политической литературы.М.:1975. С.27.
6. Интернет ресурс: <https://citater.net/tsitaty/>.
7. Таранов П.С. Универсальная энциклопедия аргументов. Спорные истины: 2 т. –Висагинас: Альфа,2000. –Т.2.- 656 с.: ил. С.101.
8. Интернет ресурс: <https://citater.ru>
9. Кант И. Сочинения в шести томах. М.: Мысль, 1963-1966. С.39.
10. Гегель Г.В.. Феноменология духа. СПб.: Наука”, 1992 .С 21.
11. Фефилов А.И. Феномен языка в философии и лингвистике. Учебное пособие .Изд. «Флинта», 2014.С.28.
12. Караулов Ю.Н. Общая и русская идеография. М.: Наука, 1976. С 246.
13. Даль В.Толковый словарь русского языка: Т.1-4.-М.: Рус.яз., 1981.-Т1.А-3.1981. 699с.,1 портр. С.443, С.683.
14. Нускаев К. 2200 макал-лакаптар. ”Бийиктик”,2003. С.84.

© А.К. Матикеева, 2024

Аралов Е.С.,
старший преподаватель кафедры теплогазоснабжения и нефтегазового дела,
Коротков В.Д.,
магистрант кафедры теплогазоснабжения и нефтегазового дела,
ФГБОУ ВО «Воронежский государственный технический университет»,
город Воронеж

**ФИЗИКО-МАТЕМАТИЧЕСКОЕ МОДЕЛИРОВАНИЕ ТЕМПЕРАТУРНОГО РЕЖИМА
ЛЕТНЕЙ ТЕПЛИЦЫ**

Аннотация: В статье рассматривается физико-математическое моделирование температурного режима летней теплицы с использованием уравнений теплопроводности. Описаны основные законы и принципы, влияющие на тепловые процессы в грунте теплицы. Представлены результаты моделирования, демонстрирующие зависимость температурных колебаний от глубины и частоты колебаний температуры.

Ключевые слова: температурный режим, теплица, теплопроводность, физико-математическое моделирование, температурные колебания, тепловые волны

Abstract: The article examines the physico-mathematical modeling of the temperature regime of a summer greenhouse using heat conduction equations. The main laws and principles influencing thermal processes in greenhouse soil are described. The modeling results demonstrating the dependence of temperature fluctuations on depth and frequency of temperature oscillations are presented.

Keywords: temperature regime, greenhouse, heat conduction, physico-mathematical modeling, temperature fluctuations, thermal waves

Перед тем как приступить к моделированию температурного режима летней теплицы, необходимо тщательно изучить и перечислить все существующие законы и принципы, которые, как правило, учитываются в процессе моделирования. Это важно по нескольким причинам.

Во-первых, понимание всех задействованных физических процессов и их математического описания позволяет создать более точную и адекватную модель, которая будет правильно отражать реальность. Комплексный подход, включающий все существенные аспекты теплопереноса, помогает избежать упрощений, которые могут привести к значительным ошибкам в расчетах и прогнозах.

Во-вторых, использование проверенных и признанных законов физики обеспечивает научную обоснованность модели. Это важно для того, чтобы результаты моделирования были признаны достоверными и могли использоваться для практических приложений, таких как оптимизация тепличных условий и повышение урожайности.

Наконец, учет всех релевантных законов позволяет лучше понять взаимодействие различных факторов, влияющих на температурный режим грунта в теплице. Это включает не только теплоперенос, но и взаимодействие с влагой, воздухообменом и внешними условиями, такими как интенсивность солнечного излучения и колебания температуры окружающей среды.

Таким образом, перед началом моделирования необходимо перечислить и подробно рассмотреть следующие законы и принципы:

– уравнение теплопроводности: уравнение теплопроводности является основой для моделирования теплопереноса в грунте теплицы. Оно описывает, как тепло распространяется в материале (почве) под воздействием градиента температуры. В однородной среде уравнение теплопроводности имеет вид.

– закон Фурье для теплопроводности: закон Фурье гласит, что тепловой поток пропорционален градиенту температуры.

– первый закон термодинамики (закон сохранения энергии): этот закон утверждает, что энергия не может быть создана или уничтожена, а только преобразована из одной формы в другую. В контексте теплопереноса это означает, что изменение внутренней энергии системы равно количеству добавленного тепла минус работа, выполненная системой.

– второй закон Фурье (закон температурного запаздывания): второй закон Фурье описывает задержку температуры в глубине грунта относительно изменения температуры на поверхности. Это явление часто моделируется в виде фазового сдвига температурных колебаний.

– уравнения теплопереноса: для более точного описания тепловых процессов в грунте необходимо учитывать перенос влаги, который влияет на теплоперенос. Уравнения теплопереноса включают взаимодействие теплопроводности и массопереноса влаги.

– капиллярно-пористая модельная среда: грунт теплицы рассматривается как капиллярно-пористая среда, в которой происходит взаимодействие твердых частиц, жидкости и газов. Модели капиллярного действия и пористости позволяют учитывать влияние влаги на теплопроводность и теплоемкость грунта.

– законы конвекции: конвекция играет важную роль в теплопереносе в воздухе внутри теплицы и на поверхности грунта. Уравнения Навье-Стокса, описывающие движение жидкости, применяются для моделирования конвективных процессов.

– принципы радиационного обогрева: при моделировании радиационного обогрева необходимо учитывать принципы поглощения и излучения тепловой энергии почвой. Закон Планка, закон Стефана-Больцмана и закон Кирхгофа описывают излучательные свойства материалов.

Основным источником тепла в почве летних теплиц является лучистая солнечная энергия, которая поглощается поверхностью грунта и превращается в тепло.

Процесс нагрева сухой (лишенной влаги) почвы описывается известным уравнением теплопроводности, которое при постоянных теплофизических параметрах является линейным и однородным, а его решения обладают свойством суперпозиции. Процесс расчета проведем на примере полубесконечного массива закрытого грунта, на поверхности которого температура меняется по гармоническому закону с суточным переходом. Это приводит к периодическим изменениям температуры в каждой точке исследуемой среды.

Пусть однородная среда заполняет полупространство, ограниченная плоскостью $z = 0$, с осью z , направленной перпендикулярно к границе внутрь среды.

Пусть температура на поверхности почвы меняется по закону синуса или косинуса, колеблясь вокруг некоторого среднего значения, на пример нулевого. Предположим даже, что изменяемый диапазон температур в слоях почвы будет небольшим. Данное предположение необходимо для сохранения принципа суперпозиции решений уравнения теплопроводности

$$\frac{\partial T}{\partial t} = a_T \cdot \frac{\partial^2 T}{\partial z^2}, \quad (1)$$

в котором коэффициент температуропроводности не зависит от координаты z , и времени нагрева t .

Принцип суперпозиции решений уравнения (1), а также его линейность и однородность позволяет применить для исследования процесса радиационного нагрева грунта метод температурных волн. При отыскании периодических решений уравнения (1), воспользуемся комплексной показательной функцией в соответствии с известной формулой Эйлера.

$$e^{i\alpha} = \cos \alpha + i \sin \alpha \quad (2)$$

и перейти к действительной форме решения. Здесь $i = \sqrt{-1}$ – мнимый корень.

Для этого рассмотрим комплексную функцию в качестве решения уравнения (1):

$$T = T_o e^{i(\omega t - kz)}, \quad (3)$$

где T_o , ω и k – постоянные.

Выясним при каких значениях этих постоянных выражение (3) будет решением уравнения теплопроводности.

Для этого дважды его продифференцируем по времени.

$$\frac{\partial T}{\partial t} = i\omega T_o e^{i(\omega t - kz)} = i\omega T, \quad (4)$$

$$\frac{\partial^2 T}{\partial t^2} = -k^2 T_o e^{i(\omega t - kz)} = -k^2 T. \quad (5)$$

Подставляя (4) и (5) в уравнение (1), получим при сокращении:

$$i\omega = -a_T k^2. \quad (6)$$

Выражение (6) является условием того, что формула (3) будет являться решением уравнения (1) при любых значениях T_o . Далее, если считать постоянную ω положительной и действительной, то величина k из (6) будет комплексной и иметь два значения:

$$k = \sqrt{-i \frac{\omega}{a_T}} = \pm \sqrt{\frac{\omega}{2a_T}} (1-i). \quad (7)$$

При выполнении условия (7) выражение (3) может быть представлено к виду:

$$T = T_o e^{\pm \sqrt{\frac{\omega}{2a_T}} \cdot z} \cdot e^{i \left(\omega z \pm \sqrt{\frac{\omega}{2a_T}} \cdot z \right)}, \quad (8)$$

которое содержит два, а не четыре решения, в силу комбинаций знаков определенным образом.

В силу того, что колебания температуры, возбуждаясь на поверхности грунта и проникая внутрь него, должны затухать с глубиной, а не нарастать, происходит экспоненциальное затухание амплитуды температурных колебаний. Это означает, что на определенной глубине грунта влияние суточных температурных изменений поверхности становится минимальным и практически не ощущается. Коэффициент затухания зависит от теплофизических свойств грунта, таких как теплопроводность, теплоемкость и плотность, а также от периода температурных колебаний. Чем короче период колебаний, тем быстрее происходит затухание. Этот эффект важен для понимания, как глубоко может проникать тепло в грунт и каким образом можно оптимизировать температурный режим в теплице для обеспечения устойчивого роста растений. Таким образом, правильное моделирование этих процессов позволяет создать условия, при которых корневая зона растений будет находиться в оптимальном температурном диапазоне, что значительно повышает эффективность использования теплицы.

Кроме того, температура в грунте колеблется с тем же периодом, что и на поверхности, но с некоторым сдвигом фазы. Это означает, что пик температуры в глубине грунта наступает позже, чем на поверхности. Величина этого сдвига прямо пропорциональна глубине проникновения и зависит от теплофизических характеристик грунта. Такое фазовое запаздывание необходимо учитывать при планировании температурного режима в теплицах, чтобы обеспечить растениям стабильные условия для роста и развития. Например, знание точного времени запаздывания позволяет более точно регулировать системы отопления и вентиляции, обеспечивая равномерное прогревание грунта и избегая резких температурных перепадов.

Как следствие одно из решений (8) необходимо отбросить по физическим соображениям. А именно: в выражении (8) необходимо сохранить только множитель $e^{-\sqrt{\frac{\omega}{2a_T}} \cdot z}$.

Тот факт, что вещественные формы решения имеют физический смысл, из комплексного решения (8) получается два вещественных решения:

$$T \equiv T_1 = T_o e^{-\sqrt{\frac{\omega}{2a_T}} \cdot z} \cdot \cos \left(\omega t - \sqrt{\frac{\omega}{2a_T}} \cdot z \right), \quad (9)$$

$$T \equiv T_2 = T_o e^{-\sqrt{\frac{\omega}{2a_T}} \cdot z} \cdot \sin \left(\omega t - \sqrt{\frac{\omega}{2a_T}} \cdot z \right), \quad (10)$$

которые являются однотипными. Поэтому вполне достаточно ограничиться, например, решением (9).

Для выяснения физического смысла коэффициентов: T_o, ω, k зафиксируем значение z в (9). Видно, что температура почвы T совершает в каждой точке полупространства гармонические колебания с одним и тем же периодом τ , равным

$$\tau = \frac{2T}{\omega}, \quad (11)$$

где ω – круговая частота, равная: $\omega = 2\pi/\tau$.

Фаза температурных колебаний $\left(\omega t - \sqrt{\frac{\omega}{2a_T}} \cdot z \right)$ меняется с глубиной z . При этом

уравнение поверхности равных фаз

$$\omega t - \sqrt{\frac{\omega}{2a_T}} \cdot z = const \quad (12)$$

представляет собой плоскость, параллельную поверхности грунта, которая перемещается в направлении z со скоростью U , равной:

$$U = \frac{dz}{dt} = \sqrt{2a_T \omega} = 2\sqrt{\frac{\pi a_T}{\tau}} \quad (13)$$

и представляет собой фазовую скорость температурной волны (9). Длина такой волны λ равна:

$$\lambda = U\tau = 2\pi\sqrt{\pi a_T \tau} \quad (14)$$

Степень затухания тепловой волны определяется амплитудой затухающих температурных колебаний, которая экспоненциально уменьшается с глубиной. Это затухание зависит от нескольких факторов, таких как теплопроводность грунта, его теплоемкость и плотность. Чем выше теплопроводность грунта, тем глубже тепловая волна может проникать до того, как амплитуда колебаний значительно уменьшится. Влажность почвы также играет важную роль: влага увеличивает теплопроводность грунта, способствуя более глубокому проникновению тепла.

Кроме того, частота колебаний температуры на поверхности оказывает влияние на затухание тепловой волны. Колебания с более коротким периодом затухают быстрее, чем те, которые происходят с более длинным периодом. Таким образом, суточные колебания температуры поверхности имеют более ограниченное проникновение в глубину, чем сезонные колебания, которые могут проникать значительно глубже.

Также важно учитывать влияние термической диффузии, которая описывает скорость, с которой тепло распространяется через материал. Высокая термическая диффузия способствует более быстрому распространению тепловой волны, но также приводит к более быстрому затуханию амплитуды колебаний. Таким образом, комплексное понимание всех этих факторов позволяет точнее прогнозировать температурный режим в глубине грунта, что критически важно для оптимизации условий выращивания растений в теплицах.

Степень затухания определяется по формуле:

$$A = T_o e^{-kz}, \quad (15)$$

где коэффициент затухания температурной волны k , зависящий от физической природы

вещества частоты колебаний, равен $k = \sqrt{\frac{\omega}{2a}} = \sqrt{\frac{\pi}{a\tau}}$ и (16) позволяет определить снижение

температуры с глубиной при периоде колебаний $\tau = 24$ часа и начальных и граничных условиях уравнения (9):

$$T_{t=0} = T_o e^{-\sqrt{\frac{\omega}{2a_T}} \cdot z} \cdot \cos \sqrt{\frac{\omega}{2a_T}} \cdot z, \quad (17)$$

$$T_{z=0} = T_o \cos \omega t. \quad (18)$$

Следует отметить, что начальное (17) носит искусственный характер, поэтому необходимо несколько конкретизировать постановку реальной задачи исследования, а именно: в начальный момент времени $t=0$ возбуждаются гармонические колебания (18), которые поддерживаются

бесконечно долго, что по существу, означает произвольное распределение температур на поверхности грунта. Для определения колебаний, установившихся после достаточного длительного промежутка времени, используют формулу (9).

Действительно, с течением времени все колебания температуры среды затухнут, кроме вынужденных, поддерживаемых внешними источниками (переменной солнечной радиацией). Они должны совершаться той же периодичностью, что и поверхностные температурные колебания, но с запаздыванием по фазе.

Для летних теплиц, где солнечная радиация является основным источником тепла, понимание этого запаздывания помогает в оптимизации режимов полива и вентиляции. Знание того, что максимальная температура в корневой зоне достигается спустя несколько часов после пика солнечной активности, позволяет лучше планировать режимы охлаждения или обогрева, чтобы поддерживать оптимальные условия для роста растений. Это особенно важно в регионах с экстремальными суточными колебаниями температуры.

Кроме того, фазовое запаздывание температуры может быть использовано для разработки более эффективных стратегий управления микроклиматом теплиц. Например, автоматизированные системы управления могут быть настроены таким образом, чтобы включаться или выключаться в определенные моменты времени, учитывая фазовые сдвиги температуры в грунте. Это позволяет снизить энергопотребление и повысить эффективность использования ресурсов, таких как вода и электроэнергия.

Также важно учитывать, что фазовое запаздывание температуры влияет на физиологические процессы растений. Температурные колебания в корневой зоне могут влиять на скорость метаболизма и потребление питательных веществ. Поэтому, точное знание температурного режима в грунте позволяет агрономам корректировать дозы удобрений и режимы полива, чтобы максимально удовлетворять потребности растений в разные периоды суток. Это повышает урожайность и качество продукции.

Важным аспектом является также влияние сезонных изменений на фазовое запаздывание температуры. В зимних теплицах, где солнечная радиация значительно слабее, источниками тепла могут быть искусственные системы обогрева. Здесь знание фазовых сдвигов температуры также помогает в оптимизации работы этих систем, обеспечивая равномерное распределение тепла по всему объему грунта. Это особенно критично для поддержания стабильного микроклимата в условиях низких наружных температур.

Вывод. В ходе исследования нами были установлены, что физико-математическое моделирование температурного режима летних теплиц с учетом радиационного обогрева и фазового запаздывания температурных волн позволяет значительно повысить эффективность управления микроклиматом теплиц. Понимание динамики тепловых процессов в грунте помогает в оптимизации режимов полива, вентиляции и обогрева, что в конечном итоге способствует улучшению условий роста растений, повышению урожайности и качеству продукции.

Знание фазовых сдвигов температуры и их влияние на физиологические процессы растений позволяет агрономам и инженерам теплиц разрабатывать более точные и эффективные стратегии управления ресурсами, такими как вода и электроэнергия. Кроме того, адаптация этих стратегий к сезонным изменениям и различным климатическим условиям обеспечивает стабильность и устойчивость тепличных систем, что особенно важно в условиях экстремальных температурных колебаний. В целом, результаты данного исследования способствуют развитию устойчивых и высокоэффективных тепличных хозяйств, способных удовлетворить растущий спрос на качественную сельскохозяйственную продукцию.

Список использованной литературы:

1. Аралов, Е. С. CFD-анализ воздушных потоков и температур на базе газолучистого отопления в промышленных условиях / Е. С. Аралов, Б. М. Кумицкий // Вестник Дагестанского государственного технического университета. Технические науки. – 2023. – Т. 50, № 4. – С. 166-174. – DOI 10.21822/2073-6185-2023-50-4-166-174. – EDN UNSYPD.

2. Аралов, Е. С. Моделирование теплового режима в помещении на базе локального обогрева инфракрасным трубчатый излучателем / Е. С. Аралов, Б. М. Кумицкий, Н. В. Колосова // Жилищное хозяйство и коммунальная инфраструктура. – 2023. – № 3(26). – С. 40-50. – DOI 10.36622/VSTU.2023.26.3.004. – EDN STGSKB.

3. Аралов, Е. С. Оптимизация конструкции газолучистого обогревателя темного типа / Е. С. Аралов // Жилищное хозяйство и коммунальная инфраструктура. – 2023. – № 1(24). – С. 55-61. – DOI 10.36622/VSTU.2023.24.1.006. – EDN BLKHLG.

4. Аралов, Е. С. Разработка программного комплекса для определения коэффициента облучения газолучистого обогревателя / Е. С. Аралов, С. В. Чуйкин // Международная научно-техническая конференция молодых ученых БГТУ им. В.Г. Шухова, посвященная 170-летию со дня рождения В.Г. Шухова, Белгород, 16–17 мая 2023 года. – Белгород: Белгородский государственный технологический университет им. В.Г. Шухова, 2023. – С. 13-16. – EDN IQGTUN.

5. Аралов, Е. С. Эффективная конструкция двухзонного темного газолучистого обогревателя / Е. С. Аралов, С. В. Чуйкин // Математическое и экспериментальное моделирование физических процессов : Сборник материалов Всероссийской научно-практической конференции с международным участием, Биробиджан, 15 декабря 2022 года / Под научной редакцией В.М. Козина. – Биробиджан: Приамурский государственный университет им. Шолом-Алейхема, 2023. – С. 62-66. – EDN LJIDZ.

6. К методике определения плотности лучистых тепловых потоков от излучателей линейной протяженности / Е. С. Аралов, В. Н. Мелькумов, Б. М. Кумицкий, С. В. Чуйкин // Инженерно-строительный вестник Прикаспия. – 2023. – № 3(45). – С. 22-27. – DOI 10.52684/2312-3702-2023-45-3-22-27. – EDN HWREVE.

7. Моделирование теплового состояния помещения при использовании отопительной конструкции двухзонного темного газолучистого обогревателя / Е. С. Аралов, Б. М. Кумицкий, О. А. Куцыгина, О. Р. Дорняк // Научный журнал строительства и архитектуры. – 2023. – № 3(71). – С. 42-52. – DOI 10.36622/VSTU.2023.3.71.004. – EDN IWTJJS.

© Е.С. Аралов, В.Д. Коротков, 2022

УДК 621.865.8

студент Габбасова К.А.,
кандидат технич. наук., доцент Мухаметгалеев Т.Х.,
Казанский государственный энергетический университет,
г. Казань, Российская Федерация

ГИБРИДНЫЕ СИСТЕМЫ УПРАВЛЕНИЯ В МЕХАТРОНИКЕ

Аннотация: Данная статья рассматривает применение роботов-манипуляторов в процессах обработки и упаковки мясoproдуктов в пищевой промышленности. Обсуждаются ключевые преимущества использования роботизированных систем, такие как повышение производительности, обеспечение безопасности продукции и соблюдение стандартов санитарии. Также рассматриваются вызовы, с которыми сталкиваются предприятия при внедрении роботизированных технологий, и перспективы развития данной области. В заключении подчеркивается значимость роботизации производственных процессов для повышения эффективности и конкурентоспособности пищевой промышленности.

Ключевые слова: мехатроника, гибридные системы управления, автоматизация производства, искусственный интеллект, робототехника

Student Gabbasova K.A.,
Academic Advisor: PhD in Technology Associate Professor Mukhametgaleev T.Kh.,
Kazan State Power Engineering University,
Kazan, Russian Federation

HYBRID CONTROL SYSTEMS IN MECHATRONICS

Abstract: This article discusses the concept and application of hybrid control systems in mechatronics. Mechatronics, as an interdisciplinary field, requires the integration of various control methods to create intelligent and highly efficient systems. Hybrid control systems combine both traditional and

modern approaches, including artificial intelligence and machine learning methods. The article discusses the main components of hybrid systems, their advantages and challenges.

Keywords: mechatronics, hybrid control systems, production automation, artificial intelligence, robotics

Мехатроника представляет собой междисциплинарную область, объединяющую в себе принципы механики, электроники и информатики с целью создания и управления высокоинтегрированными системами. Её влияние на различные сферы современной техники и технологий непреодолимо, обеспечивая важнейший вклад в разработку и внедрение инновационных устройств, которые отличаются высокой производительностью, эффективностью и многогранными функциональными возможностями [3].

Тренд активного внедрения гибридных систем управления является одним из наиболее значимых в области мехатроники. Под гибридными системами понимаются комплексные управляющие механизмы, совмещающие в себе преимущества разнообразных подходов к управлению, включая классические методы на основе математических моделей и передовые стратегии искусственного интеллекта, такие как нейронные сети и глубокое обучение.

Основные компоненты мехатронных систем охватывают широкий спектр устройств, включающих механические элементы, такие как двигатели, датчики и приводы, электронные компоненты, вроде микроконтроллеров и сенсоров, а также программное обеспечение, включающее в себя алгоритмы управления и системы визуализации. Взаимодействие этих компонентов направлено на достижение различных целей, включая управление движением, поддержание стабильности, обработку данных и многое другое.

Примеры мехатронных систем находятся в различных областях, таких как автомобильная промышленность с их автоматическими трансмиссиями, производственные секторы с роботизированными системами, медицинские учреждения с их роботами для хирургических вмешательств, а также в повседневной жизни с умными домашними устройствами и другими подобными технологиями [5].

Системы управления играют фундаментальную роль в мехатронике, обеспечивая координацию действий различных компонентов и реализацию необходимой функциональности. Классические методы управления, такие как ПИД-регуляторы и линейное управление, сопрягаются с современными технологиями и подходами, включая гибридные системы управления, которые объединяют лучшие аспекты разнообразных стратегий для достижения оптимальных результатов.

Гибридные системы управления представляют собой интеграцию различных методов и подходов к управлению с целью повышения производительности, надежности и адаптивности системы. Они объединяют как классические, традиционные методы управления, такие как пропорционально-интегрально-дифференциальное (ПИД) управление, так и современные технологии и методы, такие как искусственный интеллект и машинное обучение.

Гибридные системы управления, в своей основе, состоят из нескольких ключевых компонентов, каждый из которых играет существенную роль в обеспечении функциональности и эффективности системы. Вот некоторые из основных компонентов гибридных систем управления:

1. Модуль управления: Этот модуль ответственен за координацию и интеграцию разнообразных подсистем и компонентов системы. Его задача — обеспечить согласованную работу всех элементов системы и выполнение заданных функций [4].

2. Алгоритмы управления: включают в себя как классические методы управления, такие как ПИД-регуляторы, так и передовые алгоритмы и методы машинного обучения. Этот компонент обеспечивает эффективное управление системой и адаптацию к различным условиям эксплуатации.

3. Датчики: они предназначены для сбора данных о состоянии системы и внешних условиях, а также для обратной связи с управляющими устройствами. Датчики играют ключевую роль в обеспечении точности и надежности работы системы.

4. Интерфейс пользователя: обеспечивает возможность взаимодействия с системой и управления ею пользователем. Этот компонент важен для обеспечения удобства использования и настройки системы.

Преимущества гибридных систем управления:

- Увеличение производительности и точности системы: за счет комбинации различных методов управления достигается оптимальная работа системы в различных условиях эксплуатации.

- Повышение адаптивности и надежности: Использование современных технологий и алгоритмов позволяет системе эффективно адаптироваться к изменяющимся условиям и обеспечивает высокую надежность её работы.

- Управление сложными системами: Гибридные системы способны управлять системами с большим количеством переменных и нелинейностей, что делает их применимыми в широком спектре областей [6].

Гибридные системы управления используют широкий спектр технологий для интеграции различных методов управления и обеспечения эффективной работы системы. Некоторые из основных технологий, применяемых в гибридных системах управления, включают:

1. Искусственный интеллект (ИИ): Методы искусственного интеллекта, такие как нейронные сети, генетические алгоритмы и машинное обучение, широко применяются в гибридных системах управления для адаптивного и оптимального управления системой в реальном времени.

2. Нейросетевые алгоритмы: Глубокое обучение и нейросетевые методы позволяют системе управления обучаться на основе опыта и адаптироваться к изменяющимся условиям окружающей среды.

3. Машинное зрение и обработка сигналов: Технологии машинного зрения и обработки сигналов позволяют системе управления получать и анализировать данные о состоянии окружающей среды, что делает их особенно полезными для управления сложными и нелинейными системами.

4. Интеграция датчиков: Гибридные системы управления часто включают в себя различные типы датчиков, такие как гироскопы, акселерометры, камеры, моторы и клапаны, которые обеспечивают системе информацию о состоянии и возможность управлять ею.

5. Системы реального времени: для эффективной работы гибридных систем управления необходима высокая производительность и низкая задержка в обработке данных. Поэтому часто используются системы реального времени, которые обеспечивают быструю и точную реакцию системы на изменяющиеся условия.

Применение гибридных систем управления охватывает различные отрасли и сферы деятельности:

1. Промышленная автоматизация: Гибридные системы управления используются для управления роботами в производственных линиях, автоматических системах сборки, манипуляторах и других промышленных устройствах [2].

2. Медицинская техника: В медицинской технике гибридные системы управления применяются в хирургических роботах, медицинских сканерах, аппаратах искусственного дыхания и других медицинских устройствах.

3. Автомобильная промышленность: Гибридные системы управления используются для управления двигателями, трансмиссиями, системами стабилизации и безопасности, а также для разработки автономных транспортных средств [7].

4. Робототехника: В робототехнике гибридные системы управления используются в управлении манипуляторами, движением и навигацией роботов, а также в решении сложных задач в области искусственного интеллекта и машинного зрения.

5. Бытовая техника: В бытовой технике гибридные системы управления применяются в умных домах, умных приборах, системах безопасности и управления энергопотреблением для повышения удобства и эффективности использования ресурсов.

Эти примеры демонстрируют широкий спектр применения гибридных систем управления и их важность для современных технологий и промышленности.

Хотя гибридные системы управления предоставляют значительные преимущества, они также сталкиваются с рядом вызовов и ограничений, требующих преодоления для эффективной реализации и применения. Рассмотрим основные вызовы:

- Сложность проектирования и настройки: Интеграция разнообразных методов и технологий в гибридные системы управления требует сложных процессов проектирования, настройки и оптимизации. Это подразумевает не только высокий уровень инженерных навыков, но и необходимость учета взаимодействия между различными компонентами системы [1]

- Высокие требования к вычислительным ресурсам: Применение современных технологий, таких как нейросетевые алгоритмы и методы машинного обучения, может потребовать значительных вычислительных ресурсов. Это может ограничить применимость гибридных систем в некоторых областях, где доступ к высокопроизводительным вычислительным ресурсам ограничен

- Необходимость поддержки и обслуживания: Гибридные системы управления требуют постоянного обучения и поддержки для обеспечения их эффективной работы в реальных условиях эксплуатации. Это включает в себя не только обучение персонала, но и поддержку технического обслуживания и диагностику.

Несмотря на эти вызовы, гибридные системы управления представляют собой многообещающую область исследований и разработок. Некоторые из перспективных направлений исследований включают:

1. Развитие более эффективных методов проектирования и оптимизации: Разработка новых методов и инструментов для упрощения процесса проектирования и настройки гибридных систем управления.

2. Исследование новых технологий и алгоритмов: Использование современных научных подходов для повышения производительности и адаптивности гибридных систем управления.

3. Разработка методов автоматической настройки и обучения: Создание алгоритмов и подходов для автоматической настройки и обучения гибридных систем управления на основе данных и обратной связи.

4. Исследование интеграции с новыми технологиями: Исследование возможностей интеграции гибридных систем управления с новыми технологиями, такими как интернет вещей (IoT) и облачные вычисления, для расширения их функциональности и применимости.

Эти направления исследований представляют собой потенциальные возможности для улучшения гибридных систем управления и их успешного применения в различных областях промышленности и технологий.

В заключение, гибридные системы управления играют важную роль в современной технике и технологиях, и их развитие и применение обещают значительные выгоды для общества. Однако необходимо учитывать вызовы и ограничения, связанные с их реализацией, и продолжать исследования в этой области для достижения оптимальных результатов.

Список использованной литературы:

1. Эраки, М.Т.Х. Экспериментальное исследование системы отслеживания цветных объектов с использованием технического зрения М.Т.Х. Эраки, Д.В. Зубов «Естественные и технические науки». — Машины, агрегаты и процессы. — 2018. — № 5. — С. 196–203.
2. Белянин П.Н. Кинематические схемы, системы и элементы промышленных роботов. Текст. М.: Машиностроение, 1992. - 85 с
3. Зенкевич С.Л., Юценко А.С. Основы управления манипуляционными роботами: Учебник для вузов. – 2-е изд., исправ. и доп. М.: Изд-во МГТУ им. Н.Э. Баумана, 2004. – 480 с.: ил.
4. Промышленные роботы и безопасность на производстве: истоки проблемы и пути решения [Электронный ресурс] Режим доступа: <https://www.elec.ru/publications/promyshlennoe-oborudovanie/6685/> (дата обращения: 23.04.2024).
5. KUKA System Software 8.3 RUS Инструкция по эксплуатации и программированию для конечного пользователя [Электронный ресурс] Режим доступа: <https://studylib.ru/doc/6268496/kuka-system-software-8.3-rusinstrukciya-po-e-kspluatcii-i>. (дата обращения: 23.04.2024).
6. Зубов, Д.В. Современные проблемы управления технологическими манипуляторами в промышленности Д.В. Зубов, М.Т.Х. Эраки «Математические методы в технике и технологиях» ММТТ-29 — Сборник трудов XXIX Международной научной конференции — 2016. — Том 3. — С. 233–236.
7. Эраки, М.Т.Х. Разработка системы управления манипуляторами роботом манипулятором PUMA 560, работающим на солнечных батареях М.Т.Х. Эраки, Д.В. Зубов «Естественные и технические науки». — Машины, агрегаты и процессы. — 2018. — № 3. — С. 102–108.

© К.А. Габбасова, Т.Х., Мухаметгалеев, 2024

Давлетшина А.Д.,
студент гр СОДП-21,
Архипова Н.А.,
старший преподаватель
кафедры высшей математики,
Самарский государственный университет путей сообщения,
г. Самара

ПРИМЕНЕНИЕ МЕТОДОВ РЕГРЕССИОННОГО АНАЛИЗА НА ЖЕЛЕЗНОЙ ДОРОГЕ

Регрессионный анализ—это раздел математики, изучающий статистические методы исследования влияния одной или нескольких независимых переменных на зависимую переменную. С помощью регрессионного анализа можно определить степень детерминированности вариации зависимой переменной независимыми переменными; спрогнозировать значения зависимой переменной с помощью независимой переменной; определить вклад отдельных независимых переменных в изменение зависимой.

Виды регрессии:

а) линейная - $y=a+bx$

б) нелинейные:

- по объясняющим переменным: многочлены различных степеней $y=a+b_1x+b_2x^2$; гипербола $y=a+b/x$;

- по оцениваемым параметрам: степенная $y=ax^b$; показательная $y=ab^x$. [1,12]

Рассмотрим пример. Участки дороги характеризуются соответствующими величинами - густотой перевозок грузов и расчетной фондоемкостью. Составить уравнение зависимости между фондоемкостью и густотой перевозок грузов и определить тесноту связи между данными экономическими показателями.

№ п/п	Фондоемкость (в тыс . руб/ 10ткм) y_i	Густота перевозок x_i (в млн. т/км)
1	6,4	15
2	9,4	11
3	8,0	4
4	11,0	30
5	8,8	9
6	8,2	7
7	7,8	6
8	9,2	9
9	8,6	11
10	6,5	14
11	7,0	18
12	7,4	12
13	11,0	11
14	8,0	24
15	9,2	24
16	11,0	12
17	12,0	16
18	13,0	17
19	16,0	12
20	9,0	15
21	9,0	19

Таблица 1. Экономические показатели, характеризующие работу железнодорожных участков

Решение. Для того, чтобы построить модель нужно вычислить параметры a_0, a_1 и a_2 , которые являются решением соответствующей системы уравнений:

а) для линейной регрессии:

$$\begin{cases} na_0 + a_1 \sum x = \sum y \\ a_0 \sum x + a_1 \sum x^2 = \sum xy \end{cases}$$

б) для гиперболической регрессии:

$$\begin{cases} na_0 + a_1 \sum \frac{1}{x} = \sum y \\ a_0 \sum \frac{1}{x} + a_1 \sum \frac{1}{x^2} = \sum \frac{y}{x} \end{cases}$$

в) для параболической регрессии:

$$\begin{cases} na_0 + a_1 \sum x + a_2 \sum x^2 = \sum y \\ a_0 \sum x + a_1 \sum x^2 + a_2 \sum x^3 = \sum xy \\ a_0 \sum x^2 + a_1 \sum x^3 + a_2 \sum x^4 = \sum x^2 y \end{cases}$$

Для решения данных систем строим расчетную таблицу 2.

№ п/п	Фон	доем	каст	Густота, x	X ²	xy	X ³	X ⁴	X ² y	1/x	1/x ²	y/x
1	6,4	15			225	96,00	3375,00	50625,00	1440,00	0,07	0,00	0,43
2	9,4	11			121	103,40	1331,00	14641,00	1137,40	0,09	0,01	0,85
3	8,0	4			16	32,00	64,00	256,00	128,00	0,25	0,06	2,00
4	11,0	30			900	330,00	27000,00	810000,00	9900,00	0,03	0,00	0,37
5	8,8	9			81	79,20	729,00	6561,00	712,80	0,11	0,01	0,98
6	8,2	7			49	57,40	343,00	2401,00	401,80	0,14	0,02	1,17
7	7,8	6			36	46,80	216,00	1296,00	280,80	0,17	0,03	1,30
8	9,2	9			81	82,80	729,00	6561,00	745,20	0,11	0,01	1,02
9	8,6	11			121	94,60	1331,00	14641,00	1040,60	0,09	0,01	0,78
10	6,5	14			196	91,00	2744,00	38416,00	1274,00	0,07	0,01	0,46
11	7,0	18			324	126,00	5832,00	104976,00	2268,00	0,06	0,00	0,39
12	7,4	12			144	88,80	1728,00	20736,00	1065,60	0,08	0,01	0,62
13	11,0	11			121	121,00	1331,00	14641,00	1331,00	0,09	0,01	1,00
14	8,0	24			576	192,00	13824,00	331776,00	4608,00	0,04	0,00	0,33
15	9,2	24			576	220,80	13824,00	331776,00	5299,20	0,04	0,00	0,38
16	11,0	12			144	132,00	1728,00	20736,00	1584,00	0,08	0,01	0,92
17	12,0	16			256	192,00	4096,00	65536,00	3072,00	0,06	0,00	0,75
18	13,0	17			289	221,00	4913,00	83521,00	3757,00	0,06	0,00	0,76
19	16,0	12			144	192,00	1728,00	20736,00	2304,00	0,08	0,01	1,33
20	9,0	15			225	135,00	3375,00	50625,00	2025,00	0,07	0,00	0,60
21	9,0	19			361	171,00	6859,00	130321,00	3249,00	0,05	0,00	0,47
	196,50	296,00			4986,00	2804,80	97100,00	2120778,00	47623,40	1,86	0,21	16,93

Получаем следующие системы:

а) линейная регрессия

$$\begin{cases} 21a_0 + 296a_1 = 196,5 \\ 296a_0 + 4896a_1 = 2804,8 \end{cases}$$

б) гиперболическая регрессия:

$$\begin{cases} 21a_0 + 1,8547a_1 = 196,5 \\ 1,8547a_0 + 0,2117a_1 = 16,9252 \end{cases}$$

в) параболическая регрессия:

$$\begin{cases} 21a_0 + 296a_1 + 4986a_2 = 196,5 \\ 296a_0 + 4986a_1 + 97100a_2 = 2804,8 \\ 4986a_0 + 97100a_1 + 2120778a_2 = 47623,4 \end{cases}$$

Решая полученные системы, находим параметры a_0, a_1 и a_2 и составляем уравнения регрессии:

а) $y_x = 8,8 + 0,04x$;

б) $y_x = 10,1 - \frac{8,87}{x}$;

в) $y_x = 10,0 + 0,07x - 0,001x^2$.

Коэффициент корреляции для линейной зависимости r и корреляционное отношение η для нелинейной зависимости, характеризующие тесноту связи исследуемых факторов при данных значениях наблюдений, определяются по формулам:

$$r = \frac{\overline{xy} - \bar{x} \cdot \bar{y}}{\sigma_x \sigma_y}; \quad \eta = \sqrt{1 - \frac{\sum (y_x - \bar{y}_x)^2}{\sum (y - \bar{y})^2}},$$

где \overline{xy} - среднее значение произведения двух факторов; \bar{x} - средняя арифметическая для фактора x ; \bar{y} - тоже, но для y ; σ_x - среднеквадратическое отклонение для ряда x ,

$$\sigma_x = \sqrt{\frac{\sum x^2}{n} - \bar{x}^2};$$

σ_y - то же для ряда y ; y_x - значение ряда y , полученное по нелинейной модели; \bar{y}_x - средняя арифметическая для ряда y_x .

Для заданных условий получились следующие показатели тесноты связи:

а) $r=0,13$; б) $\eta=0,98$; в) $\eta=0,99$.

Наиболее высокий показатель тесноты связи у модели с параболической зависимостью. Но модель с гиперболической зависимостью проще для использования и имеет также высокий η , поэтому выбираем ее. [1,126]

Список использованной литературы:

- Осипов, Г. В. Моделирование социальных явлений и процессов с применением математических методов : учебное пособие / Г. В. Осипов, В. А. Лисичкин ; под общ. ред. В. А. Садовниченко. – Москва : Норма : ИНФРА-М, 2022. – 192 с. : ил. – (Социальные науки и математика). – ISBN 978-5-91768-533-5
- Тихомиров Н.П. Эконометрика / Н.П. Тихомиров, Е.Ю. Дорохина. М.: Экзамен, 2017. - 512 с.

© А.Р. Давлетшина, Н.А. Архипова, 2024

УДК 62-5

Дёмин Е.А.,
Сибирский государственный университет науки и технологий
имени академика М.Ф. Решетнева, г. Красноярск

ПРИМЕНЕНИЕ СИЛОВЫХ ГИРОСКОПОВ В КОСМИЧЕСКОЙ ОТРАСЛИ

Аннотация: Данная статья посвящена роли силовых гироскопов (гиродинам) в космической отрасли. Рассматривается принцип работы гиродинов, их математическое описание, классификация и преимущества при применении в космических миссиях. Особое внимание уделено значению этих устройств для обеспечения стабильности и маневренности космических аппаратов, а также их влиянию на улучшение производительности и эффективности космических экспедиций.

Ключевые слова: космический аппарат, гиродин, силовой гироскоп, гироскопический момент, угловая скорость, ротор, карданов подвес, прецессионное движение.

В космическом вакууме у спутника или любого другого космического аппарата нет опоры, чтобы оттолкнуться и совершить маневр для получения нужной ориентации двигателя – строго в определенную точку пространства, чтобы солнечные батареи смотрели на Солнце, а камера — на интересующий участок изучаемой планеты.

Самый простой вариант решения таких задач, это использование ускорителей реактивной системы управления (РСУ) – маленьких двигателей низкой тяги. Недостатком такого рода исполнительного механизма является потребление топлива и невозможность восстановить его на орбите. Отсюда можно сделать вывод, что наилучшей заменой РСУ будет исполнительный механизм, способный работать на электрической энергии, запасенной в солнечных батареях спутника за счет энергии Солнца [1]. Как раз таки силовой гироскоп может работать в таком ключе, быстро и при малых затратах энергии.

Гиродин – это устройство управления ориентацией обычно используемое в космических кораблях системах ориентации. Оно состоит из вращающегося ротора и одного или нескольких моторизованных подвесов, которые изменяют угловой момент ротора. При наклоне ротора изменяющийся угловой момент вызывает гироскопический крутящий момент, который вращает космический аппарат. Гиродин является гироскопическим прибором – принцип его работы лежит на базе быстровращающегося симметричного гироскопа. Термин «гироскоп» получен от греческих слов «гирос» – вращение и «скопео» – наблюдаю [2].

Гироскопом называют быстровращающееся симметричное тело, одна из точек которого (точка O) неподвижна, помещённое в специальном подвесе.

Гироскоп закрепляется на карданове подвесе, состоящим из двух рамок: наружной – 2 и внутренней – 3 (рис. 1.).

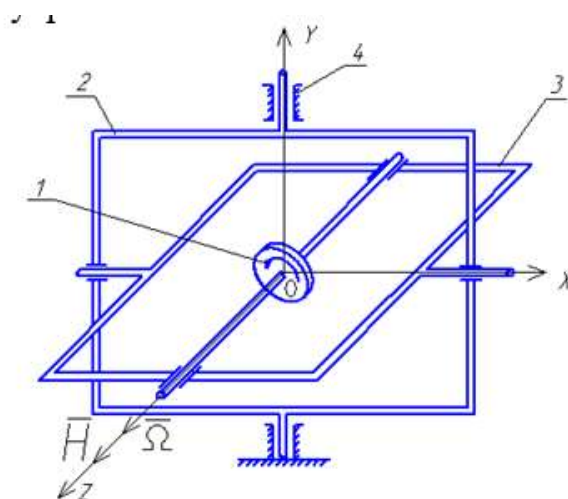

1 – Ротор; 2 – наружная рамка; 3 – внутренняя рамка; 4 – корпус прибора
Рис. 1. Трехстепенной гироскоп

Ротор гироскопа может вращаться вокруг оси OZ внутренней рамы, вместе с внутренней рамой ротор может вращаться вокруг внешней рамы по оси OX , а все вместе: ротор, внешняя рамка и внутренняя рамка могут вращаться относительно корпуса прибора по оси OY . Таким образом ротору сообщается три степени свободы, и такой гироскоп называется трехстепенным.

Если центр масс гироскопа совпадает с точкой пересечения осей карданова подвеса, то такой гироскоп называется астатическим. Ось Z , относительно которой вращается ротор гироскопа, называют главной осью гироскопа или осью собственного кинетического момента гироскопа[3].

Трехстепенный гироскоп обладает следующими свойствами:

1. гироскоп сохраняет неизменным положение своей главной оси в инерциальном пространстве,
2. под действием импульса внешних сил гироскоп совершает прецессионное движение,
3. гироскоп обладает повышенной устойчивостью к ударам толчкам и толчкам.

Для описания движения гироскопа с тремя степенями свободы используется векторная форма. Векторная показателен тем, что позволяет охарактеризовать движение всего набора материальных частиц ротора гироскопа, вызванное его собственным вращением, только одним вектором. Этот вектор называется кинетическим моментом гироскопа и обозначается через \vec{H} и по величине равен произведению осевого момента инерции ротора I на угловую скорость вращения ротора $\vec{\Omega}$.

$$\vec{H} = I \cdot \vec{\Omega}, \quad (1)$$

где

$$I = \sum_{i=1}^{\infty} m_i \cdot r_i^2, \quad (2)$$

где m_i – масса i -го элемента ротора, кг;
 r_i – его расстояние до оси вращения, м [4].

Векторы \vec{H} и $\vec{\Omega}$ считаются направленными вдоль оси вращения ротора по правилу Буравчика.

Для лучшего проявления полезных свойств трехстепенного гироскопа стремятся получить необходимо высокое значение кинетического момента \vec{H} , что достигается как за счет особой конструкции ротора, так и за счет высоких угловых скоростей собственного вращения ротора. Гироскопа, объединяющий в себе ротор и устройство, создающее его вращение, называют гиромотором.

В космической промышленности используются электрические гиромоторы постоянного и переменного тока (асинхронные и синхронные). Гиромоторы изготавливаются по так называемой «перевернутой» конструкции, то есть статор находится внутри ротора, благодаря чему при минимальных габаритах получают большой момент инерции ротора, а соответственно, и большой кинетический момент гироскопа. В современных гироскопах ротор объединен с внутренней рамой в единый конструктивный узел - гироблок [5].

Если рассматривать ротор гироскопа без кардана, то можно более детально понять кинематические свойства гироскопа. Ротор вращается с большой угловой скоростью $\vec{\Omega}$, следовательно обладает собственным кинетическим моментом \vec{H} .

Если к ротору гироскопа приложить силы F_1 и F_2 (рис.2.), на гироскоп будет действовать внешний момент $M_{вн}$, ось начнет перемещаться в направлении совпадения собственного кинетического момента \vec{H} с осью момента внешних сил $M_{вн}$.



Рис. 2. Ротор гироскопа без рам карданова подвеса

Таким образом, ось симметрии гироскопа при действии на неё внешних сил перемещается в пространстве в плоскости перпендикулярной действию силы – гироскоп прецессирует.

Для определения направлений скорости прецессии и гироскопического момента существуют два практических закона:

1. при действии момента внешних сил $M_{вн}$ гироскоп стремится совместить (по кратчайшему пути) вектор собственного кинетического момента \vec{H} с вектором момента $M_{вн}$,

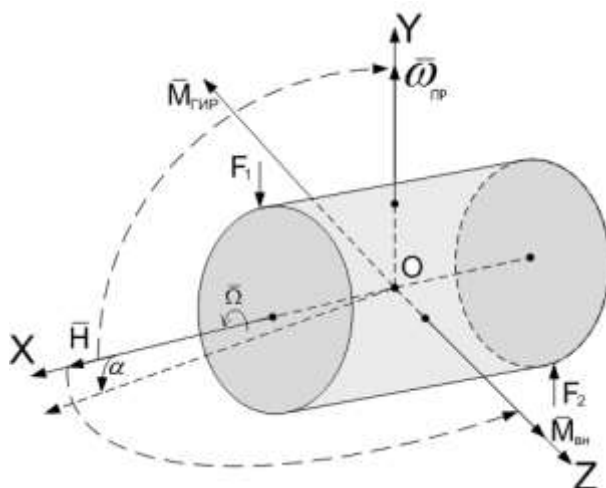
2. при повороте оси симметрии гироскопа в инерциальном пространстве с угловой скоростью $\omega_{пр}$ формируется гироскопический момент $M_{гир}$, стремящийся совместить вектор собственного кинетического момента \vec{H} с вектором угловой скорости прецессии $\vec{\omega}_{пр}$.

Величина угловой скорости прецессии прямо пропорциональна моменту внешних сил и обратно пропорциональна собственному кинетическому моменту гироскопа, внешний момент $\vec{M}_{вн}$, действующий на гироскоп, формирует прецессию гироскопа со скоростью:

$$\omega_{пр} = \frac{M_{вн}}{H \cdot \sin \theta}, \quad (3)$$

где \vec{H} – величина вектора кинетического момента;

$\omega_{пр}$ – угловая скорость прецессии;

θ – угол между векторами $\vec{M}_{вн}$ и \vec{H} [6].

В случае гироскопа в кардане это свойство можно сформулировать следующим образом: внешний момент $\vec{M}_{вн}$, действующий вокруг оси вращения одной из рамок карданова подвеса, заставляет прецессировать ротор гироскопа вокруг оси вращения другого кардана со скоростью $\omega_{пр} = \frac{M_{вн}}{H \cdot \sin \theta}$, где θ – угол между рамками карданова подвеса, причем гироскоп прецессирует так, чтобы совместить вектор \vec{H} с вектором $\vec{M}_{вн}$ по кратчайшему расстоянию (рис. 3).



Рис. 3. Направление прецессии

Если к гироскопу не приложены внешние моменты, ось ротора гироскопа сохраняет неизменным свое положение относительно инерциальной системы координат. В классической механике инерциальные системы координат – это системы, которые движутся относительно друг друга равномерно и прямолинейно. Инерциальные системы координат – это системы, связанные с Солнцем и звездами. Система координат, связанная с Землей, не является инерциальной из-за вращения Земли. Поэтому идеальный гироскоп, установленный на Земле, даже при отсутствии внешних моментов не будет неподвижен относительно земной системы координат. Это свойство было использовано Л. Фуко для экспериментального доказательства вращательного движения Земли. Однако следует подчеркнуть, что это свойство в полной мере применимо только к идеальному гироскопу, так как из-за дисбаланса (несовпадения центра масс гироскопа и точки пересечения с осью кардана) и моментов трения реальный гироскоп всегда отклоняется от своего первоначального положения в инерциальном пространстве. Это отклонение называется девиацией или дрейфом гироскопа. Отклонение гироскопа в земной системе координат, вызванное вращением Земли, называется «кажущимся дрейфом», который зависит от широты места φ .

Вращательное движение гироскопа создает гироскопический момент $M_{гир}$. Гироскопический момент всегда направлен так, что стремится совместить вектор угловой скорости собственного вращения ротора $\vec{\Omega}$ (или вектора \vec{H}) с вектором угловой скорости $\vec{\omega}_{пр}$ переносного его вращения.

Это правило справедливо для любого направления угловых скоростей Ω и $\omega_{\text{пр}}$.

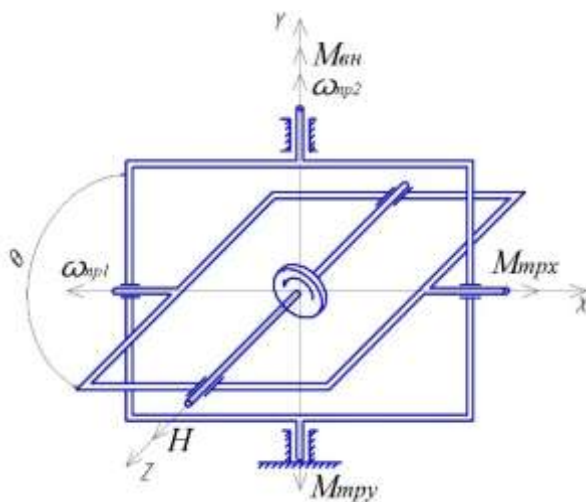
Гирскопический момент $M_{\text{гир}}$ является проявлением сил инерции, вызванных Кориолиса, возникающих при вращении ротора относительно двух взаимно перпендикулярных осей, и равен векторному произведению H на скорость переносного движения $\vec{\omega}_{\text{пр}}$:

$$\vec{M}_{\text{гир}} = \vec{H} \times \vec{\omega}_{\text{пр}} \quad (4)$$

В общем виде гирскопический момент определяют по формуле:

$$M_{\text{гир}} = H \cdot \omega_{\text{пр}} \sin \theta, \quad (5)$$

где θ – угол, между H и $\omega_{\text{пр}}$ (рис.4.).



Рис. 4. Создание гирскопического момента у трехстепенного гироскопа

Прецессионное движение является переносным, следовательно, при возникновении прецессии появится и гирскопический момент $M_{\text{гир}}$, численно равный и противоположно направленный внешнему моменту $M_{\text{вн}}$, вызвавшему прецессию:

$$M_{\text{гир}} - M_{\text{вн}} = 0 \quad (6)$$

Именно наличием гирскопического момента объясняется отсутствие движения рамки гироскопа при приложении внешнего момента, так как $M_{\text{гир}} = M_{\text{вн}}$, то суммарный момент, действующий на рамку, равен нулю [7].

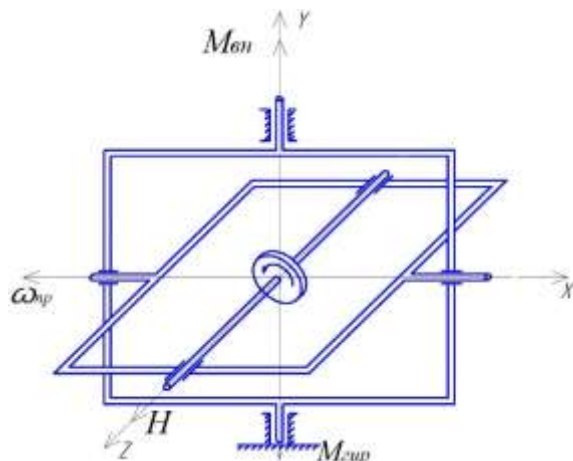
Таким образом, гирскопический момент передается космическому аппарату и создает его вращение в пространстве.

В космической отрасли существует классификация гиродинов по его конструкции. В выборе класса гироина для космического аппарата ориентируются на задачи, которые этот аппарат должен решать во время своего пребывания в космосе, и насколько эффективным будет тот или иной класс гироина для успешного завершения миссии.

Основные классы силовых гироскопов, используемых в настоящее время на спутниках Международной космической станции (МКС), орбитальных обсерваториях и других космических аппаратах:

1. гироскоп с одним карданом (двухстепенный). Самые эффективные гироскопы содержат только один кардан. Для управления космическим кораблем необходимо три таких гироскопа. Когда вал кардана такого гироскопа вращается, изменение направления углового момента ротора представляет собой вращающий момент, который действует на тело, на котором установлен гироскоп, например, на космический корабль. За исключением эффектов, связанных с движением космического аппарата, этот момент вызван ограничением, поэтому он не совершает механической работы. Гироины с одним карданом обмениваются угловым моментом таким образом, что требуется очень мало энергии, поэтому они могут создавать очень высокие крутящие моменты при минимальном потреблении энергии,



Рис. 5. Кинематическая схема двухстепенного силового гироскопа

2. двойной гироскоп (трехстепенный). Такой силовой гироскоп содержит два кардана на ротор. Он более универсален в качестве движителя, чем одиночный кардан, так как может направлять вектор импульса ротора в любом направлении. Однако крутящий момент, создаваемый движением одного кардана, часто должен совпадать с крутящим моментом другого кардана на пути к космическому аппарату, что требует большей мощности для получения заданного крутящего момента, чем в случае двухстепенного гироскопа. [8].

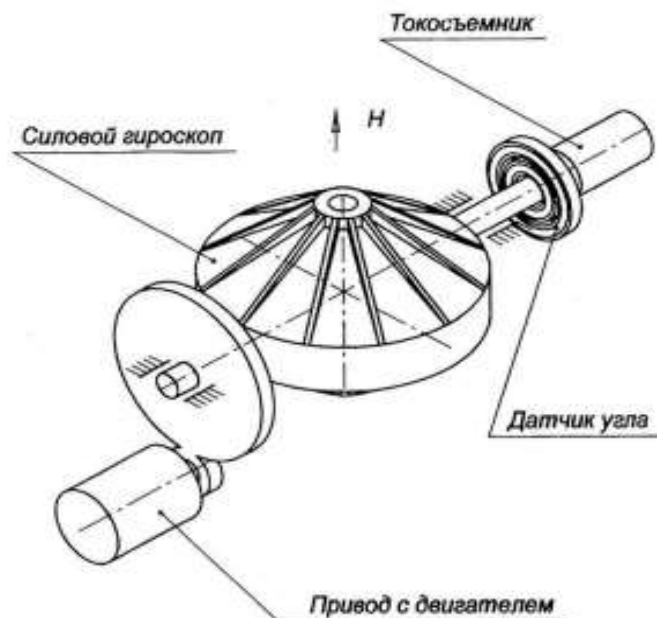

Рис. 6. Кинематическая схема трехстепенного силового гироскопа

В космической отрасли силовой гироскоп играет ключевую роль в обеспечении устойчивости и маневренности космических аппаратов. Принцип работы силового гироскопа основан на сохранении углового момента и использовании силы инерции для изменения ориентации объекта в пространстве. Благодаря силовым гироскопам космические аппараты могут маневрировать, управлять своим положением и устойчиво летать даже в условиях нулевой гравитации.

Использование силовых гироскопов в космической отрасли позволяет значительно улучшить производительность и эффективность космических миссий. Эти устройства помогают снизить расход топлива, увеличить точность навигации и обеспечить стабильность работы систем космических аппаратов. Благодаря постоянному развитию и усовершенствованию технологий силовых гироскопов, будущие космические экспедиции обещают быть еще более успешными и продуктивными

Список использованной литературы:

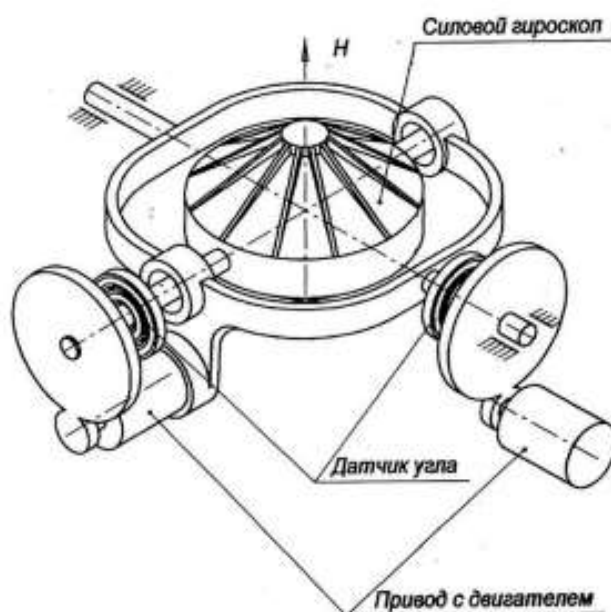
1. Сомов Е.И., Бутырин С.А., Сомова Т.Е. Автономное наведение и управление ориентацией космического аппарата в режиме слежения // Известия Самарского научного центра Российской академии наук – Самара, 2019. Т.21. –№5. – 96 - 107 с.
2. Хамидуллин В.К. Технические средства навигации и управления движением // Балтийский государственный технический университет «Военмех» // Кафедра систем управления и компьютерных технологий – Санкт-Петербург, 2019. – с.4-12
3. Раушенбах. Б.В. Управление движением космических аппаратов // Издательство «Знание» – Москва, 1986.
4. Основные теоретические положения о свойствах гироскопа с тремя степенями свободы [Электронный ресурс] Режим доступа URL: <https://textarchive.ru/c-2755240.html> (18.05.2024)
5. Daiki Higashiyama, Katsuhiko Yamada, Yasuhiro Shoji Optimal Attitude Control for Spacecraft. Using Two Variable-Speed Control Moment Gyros// Graduate School of Engineering // Университет Осаки – Суита, Япония, 2017.– 372- 374.
6. Scott R. Starin. Attitude Determination and Control Systems // NASA Goddard Space Flight Center John Eterno – 2012. – с. 1-3
7. Armenise M. N., Ciminelli C., De Leonardis F., Diana R, Passaro V., Peluso F. Gyroscope technologies for space applications // Optoelectronics Laboratory // Dipartimento di Elettrotecnica ed Elettronica // Politecnico di Bari Via Orabona – Bari, Italy, 2003. – с. 2-7
8. Сорокин А. В., Яременко В. В. История создания силовых гироскопов для систем управления ориентацией космических аппаратов // Научно-исследовательский институт командных устройств – Санкт-Петербург, 2022. – 90 с.

© Е.А. Дёмин, 2024

УДК 519.8

Малахова М.М.,
студентка гр. ЭЖД-32,
Чердымова Д.Д.,
студентка гр. ЭЖД-32,
Архипова Н.А.,
старший преподаватель
кафедры высшей математики,
Самарский государственный университет путей сообщения, г. Самара

ПОСТРОЕНИЕ КУБИЧЕСКОГО СПЛАЙНА ДЛЯ ФУНКЦИИ, ЗАДАННОЙ ТАБЛИЧНО

Интерполяция табличных данных является важным инструментом в численном анализе и научных исследованиях. Одним из эффективных методов интерполяции является использование кубических сплайнов для построения гладкой и непрерывной аппроксимации функции, заданной в виде таблицы значений. Цель данной статьи заключается в рассмотрении процесса построения кубического сплайна для функции, заданной таблично. Мы рассмотрим математические основы кубических сплайнов, шаги по их построению и пример численных результатов, демонстрирующий эффективность этого метода.

Понимание процесса построения кубического сплайна для экспериментально полученных данных позволит более точно и эффективно аппроксимировать данные, что в свою очередь

способствует более точным вычислениям и принятию обоснованных решений в различных областях науки и техники.

При аппроксимации табличных значений используются различные методы. Например, интерполяционный многочлен. Но при большом количестве данных сильно возрастает степень интерполяционных многочленов, что делает вычисления очень громоздкими. Степень многочлена можно понизить, разбив отрезок интерполяции на несколько частей, и построить на каждом из них свой интерполяционный многочлен.

Но в этом случае на границах этих частичных отрезков в точках стыка разных интерполяционных многочленов их первая производная может иметь точку разрыва.

В этом случае удобно пользоваться особым видом интерполяции - интерполяции *сплайнами*.

Функция $S_m(x)$ называется *интерполяционным сплайном порядка m*

для функции $f(x)$, заданной таблицей:

x_0	x_1	...	x_i	...	x_n
y_0	y_1	...	y_i	...	y_n

если:

1. на каждом отрезке $[x_i; x_{i+1}]$ ($i=0, \dots, n-1$) $S(x)$ является многочленом порядка m ;
2. $S(x)$ и её производная до $(m-1)$ -го порядка включительно непрерывны на $[x_0; x_n]$;
3. $S(x_i)=y_i$ ($i=0, \dots, n$) - непосредственно условие интерполяции.

Рассмотрим построение кубического сплайна.

Кубический сплайн $S(x)$ можно представить в виде

$$S(x) = \begin{cases} P_1(x), x \in [x_0; x_1]; \\ P_2(x), x \in [x_1; x_2]; \\ \dots \dots \dots \dots \dots \dots \\ P_n(x), x \in [x_{n-1}; x_n]. \end{cases} \quad (1)$$

Где каждый из $P_i(x)$, - многочлен третьей степени:

$$P_i(x) = a_i + b_i(x - x_i) + c_i(x - x_i)^2 + d_i(x - x_i)^3, \quad i = \overline{1, n}. \quad (2)$$

Коэффициенты a_i найдем из условия: $y_i = S(x_i) = P_i(x_i) = a_i$, т.е.

$$a_i = y_i \quad (3)$$

Условие непрерывности $S(x)$ в каждом узле приводит к равенствам:

$$P_i(x_i) = P_{i+1}(x_i), \quad i = \overline{1, n-1}$$

В развернутом виде с учетом формулы (2) эти равенства примут вид:

$$a_i = a_{i+1} + b_{i+1}(x_i - x_{i+1}) + c_{i+1}(x_i - x_{i+1})^2 + d_{i+1}(x_i - x_{i+1})^3 \quad (4)$$

Введем обозначения: $h_i = x_i - x_{i-1}$

Понижая в равенстве (4) индекс на единицу (меняем i на $i-1$) и, учитывая (3), получим:

$$h_i b_i - h_i^2 c_i + h_i^3 d_i = y_i - y_{i-1} \quad (5)$$

Условие непрерывности первой производной кубического сплайна сводится к требованию

$$P'_i(x_i) = P'_{i+1}(x_i), \quad i = \overline{1, n-1}$$

Тогда дифференцируя формулу (2) и используя, введите обозначения, получим:

$$b_{i-1} - b_i + 2h_i c_i - 3h_i^2 d_i = 0 \quad (i = \overline{2, n}) \quad (6)$$

Из условия непрерывности второй производной: $P''_i(x_i) = P''_{i+1}(x_i)$ получим:

$$c_{i-1} - c_i + 3h_i d_i = 0 \quad (i = \overline{2, n}) \quad (7)$$

Составим систему из равенств (5)-(7) и, решив её, найдём коэффициенты b_i, c_i, d_i .

Для однозначной её разрешимости добавим условия непрерывности на концах отрезка:

$$S''(x_0) = S''(x_n) = 0, \quad P_1''(x_0) = 0, \quad P_n''(x_n) = 0 \quad \text{т.е.}$$

$$\begin{cases} c_1 - 3h_1 d_1 = 0, \\ a_n = 0 \end{cases} \quad (8)$$

В результате получаем систему уравнений:

$$\begin{cases} c_1 - 3h_1 d_1 = 0; \\ a_n = 0; \\ h_i b_i - h_i^2 c_i + h_i^3 d_i = y_i - y_{i-1}; \\ b_{i-1} - b_i + 2h_i c_i - 3h_i^2 d_i = 0; \\ c_{i-1} - c_i + 3h_i d_i = 0 \end{cases}$$

Последовательно, исключая переменные получим

$$h_{i+1}C_{i+1} + 2(h_i + h_{i+1})C_i + h_iC_{i-1} = 3\left(\frac{y_{i+1}-y_i}{h_{i+1}} - \frac{y_i-y_{i-1}}{h_i}\right) \quad (9)$$

(это уравнение содержит лишь неизвестные C_i)

$$d_i = \frac{C_i - C_{i-1}}{3h_i} \quad (10)$$

(это уравнение содержит лишь неизвестные d_i).

$$b_i = \frac{y_i - y_{i-1}}{h_i} + h_i C_i - h^2_i d_i \quad (11)$$

(это уравнение содержит лишь неизвестные b_i). [2,51]

Рассмотрим пример построения кубического сплайна для функции, заданной таблично.

Имеются показания потребления электроэнергии на некоторой железнодорожной станции.

x_i - время, y_i - показания потребления электроэнергии.

Построить кубический сплайн для функции $y=f(x)$, заданной таблицей:

x	0	2	4	6	8	10
y	2120	1550	1533	2383	1106	2701

$C_0 = 0$, т.к. не используется в функциях, $C_5 = 0$ из условия, что $C_n = 0$

$h=2$

По формуле (9):

$$\begin{cases} 2C_2 + 4C_1 = 3\left(\frac{1533 - 1550}{2} - \frac{1550 - 2120}{2}\right) \\ 2C_3 + 4C_2 + 2C_1 = 3\left(\frac{2383 - 1533}{2} - \frac{1533 - 1550}{2}\right) \\ 2C_4 + 4C_3 + 2C_2 = 3\left(\frac{1106 - 2383}{2} - \frac{2383 - 1533}{2}\right) \\ 4C_4 + 2C_3 = 3\left(\frac{2701 - 1106}{2} - \frac{1106 - 2383}{2}\right) \end{cases}$$

$$\begin{cases} 2C_2 + 4C_1 = 829,5 \\ 2C_3 + 4C_2 + 2C_1 = 1300,5 \\ 2C_4 + 4C_3 + 2C_2 = -3190,5 \\ 4C_4 + 2C_3 = 4308 \end{cases}$$

Решая систему, получим

$$C_1 = -1127,25$$

$$C_2 = 2669,25$$

$$C_3 = -3561$$

$$C_4 = 2857,5$$

Найдем d_i по формулам (10):

$$d_i = \frac{C_i - C_{i-1}}{3h_i}$$

$$d_1 = -187,88$$

$$d_2 = 632,75$$

$$d_3 = -1038,38$$

$$d_4 = 1069,75$$

$$d_5 = -476,25$$

По формулам (11) найдем b_i :

$$b_i = \frac{y_i - y_{i-1}}{h_i} + h_i C_i - h^2_i d_i$$

$$b_1 = -1788$$

$$b_2 = 2799$$

$$b_3 = -2543,5$$

$$b_4 = 797,5$$

$$b_5=2702,5$$

$$P_i(x) = a_i + b_i(x - x_i) + c_i(x - x_i)^2 + d_i(x - x_i)^3$$

$$S(x) = \begin{cases} P_1(x) = 1550 - 1788(x - 2) - 1127,25(x - 2)^2 - 187,88(x - 2)^3, & x \in [0;2] \\ P_2(x) = 1533 + 2799(x - 4) + 2669,25(x - 4)^2 + 632,75(x - 4)^3, & x \in [2;4] \\ P_3(x) = 2383 - 2543,5(x - 6) - 3561(x - 6)^2 - 1038,38(x - 6)^3, & x \in [4;6] \\ P_4(x) = 1106 + 797,5(x - 8) + 2857,5(x - 8)^2 + 1069,75(x - 8)^3, & x \in [6;8] \\ P_5(x) = 2701 + 2702,5(x - 10) - 476,25(x - 10)^3, & x \in [8;10] \end{cases}$$

Следовательно, сплайн построен:

Пусть $x=7$, т.к. $x \in [6;8]$ то

$P_4(7)=2096,25$ (экспериментальное значение для этой точки 2186)

Построим график.

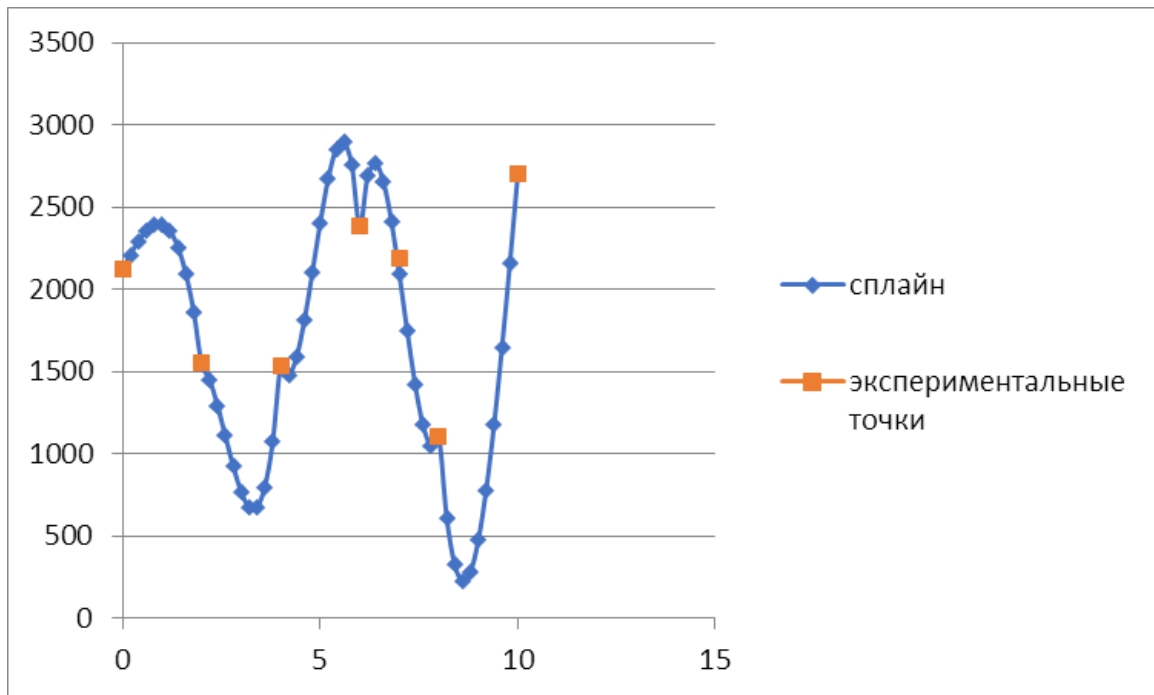

Построение сплайна достаточно трудоемкий процесс, требующий значительных вычислений. Эту проблему можно решить используя различные математические компьютерные программы. Построение кубического сплайна — мощный метод интерполяции для сложных функций по точкам данных, обеспечивающий гладкое соединение и минимизацию кривизны. Важно учитывать точность и устойчивость решения, включая ограничения на производные в узлах, чтобы избежать осцилляций. Кубические сплайны эффективны в численном анализе и инженерных расчётах, обеспечивая гладкие и точные аппроксимации функций по экспериментальным данным.[1,4].

Список использованной литературы:

1. Волков Ю. С. О построении интерполяционных полиномиальных сплайнов // Вычислительные системы: Сб. науч. тр. / РАН. Сиб. отд-ние. ИМ. 1997. Вып. 159. Сплайн-функции и их приложения. С. 3–18.
2. Завьялов Ю. С. Монотонная интерполяция обобщенными кубическими сплайнами класса S_2 // Вычислительные системы: Сб. науч. тр. / РАН. Сиб. отд-ние. ИМ. 1992. Вып. 147: Интерполяция и аппроксимация сплайнами. С. 44–67.

Омета Е.А.,
студент гр ПСЖД-35у,
Галлямов В.И.,
студент гр ПСЖД-35у,
Евдокимова Н.Н., к.ф.м.н.,
доцент кафедры высшей математики,
Самарский государственный университет путей сообщения, г. Самара

МАТЕМАТИКА НА ЖЕЛЕЗНОЙ ДОРОГЕ

Математика — это что-то гораздо большее, чем просто набор чисел, формул или уравнений. Это ключ к пониманию окружающего нас мира, независимо от того, являетесь ли вы бухгалтером, менеджером или рабочим на производстве. Давайте вместе рассмотрим, какую роль математика занимает в нашей повседневной жизни, а именно в работе крупной организации, такой как ОАО «РЖД».

ОАО «Российские железные дороги» – это компания, которая занимает ключевую роль в транспортно-стратегической системе России. В работе данной компании, начиная от планирования маршрутов и расписания движения поездов, и заканчивая расчетами бюджета и финансовых показателей, математика проникает во все сферы деятельности. Для компании, которая занимается перевозками, логистика очень важна, и без использования математики эффективное планирование маршрутов и оптимизация грузоперевозок были бы невозможны. Использование математических моделей помогает оптимизировать процессы логистики, учитывая различные переменные, например: объемы грузов, расстояния и время в пути [1].

Для оптимального эффекта работоспособности, компании необходимо умение точно и быстро проводить финансовые расчеты. Работникам РЖД, связанным с денежными подсчетами, например, бухгалтерам и финансовым аналитикам, необходимо владеть математическими навыками для составления отчетов, анализа данных и принятия стратегических решений на основе финансовых показателей. Даже для рабочих на производстве математика важна не меньше. Они производят расчеты объемов материалов, оптимизируют производственные процессы и делают наиболее точные замеры деталей, и всё это требует математического мышления и умения применять теоретические знания на практике.

Важным аспектом при работе в ОАО «РЖД» является - обеспечение безопасности на железнодорожном транспорте. Использование математики помогает анализировать данные о безопасности, прогнозировать возможные риски и разрабатывать стратегии по обеспечению безопасности пассажиров и грузов [1].

Полученные знания и умения по математике становятся действенными только при их правильном применении на практике. Важно не только знать теорию, но и уметь правильно использовать ее для решения определенных задач. Применение математических навыков на практике помогает лучше понимать и запоминать изученный материал.

Машинисты, заполняя документы постоянно используют математические формулы. Например, форма ВУ-45 «Справка об обеспечении поезда тормозами и исправном их действии». Для вычисления требуемой силы нажатия тормозных колодок для проверки исправности тормозной системы применяется следующая формула [2]:

Требуемое нажатие = (вес поезда × норма наименьшего нажатия)/100.

Результат, полученный по данной формуле, позволяет держать тормозную систему в норме.

В процессе управления локомотивом машинист сталкивается с множеством задач, одной из которых является контроль за передачей необходимого давления воздуха в тормозные цилиндры, чтобы тормозные колодки плотно прижались к ободу колес и началось торможение локомотива. Другая важная обязанность машиниста заключается в проверке числа прицепленных вагонов, что позволяет локомотиву работать в оптимальном режиме. Однако помимо этих задач, на плечи машиниста ложится множество других обязанностей, поэтому для эффективного распределения ответственности имеется помощник машиниста.

Например, помощник машиниста на поезде 2ТЭ10м для расчета расхода топлива за поездку используют формулу:

Расход топлива = расход топлива в режиме тяги + расход топлива тепловозом на режиме холостого хода.

Таким образом, при работе на железной дороге любая ошибка может привести к существенным финансовым потерям или даже уголовной ответственности.

Другим примером является, когда помощник машиниста высчитывает длину поезда [3].

Длина поезда = кол-во условных вагонов × длина условного вагона + длина локомотива.

Пример. Длина поезда = 70 условных × 14 + 33 метра (ВЛ-10у) = 1013 метров весь поезд

Еще есть норма отдыха локомотивной бригады, высчитывается по формуле и показывает, сколько должны отдыхать после поездок машинист и его помощник.

Например, время работы локомотивной бригады за поездку составляет 20 часов, отдых в пункте подмены бригады составляет 10 часов. Включаемое в рабочее время число часов за поездку в оба конца умножается на коэффициент 2,6, коэффициент 2,6 образуется путем деления недельной нормы часов отдыха за неделю в рабочие дни на недельную норму часов рабочего времени $104:40 = 2,6$, и из полученного произведения вычитаются часы отдыха в пункте подмены локомотивных бригад за время поездки. Расчетный междусменный отдых составляет $20 \times 2,6 - 10 = 42$ часа.

Но на железной дороге работают не только помощники машиниста, но и составители вагонов. У них есть тоже свои формулы, одна из которых, помогает рассчитать необходимого количества тормозных башмаков, которые нужно поставить на путь.

Количество тормозных башмаков = (количество осей в составе + $(1,5 \times \text{средняя величина уклона пути} + 1) / 200$) [4].

У составителей вагонов так же есть расчет состава поезда, который определяет количество грузовых вагонов.

Количество вагонов в груженом составе = масса состава / (масса вагона + масса тары вагона).

Полученное знание округляется до меньшего целого числа.

И ещё одна формула для работы составителей это формула дополнительных затрат. Эффективность отправительских маршрутов подтверждается путем сравнения дополнительных затрат на станциях погрузки и выгрузки с экономией от использования маршрутов через технические станции без перегрузки.

Дополнительные затраты = время на подачу × ((количество вагонов в одной подаче / количество вагонов в маршруте) - 1) - экономия времени на маневровой работе на станции примыкания.

Таким образом, они получают нужное им значение, которое впоследствии округляют до целого числа. Чтобы найти общие дополнительные затраты воспользуемся формулой [5]:

Общие дополнительные затраты = дополнительные затраты + время на выгрузку маршрута.

Теперь рассмотрим сферу деятельности работников, которые занимаются обеспечением комфортного проследования пассажиров из пункта отправления в пункт следования, и это – проводники [6]. Их главной задачей является обеспечить комфортное и безопасное путешествие пассажиров. Они следят за чистотой в вагонах, соблюдением общественных правил, проверяют билеты, помогают пассажирам с размещением и предоставляют информацию о расписании и остановках. Перед отправлением поезда проводники проходят подготовку, на которой они получают необходимую информацию о маршруте, правилах безопасности, особенностях обслуживания пассажиров, то есть проходят целевой инструктаж. При приемке вагона они проверяют его состояние, убеждаются в наличии всех необходимых принадлежностей и готовятся к встрече с пассажирами. Постельное белье является одним из важных элементов комфорта в поезде, без которого в дальнем пути вам никак не обойтись. Проводники выдают пассажирам постельное белье, чтобы те могли уютно разместиться на своих местах и провести время в отдыхе или сне. Укладывая белье в мешки заранее, проводники упрощают себе работу тем, что экономят время, а также обеспечивают его надлежащую чистоту и гигиеничность [6]. При этом, что необходимо сделать? Например, проводникам было выдано 92 комплекта постельного белья. Из них они забрали себе два, а остальные распределили по мешкам. В каждом мешке осталось по 10 комплектов постельного белья. У проводников есть рабочий телефон, на котором функционирует специальное приложение для их работы. В этом приложении записывается информация о количестве пассажиров в настоящий момент, числе тех, кто был посажен на предыдущей станции, и тех, кто собирается выйти на следующей.

Проводники заполняют документы формы ЛУ-45, в которые вносят данные о распределении постельного белья среди пассажиров.

На данном примере мы продемонстрировали применение элементарной математики. Элементарная математика используется и у работников путей.

Первое, что необходимо при строительстве или ремонте железнодорожного пути, рассчитать количество шпал, необходимое на определенном участке. Шпалы служат опорой для рельсов. Для расчета нужно учитывать длину участка, стандартные интервалы между шпалами и другие параметры [7].

Рельсы – это основной элемент железнодорожного пути, по которому движется поезд. Так при строительстве или ремонте всегда необходимо точно определить количество рельстребуемых на участке. Это важно для обеспечения безопасности движения и долговечности пути.

Щебенка играет тоже не маловажную роль. При строительстве она используется как балластный слой под шпалами. Чтобы определить необходимое количество щебенки на участке требуется рассчитать объем материала, необходимого для создания прочного и устойчивого основания.

Правильные вычисления нужного количества шпал, рельс и щебенки обеспечивают надежность, а следовательно, и безопасности, и в конце - эффективность работы инфраструктуры. Недостаток материалов может привести к аварии или преждевременному износу, что может принести большой ущерб как для компании, или даже угрожать жизни пассажиров. Обученные специалисты, использующие упрощенные методы математических расчётов, могут выполнить все вычисления точно и без ошибок, что значительно улучшить процессы технического обслуживания путей.

Если говорить про элементарную математику то, даже при покупке билетов на поезд люди стараются провести свой собственный финансовый анализ. Человек старается контролировать собственные расходы и хочет быть уверен в том, что никогда и нигде не переплачивает. Как известно, цены на билеты могут различаться в зависимости от выбранного места в вагоне. Поэтому, даже обычная поездка на поезде связана с математическими расчетами. Начиная от подсчета расходов и выбора места в вагоне, заканчивая оплатой билетов, где каждый из этих этапов требует своего арифметического подхода.

В данной работе представлены различные примеры применения математики на железной дороге. Вне зависимости от должности, будь то начальники подразделений или рабочие, все они своей профессиональной деятельностью так или иначе связаны с математикой. Таким образом, математика играет важную роль в работе сотрудников железнодорожной отрасли.

Список использованной литературы:

1. ОАО "Российские железные дороги" (РЖД). [Электронный ресурс]. Режим доступа: <https://gia.ru/20231001/rzhd-1899455970.html> (Дата обращения 26.03.2024).
2. Особенности заполнения справки формы ву-45 [Электронный ресурс]. Режим доступа: <https://studfile.net/preview/6016760/page:24/> (Дата обращения 21.03.2024);
3. Расчет состава поезда [Электронный ресурс]. Режим доступа: <https://studfile.net/preview/3935402/page:4/> (Дата обращения 21.03.2024)
4. Длина поезда [Электронный ресурс]. Режим доступа: <https://studfile.net/preview/7281158/page:2/> (Дата обращения 21.03.2024)
5. Порядок расчета необходимого количества тормозных башмаков для закрепления составов или группы вагонов на станциях [Электронный ресурс]. Режим доступа: <https://studfile.net/preview/7257292/page:18/> (Дата обращения 21.03.2024)
6. Работа проводником: как все устроено. [Электронный ресурс]. Режим доступа: <https://m.fishki.net/1236871-rabota-provodnikom-kak-vse-ustroeno.html> (Дата обращения 26.03.2024)
7. Приемка и сдача вагонов [Электронный ресурс]. Режим доступа: <https://studfile.net/preview/3935632/page:22/> (Дата обращения 21.03.2024)

© Е.А. Омета, В.И. Галлямов, Н.Н. Евдокимова, 2024

РОЛЬ ЦИФРОВОЙ ТРАНСФОРМАЦИИ В АВТОМАТИЗАЦИИ УПРАВЛЕНИЯ ЖИЗНЕННЫМ ЦИКЛОМ ПРОДУКЦИИ

Цифровая трансформация является процессом изменения бизнеса и организации с использованием цифровых технологий с целью повышения эффективности и конкурентоспособности. Ее влияние на современные предприятия невозможно переоценить, поскольку цифровые технологии открывают новые возможности для оптимизации бизнес-процессов, улучшения качества продукции и уменьшения издержек. Современные предприятия, осознавая важность цифровой трансформации, стремятся активно внедрять новые технологии для обеспечения своей конкурентоспособности. Применение цифровых платформ для управления всеми этапами жизненного цикла от идеи и разработки до производства и обслуживания способствует повышению эффективности, сокращению времени на вывод новых продуктов на рынок и улучшению качества продукции. Автоматизация процессов управления позволяет предприятиям быть более гибкими, быстрее реагировать на изменения рынка и улучшать свою конкурентоспособность.

Цифровая трансформация в управлении жизненным циклом продукции основана на ряде ключевых принципов, которые позволяют повысить эффективность производства и улучшить конкурентоспособность предприятия. Внедрение цифровых технологий является одним из основных шагов в этом процессе. Использование современных инструментов и оборудования позволяет улучшить производственные процессы, сократить временные затраты и повысить качество производимой продукции [1]. Кроме того, важным аспектом цифровой трансформации является использование аналитики данных. Анализ больших объемов информации позволяет оптимизировать производственные операции, а также прогнозировать потребности рынка и оптимизировать производственный план. Цифровые платформы играют ключевую роль в синхронизации и автоматизации управления жизненным циклом продуктов. Основные принципы цифровой трансформации связаны с внедрением цифровых технологий, использованием аналитики данных и применением цифровых платформ для автоматизации и оптимизации производственных процессов [2]. Эти элементы взаимосвязаны и вместе способствуют росту эффективности бизнеса и улучшению конкурентоспособности предприятия.

Цифровая трансформация также предоставляет предприятиям значительные преимущества, способствующие повышению их конкурентоспособности и эффективности деятельности. Оптимизация производственных процессов с помощью цифровых технологий является ключевым моментом, обеспечивающим увеличение производительности предприятия. Эффективное использование цифровых платформ позволяет сократить временные затраты на разработку и внедрение новых продуктов. Использование современных инструментов и программного обеспечения для автоматизации процессов разработки и производства позволяет ускорить запуск новой продукции на рынок, что в свою очередь способствует увеличению конкурентоспособности предприятия [3]. Улучшение качества производимой продукции и снижение издержек также являются важными аспектами цифровой трансформации в управлении жизненным циклом продукции. Анализ данных в реальном времени позволяет выявлять дефекты и несоответствия в производственных процессах, что в свою очередь помогает улучшить качество продукции и снизить издержки на их исправление. Таким образом, цифровая трансформация в автоматизации управления жизненным циклом продукции является необходимым шагом для повышения эффективности и конкурентоспособности предприятия. Повышение производительности, сокращение времени на разработку новых продуктов, улучшение качества и снижение издержек производства тесно взаимосвязаны и способствуют общему успеху бизнеса.

Таким образом, цифровая трансформация играет ключевую роль в автоматизации управления жизненным циклом продукции на предприятиях. Современные технологии позволяют собирать и анализировать большие объемы данных, оптимизировать процессы производства и управления запасами, а также повышать эффективность контроля качества продукции. Цифровая трансформация также способствует улучшению прогнозирования спроса, сокращению времени на разработку новых продуктов и ускорению цикла выпуска продукции на рынок. Для успешной цифровой

трансформации на предприятии рекомендуется приступить к разработке и реализации цифровой стратегии. Необходимо определить цели и приоритеты в области управления жизненным циклом продукции, а также учитывать особенности конкретного бизнеса и отрасли. Важно уделить внимание не только техническим аспектам, но и организационным изменениям, чтобы создать гибкую и инновационную среду для внедрения цифровых технологий [4]. Следует также обеспечить поддержку и обучение персонала, чтобы увеличить их компетенции и привлечь к активному участию в процессе цифровой трансформации. Для эффективного развития цифровой стратегии необходимо продолжать отслеживать новейшие технологические тренды и инновации, адаптировать их под конкретные потребности и цели предприятия. Постоянное развитие и совершенствование цифровой стратегии позволит предприятию оставаться конкурентоспособным и эффективным на рынке, а также повышать качество своей продукции.

Список использованной литературы:

1. Глезман Л.В., Буторин С.Н., Главацкий В.Б. Цифровизация промышленности как фактор технологического развития региональной пространственно-отраслевой структуры. Вопросы инновационной экономики, 2020, т. 10, № 3, с. 1555-1570.
2. Булавин В.Ф., Булавина Т.Г., Яхричев В.В. Инженерный анализ и новые технологии в методе конечных элементов. Фундаментальные и прикладные проблемы техники и технологии, 2018, № 2, с. 109-120.
3. Евгеньев Г.Б., Кузьмин Б.В., Рубахина В.И. Методы и средства управления жизненным циклом изделий машиностроения. Системы управления, связи и безопасности, 2015, № 4, с. 198-216.
4. Абрамян С.Г., Бурлаченко О.В., Оганесян О.В. и др. Роль цифровых технологий при строительстве и повышении остаточного ресурса промышленной и строительной продукции. Вестник ВолгГАСУ. Сер. Строительство и архитектура, 2020, № 4, с. 429-437.

© К.Е. Прохоров, О.В. Борисова, 2024

УДК 620.18

Солдатов В.Г., Вавилин Я.А., Удовенко Е.В.,
Брянский государственный технический университет,
г. Брянск

ОСОБЕННОСТИ СТРУКТУРНЫХ ИЗМЕНЕНИЙ КОНСТРУКЦИОННЫХ МАТЕРИАЛОВ ПРИ НИЗКОТЕМПЕРАТУРНОЙ ЭКСПЛУАТАЦИИ

Структура материала определяет все его физические, химические, прочностные и эксплуатационные свойства. При производстве изделий различного назначения, всегда основным параметром качества является структура материала, показатели которой обеспечиваются технологическими методами. Структура материала готового изделия не является постоянной величиной, она изменяется под действием совокупности эксплуатационных факторов. Одними из таких факторов являются одновременное воздействие пониженных температур и механических нагрузок. Многие металлические материалы обладают хладноломкостью. Основной особенностью низкотемпературной службы является ужесточение требований к материалу по пластическим и вязким свойствам, что, прежде всего, определяется структурой. Характеристикой хладноломкости выступает порог хладноломкости – температура перехода металла в хрупкое состояние [1].

Для практического применения актуальны вопросы оценки, регулирования, прогноза структурных изменений. Прогноз критических структурных изменений в материале детали для конкретных условий эксплуатации позволяет, например, определить срок безотказной эксплуатации, назначить сроки проведения плановых ремонтов и замены деталей. Такой прогноз позволяет повысить надежность и безопасность эксплуатации машин и механизмов.

При эксплуатации в условиях низких температур и переменных усталостных нагрузок в материале происходят структурные превращения, которые повышают опасность внезапного хрупкого разрушения изделий, так как охлаждение приводит к снижению пластичности и вязкости материала. Даже в случаях, когда для материалов климатического холода достаточно сильное охлаждение (до -

60 °С и ниже) носило временный характер, при последующей работе в условиях нормальных климатических температур следует учитывать возможные остаточные явления в структуре материала. Поэтому возможность использования материала в условиях низких температур определяется его способностью противостоять хрупкому разрушению. Например, в конструкционных сталях при охлаждении могут происходить мартенситные превращения, сопровождающиеся изменением объема и плотности и снижением пластичности и ударной вязкости.

Характер изменений структуры и механических свойств металлических материалов и сплавов при снижении температуры эксплуатации зависит от следующих параметров:

- 1) вид кристаллической решетки (ОЦК, ГЦК, ГПУ);
- 2) несовершенства кристаллического строения (точечные и линейные дефекты, плотность дислокаций и т.д.);
- 3) число действующих в кристаллической решетке систем скольжения;
- 4) размер, форма и ориентация зерен;
- 5) микро и макродефекты структуры (пористость, трещины);
- 6) фазовый состав и характер их распределения (твердые растворы, механические смеси, химические соединения);
- 7) наличие и количество атомов легирующих и примесных элементов;
- 8) наличие различных структурных зон (структурная неоднородность);
- 9) химическая неоднородность (ликвация элементов и примесей);
- 10) количество и распределение примесей;
- 11) вид, количество и форма неметаллических включений;
- 12) газосодержание (водород, кислород, азот).

Как видим список параметров довольно обширный и вместе они образуют сложную взаимосвязанную систему, определяющую структурное состояние материала, направление и характер структурных изменений и, следовательно, все прочностные и эксплуатационные свойства. Как правило, при понижении температуры сила влияния данных структурных параметров на переход металла в хрупкое состояние растет. Действие данных факторов проявляется различно в зависимости от их сочетания, условий нагружения и напряженного состояния. У металлов с ОЦК решеткой (альфа железо (феррит), хром, молибден, вольфрам) при охлаждении значительно растет прочность, а пластичность и вязкость падают, увеличивая хладноломкость. У металлов с ГЦК решеткой (гамма железо (аустенит), алюминий, медь, никель) с понижением температуры прочность повышается незначительно при сохранении пластичности и вязкости – такие металлы являются хладостойкими.

Традиционно, структура металла определяется двумя составляющими – металлической и неметаллической. Основные характеристики металлической составляющей структуры – это параметры кристаллической решетки, размер зерна, состояние границ зерен, фазовый состав и т.д. Характеристики неметаллических включений – количество, вид, форма и характер распределения в объеме металла.

Все показатели структуры зависят от технологии получения заготовок (литье,ковка,штамповка, прокат, сварка) и от вида последующей термической обработки, которая позволяет в довольно широких пределах регулировать параметры структуры. Характеристики неметаллических включений формируются из жидкого металла в предкристаллизационный период и во время кристаллизации, поэтому управлять ими можно только технологическими методами воздействия на жидкий расплав, например модифицированием.

При низкотемпературной эксплуатации металлических материалов особое внимание обращается на размер зерна, дислокационную структуру и неметаллические включения.

Дислокации неравномерно рассредоточены в объеме металла. Во время фазовых превращений, деформаций и действия низких температур в структуре растет количество дислокаций. Напряжения, концентрируясь у различных структурных дефектах, генерируют дислокации. Они легко перемещаются под действием напряжений и способны накапливаться в определенных объемах. Преградой при перемещении дислокаций выступают дефекты кристаллической структуры, поры и трещины, примеси и неметаллические включения, границы зерен, области с повышенной плотностью дислокаций. В результате под действием нагрузок растет плотность дислокаций в определенных объемах, это приводит к росту прочности и потери пластичности и вязкости материала, что повышает вероятность хрупкого разрушения структуры в условиях низких температур. Дислокации выступают местом концентрации примесных атомов, образующих вокруг дислокаций зоны повышенной концентрации (облака или атмосферы Котрелла), мешающие перемещению дислокаций, что делает

металл более хрупким [2]. С повышением температуры облака Котрелла рассеиваются, так как происходит частичное растворение примесей в основном металле. При понижении температуры до достижения предела растворимости примеси дополнительно выделяются в структуре, растет их концентрация, что приводит к дополнительному охрупчиванию металла. Это явление выступает одной из причин хладноломкости металлов и сплавов.

При увеличении размера зерен снижаются пластичность и вязкость, особенно у металлов с ОЦК решеткой. Отрицательное влияние крупнозернистой структуры проявляется у всех материалов, склонных к хладноломкости. Увеличение содержания вредных примесей, например серы и фосфора для стали, приводит к росту хладноломкости.

Также необходимо учитывать, что переход в хрупкое состояние зависит от температуры, частоты и скорости деформирования, распределения внутренних напряжений, коррозионного действия внешней среды. Реальная структура всегда имеет различного рода дефекты в виде неметаллических включений, пор, трещин и т.д., которые являются концентраторами напряжений. При понижении температуры чувствительность материала к концентраторам напряжений резко растет, что повышает хладноломкость.

Хладостойкость металлических материалов можно повысить следующими основными механизмами структурного упрочнения:

- 1) измельчение зерна (модифицирование металлического расплава и термическая обработка);
- 2) дегазация металла и очистка от вредных примесей;
- 3) легирование с целью упрочнения путем образования твердых растворов внедрения и замещения;
- 4) упрочнение выделением частиц вторичной фазы различной степени дисперсности (термическая обработка и микролегирование).

Также одним из направлений повышения надежности эксплуатации деталей ответственного назначения, предназначенных для работы в условиях низких температур, может стать дополнительная обработка холодом. После такой обработки в материале завершаются все процессы структурных изменений, связанные с охлаждением. Это позволит, с одной стороны подготовить материал изделий к реальным условиям эксплуатации, а с другой – оценить структурные изменения и уровень появившихся внутренних напряжений. На основании полученных данных может быть проведена оптимизация технологии изготовления и обработки изделий.

Список использованной литературы:

1. Солнцев, Ю.П. Хладостойкие и износостойкие литейные сплавы/ Ю.П. Солнцев, А.К. Андреев, А.Е. Сердитов; под ред. Ю. П. Солнцева. – СПб.: Химиздат, 2007. - 334 с.
2. Материаловедение: Учебник для вузов / Б.. Н., Арзамасов, В.И. Макарова, Г.Г. Мухин и др.; Под общ. ред. Б.Я.. Арзамасова, Г.Г. Мухина. - 8-е изд., стереотип. - М.: Изд-во МГТУ им. Н.Э. Баумана, 2008. - 648 с.: ил.

© В.Г. Солдатов, Я.А. Вавилин, Е.В. Удовенко, 2024

ЭКОНОМИЧЕСКИЕ НАУКИ

УДК 334.02

Karunta M.S., Pervukhina I.V.,
Ural State University of Economics
Yekaterinburg

INCENTIVE SCHEMES BASED ON MBTI PERSONALITY TYPES

Since its first introduction in 1813, the term «motivation» has been studied by many researchers [3]. In business, motivation is defined as «the mental process that arouse, sustain, and direct human behaviour» [2]. This process is based on human goals, ambitions, and achievements.

In an organisation a person never works in a vacuum; there can be a real conflict between different motivations that relate to the organization. The purpose of motivation is to encourage an employee to achieve

a goal or goals that are set; to develop and progress. The main way to do that is to understand what motives stand behind this goal. Individual motives are strongly linked to the qualities and abilities (e.g. skills and experience) of each employee. A talented employee who feels lack of motivation is unlikely to perform well, while a motivated employee can often do much more than is expected from him.

Building a team of well-motivated workers can bring a company some tangible benefits [1]:

- more efficient business performance;
- lower rate of absenteeism;
- reduced staff turnover;
- established reputation as a good and reliable employer;
- improved quality of the product and better customer service.

Since the development of motivation theories originated in the 1940s and 1950s, newer types of models and frameworks have been introduced. They fall into two main types: content models and process models [4].

Content models of motivation focus on *what* motivates people, th. i. what their needs and wants are. Some famous content theories include: Maslow’s Hierarchy of Needs, Herzberg’s Two Factors Theory, McClelland’s Theory of Needs, and Alderfer’s ERG Theory.

Unlike content theories, process models focus on *how* motivate people, th. i. the psychological and behavioural processes that humans follow, and the actions, interactions and contexts that humans perform and build. Some famous process theories include: Skinner’s reinforcement theory, Vroom’s Expectancy Theory, Adam’s Equity Theory, and Locke’s Goal Setting Theory.

It is essential for the management of the organization to find ways to activate the potential of each employee and the whole team. This requires understanding and taking into account the psychology of subordinates. The ability to understand personality types will help the management to rationally distribute employees into jobs and assign responsibilities between people to achieve higher labour productivity. These skills will also allow managers to build relationships with subordinates correctly so that they can maximize their potential and demonstrate their competencies. It may be quite helpful for managers to understand how motivation and personality are connected, as a motivated worker is more engaged, fulfilled, and productive.

In the 1940s, the mother-daughter partnership of Katharine Briggs and Isabel Briggs Myers. developed the Myers–Briggs Type Indicator (MBTI), based on a theory of psychological “types” developed by the Swiss psychologist Carl Jung. The MBTI was developed to help determine the characteristics of personality types which might assist in finding the avenues of personal development and instruments to avoid conflicts, The MBTI distinguishes four main dimensions of personality: extraversion (E)/introversion (I), observation (S)/intuition (N), thinking (T)/feeling (F) and judgment (J)/prospecting (P) [5, 6].

Sociability	Extraverted (E) – orientation to the outside world; active and sociable	Introverted (I) –orientation towards the inner world; prefer solitude and deep reflection
Perception	Intuitive (N) – orientation towards possibilities; rely on intuition and imagination and often look to the future and love new ideas	Observant (S) – orientation to facts; focus on the present, trust the experience
Decision-making	Thinking (T) – make decisions logically and objectively	Feeling (F) – based on feelings, emotions, values
Organization	Judging (J) – plan and strive for order	Prospecting (P) – adaptive, flexible

The completion of the MBTI instrument requires a person to answer a series of questions to discover their personality type and go through a validation process. The description of the personality type includes information about how a person perceives information, makes decisions, and interacts with other people.

The MBTI model [7] describes two layers: Roles and Strategy. Knowing the role of the person, a manager can work out the strategy of dealing with this personality type. The MBTI distinguishes four roles: Analysts, Diplomats, Sentinels, and Explorers. Each role has its own characteristics, which allows to

differentiate personality type. For example, Analysts include four personality types: Architect (INTJ), Logician (INTP), Commander (ENTJ), and Debater (ENTP). Architects (INTJ) are imaginative and strategic thinkers, with a plan for everything. Consequently, the most appropriate incentives schemes for this personality type should include working on complex systems and planning; self-improvement through training and educational courses; access to new information; rewards for ideas; use of administrative and financial leverage; independent work. They should be offered intellectual challenges and well-thought-out plans. The manager should let them know that he/she is relying on their competence.

Explorers include the following personality types Virtuoso (ISTP), Adventurer (ISFP), Entertainer (ESFP), and Entrepreneur (ESTP). The latter is smart, energetic and very perceptive, and enjoys living on the edge. Entrepreneurs like to focus on the present, without having to think of future implications. Hence, the most relevant incentives schemes may be working in a hierarchical culture; prestige, career, status, and success; delegation of authority and responsibility. The manager should stimulate their activity and determination and be prepared for quick and bold decisions. Entrepreneurs should be encouraged by being told that they are the only ones capable of doing a task.

With the right approach to personality and the right assignment of responsibilities between individuals, the team may demonstrate high results. However, it is vital to remember that the MBTI should not be the only or main criterion for making decisions. The MBTI assessment results should not be used to make key business decisions e.g. promotion or dismissal. This tool is one of many aspects for understanding employees and improving management practices.

References:

1. Леонова Е. (10 июля 2019). Теории мотивации и их значение для управления персоналом. Retrieved from <https://hurma.work/ru/blog/teorii-motivaczii-i-ih-znachenie-dlya-upravleniya-personalom-2/>
2. Dictionary of Business, 2nd Edition, OUP, 1996.
3. Makarova I. V. (2023). Motivational management: classical approaches and modern theories of motivation. *Economy and Business: Theory and Practice*, 2 (96), 241–245. Retrieved from <https://cyberleninka.ru/article/n/motivatsionnyy-menedzhment-klassicheskie-podhody-i-sovremennye-teorii-motivatsii>
4. Motivation Theories: Content and Process. The World of Work Project. Retrieved from <https://worldofwork.io/2019/02/motivation-theories-context-and-process/>
5. Myers Briggs Foundation Home. <https://www.myersbriggs.org/my-mbti-personality-type/myers-briggs-overview/>
6. Personality Test. 16personalities. <https://www.16personalities.com/personality-types>
7. Personality types. NCMA. <https://ncmagroup.com/2019/03/15/personality-types/>

© M.S. Karunta, I.V. Pervukhina, 2024

УДК 336

Александрова Ж.П., Гагаркина А.Р.,
Кубанский государственный технологический университет, Россия,
г. Краснодар

ЭКОНОМИЧЕСКИЙ ПОДХОД И ОСОБЕННОСТИ УРЕГУЛИРОВАНИЯ КОНФЛИКТОВ В СОВРЕМЕННОЙ ОРГАНИЗАЦИИ

Аннотация: Данная статья исследует экономический аспект конфликтов в организациях и способы управления ими. Обсуждаются различные типы конфликтов, их причины и последствия для организации. Также рассматриваются стратегии управления конфликтами, такие как применение обучения сотрудников, разработка политики по урегулированию конфликтов и создание открытой коммуникационной среды. Работа содержит примеры успешного управления конфликтами в организациях и предлагает рекомендации для улучшения работы с конфликтами внутри организации.

Проблема, с которой сталкивается любой руководитель, независимо от численности организации - это конфликты в трудовом коллективе.

Руководитель обязан быть готов к появлению конфликтных ситуаций и должен прилагать все усилия, чтобы не допускать их развития, уметь гасить их в начальной стадии. Почему возникают конфликты? Оказывается, конфликты являются необходимой частью человеческих отношений. Конфликт - это столкновение противоположных позиций, мнений, оценок и идей.

В конфликте всегда участвуют две стороны. По отношению к субъекту, конфликт рассматривается как внутренний или как внешний. Существуют четыре типа конфликта:

- внутриличностный;
- межличностный;
- конфликт между личностью и группой;
- межгрупповой.

Самый распространенный конфликт - внутриличностный, он возникает в том случае, когда налицо несоответствие между требованиями по работе и своим пониманием задачи, связанным с собственными потребностями или ценностями. Это связано с высокой загруженностью, неуверенностью в себе и организации, либо со стрессом. [1]

Самая распространенная форма - ролевой конфликт, при котором оценки результатов труда порой противоречат друг другу.

Межличностный конфликт возникает при спорной ситуации между субъектами за ограниченные ресурсы, финансы или рабочую силу, за продвижение проекта. Это столкновение личностей с различными взглядами, чертами характера и ценностями, не способными ладить друг с другом.

Конфликт между личностью и группой может возникнуть на почве должностных обязанностей, прописанным руководителем. В случае, если руководитель вынужден предпринять дисциплинарные взыскания. В этом случае подчиненные могут изменить свое отношение к руководителю и исполнению своих обязанностей, что неизбежно приведет к снижению производительности труда.

На каждом предприятии коллектив разделяется на неформальные группы. Новичок, противоречащий ожиданиям группы, обязательно почувствует противостояние группы. Может возникнуть конфликт.

Межгрупповой конфликт всегда возникает как между формальными группами, так и неформальными. Это конфликты между отделами, между администрацией и рабочими, между администрацией и профсоюзом. Необходимо выяснить причины возникновения конфликтов в организации

Можно выделить пять основных групп причин противостояния в коллективе:

- борьба за ресурсы (все хотят лучше обеспечить себя для, выполнения работы, а средства ограничены)
- столкновение целей (все стремятся выполнить план, но у одних задача - экономить, а у других- улучшать качество, не всегда отделы идут на компромисс)
- проблемы в коммуникациях (недостаток информации, неточно поставленная задача)
- необходимость работать сообща (несвоевременно выполненная задача одного отдела может сорвать крупную сделку)
- личные причины (сотрудники не нравятся друг другу, разные взгляды на решение задачи).

Конфликты в организации могут иметь различные последствия, которые сказываются на работе коллектива и успехе организации. Существуют четыре структурных метода разрешения конфликта - это разъяснение требований к работе, использование координационных и интеграционных механизмов, установление обще- организационных комплексных целей и использование системы вознаграждений.

Сотрудники должны знать, какие результаты ждут от них, кто получает и кому предоставляет информацию. Должна быть четко определена политика предприятия, процедуры и правила.

Сотрудники должны уметь работать в команде, если возникает конфликт, подчиненные должны обратиться к начальнику, который примет решение. Весь коллектив обязан понимать идею, направленную на достижение общей цели.

Система вознаграждений должна распространяться на тех сотрудников, которые стараются помогать другим группам, подходят к решению проблем комплексно.

Устранение причина конфликтов или создание новых зависит от того, насколько эффективно будет управление конфликтом. Начинать надо с анализа причин. Лучшая, стратегия выхода из

конфликта - вовлекать в разрешение сложной ситуации как можно большее количество сторон, что позволит выявить все мотивы и выбрать наиболее оптимальный вариант.

Если руководитель не хочет иметь такие последствия, как:

- снижение производительности и эффективности труда;
- негативное влияние на атмосферу в коллективе;
- увеличение текучести кадров;
- ущерб репутации организации - то он обязательно использует такие методы, как:

1. Профилактические меры (благоприятная атмосфера, уважение и поддержка коллектива. Четкое распределение обязанностей, тренинги по коммуникации и конфликтному разрешению, обратная связь).

2. Разрешение конфликта через диалог (обоюдное слушание, поиск компромиссов, удовлетворяющих обе стороны);

3. Управление эмоциями и стрессами (находить способы релаксации, уменьшение напряжения, снятие конфликтных ситуаций);

4. Конструктивное использование конфликтов для улучшения работы организации (конфликты могут стимулировать креативное мышление, приводить к новым идеям, способствовать изменению в организации, развитие командной работы) [2].

Неизбежны конфликты в гостиничной деятельности.

Особенности их включают:

- конфликты с персоналом (ограниченное рабочее пространство);
- особые требования и ожидания (несоответствие ожидания работодателя, коллег и гостей в удовлетворении высоких стандартов обслуживания);
- стрессовые ситуации (нестандартные ситуации и конфликты с гостями, что требует грамотного управления эмоциями и конфликтами со стороны руководителя);
- долгое ожидание заселения гостей;
- несоответствие забронированного и предоставленного номера гостям;
- затянувшееся оформление при заселении в связи со сбоем аппаратуры или работы сотрудников отеля.

Возможные пути решения конфликтов:

- обучение персонала умению эффективно общаться и решать конфликты с гостями, коллегами и руководством;
- установление открытой обратной связи и поддержки руководства для разрешения проблем;
- быстрое реагирование на жалобы гостей;
- гибкость и умение находить индивидуальный подход к каждому гостю.

Для решения конфликтных ситуаций необходимо наличие психолога в крупных организациях. Наличие психолога чрезвычайно важно, поскольку позволяет участникам конфликта "сохранить лицо". Психолог будет являться третьей, независимой стороной, которая поможет конфликтующим сторонам решить, в чем они смогут уступить друг другу. Роль психолога - не формальное приложение, а важный фактор решения конфликта.

Существует несколько различных методик управления конфликтами в организациях, каждая из которых имеет свои преимущества и недостатки.

Одной из самых распространенных методик управления конфликтами является метод активного управления, который предполагает решение конфликтов немедленно и энергично, чтобы предотвратить их дальнейшее развитие. Этот метод обычно используется в ситуациях, когда конфликты имеют высокую степень эскалации и требуют быстрого решения.

С другой стороны, существует методика пассивного управления конфликтами, которая предполагает игнорирование конфликтов или отсрочку их решения. Этот метод может быть эффективен в случае, если конфликты не представляют серьезной угрозы для организации или если они могут решиться самостоятельно со временем. [3]

Еще одной методикой управления конфликтами является коллективное участие, при котором участники конфликта приглашаются к участию в процессе его разрешения. Этот метод способствует улучшению коммуникации и взаимопонимания между сторонами конфликта, что может способствовать более эффективному и долгосрочному решению проблемы.

Наконец, существует методика компромисса, при которой стороны конфликта идут на уступки друг другу, чтобы достичь согласованного решения. Этот метод может быть эффективным в

случае, если стороны готовы и способны идти на компромиссы, чтобы избежать длительных и разрушительных конфликтов.

В целом, каждая из этих методик имеет свои особенности и может быть эффективной в определенных ситуациях. Важно выбирать подходящий метод управления конфликтами в каждой конкретной ситуации, исходя из целей и особенностей организации.

Конфликты в организациях могут возникать из-за различных причин, таких как разногласия во взглядах, распределение ресурсов, недостаток коммуникации и т.д. Управление этими конфликтами играет важную роль в успешной работе организации. Рассмотрим сопоставление различных методик управления конфликтами в организациях:

1. Метод активного управления конфликтами может быть эффективным в организациях, где конфликты могут сильно повлиять на бизнес-процессы. Активное вмешательство со стороны руководства поможет предотвратить эскалацию конфликта и быстро найти решение.

2. Метод пассивного управления конфликтами может использоваться в ситуациях, когда конфликты не представляют серьезной угрозы для организации и могут разрешиться самостоятельно. Однако, важно не допустить игнорирования проблемы, если она начинает влиять на работу коллектива.

3. Методика коллективного участия подходит для организаций, где важно улучшить коммуникацию и взаимодействие между сотрудниками. Приглашение сторон участвовать в процессе разрешения конфликта поможет создать атмосферу взаимопонимания и сотрудничества.

4. Метод компромисса может быть полезен в случаях, когда стороны конфликта готовы найти общее решение и идти на некоторые уступки. Этот метод позволяет достигнуть компромисса и избежать длительных и разрушительных конфликтов.

При выборе методики управления конфликтами в организации важно учитывать конкретную ситуацию, потребности сотрудников и особенности бизнес-процессов. Комбинирование различных методов управления конфликтами также может быть эффективным способом обеспечения успешного разрешения проблем. [4]

Экономическая статистика может помочь оценить, как конфликты в коллективе снижают работоспособность сотрудников и влияют на бизнес. Некоторые исследования и статистические данные указывают на следующие негативные последствия конфликтов на работоспособность:

1. Уменьшение производительности: исследования показывают, что конфликты между сотрудниками могут снижать производительность работы команды на 20-30%.

2. Увеличение текучести кадров: около 80% случаев увольнения сотрудников связаны с конфликтами на рабочем месте. Это приводит к дополнительным затратам на подбор и обучение новых сотрудников.

3. Увеличение затрат на урегулирование конфликтов: согласно данным Гарвардской бизнес-школы, компании тратят более 1 млрд. долларов в год на урегулирование конфликтов.

4. Уменьшение сотрудничества: исследования показывают, что 60% неудовлетворенных сотрудников становятся менее кооперативными и менее склонными к сотрудничеству с коллегами.

5. Увеличение уровня стресса и инцидентов на рабочем месте: конфликты могут быть причиной увеличения уровня стресса среди сотрудников и повышения числа инцидентов на рабочем месте, что влияет на общую работоспособность.

Эти цифры подчеркивают важность управления конфликтами в коллективе и создания благоприятной рабочей среды для повышения производительности и снижения негативного влияния конфликтов на бизнес.

Россияне стали чаще конфликтовать на работе: по сравнению с доковидными временами увеличилось и число тех, кто когда-либо ссорился с коллегами, и число тех, кому доводилось воевать с начальством. В опросах сервиса по поиску высокооплачиваемой работы [SuperJob](#) приняли участие 1600 трудоустроенных представителей экономически активного населения и 500 руководителей из всех округов страны [5].

У 36 % работающих опыт служебных конфликтов есть, причем каждый четвертый (25 %) считает инициатором последней ссоры коллег, 8% – других участников рабочего процесса и лишь 3 % – себя. В комментариях респонденты рассказывают, что поводом для конфликта могут послужить не только рабочие дела, но и личная жизнь, вопросы организации офисного пространства, политические взгляды и проч. К счастью, каждый второй россиянин (49 %) никогда не конфликтовал с коллегами.

Конфликты с руководством тоже не редкость: они случались у 37% работающих россиян. Каждый четвертый (25 %) винит в этом начальника, 7 % – других людей, а 5 % откровенно признают инициатором себя. Никогда не конфликтовал с руководителем 51 % опрошенных.

Мужчины более конфликтны: и с коллегами, и с начальством они ссорятся чаще, чем женщины. Тех, кто откровенно признает инициатором ссор себя, больше среди опрошенных с доходом свыше 80 тыс. руб., а тех, кто винит в случившемся коллег или руководителя, – среди респондентов с доходом до 50 тыс. руб. Об отсутствии опыта конфликтов и с коллегами, и с руководителем чаще сообщают опрошенные до 34 лет.

За последние 4 года россияне стали чаще конфликтовать на работе: по сравнению с 2019 годом, вдвое увеличилось и число респондентов, когда-либо ссорившихся с коллегами, и число тех, кому доводилось воевать с начальством. Обстановка в коллективах начала накаляться еще в период пандемии, а по сравнению с 2021 годом, число россиян, имеющих опыт конфликтов с руководством, увеличилось на 8 %. Зачинщиками споров россияне и раньше в основном называли своих оппонентов, а сейчас стали делать это еще чаще.

А вот руководители стали конфликтовать со своими подчиненными реже: в этом году о ссорах рассказали 38 % опрошенных, что на 4 п.п. меньше, чем в разгар ковида. Каждый пятый (21 %) винит в случившемся подчиненных, каждый одиннадцатый (9 %) – себя, еще 8 % – других участников рабочего процесса (например, партнеров, клиентов). О том, что ему пока удавалось избежать горячих дискуссий с персоналом, сообщил каждый второй руководитель.

Заключение

Правильное управление конфликтами способствует созданию гармоничного и здорового рабочего коллектива, который способен извлекать из конфликтов уроки, учиться управлять эмоциями, улучшать работу организации. Выводы из представленного текста отражают тревожную тенденцию увеличения конфликтов на рабочем месте среди российских работников. В результате опроса SuperJob стало ясно, что ситуация с конфликтами на работе ухудшилась по сравнению с предпандемийным временем. Теперь каждый третий работающий россиянин имел опыт служебных конфликтов, как с коллегами, так и с начальством. Интересно отметить, что у женщин конфликты возникают реже, чем у мужчин, и молодые люди до 34 лет чаще сообщают об отсутствии опыта конфликтов. Кроме того, опрос показал, что руководители стали конфликтовать с подчиненными реже, но общее число конфликтов на рабочем месте все равно возросло за последние годы. Поводы для конфликтов могут быть самыми разнообразными: от рабочих дел до личных вопросов и политических взглядов. Необходимо уделить внимание управлению конфликтами и созданию благоприятной рабочей среды для предотвращения конфликтных ситуаций, улучшения взаимоотношений в коллективе и повышения производительности.

Список использованной литературы:

1. Рубенсон Л.А. Конструктивное урегулирование конфликтов в организации: Учебное пособие. - М.: Магистр, 2019. С. 25-30
2. Рейснер А. Проактивное урегулирование конфликтов: практическое руководство. - СПб.: Питер, 2017. С. 47-53.
3. ЛеРой Дж. Эффективное управление конфликтами в коллективе: практические рекомендации. - М.: Альпина Паблишер, 2018. С. 66-70.
4. Авербух Б.У. Основы конфликтологии: Учебник для вузов. - М.: Издательство Юрайт, 2020. С. 55-60
5. Магомедов, Г.М. Концептуальная модель управления конфликтами в организации / Г.М. Магомедов // Фундаментальные исследования. - 2023. С. 8-14

© Ж.П. Александрова, А.Р. Гагаркина, 2024

Белек А.Р.,
Студент 5 курса
кафедры «Таможенное дело»
факультета «Мировая экономика и право», СГУПС
Научный руководитель: Витюк В.В.,
Кандидат юрид.наук
Доцент кафедры «Таможенное дело»
факультета «Мировая экономика и право», СГУПС

ЭКОНОМИЧЕСКИЕ ПОКАЗАТЕЛИ ВНЕШНЕЙ ТОРГОВЛИ И ТАРИФНО-ПРЕФЕРЕНЦИАЛЬНЫЕ ВОЗМОЖНОСТИ РАСШИРЕНИЯ И СОТРУДНИЧЕСТВА ЕАЭС, ЕГО ГОСУДАРСТВ-ЧЛЕНОВ, И СИНГАПУРА

Вступление в силу Соглашения о свободной торговле между государствами-членами ЕАЭС и Республикой Сингапур, подписанного 1 октября 2019 года, может принести всем сторонам Соглашения определенные преимущества. Одним из преимуществ является предоставление тарифно-преференциального режима.

С даты вступления в силу государства-члены ЕАЭС обязуются предоставить тарифные преференции в виде освобождения от уплаты ввозных таможенных пошлин для 40% товаров от всей товарной номенклатуры ЕАЭС в отношении товаров, происходящих из Республики Сингапур. В течение 11 лет со дня вступления Соглашения от 01.10.2019 г. в силу планируется поэтапное освобождение от уплаты ввозных таможенных пошлин до 87% от всей товарной номенклатуры ЕАЭС [7]. Сингапур же отменит ввозные таможенные пошлины на все товары, происходящие из государств-членов ЕАЭС, и впоследствии такие товары освобождаются от уплаты каких-либо таможенных пошлин.

Для оценки эффективности создания зоны свободной торговли между ЕАЭС и Сингапуром будут проанализированы такие показатели, как товарооборот Сингапура с государствами-членами ЕАЭС, структура экспорта и импорта стран ЕАЭС в/из Сингапура(а) и сальдо торгового баланса. Так, в таблице 2.3. приведены показатели взаимной торговли России и Сингапура за 2019-2023 гг.[5]

Проанализировав таблицу, можно сделать вывод, что за весь период наблюдается цикличная динамика показателя товарооборота. В 2020 году товарооборот уменьшается практически в 3 раза и составляет 1924,5 млн. долл. США. Причиной этому служит распространение COVID-19 и вследствие закрытия границ. В 2021 году показатель товарооборота увеличивается, благодаря росту показателя экспорта России в Сингапур, и составляет 3754 млн. долл. США.

Таблица 2.3 – Взаимная торговля Российской Федерации и Республики Сингапур за 2019-2023гг.
(млн.долл.США)

Показатели	2019	2020	2021	2022	2023
Товарооборот	5267,8	1924,5	3754	2474,5	3717,6
Экспорт в Республику Сингапур	4718	1376,6	3265,7	2291,8	3578,7
Импорт из Республики Сингапур	549,8	547,9	488,3	182,7	138,9
Сальдо торгового баланса	4168,2	828,7	2777,4	2109,1	3439,8

Импорт в 2022 резко снижается по сравнению с предыдущим отчетным годом и в конечном итоге показатель товарооборота составляет 2474,5 млн. долл. США, что меньше в 1,5 раза показателя 2021 года. Объясняется это началом специальной военной операции на Украине. К тому же Сингапур ввел ограничения против России наряду с другими членами международного общества. Россия, в свою очередь, внесла Сингапур в список недружественных стран. Несмотря на это, Сингапур придерживается нейтральной позиции и наращивает с Россией двустороннее сотрудничество в

торгово-экономической сфере, прибегая к использованию дружественных стран в качестве посредников.

В 2023 году наблюдается самый высокий показатель экспорта России в Сингапур за весь рассматриваемый период, который равен 3578,7 млн. долл. США. В первом квартале 2023 года в Сингапур экспортировали около 741 тыс. тонн российской нефти, что составило 23% от общего объема импорта нефтепродуктов Сингапура. Так, товарооборот в 2023 году показывает рост и составляет 3717,6 млн. долл. США. Сальдо торгового баланса так же, как и показатель товарооборота, показывается циклическую динамику на протяжении всего периода.

Далее рассмотрим взаимную торговлю Казахстана и Республики Сингапур за период 2019-2023 гг., приведенную в таблице 2.3.

Таблица 2.3 – Взаимная торговля Республики Казахстан и Республики Сингапур за период 2019-2023 гг. (млн. долл. США) [3]

Показатели	2019	2020	2021	2022	2023
Товарооборот	236,8	112,3	1163,1	1920,2	1781,3
Экспорт в Республику Сингапур	199	76,9	1116,2	1873,2	1700,3
Импорт из Республики Сингапур	37,8	35,4	46,9	47	81
Сальдо торгового баланса	161,2	41,5	1069,3	1826,2	1619,3

За исследуемый период наблюдается циклическая динамика показателя товарооборота. В 2020 году товарооборот снизился в 2 раза по сравнению с 2019 годом (показатель товарооборота равен 236,8 млн. долл. США) и составил 112,3 млн. долл. США. Как упоминалось ранее, снижение товарооборота в 2020 году связано с введенными ограничениями из-за COVID-19.

Далее мы видим резкий скачок товарооборота, достигший 1163,1 млн. долл. США. Причиной такому резкому скачку послужило углубление двустороннего сотрудничества между Сингапуром и Казахстаном. В ходе переговоров МИД Сингапура стороны обговорили перспективы дальнейшего укрепления не только торгово-экономического сотрудничества, но и инвестиционное, транспортно-логистическое и культурно-гуманитарное взаимодействие. Большую долю в экспорте в Сингапур составили такие товары, как нефть и металлы.

В 2022 году можно наблюдать самый высокий показатель товарооборота за рассматриваемый период, который составил 1920,3 млн. долл. США. Рост связан со значительным увеличением показателя экспорта Казахстана в Сингапур, составившего 1873,2 млн. долл. США. Необходимо отметить, что именно в 2022 году в рамках официального визита Президента Республики Сингапур в Астану было подписано Соглашение о свободной торговле услугами и инвестициях, который как раз таки является неотъемлемой частью Рамочного соглашения о всеобъемлющем экономическом сотрудничестве между государствами-членами ЕАЭС и Республикой Сингапур.

В следующем отчетном году показатель товарооборота уменьшается и составляет 1781 млн. долл. США. Динамика сальдо торгового баланса на протяжении всего исследуемого периода была пропорциональна динамике товарооборота и показывала циклическую динамику.

Следующим необходимо рассмотреть показатели взаимной торговли Республики Беларусь и Республики Сингапур за период 2019-2023 гг., которые приведены в таблице 2.4.

Практически за весь рассматриваемый период показатель товарооборота снижается, за исключением 2021 года, в котором товарооборот между странами насчитывался 18,6 млн. долл. США. В сравнении с 2021 годом, показывающий высокие показатели взаимной торговли, экспорт и импорт в/из Сингапур(а) так же снижались. В 2023 году показатели достигли минимальных результатов за весь исследуемый период. Так, товарооборот за 2023 год был равен 9,3 млн. долл. США, экспорт в Республику Сингапур составил 8,9 млн. долл. США, а импорт из Республики Сингапур – 0,4 млн. долл. США. По аналогии с показателем товарооборота, сальдо торгового баланса уменьшалось, не считая 2021 года.

Таблица 2.4 – Взаимная торговля Республики Беларусь и Республики Сингапур за период 2019-2023 гг. (млн. долл. США) [2]

Показатели	2019	2020	2021	2022	2023
Товарооборот	16,15	15,2	18,6	13,7	9,3
Экспорт в Республику Сингапур	15,1	13,9	17,5	13,2	8,9
Импорт из Республики Сингапур	1,05	1,3	1,1	0,5	0,4
Сальдо торгового баланса	14,05	12,6	16,4	12,7	8,5

Необходимо также рассмотреть показатели взаимной торговли Республики Армения и Республики Сингапур за 2019-2023 гг., которые приведены в таблице 2.5.

Таблица 2.5 – Взаимная торговля Республики Армения и Республики Сингапур за период 2019-2023 гг. (млн. долл. США) [4]

Показатели	2019	2020	2021	2022	2023
Товарооборот	3,15	3,8	3,9	7,1	10,1
Экспорт в Республику Сингапур	1,1	0,9	1,1	2,7	2,6
Импорт из Республики Сингапур	2,05	2,9	2,8	4,4	7,5
Сальдо торгового баланса	-0,95	-2	-1,7	-1,7	-4,9

Товарооборот между Арменией и Сингапур показывает положительную тенденцию. Самый высокий показатель товарооборота наблюдается в 2023 году, который равен 10,1 млн. долл. США. Также в 2023 году можно отметить резкий рост импорта из Республики Сингапур на 3,1 млн. долл. США в сравнении с предыдущим годом, в котором импорт составил 4,4 млн. долл. США.

В целом, показатели экспорта и импорта в/из Сингапур(а) увеличиваются с каждым годом, однако импорт превышает экспорт. Следует отметить, что сальдо торгового баланса за весь период 2019-2023 гг. остается отрицательным. Связано это с тем, что Республика Армения имеет небольшой рынок и в основном зависима от импорта из других стран.

В таблице 2.6 представлена взаимная торговля Республики Кыргызстан и Республики Сингапур за 2019-2023 гг.

Таблица 2.6 – Взаимная торговля Республики Кыргызстан и Республики Сингапур за 2019-2023 гг. (млн. долл. США) [1]

Показатели	2019	2020	2021	2022	2023
Товарооборот	1,2	0,71	0,53	2,19	4,6
Экспорт в Республику Сингапур	0	0,01	0,03	0,1	0,1
Импорт из Республики Сингапур	1,2	0,7	0,5	2,09	4,5
Сальдо торгового баланса	-1,2	-0,7	-0,47	-1,99	-4,4

Проанализировав таблицу, можно отметить, что динамика показателя товарооборота колеблется. В 2023 году можно увидеть самый высокий показатель товарооборота, который составил 4,6 млн. долл. США, а самый низкий в 2021 году равнялся 0,53 млн. долл. США.

Приведенные данные показывают, что Республика Кыргызстан в основном импортирует товары из Республики Сингапур, экспорт же осуществляется в крайне низких количествах. В 2022 году импорт из Республики Сингапур увеличился в 4 раза по сравнению с 2021 годом и составил 2,09 млн. долл. США. В 2023 году импорт же достиг 4,5 млн. долл. США. Следуя из этого, сальдо торгового баланса на протяжении всего периода остается отрицательным.

Суммируя показатели взаимной торговли государств-членов ЕАЭС, можно составить таблицу 2.7, в которой представлены показатели торговли между ЕАЭС в целом и Республикой Сингапур.

Приведенные данные показывают неоднозначные результаты торговли между ЕАЭС и Сингапуром. Можно отметить, что товарооборот снижался в 2020 и 2022 году. В 2020 году снижение связано с резким уменьшением экспорта в Республику Сингапур, показатель которого составил 1468 млн. долл. США. В 2022 году помимо снижения экспорта, наблюдается падение показателя импорта в два раза. В последующем году товарооборот вырос благодаря скачку показателя экспорта в Республику Сингапур, в то время как импорт продолжал снижаться и в конечном итоге составил 232,3 млн. долл. США.

Таблица 2.7 – Внешнеторговый оборот между ЕАЭС и Республикой Сингапур за 2019-2023 гг. (млн. долл. США)

Показатели	2019	2020	2021	2022	2023
Товарооборот	5525,1	2056,5	4940,13	4417,69	5522,9
Экспорт в Республику Сингапур	4933,2	1468,3	4400,53	4181	5290,6
Импорт из Республики Сингапур	591,9	588,2	539,6	236,69	232,3
Сальдо торгового баланса	4341,3	880,11	3860,93	3944,31	5058,3

Структуру экспорта ЕАЭС в Сингапур в 2019-2020 гг. по основным отраслевым направлениям составляют следующие товары, приведенные на рисунке 2.1. [6]

Из рисунка видно, что основными экспортируемыми товарами в Сингапур являются минеральные продукты, экспорт которого в 2019 году составил 1175 млн. долл. США. В 2020 году экспорт данных товаров вырос вдвое и насчитывался 2396 млн. долл. США. Продукция химической промышленности, каучук становятся вторыми по величине экспортируемыми товарами, значения которых в 2019 году составляют 36 млн. долл. США, в 2020 - 126 млн. долл. США. Экспорт металлов и изделий из них существенно меньше, чем показатели экспорта вышеперечисленных товаров. В 2019 году экспорт металлов и изделий из них равнялся 19 млн. долл. США, в 2020 году – 16 млн. долл. США. Следом идет вывоз таких товаров, как машины, оборудование, наземные транспортные средства и продовольственные товары, сельскохозяйственные товары.



Рисунок 2.1 – Структура экспорта ЕАЭС по основным отраслевым направлениям за 2019-2020 гг., в млн. долл. США [6]



Рисунок 2.2 – Структура экспорта ЕАЭС по основным товарным позициям в Сингапур за 2019-2020 гг., млн. долл. США [6]

Структура экспорта по основным товарным позициям, представленная на рисунке 2.2, показывает, что преимущественно экспортировались нефтепродукты. Однако, если в 2019 вывозилось нефтепродуктов на сумму 1859 млн. долл. США, то в 2020 году экспорт рассматриваемого товара снизился и был равен 1093 млн. долл. США. Также уменьшился экспорт нефти на 85%, который в 2019 году составлял 508 млн. долл. США, а в 2020 году он насчитывался лишь 76 млн. долл. США.

Одним из основным экспортируемым товаром являются присадки к нефтепродуктам. В 2019 году их экспорт составлял 21 млн. долл. США, в 2020 – 18 млн. долл. США. Структура экспорта по основным товарным позициям также составляют такие товары, как свинец необработанный и антибиотики.

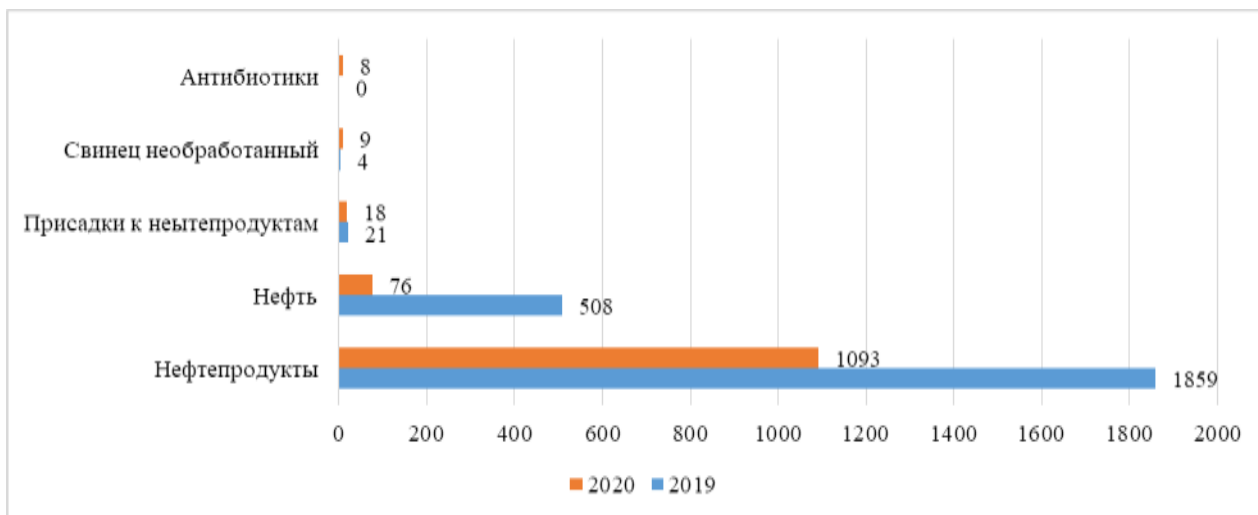

Рисунок 2.3 – Структура импорта ЕАЭС по основным отраслевым направлениям в Сингапур за 2019-2020 гг., млн. долл. США [6]

При рассмотрении структуры импорта ЕАЭС из Сингапура по основным отраслевым направлениям на рисунке 2.3, можно отметить, что наиболее импортируемым товаром являются машины, оборудование и наземные транспортные средства, импорт которых в 2019 составил 409 млн. долл. США, а в 2020 – 348 млн. долл. США. Следующим товаром в структуре импорте ЕАЭС из Сингапура идет продукция химической промышленности, каучук с величиной импорта в 2019 году – 137 млн. долл. США, в 2020 году – 131 млн. долл. США. Также импортируются продовольственные товары и сельскохозяйственное сырье, показатель импорта которого по сравнению с 2019 годом

вырос на 35,6% и составил в 2020 году 47 млн. долл. США. Наряду с вышеперечисленными товарами зачастую импортируются металлы, изделия из них и минеральные продукты.



Рисунок 2.4 – Структура импорта ЕАЭС по основным товарным позициям из Сингапура за 2019-2020 гг., млн. долл. США [6]

На рисунке 2.4 представлена структура импорта ЕАЭС по основным товарным позициям из Сингапура. Так, в 2019 году больше всего импортировали радиолокационную аппаратуру, показатель импорта которого составил 103 млн. долл. США, в 2020 году импорт составил 39 млн. долл. США. В то время как в 2020 году наиболее импортируемым товаром стала аппаратура для физического и химического анализа (41 млн. долл. США). Какао-масло, какао-жиры, лекарства расфасованные имеют одинаковый показатель импорта ЕАЭС из Сингапура в 2020 году равный 39 млн. долл. США.

Согласно Тарифным обязательствам ЕАЭС в отношении товаров, ввозимых из Республики Сингапур, государства-члены ЕАЭС со дня даты вступления в силу Соглашения отменяют пошлины на 40% товаров из товарной номенклатуры ЕАЭС. В отношении товаров, представленных на рисунке 2.4, с первого года ратификации Соглашения будет распространяться освобождение от уплаты ввозных таможенных пошлин, за исключением подсубпозиции 8526 92 000 2: радиоаппаратура дистанционного управления, для управления разведывательно-ударными беспилотными летательными аппаратами. На данную подсубпозицию налагаются ввозные таможенные пошлины согласно тарифным обязательствам вплоть до 5 года со дня вступления Соглашения в силу, а на 6 год пошлины обнулятся. Так, можно сделать вывод, что после ратификации Соглашения о свободной торговле между ЕАЭС и Сингапуром импортеры ЕАЭС могут ввозить товары, составляющих основную долю импорта в ЕАЭС, по обнуленным пошлинам.

Освобождение от уплаты ввозной таможенной пошлины на импортируемые в ЕАЭС товары позволяет повысить импортные операции и вследствие увеличить номенклатуру товаров на внутреннем рынке, обеспечить диверсификацию внутреннего производства, создавать новые рабочие места и т.д.

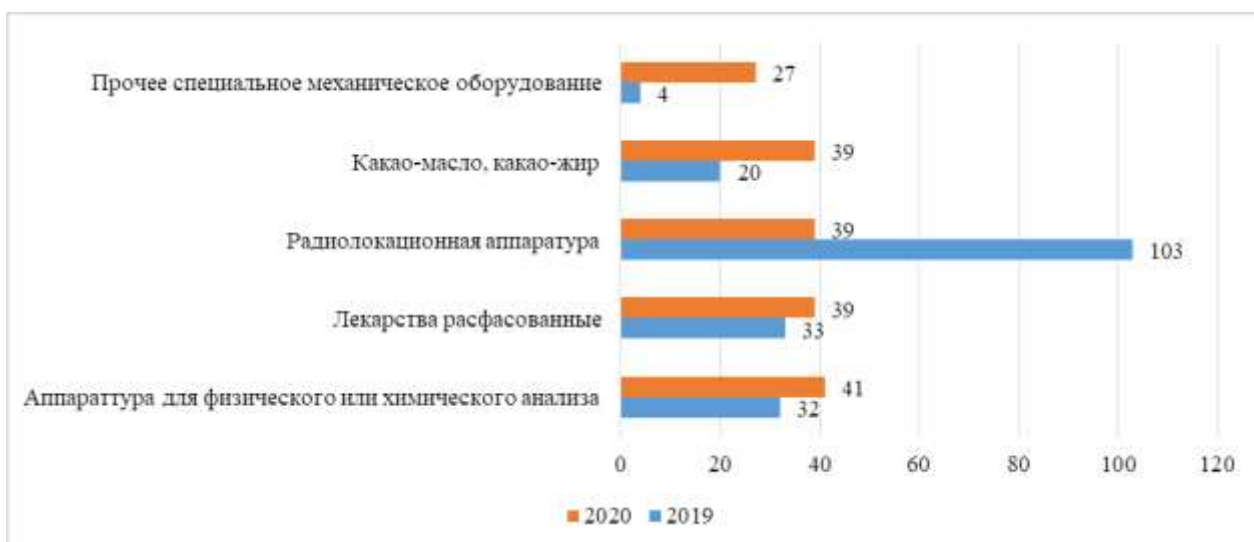
В отношении товаров, экспортируемых в Республику Сингапур из ЕАЭС, будут отменены пошлины на всю товарную номенклатуру ВЭД. Формально производители из государств-членов ЕАЭС получают неограниченный доступ на сингапурский рынок. Именно в данном аспекте наибольшую выгоду получает Сингапур, т.к. будут отменены ввозные таможенные пошлины на нефть и нефтепродукты, доля которых в экспорте ЕАЭС в Сингапур могут достигать до 85%.

В создании зоны свободной торговли Сингапур видит возможность диверсификации экспорта, в том числе по промышленным товарам, в связи с тем, что ЕАЭС располагает на пересечении путей между Европой и Азией. Город-государство также интересуют другие сферы экономического сотрудничества, а именно в рамках зоны свободной торговли планируется развитие инвестиционной политики Сингапура на территории Евразии.

Главные инвестиционные фонды Сингапура GIC и Temasek за последние годы стали крупными инвесторами в российскую экономику. К примеру, Changi Airports International в

сотрудничестве с Российским фондом прямых инвестиций управляют Международным аэропортом Владивостока. Стоимость вложений в акции достигают около 6 млрд. рублей [8].

В 2020 году Olam International (Русмолко) вложил инвестиции на сумму 70 млн. долл. США для создания проекта по производству до 200 тыс. тонн молока в год в Пензенском районе. Проект предусматривал расширения предприятия, создание свыше 350 рабочих мест, увеличение количества скота до 16 тыс. голов [8].

Одним из градообразующих инвестиций Сингапура является проект умных городов «G4 City» в Казахстане на сумму 275 млн. долл. США. Так, в Алматинской области планируется создание города, имеющего 4 тематического района. Площадь города будет составлять 111,8 тыс. га и будет создано более 1 млн. рабочих мест. Город будет объединять 4 тематических направления: деловой и финансовый центр, образовательный и медицинский район, инновационно-индустриальный район, курортный комплекс [9].

Остальные страны-участницы ЕАЭС также наращивают инвестиционное сотрудничество с Республикой Сингапур. Сингапур, в свою очередь, анализирует потенциал каждой страны и возможности создания новых инвестиционных проектов.

Страны-участницы ЕАЭС заинтересованы в Сингапуре как в партнере по нескольким причинам. Сингапур можно считать центром Юго-Восточной Азии, имеющим выход на многочисленные рынки третьих стран. Город-государство является инициатором создания крупной региональной организации АСЕАН, и сотрудничество с Сингапуром дает возможность дальнейшей экспансии стран-участниц ЕАЭС в АСЕАН. На современном этапе становится ясно, что приоритетным направлением внешней торговли России – ключевого игрока ЕАЭС – является Юго-Восточная Азия. В связи с этим ЕАЭС стремится укрепить торгово-экономическое сотрудничество с одним из главных звеньев АСЕАН – Сингапуром. Сингапур же известен построением многоформатных экономических объединений, что дает уверенность странам ЕАЭС в создании зоны свободной торговли между двумя региональными организациями. Сотрудничество между данными организациями может реализоваться на энергетическом рынке, фармацевтическом рынке, на технологической платформе и на создании пищевой продукции. Также одной из причин является развитие присутствия государств-членов ЕАЭС на рынке услуг Сингапура, т.к. именно эта сфера является приоритетной и прибыльной в структуре экономики Сингапура.

Список использованной литературы:

1 Официальный сайт Национального статистического комитета Кыргызской Республики. – URL.: <https://stat.kg/ru/statistics/vneshneekonomicheskaya-deyatelnost/>

2 Официальный сайт Национального статистического комитета Республики Беларусь. – URL.: <https://www.belstat.gov.by/ofitsialnaya-statistika/realny-sector-ekonomiki/vneshnyaya-torgovlya/vneshnyaya-torgovlya-tovarami/godovye-dannye/>

3 Официальный сайт Бюро национальной статистики Республики Казахстан. – URL.: <https://stat.gov.kz/ru/industries/economy/foreign-market/spreadsheets/?year=2021&name=19182&period=&type=spreadsheets>

4 Официальный сайт Статистического комитета Республики Армения. – URL.: <https://www.armstat.am/ru/>

5 Trade map [Электронный ресурс]. – URL: <https://www.trademap.org/Index.aspx>

6 Внешняя торговля ЕАЭС с Сингапуром по итогам 2020 года / Официальный сайт Евразийского экономического Комитета. – URL.: https://eec.eaeunion.org/upload/medialibrary/2ac/4_Singapur_FT.pdf

7 Тарифные обязательства ЕАЭС / Официальный сайт Евразийского экономического Комитета. – URL.: https://eec.eaeunion.org/upload/medialibrary/af2/EAEU_Singapore_Appendix-2_1_1_EAEU-Schedule.pdf

8 Топ сингапурских инвестиций в Россию / Официальный сайт Российско-Азиатского союза промышленников и предпринимателей. – URL.: https://raspp.ru/business_news/top-singapore-investments-in-russia/

9 Казахстан и Сингапур укрепляют инвестиционное сотрудничество / Национальная цифровая инвестиционная платформа Республики Казахстан. – URL.: <https://invest.gov.kz/ru/>

МЕТОДОЛОГИЧЕСКИЕ ОСНОВЫ ОПРЕДЕЛЕНИЯ ТАМОЖЕННОЙ СТОИМОСТИ ВВОЗИМЫХ ТОВАРОВ В ЕАЭС ПО СТОИМОСТИ СДЕЛОК С ИДЕНТИЧНЫМИ ИЛИ ОДНОРОДНЫМИ ТОВАРАМИ

Таможенная стоимость играет ключевую роль в процессе таможенного оформления товаров, влияя на размер таможенных пошлин и налогов. Это важный аспект международной торговли, поскольку от этой стоимости зависят дальнейшие финансовые обязательства и конкурентоспособность товаров на рынке. Особенно значимым является понимание таможенной стоимости, основанной на методах ее определения с использованием стоимости идентичных или однородных товаров – категорий правильности определения, которые могут вызывать вопросы и разногласия в процессе их определения и расчета.

Методология – совокупность познавательных и практикоприменяемых приемов, способов, средств, методов, с использованием которых осуществляется познание чего-либо и практическая деятельность в отношении чего-либо [6, с. 48].

Для любой методологии характерно наличие элементов методологии как ее составной части. Применительно к сфере определения таможенной стоимости товаров, элементами ее методологии следует считать:

1. Принципы определения таможенной стоимости товаров;
2. Методы определения таможенной стоимости товаров;
3. Процедуру исчисления и заявления таможенной стоимости товаров;
4. Процедуру контроля таможенной стоимости товаров;
5. Индекс таможенной стоимости.

Таможенная стоимость товаров является ключевым понятием в таможенном деле и имеет существенное значение в государственном регулировании внешнеторговой деятельности, включая определенный сегмент таможенной политики. Она используется в фискальных целях как основа для расчета таможенных платежей, рассчитываемых по адвалорным ставкам, а также служит основой для формирования статистики внешнеэкономической деятельности и объема внешней торговли, а также для других целей.

Рассмотрим вышеназванные элементы методологии, начиная с принципов определения таможенной стоимости товаров, характеристика которых в полной мере применима к освещаемым методам [6, с. 31].

1. Принцип приоритета норм международного права и общепринятой международной практики перед национальным законодательством.

Российская Федерация своим национальным законодательством, а также нормами таможенных законодательств таможенного союза ЕврАзЭС, а ныне ЕАЭС, придерживается и обязуется соблюдать положения Соглашения по применению статьи VII ГАТТ «Оценка товаров для таможенных целей» (1979г.) и Соглашения о выполнении статьи VII Генерального соглашения по тарифам и торговле (1994г.) и, соответственно, таможенное законодательство указанных объединений по определению таможенной стоимости товаров также базируется на международных нормах указанных соглашений, которыми и установлены «принципы и общие правила» определения таможенной стоимости товаров. Общепринятая международная практика также может служить источником норм международного права, поскольку принципы и нормы международных соглашений изначально могут формироваться в международной практике и только в последующем находить закрепление в нормах международного права [1].

2. Принцип системности методов определения таможенной стоимости товаров и процедурности их применения.

Данный принцип основан на том, что в ТК ЕАЭС установлены способы определения таможенной стоимости товаров, которые осуществляются путем применения одного из шести перечисленных методов, а именно:

- а) метода по стоимости сделки с ввозимыми товарами (метод 1);

- б) метода по стоимости сделки с идентичными товарами (метод 2);
- в) метода по стоимости сделки с однородными товарами (метод 3);
- г) метода вычитания стоимости товаров (метод 4);
- д) метода сложения стоимости товаров (метод 5);
- е) резервного метода (метод 6).

Наличие совокупности названных методов и существование между ними определенных связей, установленных процедурой (порядком применения), преобразует указанную совокупность названных методов в их систему, под которой понимается объект, функционирование которого необходимое и достаточное условие для достижения поставленной цели, которой служит определение таможенной стоимости товаров; функционирование же системы осуществляется за счет существующей процедуры, т.е. порядка и правил применения методов. Процедурность применения методов определения таможенной стоимости товаров выражается в существовании определенного порядка и правил его применения (соблюдения), суть которого заключается в следующем:

а) основой для определения таможенной стоимости товаров является (в максимально возможной степени) стоимость сделки с ввозимыми товарами, а соответственно, основным методом определения таможенной стоимости является метод по стоимости сделки с ввозимыми товарами, т.е. метод 1. Первоосновность указанного метода предполагает обязательность применения метода 1 первым и неиспользование других методов при наличии оснований и возможности определения таможенной стоимости по методу 1;

б) если таможенная стоимость товаров не может быть определена по методу 1, то она определяется последовательно по методам 2 (по стоимости сделки с идентичными товарами) и 3 (по стоимости сделки с однородными товарами);

в) при невозможности определения таможенной стоимости товаров по методам 2 и 3, она определяется последовательно по методам 4 (вычитания стоимости товаров) и 5 (сложения стоимости товаров). Декларант (таможенный представитель) вправе изменить очередность применения методов: на 5 и 4;

г) при невозможности определения таможенной стоимости товаров ни по одному из пяти методов, таможенная стоимость определяется по методу 6 (резервному), т.е. с использованием методов 1-5, совместимых с принципами определения таможенной стоимости, на основе данных, имеющихся в распоряжении таможенного органа на таможенной территории Союза (так называемое «гибкое применение методов 1- 5»).

3. Принцип монопольности и общеприменимости процедуры определения таможенной стоимости товаров.

Монопольность означает отсутствие какой-либо иной процедуры определения таможенной стоимости, помимо приведенной в ТК ЕАЭС и существование этой процедуры в единственном (единичном) варианте, изложенном в Соглашении ГАТТ; подобное гарантирует и исключает возможность появления и/или применения каких-либо иных процедур, помимо определенной ТК ЕАЭС.

Общеприменимость, в свою очередь, означает, что независимо от основания ввоза товара (в результате сделки купли-продажи, бартера, дарения и т.д.), от того, какие это товары, из какой страны, кто и для каких целей их поставляет, процедура определения таможенной стоимости едина и одна и та же.

4. Принцип определения таможенной стоимости товаров на основе достоверной, количественно определяемой и документально подтвержденной информации, а также запрет на использование произвольной или фиктивной таможенной стоимости товаров.

Принцип закрепляет практические условия определения таможенной стоимости. Поскольку в основе определения таможенной стоимости товаров лежат сведения, заявляемые декларантом таможенному органу, т.е. информация, то она должна отвечать указанным требованиям: достоверности, количественной определимости, документальной подтвержденности.

5. Принцип запрета на использование процедуры определения таможенной стоимости товаров для борьбы с демпингом.

Принцип обусловлен тем обстоятельством, что процедура определения таможенной стоимости товаров в принципе может быть использована как скрытая форма борьбы с демпинговыми ценами при ввозе товара. Федеральный закон от 08.12.2003г. № 165-ФЗ «О специальных, антидемпинговых и компенсационных мерах при импорте товара» определяет демпинг (демпинговый

импорт) как импорт товара в Российскую Федерацию по цене ниже нормальной стоимости такого товара (п.5 ст.2). При этом, для борьбы с демпингом законом предусмотрена своя процедура – расследование факта наличия демпингового импорта и обусловленного этим материального ущерба экономике, по результатам которого Правительством РФ принимается решение о введении/не введении антидемпинговой меры в виде установления антидемпинговой пошлины, которая взимается независимо от взимания ввозной таможенной пошлины. В настоящее время вопрос об антидемпинговых мерах защиты аналогично урегулирован и в законодательстве ЕАЭС (ст.49 Договора о ЕАЭС от 29.05.2014г. [2]).

6. Принцип неприменимости положений ТК ЕАЭС в качестве правоограничений таможенных органов государств – членов Союза осуществлять в целях правильности определения таможенной стоимости товаров таможенный контроль подлинности представленных документов и достоверности содержащихся в них сведений.

Принцип означает и суть его состоит в том, что процедура определения таможенной стоимости товаров, установленная ТК ЕАЭС, не делает изъятий из полномочий таможенных органов, предусмотренных таможенным законодательством Союза и таможенным законодательством этих государств – членов Союза, в части осуществления ими таможенного контроля в формах, предусмотренных ст.322 ТК ЕАЭС, и допустимых при декларировании таможенной стоимости, к примеру: проверка документов и сведений; устный опрос; получение объяснений; таможенный осмотр; таможенный досмотр; таможенная проверка.

Методы определения таможенной стоимости товаров также являются одним из элементов методологии определения таможенной стоимости.

В силу принципа системности методов определения таможенной стоимости товаров и процедурности их применения, ТК ЕАЭС установлены способы определения таможенной стоимости товаров путем применения одного из шести перечисленных в нем методов. Для методов 2 и 3 существует ряд установленных в ТК ЕАЭС условий, подробно прокомментированных в работе Витюка В.В., посвященной указанным методам [8], а признаки, характеризующие товары в качестве идентичных или однородных изучены в другой работе этого же автора «Идентичность и однородность сравниваемых и оцениваемых / ввозимых товаров как условие определения таможенной стоимости» [9].

Следующим элементом методологии является исчисление и заявление таможенной стоимости товаров.

Определение таможенной стоимости товаров, ввозимых на таможенную территорию ЕАЭС, осуществляется в соответствии с главой 5 ТК ЕАЭС, а в части методов 2 или 3 ст. 41 и 41 ТК ЕАЭС. Она определяется декларантом при декларировании товаров, за исключением случаев, если в соответствии с ТК ЕАЭС таможенная стоимость определяется таможенным органом. Порядок заполнения необходимой для этого декларации таможенной стоимости регламентирован соответствующим порядком, утвержденным Решением Коллегии ЕАЭС от 16.10.2018 N 160 [3]. Для методов таможенной стоимости применяется декларация таможенной стоимости ДТС – 2, одновременно таможенная стоимость указывается в декларации на товары.

Таможенный контроль таможенной стоимости (далее – КТС) можно определить как совокупность последовательных и взаимосвязанных между собой действий, осуществляемых таможенными органами, направленных на обеспечение правильного определения таможенной стоимости товаров, перемещаемых через таможенную границу ЕАЭС с применением специальных методов таможенного контроля. Приведенное определение трактует КТС как процесс, в результате которого принимается определенное решение о величине таможенной стоимости (рис.1) [5].

Контроль таможенной стоимости, направлен на проверку, указываемых декларантом факторов, влияющих на таможенную стоимость как налогооблагаемую базу для расчета таможенных пошлин, налога на добавленную стоимость, при необходимости акцизов, а в Российской Федерации и таможенных сборов за таможенные операции, связанные с выпуском товаров [7, с. 63], что обуславливает наличие взаимосвязи между пополнением федерального бюджета за счет таможенных платежей и контролем таможенной стоимости при ввозе товаров.



Рисунок 1 – Процесс контроля таможенной стоимости товаров

Последним элементом методологии таможенной стоимости ввозимых товаров является индекс таможенной стоимости.

Индекс таможенной стоимости (ИТС) — статистическая величина, которая отражает соотношение стоимости товара к его весу; другими словами, сколько стоит 1 кг товара. Другой показатель — ценовой профиль риска или стоимостной риск — отражает минимальную стоимость товара в базе таможенных органов.

Методики определения таможенной стоимости по стоимости сделок с идентичными и однородными товарами играет важную роль в обеспечении справедливости и прозрачности международной торговли в рамках ЕАЭС. Их правильное применение способствует развитию экономических отношений и укреплению интеграционных процессов в регионе. Важно продолжать развивать и совершенствовать эти методы с учетом изменяющихся условий и требований мировой торговли.

Список использованной литературы:

1. Генеральное соглашение по тарифам и торговле. – [Электронный ресурс]. – Режим доступа: <https://www.wto.org/>.
2. Таможенный кодекс Евразийского экономического союза (ред. от 29.05.2019) (приложение N 1 к Договору о Таможенном кодексе Евразийского экономического союза). – [Электронный ресурс]. – Режим доступа: URL: <https://eec.eaeunion.org/>;
3. Решение Коллегии Евразийской экономической комиссии от 16.10.2018 N 160 (ред. от 15.08.2023) «О случаях заполнения декларации таможенной стоимости, утверждении форм декларации таможенной стоимости и Порядка заполнения декларации таможенной стоимости». – [Электронный ресурс]. – Режим доступа: URL: <https://eec.eaeunion.org/>;
4. Витюк В. В. Подходы к основам методики определения таможенной стоимости товаров в период формирования таможенного законодательства Евразийского экономического союза: учебно-практическое пособие / Новосибирск: Новополиграфцентр, 2015. - 56 с.;
5. Смитиенко О.Е. Совершенствование научно-методических основ организации контроля таможенной стоимости в Российской Федерации: статья / О.Е. Смитиенко. – М., 2019. – [Электронный ресурс]. – <https://www.elibrary.ru>.
6. Витюк В.В., Киприянова Д.В. О принципах определения таможенностоваров // От евразийской интеграции к дальневосточному вектору политико-экономических интересов России: сборник научных трудов / под общей ред. проф.Дьякова В.И.; РТА, Владивостокский филиал: РИО Владивостокского филиала РТА.г. Владивосток. – 2015. – с.29-36;
7. Витюк В.В. Таможенная стоимость и ее налоговая функция // Таможенная политика России на Дальнем Востоке. – 2017. N 2 (79). – с.58-69;

8. Витюк В.В. Определение таможенной стоимости по стоимости сделок с идентичными и однородными товарами (методы 2/3) в период формирования таможенного законодательства Евразийского экономического союза // Проблемы формирования правового социального государства в современной России / мастер. XII Всеросс. науч-практ. конф. (27.10.2016г.) / НГАУ. – Новосибирск: изд-во НГАУ, 2016. – с. 109-117;

9. Витюк В.В. Идентичность и однородность сравниваемых и оцениваемых / ввозимых товаров как условие определения таможенной стоимости // Проблемы антикризисного управления и экономического регулирования (ПАУЭР-2016): мастер. III Междунар. науч-практ. конф. (Новосибирск): изд-во СГУПС, 2017. – с.28-35.

© В.В. Витюк, Е.А. Кулигина, 2024

УДК 338

Гладких М.М.,
студент 1 курса магистратуры Высшей школы экономики управления и права, Северный
(Арктический) федеральный университет им. М.В. Ломоносова, Россия, г. Архангельск

Шняков П.Е.,
студент 2 курса магистратуры Высшей школы информационных технологий и автоматизированных
систем, Северный (Арктический) федеральный университет им. М.В. Ломоносова,
Россия, г. Архангельск

ВНЕДРЕНИЕ БЕРЕЖЛИВОГО ПРОИЗВОДСТВА В КОНТЕКСТЕ ПРОЦЕССА ПЕЧАТИ

Бережливое производство – концепция, направленная на выявление и устранение потерь в производстве путем оптимизации бизнес-процессов и сокращения количества как количественных, так и качественных потерь.

Концепция бережливого производства приобретает особую актуальность в контексте современной глобальной и российской экономик. Во время пандемии коронавируса рынок пережил санацию, в результате которой неэффективные производства были ликвидированы – на рынке остались только самые эффективные и конкурентоспособные предприятия. Дальнейшая оптимизация бизнес-процессов данных предприятий возможна благодаря применению принципов бережливого производства.

К аспектам концепции в отрасли печатной продукции возможно отнести:

- внедрение системы управления печатью;
- оптимизация инфраструктуры печати;
- отказ от бумажных носителей информации;
- повторное использование расходных материалов.

Системы управления печатью позволяют увеличить эффективность печати за счет использования политик, что позволяет сократить расходы на печать. Примером сокращения затрат при использовании системы управления печатью в 5 раз служит возможность ограничения полноцветной печати документов, где это не является необходимостью, таких как печать документов или веб-страниц с цветным текстом [1]. Оптимизация инфраструктуры печати предполагает отказ от устаревшей печатной техники в пользу современных высокопроизводительных многофункциональных устройств с низкой стоимостью печати. Отказ от бумажных носителей – наиболее популярный метод сокращения затрат на печать. Однако существует множество категорий документов, которые необходимо хранить или передавать на бумажном носителе [2].

Повторное использование расходных материалов включает такие методы, как перезаправка и повторное использование картриджей. Однако, влияние этого подхода на эффективность пока недостаточно изучено. Далее рассмотрим этот аспект более подробно.

Для оценки эффективности повторного использования картриджей для печатной техники следует начать с определения их экологического класса. В федеральном классификационном каталоге отходов картриджи печатающих устройств с содержанием тонера менее 7% относятся к IV классу опасности [3]. Отходы IV класса опасности запрещено выбрасывать в контейнеры с бытовыми отходами, они подлежат утилизации. Для дальнейших расчетов экономической целесообразности

повторного использования расходных материалов необходимо рассчитать стоимость их утилизации. На основе данных 6 компаний, специализирующихся на утилизации расходных материалов, средняя стоимость утилизации составила 87.50 руб.

Для исследования эффективности повторного использования картриджей используются данные о заменах картриджей, предоставленные одним из сервисных центров г. Архангельска по одному из крупных заказчиков. В течение 11 месяцев 2023 года эта организация закупила 1650 картриджей 147 различных моделей. После проведения ABC-анализа было выделено 18 моделей группы А, которые составили 80% от общего количества поставок. Поскольку в данной организации используются совместимые картриджи, выпущенные сторонними производителями, будем учитывать стоимость именно совместимых, а не оригинальных картриджей. Стоимость картриджа включает в себя и стоимость утилизации, равную 87.50 руб. По опыту инженеров сервисного центра картридж может быть заправлен дважды без потери качества печати. Таким образом, в стоимости заправленного картриджа учитываются цена совместимого картриджа, две заправки и его утилизация.

Проведенные расчеты оценки эффективности показали, что заправка картриджей позволяет сократить затраты на поддержание процесса печати более чем на 13% или более чем 225 тыс. рублей за рассматриваемый период с января по ноябрь 2023 года. Кроме того, происходит сокращение количества отходов в 3 раза, поскольку каждый использованный картридж может быть заправлен дважды без потери качества печати.

Таким образом, комплексное применение методов бережливого производства обеспечивает высокую эффективность в сокращении расходов на поддержании процесса печати на предприятии. В частности, даже при использовании только описанного в статье метода повторного использования картриджей в отрасли печати можно достичь значительного сокращения затрат на поддержание процесса печати.

Список использованной литературы:

1 Гладких, М. М. Возможности систем управления печатью по оптимизации затрат на поддержание процесса печати на предприятии [Электронный ресурс] / М. М. Гладких, П. Е. Шняков, А. М. Сухих, К. Л. Шарков // Вопросы устойчивого развития общества – Режим доступа : <https://elibrary.ru/item.asp?id=49177744>, свободный (дата обращения : 3.12.2023). – Загл. с экрана.

2 Усикова, Е. С. Снижение затрат предприятия при внедрении электронного документооборота [Электронный ресурс] // Материалы X Международной студенческой научной конференции «Студенческий научный форум» – Режим доступа : <https://scienceforum.ru/2018/article/2018004506>, свободный (дата обращения : 3.12.2023). – Загл. с экрана.

3 Росприроднадзор | Федеральная служба по надзору в сфере природопользования [Электронный ресурс] – Электрон. дан. – Режим доступа: <https://grn.gov.ru/>, свободный (дата обращения : 3.12.2023) – Загл. с экрана.

© М.М. Гладких, П.Е. Шняков, 2024

УДК 2964

Говоркова А.В.,
Студент,
Научный руководитель: Скибин Ю.В.,
к.э.н., доцент кафедры менеджмента,
Самарский государственный экономический университет, г. Самара

МЕТОДЫ ИНВЕСТИЦИОННОГО МЕНЕДЖМЕНТА В КОМПАНИИ

Аннотация: В данной статье было рассмотрено такое понятие, как «инвестиционный менеджмент». Были представлены основные методы инвестиционного менеджмента и их описание. Проанализированы факторы, влияющие на подбор конкретного метода и рассмотрены и составляющие.

Ключевые слова: инвестиционный менеджмент, организация, инвестиционный, метод, капитал.

Руководители большинства отраслей хорошо знакомы с понятием «капиталовложение». Грамотное применение такого процесса, как инвестирование прежде всего связано с хорошим потоком денежных средств, с более быстрым ростом компании и с высоким конкурентным преимуществом. Изучая статистику компаний, которые решились и вложили свой капитал в определенный проект, и организаций, которые пытаются удержаться «на плаву» собственными средствами, можно заметить, что с каждым годом фирмы все больше стали вкладывать свои сбережения, но доля их все ещё не так высока. Тем не менее, многие организации сталкиваются с трудностями при распределении расходов между многочисленными проектами и упускают значительные возможности для повышения прибыльности и эффективности.

Инвестиционный менеджмент - это процесс управления инвестиционным портфелем, целью его является достижение определенных финансовых задач (например, таких как рост капитала, сохранение капитала или получение пассивного дохода). Реализуется он с использованием различных финансовых инструментов, например, акция, облигация и прочее.

Инвестиционный менеджмент имеет ряд преимуществ:

- Увеличение капитала путем получения прибыли от инвестиций;
- Грамотный инвестиционный менеджмент создают «подушку безопасности» в долгосрочной перспективе, готовясь к возможным финансовым потребностям.
- Достижение конкретных финансовых целей. Например, расширение бизнеса, покупка нового оборудования и др.

Увеличить производительность инвестиционного менеджмента можно с использованием различных методов управления инвестиционным портфелем. (Табл.1)

Таблица 1 – Методы инвестиционного менеджмента

Методы инвестиционного менеджмента	
Метод	Описание метода
<i>Пассивный.</i>	<p>Данный метод подразумевает следующие аспекты:</p> <ul style="list-style-type: none"> • Использование индексных и биржевых фондов. <p>Инвестирование в корзину активов, которая отслеживает определенный индекс. Данный способ предполагает низкие затраты и диверсификацию, но не попытку превзойти рынок.</p> <ul style="list-style-type: none"> • Принцип "купи и удерживай". <p>Предполагает покупку и удержание инвестиций в течение длительного периода, независимо от краткосрочных колебаний рынка.</p>
<i>Активный.</i>	<p>Данный метод подразумевает следующие аспекты:</p> <ul style="list-style-type: none"> • Фундаментальный анализ. <p>Оценка финансовых показателей компании, экономических условий и отраслевых тенденций для определения недооцененных или переоцененных акций.</p> <ul style="list-style-type: none"> • Технический анализ. <p>Анализ исторических данных о ценах и объемах. Он проводится для выявления закономерностей и прогнозирования будущего движения цен.</p> <ul style="list-style-type: none"> • Замена активов. <p>Периодическое перераспределение активов между разными классами (например, акции, облигации, недвижимость) в зависимости от рыночных условий.</p> <ul style="list-style-type: none"> • Маркетинговый тайминг. <p>Попытка предсказать рыночные тенденции и войти или выйти из рынка на основе этих предсказаний.</p>
<i>Управляемое инвестирование, ориентированное на риск.</i>	<p>Данный метод подразумевает следующие аспекты:</p> <ul style="list-style-type: none"> • Управление активами и пассивами <p>Согласование активов и пассивов финансовой отчетности для управления рисками и достижения экономических целей.</p> <ul style="list-style-type: none"> • Оценка рисков. <p>Анализ различных будущих конечных исходов для оценки потенциальных рисков и принятия соответствующих мер по их смягчению или искоренению.</p>

	<ul style="list-style-type: none"> • Кейсы на стрессоустойчивость. Моделирование экстремальных рыночных условий для проверки устойчивости портфеля. • Целевое управление рисками. Определение конкретных задач по управлению рисками и принятие мер для их достижения.
Устойчивое инвестирование	<p>Данный метод подразумевает следующие аспекты:</p> <ul style="list-style-type: none"> • Инвестиции в экологические, социальные и управленческие факторы. • Социальное инвестирование: инвестирование в компании, которые соответствуют определенным социальным или экологическим ценностям. • Управление инвестиционным воздействием. <p>Использование инвестиций для оказания положительного влияния на общество и окружающую среду.</p>
Технологии в инвестиционном менеджменте	<p>Данный метод подразумевает следующие аспекты:</p> <ul style="list-style-type: none"> • Искусственный интеллект и машинное обучение <p>Использование алгоритмов и больших данных для автоматизации инвестиционных решений и прогнозирования будущих результатов.</p> <ul style="list-style-type: none"> • Механизированные инвестиционные платформы. <p>Использование онлайн-платформ для управления инвестициями и принятия решений.</p> <ul style="list-style-type: none"> • Обработка больших данных: анализ больших объемов данных для выявления закономерностей и прогнозирования рыночных тенденций.

Все вышеизложенные методы активно применяются в инвестиционном менеджменте. Одним из важных аспектов является грамотный подбор соответствующего способа. Выбор метода напрямую зависит от цели компании, которую они бы достигнуть. Рассмотрим основные факторы, которые учитываются при принятии решения:

1. Анализ преимуществ и недостатков.

Каждый из представленных методов имеют свои положительные и отрицательные стороны. Например, выбор пассивного способа предполагает более низкие затраты и диверсификацию, но может отставать от динамики рынка, а активный, наоборот, может превзойти его показатели, но издержки окажутся достаточно большими.

2. Оценка инвестиционных целей, различных ограничений и временного диапазона.

Каждая фирма ставит перед собой различные цели. Например, увеличение капитала, получение пассивного дохода и прочее. Ограничения – это риски, приемлемые для организации. Рассмотрев эти пункты, организация выбирает свой метод инвестиционного менеджмента.

3. Консультация с финансовым специалистом.

Все вышеперечисленные факторы может проанализировать финансовый специалист. После оценки он предоставит рекомендации по выбору метода, наиболее подходящего для вас.

Существует также такой метод инвестиционного менеджмента, как комплексный. Анализируя, сегодняшнюю ситуацию, можно сказать, что он является наиболее подходящим подходом. Комплексный метод способен сочетать в себе элементы и подходы вышеизложенных инструментов, учитывать специфику рынка, обстоятельства, индивидуальные для вашей компании, и другие факторы.

Таким образом, эффективное применение методов инвестиционного менеджмента способствует максимизации прибыли, минимизация возможных рисков и достижение долгосрочных финансовых целей. Грамотный подбор способа имеет решающее значение для достижения экономических целей.

Список использованной литературы:

1. Погодина, Т.В. Инвестиционный менеджмент / Т.В. Погодина. – 2-е. – Москва : Юрайт, 2024. – 229 с.
2. Дамодаран А. Инвестиции: теория и практика. – М.: Альпина Паблишер, 2018.

3. Шувалов А.В. Инвестиционный менеджмент: учебник. – М.: Юрайт, 2018.
4. Бланк И.А. Инвестиционный менеджмент / И.А. Бланк. – Киев : ИТЕМ, 2019. – 448 с.
5. Баженов, И.А. Инвестиционный менеджмент / И.А. Баженов. – Екатеринбург : Уральского университета, 2022. – 236 с.
6. Инвестиционный менеджмент / Н.Д. Гуськова, И.Н. Краковская, Ю.Ю. Слушкина, В.И. Маколов. – Москва : КноРус, 2020. – 438 с.

© А.В. Говоркова, 2024

УДК 330

Гончар А.О.,
Белгородский государственный национальный исследовательский университет
г. Белгород

Научный руководитель: Сапрыкина Т.В.,
Белгородский государственный национальный исследовательский университет
г. Белгород

НАЛОГОВЫЕ РИСКИ И КАК ИМИ УПРАВЛЯТЬ: СОВЕТЫ ДЛЯ БИЗНЕСА

Аннотация: статья посвящена налоговым рискам и методам их управления в контексте бизнеса. Статья представляет собой обзор основных налоговых рисков, с которыми сталкиваются предприниматели, и предлагает практические рекомендации по их управлению. В статье рассматриваются основные виды налоговых рисков, критерии самостоятельной оценки рисков для налогоплательщиков, а также практические шаги, которые можно предпринять для снижения воздействия налоговых рисков на бизнес.

Ключевые слова: налоговые риски, классификация, управление рисками, налоговое законодательство, налоговая стратегия, риск-менеджмент, система планирования.

Gonchar A.O.,
The National Research University "Belgorod State University"
Belgorod

Scientific supervisor: Saprykina T.V.,
The National Research University "Belgorod State University"
Belgorod

TAX RISKS AND HOW TO MANAGE THEM: BUSINESS TIPS

Abstract: The article is dedicated to tax risks and methods of managing them in the business context. It provides an overview of the main tax risks faced by entrepreneurs and offers practical recommendations for managing them. The article discusses the main types of tax risks, criteria for self-assessment of risks for taxpayers, and practical steps that can be taken to reduce the impact of tax risks on business.

Keywords: tax risks, classification, risk management, tax legislation, tax strategy, risk management, planning system.

В современном деловом мире налоговые риски становятся одним из ключевых аспектов успешного ведения бизнеса. Неправильное понимание налогового законодательства или его ненадлежащее применение могут привести к серьезным финансовым последствиям для компании. Управление налоговыми рисками становится приоритетом для предпринимателей, стремящихся к стабильному и процветающему бизнесу. В данной статье мы рассмотрим основные виды налоговых рисков, с которыми сталкиваются предприниматели, и предложим практические советы по

эффективному управлению этими рисками. Грамотное управление налоговыми вопросами позволит бизнесу избежать неприятных сюрпризов и успешно преодолеть финансовые вызовы.

Под налоговыми рисками понимаются вероятные потери или неблагоприятные последствия, возникающие в результате неправильной интерпретации или применения налогового законодательства, ошибок в учете налоговых обязательств, недостаточного контроля за процессами налогообложения или нарушения налоговых правил.

Для эффективной оценки и предотвращения убытков, связанных с налоговыми рисками, важно иметь полное представление о характеристиках этих рисков [2, с.76].



Рис. 1 – Характеристики налоговых рисков

В современном мире налоговые риски классифицируются на основе определенных признаков.

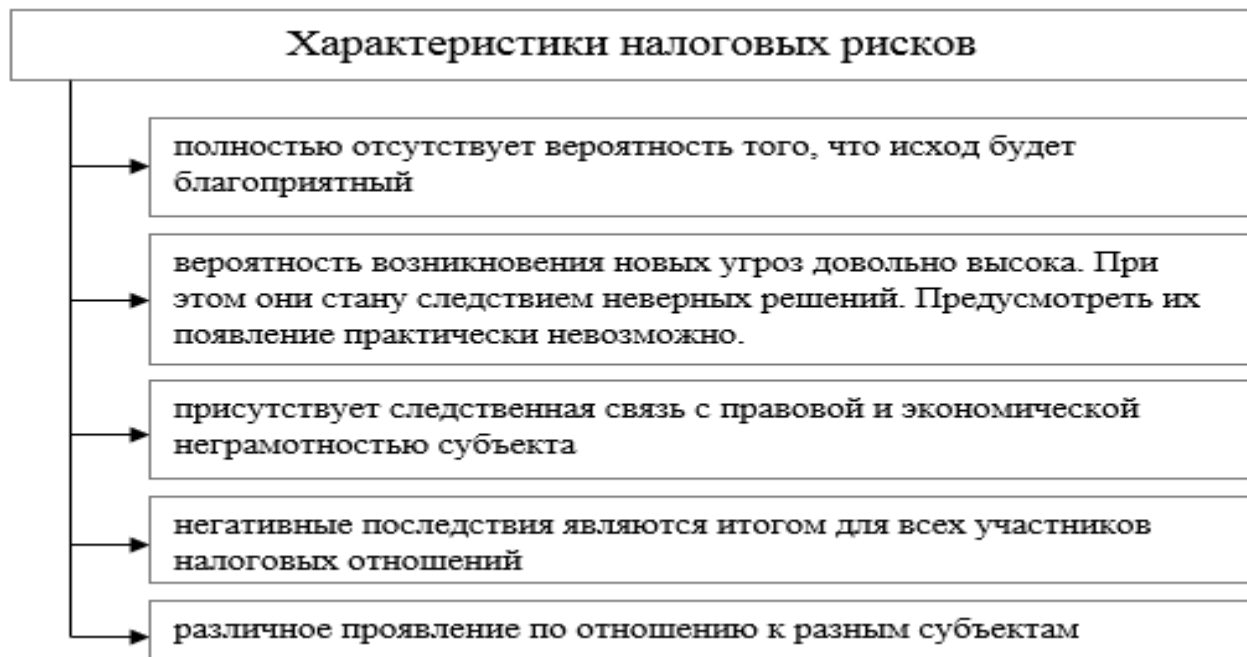

Рис. 2 – Классификация налоговых рисков

1. По субъектам, несущим налоговые риски:

- Налоговые риски государства: возникают в связи с недостаточным контролем за уплатой налогов, налоговыми спорами и т. д.

- Налоговые риски налогоплательщиков: связаны с ошибками в уплате налогов, неправильным учётом налоговых обязательств и прочими нарушениями налогового законодательства.

- Налоговые риски налоговых агентов: возникают при осуществлении налоговых операций от имени налогоплательщиков.

- Налоговые риски взаимосвязанных лиц: связаны с трансфертными ценами, когда сделки между взаимосвязанными лицами могут повлечь за собой налоговые последствия.

2. По факторам, определяющим налоговые риски:

- Внешние факторы: экономическая ситуация, изменения в налоговом законодательстве, позиция налоговых органов и т. д.

- Внутренние факторы: неправильное учётное обеспечение, ошибки в учёте налогов, несоблюдение процедур и правил.

3. По объёму связи с другими видами рисков:

- Риски, связанные с упущенной выгодой: возможность уменьшить налоговые обязательства, но в результате этого возникают другие риски.

- Потеря материальных и нематериальных ценностей: влияние налоговых рисков на финансовое состояние и репутацию компании.

- Неплатежеспособность: возможность невозможности уплаты налоговых обязательств.

4. По виду последствий:

- Налоговый контроль: проверка деятельности налогоплательщика на предмет соблюдения налогового законодательства.

- Усиление налогового бремени: увеличение налоговых платежей в результате выявления налоговых нарушений.

- Уголовное преследование налогового характера: наказание за совершение налоговых преступлений.

5. По величине возможных потерь:

- Допустимые потери: финансовые потери, которые бизнес может себе позволить.

- Критические потери: потери, превышающие финансовые возможности организации и способные угрожать ее выживанию.

- Катастрофические потери: потери, приводящие к серьезным последствиям, вплоть до банкротства компании.

Корректное разделение налоговых рисков позволяет налогоплательщику структурировать и анализировать возможные опасности, что в конечном итоге способствует принятию обоснованных мер и эффективному управлению налоговыми рисками. Такой подход позволяет не только лучше понимать потенциальные проблемы, но и принимать взвешенные решения для минимизации негативных последствий и оптимизации налоговой стратегии [3].

Как предпринимателям, так и государственным органам важно уметь управлять налоговыми рисками. Крупные и средние компании, имеющие опыт успешной работы, часто сталкиваются с необходимостью контролировать такие риски, поэтому создают для этого специальные отделы.

Риск-менеджмент включает в себя множество важных задач:

1. Аккумуляция и систематизация сведений о происходящих изменениях в внутренней и внешней бизнес-среде, включая обновления в сфере налогообложения.

2. Анализ и оценка общего объема налоговых рисков, с которыми сталкивается определенная организация.

3. Определение уровня потенциальной опасности, связанной с этими рисками.

4. Разработка стратегического и тактического подхода к управлению налоговыми рисками.

5. Создание программы мероприятий по снижению уровня налоговых рисков и ее внедрение.

6. Ведение управленческого учета и финансовой отчетности по решениям, которые могут вызвать возникновение налоговых рисков [4].

Чтобы налогоплательщики могли самостоятельно оценивать свои налоговые риски, Федеральная налоговая служба разработала и утвердила приказом № ММ-3-06/333 от 30 мая 2007 года концепцию системы планирования выездных налоговых проверок.

Всего в налоговой службе утверждено 12 основных критериев, по которым налогоплательщики могут самостоятельно оценивать свои риски [1]:



Рис. 3 – Критерии самостоятельной оценки рисков для налогоплательщиков

Самостоятельная оценка налоговых рисков по установленным критериям даёт компаниям и налогоплательщикам ряд преимуществ, позволяя им эффективно управлять своими финансами и минимизировать возможные негативные последствия. Рассмотрим основные преимущества, которые можно получить при применении таких критериев:

1. Глубокое понимание финансовой ситуации: Выявление потенциальных угроз и возможностей.
2. Взвешенные решения: Учёт потенциальных убытков и выгод при управлении финансовыми рисками.
3. Эффективное планирование: Разработка стратегий для снижения рисков и повышения финансовой устойчивости.
4. Снижение вероятности финансовых потерь: Выявление и предотвращение потенциальных источников убытков.
5. Прозрачность для налоговых органов: Снижение риска налоговых проверок и укрепление доверия со стороны ФНС.

В целом, использование критериев самостоятельной оценки рисков способствует более эффективному управлению финансовыми рисками и повышению финансовой стабильности налогоплательщиков и компаний.

Управление налоговыми рисками сегодня — критически важный вопрос для бизнеса в России. Снизить влияние этих рисков помогут следующие практические шаги:

1. Глубокое понимание налогового законодательства: Избегайте налоговых проблем, четко зная законы и правила.

2. Безупречный учет и документация: Тщательное ведение документации и учета минимизирует ошибки и риск проверок.

3. Консультации с профессионалами: Эксперты по налогообложению помогут оптимизировать налоговые обязательства и снизить риски.

4. Внутренний аудит налоговых процедур: Регулярные проверки соответствия отчетности законодательству помогут выявить и исправить ошибки.

5. Открытое взаимодействие с налоговыми органами: Активное участие в проверках и прозрачность повышают доверие со стороны государства.

Эти шаги помогут предприятию эффективно управлять налоговыми рисками, минимизировать негативное воздействие налоговых проверок и обеспечить стабильность в финансовой сфере.

Эффективное управление налоговыми рисками — залог успешного бизнеса! Соблюдение законодательства, регулярные проверки, консультации с профессионалами, безупречная документация и обучение сотрудников — все это минимизирует риски и обеспечит финансовую стабильность компании. Грамотное управление налоговыми рисками не только снижает вероятность штрафов и потерь, но и укрепляет доверие со стороны налоговых органов и партнеров. Поэтому бизнесу важно уделять этому аспекту должное внимание и постоянно совершенствовать свои практики налогового управления.

Список использованной литературы:

1. Приказ ФНС России от 30.05.2007 N ММ-3-06/333@ (ред. от 10.05.2012) "Об утверждении Концепции системы планирования выездных налоговых проверок" [Электронный ресурс]: Справочная правовая система «Консультант Плюс». — https://www.consultant.ru/document/cons_doc_LAW_55729/ (дата обращения 17.05.2024)

2. Сюдюков С.М., Бачина К.А. Налоговые риски в современном мире / С.М. Сюдюков, К.А. Бачина // Актуальные исследования. — 2020. — №17(20). — С.75-78.

3. Райзберг Б.А., Лозовский Л.Ш., Стародубцева Е.Б. Современный экономический словарь. М.: ИНФРА-М, 2017. — 58 с.

4. Методы управления налоговыми рисками: как компании снизить вероятность финансовых и имиджевых потерь. [Электронный ресурс] — <https://www.kp.ru/guide/nalogovye-riski.html> (дата обращения 17.05.2024)

© А.О. Гончар 2024

УДК 658.8:640.43

Катело Н.Д.,
аспирант кафедры маркетингового менеджмента
ФГБОУ ВО «Донецкий национальный университет экономики и торговли
имени Михаила Туган-Барановского»

КЛЮЧЕВЫЕ ЭЛЕМЕНТЫ КОМПЛЕКСА МАРКЕТИНГОВЫХ КОММУНИКАЦИЙ ПРЕДПРИЯТИЙ РЕСТОРАННОГО БИЗНЕСА

Формирование инновационно-ориентированной экономики Российской Федерации предполагает активизацию научных исследований по развитию маркетинговых возможностей предприятий различных сфер экономической деятельности, оценки их потенциала с целью укрепления конкурентных позиций на основе использования современных технологий управления. Предприятия ресторанного бизнеса обладают значительными возможностями инновационного

развития. Вместе с тем, ограниченность факторов развития в конкурентной среде обуславливает несбалансированность маркетинговых возможностей с рыночными требованиями. Как следствие, маркетинговый потенциал предприятий ресторанного бизнеса реализуется не в полной мере, а их маркетинговая активность остается низкой, что не позволяет эффективно решать маркетинговые проблемы, количество которых растет одновременно с развитием конкурентной среды.

В настоящее время, информация является ключевым элементом прогресса – фундаментом информационного общества, в котором развивается и функционирует цивилизованный мир. Сегодня, экономическая прочность государства определяется не столько сырьевыми или энергетическими ресурсами, объемами промышленного производства и т.п., сколько интеллектуальным потенциалом, развитием информационных систем, быстротой внедрения перспективных коммуникационных разработок и технологий в практической деятельности. Отмечается все большее насыщение рыночного пространства информацией, росте ее значимости и ценности. В этих условиях существенно усложняются процессы формирования спроса и предпочтений потребителей, осуществление коммуникационного воздействия на них [4].

В современных условиях развития ресторанного бизнеса в Донецкой Народной Республике рестораторы вынуждены применять новые маркетинговые инструменты воздействия на потребителей «...с целью обеспечения устойчивости и более гибкого реагирования на возможные опасности» [6, с. 208]. Времена, когда можно было не знать своих клиентов и их социальный портрет остались в прошлом. Рестораторам просто необходимо использовать такие современные инструменты маркетинга как: создание страниц в социальных сетях, качественная e-mail рассылка, наличие сайта с необходимой и легкодоступной для посетителей информацией.

Основной принцип маркетинга – направленность на потребителей и выбор эффективных методов воздействия на них обуславливает необходимость поиска действенных маркетинговых инструментов, прежде всего, направленных на повышение уровня их удовлетворенности, а этому будут способствовать хорошее настроение, положительные впечатления, восхищения и чувства, возникшие при получении ресторанной услуги [3]. Специфика маркетинга в предприятиях ресторанного бизнеса определяется тем, что они предлагают рынку услуги – особый вид товара, обладающий рядом особенностей, которые в значительной степени влияют на реализацию концепции маркетинга: неощутимость, неразрывность производства и потребление, непостоянство качества, неспособность к хранению.

Неощутимый характер ресторанных услуг ставит перед предприятием задачу не только их материализации, но и создание определенной среды обслуживания – экстерьера (оформление фасада, вывески, витрин, ухоженность прилегающего участка) и интерьера (оформление зала, чистота помещений, сервировка столов, внешний вид персонала), что позволяет сформировать первое впечатление о заведении, и только после этого потребитель получает впечатление от блюд, являющихся основной причиной посещения ресторана.

Эффективная система коммуникаций предприятий ресторанного бизнеса призвана не только предоставить потребителям необходимые знания по характеристикам качества ресторанной услуги, условий ее приобретения, особенностей конкурентного предложения, но и расположению целевого потребителя к предприятию ресторанного бизнеса и его ресторанному продукту, созданию атмосферы взаимопонимания, доброжелательности и доверия между всеми стейкхолдерами. Объективная необходимость использования системы коммуникаций обуславливается особенностями современного этапа развития рыночных отношений, значительно расширяющих сферу их применения [2].

С учетом вышеизложенного, необходимо определить пределы и сущность данного вида деятельности. В настоящее время существует большое количество подходов к определению сущности термина «коммуникация», исследуемых как отечественными, так и зарубежными учеными [1-6]. Предлагаем их рассматривать, из пяти определенных нами подходов, а именно: лингвистического, философского, психологического, социального и экономического.

Согласно лингвистического подхода «коммуникация» рассматривается как возникновение и развитие контактов между людьми, получение общей или разграниченной информации об объектах и событиях. Коммуникации выступают только способом передачи информации.

Второй «философский подход» предполагает, что коммуникации – это не общение во всем контексте и многогранности, а только акт общения. Коммуникации – это желание преодолеть конфликт между адекватностью информации в процессе ее передачи и получения. Целью их

использования выступает стремление убедить, найти общее с той интенцией (намерением), которая первоначально была заложена.

Представители третьего, психологического подхода определяют коммуникации как процесс обмена продуктами психической деятельности. Коммуникации рассматриваются как средство общения и передачи информации посредством устных и письменных сообщений, телодвижений и параметров речи. Определение психологического аспекта коммуникаций сужается к восприятию и проработке.

Сторонники социального подхода рассматривают коммуникацию как взаимоотношение между людьми, обмен социальной информацией

Согласно и экономического подхода коммуникации – это обмен информацией с целью деловых отношений, сотрудничества, достижение целей, преимущественно экономического характера.

Составной частью коммуникаций являются маркетинговые, отличительная особенность которых состоит в наличии обратной связи со своими партнерами [4]. Маркетинговые коммуникации направлены на двустороннюю информационную связь предприятий и контактных аудиторий, а продвижение ресторанного предусматривает использование всех элементов комплекса маркетинга. Маркетинговые коммуникации должны осуществляться так, чтобы информация мотивировала действия того, кому она адресована. А это возможно при условии, когда обе стороны коммуникативного процесса уверены в том, что решения и соответствующие действия на основе двусторонней информационной связи изменят ситуацию к лучшему. Наибольший выигрыш от применения двустороннего процесса маркетинговых коммуникаций предприятия ресторанного бизнеса получают при условии формирования положительного имиджа в глазах потребителей и других стейкхолдеров путем увеличения собственной доли рынка, а потребители, – ресторанной услугой того качества и ассортимента, которые в их сознании оптимальны и наиболее приемлемы.

Комплекс маркетинговых коммуникаций – единый комплекс, объединяющий участников, каналы и приёмы коммуникаций. Среди элементов комплекса маркетинговых коммуникаций (видов продвижения товаров и услуг) выделяют несколько групп. Наше мнение совпадает с точкой зрения Ф. Котлера, согласно которой представляющий «...комплекс маркетинговых коммуникаций представляет собой совокупность четырех составляющих: рекламы (любая платная форма неличного представления и продвижение идей, товаров или услуг от имени известного спонсора), стимулирование сбыта (кратковременные побудительные меры поощрение покупки или продажи товара), пропаганды (неличное и неоплачиваемое спонсором стимулирование спроса на товар, услугу или деловую организационную единицу за посредством распространения о них коммерчески важных сведений в печатных средствах информации или доброжелательного представления по радио, телевидению) и личной продажи (устное представление товара во время беседы с другом или несколькими потенциальными покупателями для осуществления продажи)» [1].

Структуру комплекса маркетинговых коммуникаций определяют следующие факторы: тип товара и рынка, стратегии коммуникаций (стратегия проталкивания товара; стратегия привлечение потребителя к товару), степень готовности покупателя, этап жизненного цикла товара или услуги. Целью каждого элемента комплекса маркетинговых коммуникации является продвижение не только товара или услуги, а в целом так называемого фирменного стиля компании.

Современный потребитель (3.0) все время имеет под рукой Интернет, он «...хорошо информирован о товарах и услугах, которые хочет получить, и требует персонального подхода к общению» [2, с. 642]. Такой потребитель начинает выбор ресторанного продукта за домашним компьютером, в машине или где-либо, он полагается на советы друзей и близких, на вывешенные в социальных сетях обзоры. Потребитель 3.0 изменяет модель взаимодействия с ним предприятия ресторанного бизнеса. В современном цифровом мире происходит трансформация рекламных функций. Сегодня «...маркетинг, сохраняя свои функциональные инструменты, меняется, эволюционирует; маркетинговые системы ориентируются на понимание процесса формирования решений потребителей» [1, с. 189]. Учитывая, что люди проводят так много времени в цифровом мире, маркетологи предприятия ресторанного бизнеса должны работать в этом мире столь же эффективно, как и в традиционных СМИ.

Использование маркетинговых коммуникаций на площадках социальных сетей, позволяет ресторанам налаживать связь со своими клиентами, информировать о своей деятельности и сервисе. Формирование и имплементация комплекса маркетинговых коммуникаций призвана информировать существующие и потенциальных клиентов о деятельности предприятия

ресторанного бизнеса, интересных планируемых мероприятиях и акционных предложениях, формировать положительное общественное мнение и лояльную аудиторию, мотивировать потребителей к посещению заведения.

Следует отметить, что в настоящее время растет интенсивность взаимоотношений предприятий ресторанного бизнеса со своей целевой аудиторией именно через онлайн каналы: пользователи осуществляют поиск ресторанов с помощью своих смартфонов, получают маркетинговые сообщения в цифровом виде, пользуются Интернетом для получения информации о меню и услугах ресторана, читая обзоры ресторанов в Интернете, выбирают и бронируют продукты через интернет каналы. Именно поэтому усиливается значение Интернет коммуникаций с целевой аудиторией, что актуализирует направления дальнейших научных исследований в данном направлении.

Список использованной литературы:

1. Абаев А.Л. Маркетинг в отраслях и сферах деятельности: Учебник для бакалавров / Под ред. А. Л. Абаева, В. А. Алексунина, М. Т. Гуриевой. – М.: Дашков и К°, 2019. – 433 с.
2. Авдеева, Д. Э. Маркетинговые коммуникации в ресторанном бизнесе / Д. Э. Авдеева, С. Н. Каташинских // Научное творчество молодежи – лесному комплексу России : материалы XV Всероссийской научно-технической конференции / Минобрнауки России, Уральский государственный лесотехнический университет ; Уральское отделение секции наук о лесе РАЕН, Ботанический сад УрО РАН ; Уральский лесной технопарк. – Екатеринбург, 2019. – С. 641–643.
3. Голубкова, Е.Н. Интегрированные маркетинговые коммуникации: учебник и практикум для вузов/ Е.Н. Голубкова.– 3-е изд., перераб. и доп.– Москва: Издательство Юрайт, 2023.– 363 с.
4. Иванченко О. В. Информационно-коммуникационная инфраструктура в обосновании маркетинговой стратегии компании в условиях нестабильного рынка / О. В. Иванченко // Финансовые исследования. – 2017. – № 2 (55). – С. 141-146.
5. Комаров, Т. А. Маркетинговые коммуникации в современных реалиях в сфере общественного питания / Т. А. Комаров // Молодой ученый. — 2023. — № 22 (469). — С. 132-135. — URL: <https://moluch.ru/archive/469/103645/> (дата обращения: 20.04.2024).
6. Кравченко Е.С., Карашук О.С. Оценка цифрового клиентского опыта и лояльности покупателей при покупке товаров онлайн / Е.С. Кравченко, О.С. Карашук // Экономика и управление: проблемы, решения. – 2023. – Т. 2. –№3(135). – С. 201-211.
7. Смит П. Маркетинговые коммуникации: комплексный подход / П. Смит ; пер. с англ. – К.: Знание – Прес, 2003 – 796 с.

© Н.Д. Катело, 2024

УДК 339.5

Куртукова М.В.,
ФГБОУ ВО «Сибирский государственный университет путей сообщения»,
г. Новосибирск

ИДЕНТИФИКАЦИОННЫЕ ПРИЗНАКИ И КЛАССИФИКАЦИОННЫЕ КРИТЕРИИ, ОПРЕДЕЛЯЮЩИЕ ИМПОРТИРУЕМЫЕ В РОССИЙСКУЮ ФЕДЕРАЦИЮ ТОВАРЫ КАК ЗЕРНУБОРОЧНЫЕ КОМБАЙНЫ

Сельскохозяйственный комбайн — сельскохозяйственная машина, используемая для увеличения производительности труда при уборке урожая сельскохозяйственной продукции. Обычно комбайном выполняется не менее трех технологических операций. Вид комбайна зависит от вида культуры, на уборке которой используется комбайн. В данной статье сельскохозяйственный комбайн в некоторых статистических данных будет рассматриваться в контексте всей сельскохозяйственной техники, так как статистические организации порой предоставляют обобщённые данные по всей сельскохозяйственной технике [4, с. 10].

На российском рынке машиностроения, в том числе и сельскохозяйственного, за последние десять лет произошли большие изменения. Техника должна отвечать запросам производителей –

способствовать высокой урожайности, сокращать стоимость обработки пашни, увеличивать экономическую эффективность сельского хозяйства. Высокая технологичность и удобство в управлении необходимы не только крупным производствам, но и малому бизнесу [6].

По данным источников (рис. 1), в 2022 г. доля российской сельскохозяйственной техники в сравнении с импортной на отечественном рынке составляла 60%, доля импортной – 40% (на 12% ниже, чем в 2021 г.). Выделяют следующие причины значительной доли продаж в Российской Федерации иностранных сельскохозяйственных машин:

- другие отрасли машиностроения, например, автомобильная промышленность, развиты гораздо больше, чем отрасль сельскохозяйственной техники (новые экономические условия способствуют поиску новых подходов к организации производства);

- «проверенные» иностранные модели закупаются сельскохозяйственными производствами чаще, чем отечественные модели;

- так как отрасль отечественного сельскохозяйственного машиностроения развивается не слишком большими темпами, имеет место улучшение таможенного регулирования ввоза товаров данной отрасли [5, с. 3].

В свете указанного, для целей реализации Стратегии развития агропромышленного и рыбохозяйственных комплексов Российской Федерации на период 2030 года [2] и выполнения задач Доктрины продовольственной безопасности Российской Федерации [3] среди всех видов и типов сельскохозяйственных машин (комбайнов) зерноуборочные комбайны занимают особое место, так как выполняют, чаще всего, последний цикл сельскохозяйственных работ - уборку урожая конкретных сельскохозяйственных культур, определяя эффективность всех трудовых затрат и инвестиций, внесённых в конкретный сегмент агропромышленного комплекса.



Рис. 1 Доли российской и импортной техники на российском рынке в 2021 и 2022 году, % [5, с. 3]

По указанной причине актуальным является рассмотрение классификационных критериев идентификационных признаков зерноуборочных комбайнов, позволяющих, при необходимости, на их основе вносить предложения по корректировке законодательства, влияющего на их импорт в Российскую Федерацию.

Так, сельскохозяйственный комбайн классифицируется в товарной позиции 8433 ТН ВЭД ЕАЭС с другими машинами и механизмами (Машины или механизмы для уборки или обмолота сельскохозяйственных культур, включая пресс-подборщики, прессы для упаковки в кипы соломы или сена; сенокосилки или газонокосилки; машины для очистки, сортировки или калибровки яиц, плодов или других сельскохозяйственных продуктов, кроме машин товарной позиции 8437). Далее машины классифицируются в зависимости от вида сельскохозяйственных культур, например, 8433 51 000 9 (Комбайны зерноуборочные прочие) или 8433 53 100 0 (Картофелекопатели и картофелеуборочные машины).

Зерноуборочные комбайны могут классифицироваться следующими кодами ТН ВЭД ЕАЭС: 8433 51 000 1 (Комбайны зерноуборочные, с момента выпуска которых прошло более 3 лет) и 8433 51 000 9 (Комбайны зерноуборочные прочие [1]).

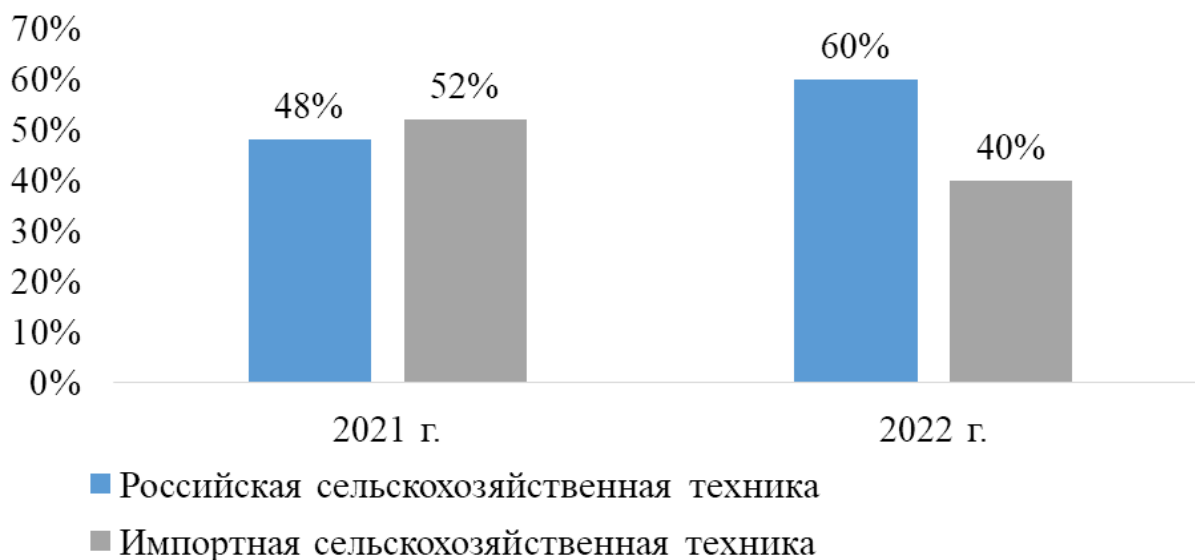
Зерноуборочные комбайны, классифицируемые по коду 8433 51 000 9, и 8433 51 000 1, должны иметь следующие идентификационные признаки в качестве указанного вида сельскохозяйственной машины при ввозе их на таможенную территорию ЕАЭС (табл.):

Таблица

Идентификационные признаки зерноуборочных комбайнов [7]

Признаки зерноуборочных комбайнов	Комментарий
Бренд	New Holland, John Deere, CLAAS и др.
Год выпуска	В законодательстве есть разделение зерноуборочных комбайнов по году выпуска, поэтому декларанты в описании данного товара указывают год выпуска, например: «Комбайн зерноуборочный новый, 2022 года выпуска», «Комбайн зерноуборочный, новый, момент выпуска: 15. 02. 2022»
Мощность	В законодательстве нет разделения зерноуборочных комбайнов по мощности, но декларанты в описании данного товара часто указывают мощность и другие характеристики двигателя, например: «Объем двигателя 11800, мощность двигателя 324 КВт», «Мощность двигателя: 441 КВт (600 л. с.)» и др.
Комплектация	В законодательстве нет уточнения, в какой комплектации могут быть ввезены комбайны, так как комплектации имеют разные вариации. К примеру, комбайны могут быть в комплекте с жаткой (машина для скашивания сельскохозяйственных культур и транспортирования скошенной массы к молотилке комбайна), тележкой для транспортировки жатки, с измельчителем-разбрасывателем и др.
Предназначение	Предназначены для прямого комбайнирования и уборки зерновых культур
Состояние техники	Новые или бывшие в употреблении. В законодательстве нет разделения зерноуборочных комбайнов по данному признаку.
В каком виде ввезен на таможенную территорию	Собранный или разобранный. В законодательстве нет разделения зерноуборочных комбайнов по данному признаку.
Другие характеристики	Цвет, номер двигателя, габаритные размеры и др.

Исходя из анализа приведённых идентификационных признаков зерноуборочных комбайнов, можно сделать вывод о том, что в существующем законодательстве нет разделения в коде ТН ВЭД ЕАЭС по мощности зерноуборочных комбайнов. Такая характеристика касается всей группы 8433, но, например в группе 8429 «Бульдозеры с неповоротным или поворотным отвалом, грейдеры, планировщики, скреперы, механические лопаты, экскаваторы, одноковшовые погрузчики, трамбовочные машины и дорожные катки, самоходные» разделение по мощности существует у грейдеров, планировщиков и бульдозеров [7].

В таможенном законодательстве (ТН ВЭД) есть разделение зерноуборочных комбайнов по году их выпуска, но нет деления по состоянию техники - новой или бывшей в употреблении, что не является синонимом. Комбайну может быть 2 года, и, соответственно, использоваться такая техника могла уже 2 сезона сбора урожая, в связи с чем следы эксплуатации будут заметны. Тем не менее, такой комбайн будет относиться к коду 8433 51 000 9 (комбайны зерноуборочные прочие), к которому, в том числе, относятся и новые комбайны и комбайны, выпущенные в пределах 3-х лет, но не эксплуатировавшиеся.

Несмотря на то, что у зерноуборочных комбайнов можно выделить более 5 признаков их классификации, законодатель различает комбайны только по одной характеристике - по моменту выпуска которых прошло более 3 лет и прочие, т.е. когда год выпуска составляет 3 года и менее.

Примечательно, что даже при существовании различных классификационных кодов ТН ВЭД ЕАЭС для этих видов товаров, ставка таможенной пошлины для них одинакова. В то же время для растущих объемов производства сельскохозяйственной продукции очень важно ввозить именно новые и современные модели, а не те, которые уже потратили часть своего полезного технического ресурса, либо морально устарели и не отвечают последним техническим требованиям. Поэтому ставка таможенной пошлины для зерноуборочных комбайнов, с момента выпуска которых прошло более 3 лет, должна быть выше, чем на новые комбайны, что и могло бы служить предложением по совершенствованию таможенного законодательства, влияющего на структуру импорта зерноуборочных комбайнов - поощрение ввоза новых и современных моделей и сокращение ввоза комбайнов, бывших в употреблении или выпущенных более 3 лет назад.

Список использованной литературы:

1 Решение Совета Евразийской экономической комиссии от 14.09.2021 N 80 (ред. от 27.12.2023) "Об утверждении единой Товарной номенклатуры внешнеэкономической деятельности Евразийского экономического союза и Единого таможенного тарифа Евразийского экономического союза, а также об изменении и признании утратившими силу некоторых решений Совета Евразийской экономической комиссии" (с изм. и доп., вступ. в силу с 08.02.2024) // Евразийская экономическая комиссия. – URL: <https://eec.eaeunion.org/comission/department/catr/ett/> (дата обращения: 27.02.2024).

2 Распоряжение Правительства РФ от 08.09.2022 N 2567-р (ред. от 23.11.2023) «Об утверждении Стратегии развития агропромышленного и рыбохозяйственного комплексов Российской Федерации на период до 2030 года» // Официальное опубликование правовых актов. – URL: http://pravo.gov.ru/proxy/ips/?docbody=&link_id=12&nd=603342333&bpa=cd00000&bpas=cd00000&intelsearch=%EA%F3%EB%FC%F2%F3%F0%E0++ (дата обращения: 05.05.2024).

3 Указ Президента Российской Федерации от 21.01.2020 г. № 20 «Об утверждении Доктрины продовольственной безопасности Российской Федерации» // Официальный сайт Президента России. – URL: <http://www.kremlin.ru/acts/bank/45106> (дата обращения: 08.11.2023).

4 Гупанова Ю. Е., Терехова Е. А., Подшивалова В. В. Таможенное регулирование импорта сельскохозяйственной техники: проблемы, перспективы, методология: монография. М.: РИО Российской таможенной академии, 2019. 180 с.

5 Импорт и экспорт сельскохозяйственной техники в Российской Федерации. Ежемесячный информационный бюллетень от Российской ассоциации производителей специализированной техники и оборудования URL: https://polagroteh.ru/userfiles/ufiles/Статистика2022_январь_апрель.pdf (дата обращения: 08.11.2023). – Режим доступа: сеть Интернет.

6 Объем импорта зерноуборочных комбайнов за 2021 год. VladVneshService – Анализ и исследования товарных рынков. URL: <https://vvs-info.ru/news/industry-news/obyem-importa-zernouborochnykh-kombaynov-sostavil-34-9-mln/> (дата обращения: 08.11.2023). – Режим доступа: сеть Интернет.

7 Услуги в таможенной сфере. IFCG. URL: <https://www.ifcg.ru/kb/tnved/8433510009/> (дата обращения: 15.04.2024). – Режим доступа: сеть Интернет.

© М.В. Куртукова, 2024

ЭКОНОМИЧЕСКИЕ СТРАТЕГИИ УПРАВЛЕНИЯ КАЧЕСТВОМ: ОПТИМИЗАЦИЯ РАСХОДОВ И ПОВЫШЕНИЕ ДОХОДОВ

Понятие и значение управления качеством

Качество - это набор характеристик, относящихся к способности объекта соответствовать поставленным или предполагаемым требованиям. В последние годы качество продукции приобретает все большее значение в связи с консолидацией рынка, научно-техническим прогрессом и, как следствие, непрерывно возрастающими требованиями потребителей. Поскольку качество продукции обуславливается многими и разнообразными параметрами, появилась потребность в развитии подобных направлений менеджмента, как управление качеством.

Управление качеством - это деятельность, которая управляет всеми шагами жизненного цикла продукции и ее взаимодействием с внешней средой. Управление качеством продукции (услуг) - это целенаправленный процесс, воздействующий на управляемый объект, воплощаемый при создании и применении продукции (услуг) с целью установления, обеспечения и поддержания нужного уровня качества, отвечающего запросам потребителей и общества в целом.

Оптимизация расходов как ключевой элемент экономической стратегий

Оптимизация расходов является ключевым компонентом экономических стратегий организаций, позволяет уменьшить издержки, увеличить результативность и конкурентоспособность бизнеса. В рамках экономических стратегий оптимизация расходов может включать в себя следующие аспекты:

Идентификация и анализ расходов являются значительным этапом в процессе оптимизации издержек организации. данный процесс включает в себя выявление, классификацию, оценку и анализ всех затрат, которые несет компания для своей деятельности.

Оптимизация бизнес-процессов - это процесс усовершенствования эффективности и производительности операций организации порядком пересмотра, упрощения и автоматизации бизнес-процессов. Это важный шаг в управлении предприятием, потому что позволяет увеличить производительность, ослабить издержки, повысить качество продукции или услуг и поднять общую конкурентоспособность компании.

Введение технологических решений в экономике качества играет первостепенную роль в увеличении эффективности и конкурентоспособности предприятий. Технологии помогают автоматизировать процессы, повысить контроль качества продукции или услуг, сжать издержки и сделать бизнес более гибким и адаптивным к изменениям на рынке.

Увеличение эффективности применения ресурсов в экономике является одним из ключевых факторов, содействующих росту и процветанию страны. усовершенствование качества использования ресурсов в экономике может привести к снижению издержек, повышению производительности труда и росту конкурентоспособности на рынке.

Налаживание сотрудничества с поставщиками в экономике качества - это ключевой аспект эффективного бизнеса. Это подразумевает установление тесной связи и взаимодействия с поставщиками, которые предоставляют материалы, услуги и решения, которые способствуют росту качества продукции и услуг.

Повышение доходов через улучшение качества продукции или услуг

Повышение доходов является одной из основных целей каждого бизнеса. Чтобы достигнуть этого, фирмы должны сосредоточиться на улучшении качества своих товаров или услуг. усовершенствование качества сможет привести к увеличению спроса на продукцию или услуги, росту лояльности клиентов и улучшению репутации компании. В этой главе рассмотрим разные стратегии повышения качества продукции или услуг, которые могут помочь увеличить доходы компании.

Анализ рынка и клиентов. Прежде всего, важно провести скрупулезный анализ рынка и клиентов, чтобы понять, что именно покупатели предпочитают в продукции или услугах. Это позволит установить ключевые характеристики качества и поможет компании сфокусироваться на улучшении именно тех аспектов, которые обладают максимальное значение для потребителей.

Создание и внедрение стандартов качества. Компания должна подготовить стандарты качества, устанавливающие минимальные запросы к продукту или услуге, и обеспечить их внедрение на всех этапах производственного процесса.

Обучение персонала. Компания должна инвестировать в обучение своего персонала, чтобы они могли продуктивно использовать стандарты качества и сотрудничать для достижения цели совершенствования качества продукции или услуг.

Оптимизация процессов производства или выполнения работ. Оптимизация процессов производства или выполнения работ может привести к значительному улучшению качества продукции или услуг. фирма должна анализировать свои процессы и идентифицировать места, где можно повысить результативность и производительность, чтобы увеличить качество продукции или услуг.

Использование методов экономического анализа для оптимизации расходов

Методы экономического анализа помогают оптимизировать расходы в различных сферах деятельности, таких как предпринимательство, государственное управление, некоммерческая деятельность и т. Они предоставляют инструменты для оценки эффективности использования ресурсов и принимать аргументированные решения.

Анализ стоимости инвестиций (Benefit-Cost Analysis, BCA): Этот метод помогает оценить стоимость и выгоду от инвестиций в различные проекты. BCA выражает экономические эффекты проекта в денежных показателях и позволяет сопоставить альтернативные варианты. Принимая во внимание все вероятные последствия, этот прием помогает принять обоснованное заключение о приоритете проектов и установить наиболее действенное применение ресурсов.

Стоимостное моделирование (Cost-Benefit Modeling): Этот метод включает в себя анализ всех напрямую и косвенно сопряженных с проектом экономических эффектов и расходов. Оно позволяет оценить, какая стоимость принесет определенная выгода и помогает принимать решения о проведении проектов или отмене неэффективных расходов.

Стоимостный анализ рисков (Risk-Benefit Analysis): Этот метод включает в себя оценку возможных рисков и выгод, которые могут появиться в течении реализации проекта. Он позволяет оценить неопределенность и возможные неблагоприятные последствия для оптимизации расходов и принятия более уверенных решений.

Анализ посторонних эффектов (Externalities Analysis): Этот метод учитывает давление проекта на сторонние лица или объекты, которые не являются непосредственными участниками процесса. Он помогает оценить социальные, экологические и другие последствия проекта, что позволяет оптимизировать расходы и минимизировать негативное воздействие на окружающую среду и общество.

Маркетинговые стратегии для повышения доходов через улучшение качества

Маркетинговые стратегии для повышения доходов посредством улучшения качества могут включать в себя различные подходы и методы, которые помогут компании привлечь больше клиентов, повысить продажи и улучшить репутацию бренда. Некоторые из этих стратегий включают в себя:

Определение целевой аудитории: Ясно понимая, кто является потенциальным потребителем продукта или услуги, позволяет компании нацелиться на их потребности и предпочтения, обеспечивая более эффективные маркетинговые кампании и увеличение доходов.

Создание уникального бренда: Уникальный и общепризнанный бренд может приумножить доверие клиентов и привлечь больше покупателей. Это может включать в себя определение визуальной идентичности, разработку логотипа и слогана, а также создание контентного маркетинга, который отражает ценности и идеологию компании.

Улучшение качества продуктов и услуг: Успешная маркетинговая стратегия должна быть поддержана качеством продукции и услуг. Компаниям следует безостановочно изучать и анализировать рынок, чтобы узнать, как улучшить продукты и услуги, удовлетворяя потребности потребителей и повышая их удовлетворенность.

Оптимизация цены: Ценовая политика является ключевым фактором, который воздействует на доходы компании. Необходимо определить идеальный уровень цены, который гарантирует прибыльность и одновременно привлекает клиентов.

Создание социального влияния: Социальные медиа и рекомендации от друзей и семьи могут представлять важную роль в принятии решений о покупке. Компаниям следует использовать социальные медиа для создания контента, который мотивирует клиентов обсуждать и рекомендовать их товары и услуги прочим пользователям.

Заключение

Экономические стратегии управления качеством ориентированы на оптимизацию расходов и повышение доходов, чтобы повысить конкурентоспособность и эффективность бизнеса. Они включают в себя ряд подходов и методов, которые помогают компаниям уравновесить затраты и прибыль, совершенствовать качество продукции и услуг, а также удовлетворять потребности клиентов.

Одним из первостепенных аспектов экономической стратегии управления качеством является понимание взаимосвязи между затратами на качество и доходами от продаж. Компаниям нужно отыскать баланс между минимизацией затрат и максимизацией доходов, учитывая, что качество продукции или услуг непосредственно воздействует на удовлетворенность клиентов и их готовность покупать.

В заключение, экономические стратегии управления качеством являются ключевым инструментом для оптимизации расходов и повышения доходов. Компании, которые удачно используют подобные стратегии, могут сбалансировать затраты и прибыль, поднять конкурентоспособность и эффективность бизнеса, а также удовлетворить потребности клиентов.

Список использованной литературы:

1. С.П. Корбут, С.И. Шевченко. Управление качеством продукции на предприятии.
2. В.А. Иванов, В.Н. Петров. Теория и практика управления качеством. М.: Экономика
3. Н.Н. Степанов, В.Б. Михайлов, А.Н. Поздняков. Управление качеством промышленных изделий.
4. А.С. Кун, В.А. Абаева. Управление качеством в экономике. М.: Финансы и статистика
5. В.А. Алексин, В.Б. Михайлов. Управление качеством промышленных изделий.

© Е.К. Раханова, 2024

ЮРИДИЧЕСКИЕ НАУКИ

УДК 34.347

Анциперов Н.А.,
Волгоградский институт управления – филиал РАНХиГС,
г. Волгоград

ПАТЕНТОВАНИЕ ИЗОБРЕТЕНИЙ, СОЗДАНЫХ С ИСПОЛЬЗОВАНИЕМ ИСКУССТВЕННОГО ИНТЕЛЛЕКТА

Патентование изобретений, созданных с использованием искусственного интеллекта (далее – ИИ), представляет собой значительный вызов для современной юридической практики. В условиях стремительного развития ИИ-технологий возникает необходимость пересмотра традиционных подходов к патентному праву. Большинство юрисдикций, включая США и Европейский Союз, придерживаются мнения, что изобретателями могут быть исключительно люди. Решения, такие как дело *Thaler v. Vidal*, подтверждают, что ИИ-системы не могут быть указаны в качестве изобретателей.

Но исторически патентное право развивалось как механизм защиты интеллектуальной собственности, реагируя на технологические инновации и открытия, что, однако, не исключает возможности патентования изобретений, созданных с помощью ИИ, при условии значительного вклада человека в их разработку. Первоначальные стадии развития патентного права связаны с промышленной революцией, когда изобретатели стремились защитить свои механические устройства и промышленные процессы. Со временем правовая система адаптировалась к новым формам интеллектуальной деятельности, включая биотехнологии, компьютерные программы и технологии ИИ. С появлением ИИ возникли уникальные вызовы, связанные с правосубъектностью и распределением прав на изобретения, созданные с его участием. ИИ способен выполнять сложные задачи, генерировать новые идеи и предлагать инновационные решения, что ставит под сомнение

традиционные представления о том, кто является истинным изобретателем. Этот вопрос оказался в центре внимания патентных ведомств и судов во многих странах.

В США Патентное ведомство (USPTO) выпустило руководство, подчеркивающее необходимость значительного человеческого вклада в процесс создания изобретений с использованием ИИ. Для признания изобретения патентоспособным требуется, чтобы человек внес значительный вклад, включая формулировку задач для ИИ и активное участие в интерпретации и доработке полученных результатов. Концепция значительного человеческого вклада была разработана в ответ на решение суда по делу *Thaler v. Vidal*, в котором было установлено, что ИИ не может быть признан изобретателем [3][4]. Это решение подтверждает, что патенты предназначены для поощрения и защиты человеческой изобретательности. Вклад человека должен быть достаточно значимым, чтобы обосновать его статус в качестве изобретателя. Этот подход призван сохранить баланс между стимулированием инноваций и защитой прав изобретателей, адаптируясь к новым технологическим реалиям.

Аналогичные подходы применяются в других юрисдикциях, таких как Европейский Союз, где также признается важность значительного человеческого вклада в изобретения, созданные с использованием ИИ. Современные правовые нормы требуют, чтобы такой вклад проявлялся на различных стадиях разработки и включал несколько ключевых аспектов, таких как формулировка задач для ИИ, активное участие в интерпретации и доработке полученных результатов [3][4].

Человек играет важную роль в разработке алгоритмов, которые используются в ИИ-системах, поскольку алгоритмы являются фундаментальными блоками, на основе которых ИИ выполняет свои функции. Человеческое участие в разработке этих алгоритмов обеспечивает их направленность и целевое использование для решения конкретных задач [5]. Например, создание и обработка данных являются важными этапами, требующими человеческого вмешательства. Данные, используемые для обучения ИИ, должны быть тщательно отобраны и подготовлены, что включает сбор, очистку, аннотирование и предобработку данных, позволяя ИИ-системе обучаться и функционировать на должном уровне [6]. Помимо этого, настройка ИИ-систем и их адаптация к специфическим задачам также требуют значительного человеческого участия, включающего процесс калибровки ИИ, выбор параметров и корректировку модели для достижения наилучших результатов. В данном случае человек выступает как архитектор, направляющий и оптимизирующий работу ИИ для достижения заданных целей [7].

Для этого USPTO разработало пять принципов, помогающих определить степень человеческого вклада в ИИ-изобретения (Рисунок 1) [5][6][7].



Рисунок 1– Принципы взаимодействия человека и ИИ в патентовании

Роль человека в процессе создания ИИ-изобретений является ключевой и многоаспектной. Правовые нормы, определяющие необходимость значительного человеческого вклада, направлены на обеспечение справедливого распределения прав на интеллектуальную собственность и стимулирование инновационной деятельности в условиях цифровой эпохи. Правовые вопросы,

связанные с патентованием изобретений, созданных с использованием ИИ, охватывают несколько ключевых аспектов [5][6][7].

Это касается определения правосубъектности изобретателя. В большинстве юрисдикций, включая США, патентные законы требуют, чтобы изобретатель был физическим лицом. Это связано с необходимостью признания и защиты прав на интеллектуальную собственность, что становится сложным при учете вклада ИИ-системы. Дело *Thaler v. Vidal* стало ключевым прецедентом, в котором было решено, что ИИ не может быть указан в качестве изобретателя, что подтверждает приоритет человеческого авторства [1][4].

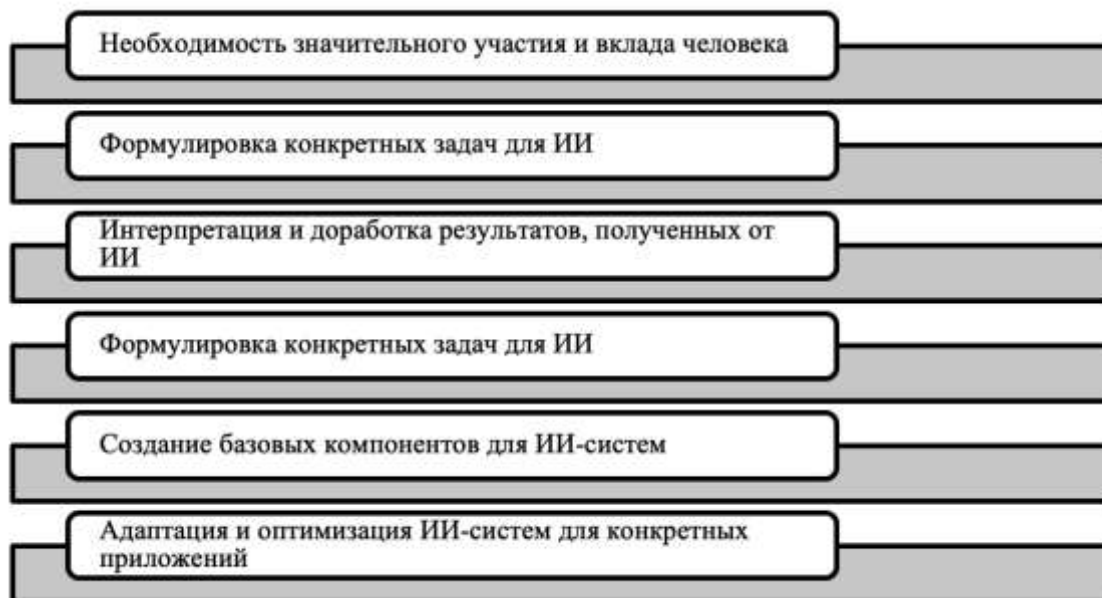
Такие этические аспекты включают необходимость стимулирования инноваций и обеспечения справедливой защиты прав изобретателей. Эти аспекты становятся особенно важными в контексте быстро развивающихся технологий ИИ, которые могут существенно изменить традиционные представления о творческом процессе и авторстве. Введение новых правовых норм, учитывающих значительный человеческий вклад, способствует созданию справедливой и устойчивой системы патентования. Это позволяет избежать правовых вакуумов и поддерживать развитие технологий, обеспечивая при этом защиту интеллектуальных прав изобретателей [1][4]. Существует множество примеров патентных заявок и судебных дел, связанных с ИИ-изобретениями. Одним из наиболее известных является дело *Thaler v. Vidal*, в котором было решено, что только человек может быть указан в качестве изобретателя. Это решение подтвердило необходимость значительного человеческого вклада в процесс создания изобретений с использованием ИИ [2][3][6].

Введение рекомендаций от таких организаций, как USPTO, помогает изобретателям правильно формулировать патентные заявки, учитывая все аспекты взаимодействия человека и ИИ. Эти рекомендации включают требования к описанию вклада человека в патентной заявке, что может включать разработку алгоритмов, настройку ИИ-систем и активное участие в интерпретации результатов. Такой подход обеспечивает более точное определение прав и обязанностей всех участников процесса разработки [2][3][6].

Для изобретателей важно четко описывать вклад человека в процессе создания ИИ-изобретений. Это включает в себя не только технические аспекты, но и стратегическое управление процессом разработки. Законодательные изменения могут включать уточнение ролей и ответственности разработчиков ИИ-систем, что позволит более точно определять права и обязанности всех участников процесса. Это поможет избежать конфликтов и обеспечит справедливое распределение прав на интеллектуальную собственность [5][7][8].

Введение четких и справедливых норм, учитывающих значительный вклад человека, станет ключевым фактором для стимулирования инноваций и защиты прав изобретателей. Такие нормы помогут обеспечить баланс между необходимостью защиты интеллектуальных прав и стимулированием технологического прогресса. Это, в свою очередь, будет способствовать созданию благоприятной среды для инноваций и развития новых технологий, что является важным для устойчивого экономического роста и технологического прогресса [1][4][9].

Патентование изобретений, созданных с использованием ИИ, представляет собой важную и актуальную проблему в современном праве. На основе анализа международного опыта можно сделать несколько ключевых выводов и предложений для совершенствования российского законодательства в этой сфере.

Во-первых, необходимо признание и закрепление в законодательстве принципа значительного человеческого вклада в создание ИИ-изобретений. Этот подход, уже применяемый в таких странах, как США, позволяет обеспечить справедливую защиту интеллектуальных прав и стимулировать инновации. Примером служат рекомендации USPTO, требующие, чтобы вклад человека включал разработку алгоритмов, настройку ИИ-систем и интерпретацию результатов [3][4][5].

Во-вторых, требуется разработка четких и понятных руководств для изобретателей и патентных экспертов, которые помогут правильно формулировать патентные заявки и учитывать все аспекты взаимодействия человека и ИИ. Это поможет избежать правовых вакуумов и конфликтов, связанных с правами на изобретения, созданные с использованием ИИ [6][7].

Третье направление развития заключается в адаптации российского патентного права к новым технологическим реалиям и изменяющимся международным стандартам. Это может включать внесение изменений в законодательство, направленных на уточнение ролей и ответственности разработчиков ИИ-систем, а также на создание условий для эффективного взаимодействия между различными участниками процесса разработки ИИ-изобретений [8][9].

Таким образом, перспективы российского законодательства в сфере патентного права включают внедрение международного опыта и лучших практик, что позволит создать благоприятную среду для инноваций и технологического развития. Обеспечение значительного человеческого вклада в ИИ-изобретения, четкое регулирование прав и обязанностей всех участников процесса, а также постоянное обновление законодательной базы являются ключевыми шагами на пути к успешному развитию этой важной сферы права [1][4].

Список использованной литературы:

1. Crowell & Moring LLP. Artificial Intelligence Inventions Are Patentable Under U.S. Patent Law, Even If Artificial Intelligence Can't Be An Inventor. URL: <https://www.crowell.com/en/insights/client-alerts/artificial-intelligence-inventions-are-patentable-under-us-patent-law-even-if-artificial-intelligence-cant-be-an-inventor>
2. CSIS. When AI Helps Generate Inventions, Who Is the Inventor? URL: <https://www.csis.org/analysis/when-ai-helps-generate-inventions-who-inventor>
3. Digital Watch Observatory. Patents on AI creations require 'significant' human input, USPTO says. URL: <https://dig.watch/updates/uspto-patents-ai-creations-require-significant-human-input>
4. Fenwick. USPTO Requires 'Significant Human Contributions' to Patent AI-Assisted Inventions. URL: <https://www.fenwick.com/insights/publications/uspto-requires-significant-human-contributions-to-patent-ai-assisted-inventions>
5. Fox Rothschild LLP. Can Inventions Created Using Artificial Intelligence Be Patented? URL: <https://www.foxrothschild.com/publications/can-inventions-created-using-artificial-intelligence-be-patented>
6. Herbert Smith Freehills. The IP in AI: Can patents protect AI-generated inventions? URL: <https://www.herbertsmithfreehills.com/insights/2023-09/the-ip-in-ai-can-patents-protect-ai-generated-inventions>
7. Морхат П. М. Проблемы патентования изобретений, созданных юнитом искусственного интеллекта // Закон и право. 2018. №8.
8. Ropes & Gray LLP. Can AI Inventions Be Patented? The USPTO Speaks. URL: <https://www.ropesgray.com/en/insights/alerts/2024/02/can-ai-inventions-be-patented-the-uspto-speaks>
9. WilmerHale. USPTO Issues Guidance for AI-assisted Inventions. URL: <https://www.wilmerhale.com/en/insights/publications/2024/02/uspto-issues-guidance-for-ai-assisted-inventions>

© Н.А. Анциперов, 2024

УДК 347

Гончарова А.Н.,
студентка Белгородского государственного национального исследовательского университета,
г. Белгород
Научный руководитель: Яковлев В.И.
кандидат юридических наук,
доцент кафедры гражданского права и процесса
Белгородского государственного национального исследовательского университета, г. Белгород

НЕКОММЕРЧЕСКИЕ ОРГАНИЗАЦИИ КАК СУБЪЕКТЫ ГРАЖДАНСКИХ ПРАВООТНОШЕНИЙ

Аннотация: В данной статье приводится обзор правового статуса некоммерческих организаций как субъектов гражданских правоотношений. Перечисляются разновидности некоммерческих организаций, предусмотренные действующим законодательством Российской Федерации. Дается обзор нормативно-правовой базы, регулирующей данную сферу. Перечисляются проблемы законодательства, касающиеся правового статуса некоммерческих организаций. Делается вывод о необходимости совершенствования законодательства с целью устранения пробелов и правовых коллизий в данной сфере.

Ключевые слова: некоммерческие организации, коммерческие организации, правовой статус некоммерческих организаций, социально-полезные функции.

В статье 50 Гражданского кодекса РФ закреплены две формы существования организаций в России: коммерческая и некоммерческая. Их главное различие состоит в том, что деятельность коммерческих организаций направлена на получение прибыли, в отличие от некоммерческих [1]. Несмотря на это некоммерческие организации являются полноправными участниками гражданско-правовых отношений. Они занимаются формированием общественных благ, их перераспределением, выступают как один из элементов формирования гражданского общества, вместе с тем играя важную роль в экономике страны.

Помимо Гражданского кодекса РФ значительная часть норм, определяющих правовой статус НКО, содержится в Федеральном законе от 12.01.1996 №7-ФЗ «О некоммерческих организациях». В некоторых моментах данные законы дублируют друг друга, например, в части организационно-правовых форм НКО. Помимо них существует ряд других нормативно-правовых актов, так или иначе регулирующих деятельность НКО, но именно ГК РФ и ФЗ «О некоммерческих организациях» являются среди них центральными.

Сегодня некоммерческие организации можно рассматривать как особый общественный институт, обеспечивающий своей деятельностью выполнение социальной функции государства. В Гражданском кодексе РФ закреплены 16 организационно-правовых форм некоммерческих организаций, что говорит о крайне широком спектре их деятельности. В статье 2 ФЗ «О некоммерческих организациях» перечислены некоторые из возможных целей деятельности НКО, которые могут быть закреплены в их уставе [2]. К ним относятся управленческие, социальные, культурные, образовательные, научные и иные цели. Данный список не является исчерпывающим, т.к. невозможно перечислить все социальные потребности, для удовлетворения которых создаются НКО.

Как уже упоминалось ранее, отличительной чертой некоммерческих организаций является то, что они не ориентированы на получение прибыли. Однако это не предполагает полного запрета на осуществление названными лицами хозяйственной деятельности и каких-либо выплат участникам. Согласно статье 24 ФЗ «О некоммерческих организациях» НКО могут получать доход только в том случае, если это необходимо для достижения основной цели деятельности организации, а также не противоречит ей. На деле не всегда возможно определить, не является ли такая коммерческая деятельность для НКО основной. Предмет деятельности некоммерческой организации указывается в ее уставе, но в реальности это может быть лишь прикрытием для получения немалых доходов от производства товаров или оказания каких-либо услуг [3, с. 449].

Некоммерческие организации могут быть как государственными, так и негосударственными. Ко второй группе относятся частные учреждения, адвокатские коллегии, религиозные или общественные объединения, т.е. организации, созданные без участия государства. В то же время некоторые НКО могут быть только государственными, например, государственные фонды.

Еще одним основанием для классификации является деление некоммерческих организаций на корпоративные и унитарные. Согласно статье 65.1 ГК РФ в корпоративных НКО их учредители и/или участники обладают правом членства в них и формируют высший орган управления. К ним относятся общественные организации, потребительские кооперативы, казачьи общества, товарищества собственников недвижимости, общины коренных народов и другие образования, в которых учредители или участники могут состоять на равных началах [4, с. 64]. В противоположность им в унитарных некоммерческих организациях учредители не становятся их участниками, не имеют права членства и не формируют высший орган. К ним, в основном, относятся государственные и муниципальные предприятия, фонды, религиозные организации, а также автономные НКО.

В настоящее время существуют определенные проблемы касательно правового статуса НКО. Дело в том, что под понятием НКО нормативно-правовые акты объединяют и частные, и муниципальные, и государственные организации, занимающиеся очень разнообразной деятельностью, что на практике приводит к проблемам правового регулирования из-за больших различий между видами некоммерческих организаций [5, с. 233]. На сегодняшний день продолжается активная работа по устранению пробелов и правовых коллизий в законодательстве об некоммерческих организациях. Так, в 2022-2024 годах были внесены дополнения касательно статуса отдельных НКО, таких как некоммерческая организация – исполнитель общественно полезных услуг, социально ориентированные некоммерческие организации и их ресурсные центры

поддержки и другие. Однако для устранения всех проблемных сфер и противоречий работа должна продолжаться, ведь на НКО возложены многие общественно-полезные функции, неисполнение которых вредит не только гражданам, но и государству.

Список использованной литературы:

1. Гражданский кодекс Российской Федерации (часть первая) от 30 ноября 1994 №51-ФЗ (ред. от 11.03.2024) // СЗ РФ. - 1994. - № 32. - Ст. 3301; Российская газета.
2. Федеральный закон от 12 января 1996 г. №7-ФЗ «О некоммерческих организациях» (ред. от 26 февраля 2024 года.) // СЗ РФ. 1996. № 3. Ст.145; Российская газета.
3. Журавлева А.В. Некоммерческие организации как субъекты гражданских правоотношений в РФ / Теория права и межгосударственных отношений - №8. – 2021. – Ст. 446-454.
4. Кдлян Е.Л., Магдесян Г.А. Некоммерческие организации как субъекты гражданского права: проблемы правовой регламентации / Право и практика – 2017. – ст. 61-66.
5. Какаджыков Ш. Права некоммерческих организаций как субъектов гражданских правоотношений / Проблемы качества российского законодательства: сборник материалов V Всероссийской научно-практической конференции. Чебоксары, 2021. – 2021. – Ст. 229 – 234.

© А.Н. Гончарова, 2024.

УДК 347.626

Лунев К.В.,
Новосибирский государственный университет экономики и управления НГУЭУ (НИНХ),
г. Новосибирск

ВОПРОСЫ РАСТОРЖЕНИЯ БРАЧНОГО ДОГОВОРА МЕЖДУ ГРАЖДАНИНОМ РОССИИ И ИНОСТРАННЫМ ГРАЖДАНИНОМ ИЛИ ЛИЦОМ БЕЗ ГРАЖДАНСТВА ЗА ПРЕДЕЛАМИ РОССИЙСКОЙ ФЕДЕРАЦИИ

Брачный договор относится к сфере интересов частных лиц и исключает предпринимательский характер отношений между ними, то, конечно, обычаи делового оборота в такой сфере присутствовать не могут. Из этого следует, что брачный договор может быть расторгнут, только если из существа договора не вытекает, что риск изменения обстоятельств несет заинтересованная сторона А.В. Малютина и Т.В. Палий, на основе анализа статьи 451 ГК РФ делают соответствующее умозаключение о данных условиях:

— момент подписания этого договора оба супруга не могли предположить наступления существенного изменения обстоятельств;

— возникшие обстоятельства не могли быть преодолены одной из сторон самостоятельно;

— выполнение действующих условий настолько нарушило баланс прав и обязанностей обеих сторон, что одна из сторон лишилась бы большей части прав, на которые она надеялась при подписании договора;

— текст или фактическое содержание договора не должно следовать, что риски потенциального изменения обстоятельств возлагается на заинтересованного супруга [1, с. 53-60].

Для изменения или прекращения брачного договора в одностороннем порядке необходимо, чтобы стороны не только не предполагали изменения обстоятельств, но и не могли эти изменения предотвратить, если бы предприняли необходимые меры предосторожности.

Исполнение договора без изменения его условий должно настолько нарушать соответствующее договору соотношение имущественных интересов сторон и влечь для заинтересованной стороны такой ущерб, что она в значительной степени лишится того, на что была вправе рассчитывать при заключении договора. В соответствии со статьёй 310 ГК РФ односторонний отказ от исполнения условий договора не допускается за исключением некоторых случаев.

Статья 450.1 ГК РФ предусматривает такую возможность путем уведомления стороны об отказе от исполнения договора. В случае одностороннего отказа от договора (исполнения договора) полностью или частично, если такой отказ допускается, договор считается расторгнутым или измененным. Если договором стороне предоставлено право на отказ от исполнения договора, то при осуществлении этого права сторона должна действовать добросовестно и разумно.

Вместе с тем, в случае расторжения брака, не прекращают свое действие такие обязательства, как обязательства по взаимному содержанию, по использованию и распоряжению тем или иным имуществом, по разделу имущества и т.п., которые были предусмотрены брачным договором [2, с. 504-506].

Во многом окончательное решение спора будет зависеть от субъективного взгляда судьи, рассматривающего дело, так как ГК РФ и СК РФ для разрешения спорных вопросов прибегают к оценочным категориям.

Так, в России, согласно все тем же нормам международных двусторонних соглашений, осуществляется признание судебных решений по делам данной категории с Азербайджаном, Болгарией, Вьетнамом, Грузией, Грецией, Ираком, Италией, Финляндией, Монголией, Эстонией, Чехией и рядом других государств, причем такое признание взаимно.

При использовании права расторгнуть брачный договор за рубежом важно понимать, что это другое государство, где нормы материального и процессуального права могут отличаться от российских достаточно серьезно.

Семейно-брачные отношения, как следует из норм Конституции РФ, СК РФ и ряда других нормативно-правовых актов, могут быть оформлены и реализованы не только непосредственно между гражданами РФ, но также и с иностранными гражданами, что позволяет выделить такие отношения в самостоятельную категорию правоотношений, осложненных иностранным элементом. В общем и целом, данная категория правоотношений имеет схожее по своей сути правовое регулирование с некоторыми особенностями, которые появляются из-за наличия в них, собственно, иностранного элемента. Это же касается и таких подинститутов, как расторжение брака, раздел имущества [3; 4].

Таким образом, мы можем сделать вывод о том, что единого универсального правила, каким образом может быть расторгнут брачный договор между российским и иностранными гражданами, лицами без гражданства, не существует – нормы российского семейного законодательства в данном контексте действуют в тесной взаимосвязи с положениями международного права и расторжение брачного договора в России, как и в зарубежных странах возможно, но либо по обоюдному согласию сторон, либо в судебном порядке.

Список использованной литературы:

1. Малютина, А.В. Брачный договор в системе зарубежного и российского права /А.В. Малютина, Т.В. Палий.// Государство и право, 2011. – С. 53–60.
2. Свирепова К. А. Институт брачного договора в России и в зарубежных странах // Молодой ученый. 2016. № 25. С. 504-506.
3. Вопросы международного частного, сравнительного и гражданского права, международного коммерческого арбитража. *Liber Amicorum* в честь А. А. Костина, О. Н. Зименковой, Н. Г. Елисеева / Лебедев С.Н., Кабатова Е.В., Муранов А.И. – М.:Статут, 2013 – 382 с.ISBN 978–5–8354–0923–5. – Текст : электронный. – URL: <https://znanium.com/catalog/product/419339> (дата обращения: 10.05.2024). – Режим доступа: по подписке.
4. Кунилова, К.Д. Нормы вступления в брачно–семейные отношения иностранных граждан в России : Проблемы философии: история и современность [Текст]: сб. статей по итогам науч.–практич. конф. с междунар. участием (Курский гос. ун–т, 18–21 мая 2018 г.). – Курск: КГУ, 2018 – С. 218–222.

© К.В. Лунев, 2024

К ВОПРОСУ О НЕКОТОРЫХ ОСОБЕННОСТЯХ ДЕЛИКТНЫХ ОБЯЗАТЕЛЬСТВ В РОССИЙСКОМ ЗАКОНОДАТЕЛЬСТВЕ

Аннотация: В настоящей статье анализируется понятие деликтного обязательства. Автор исследует нормы гражданского права, касающиеся деликтных обязательств. Рассматривается объект, предмет данного вида обязательств, рассматриваются формы возмещения ущерба. В результате проведенного анализа делается вывод о специфических характеристиках деликтных обязательств. В качестве отдельной проблемы рассматривается вопрос о возмещении вреда в деликтных обязательствах.

Ключевые слова: деликтное обязательство, потерпевший, внедоговорное обязательство, гражданское законодательство, договорное право.

К внедоговорным обязательствам относятся обязательства, возникшие вследствие причинения вреда. Они возникают не в результате заключения договоров или иных соглашений, а в результате действий, предусмотренных законом и обычно носящих неправомерный характер. Внедоговорные обязательства, известные как обязательства из причинения вреда, характеризуются своей нежелательностью и возникают без предварительных ожиданий участников гражданского оборота.

Отличительной чертой обязательств, возникающих из причинения вреда, является их недоговорный характер, отличный от обязательств, вытекающих из соглашений между сторонами. В отличие от договорных обязательств, которые устанавливают нормальные и дозволенные правоотношения, обязательства из причинения вреда не базируются на воле сторон. Хотя область применения таких обязательств может пересекаться с гражданско-правовыми договорными обязательствами, это происходит лишь тогда, когда закон предусматривает возникновение таких обязательств в связи с договором, не превышая при этом прав и обязанностей, определенных в самом договоре. Примером таких обязательств может служить причинение вреда жизни или здоровью пассажиров в процессе их перевозки по договору с использованием определенного вида транспорта [1, с. 37]. Приведем несколько споров, возникающие вследствие причинения вреда жизни и здоровью граждан.

Так, судебный иск Гражданки К. к Российскому союзу автостраховщиков (РСА) и Д., исковые требования которой включали компенсацию и штраф за ДТП, привел к рассмотрению вопроса о ее праве на получение компенсации после смерти отца. Первоначально суд первой инстанции вынес решение в пользу Гражданки К., основываясь на том, что ее отец погиб в ДТП, за которое ответственность не была застрахована. Однако апелляционный суд отменил это решение, указав на отсутствие отца К. на ее иждивении, что лишает ее права на компенсацию. Верховный суд РФ в своем решении подчеркнул, что родители, супруг и дети потерпевшего могут получить компенсацию по Закону об ОСАГО независимо от факта, что потерпевший находился на иждивении [2].

Другим частым основанием возникновения спора являются основания, связанные с врачебными ошибками и некачественным оказанием медицинских услуг. Примером такого спора может служить Апелляционное определение Московского городского суда от 20 ноября 2019 г. по делу № 33-8132/2019, в котором истец заявил о причинении ему серьезного вреда здоровью в результате медицинских ошибок при операции по эндопротезированию коленного сустава. Он утверждал, что лечащие врачи допустили халатность, что привело к негативным последствиям для его здоровья. В итоге, часть требований истца была удовлетворена, в том числе удовлетворены требования о возмещении морального вреда [3].

На основании ч. 1 ст. 45, ч. 1 ст. 46 Конституции Российской Федерации (далее – Конституции РФ) [4] гражданам гарантированы государственная защита прав и свобод человека и гражданина, в том числе судебными органами. Это означает, что пострадавшие от нарушений имеют право на восстановление своих прав или получение компенсации. В юридической науке данной проблеме посвящен институт деликтных обязательств. Деликтное обязательство представляет собой

обязанность одного лица возместить причиненный другому ущерб (п. 1 ст. 307 ГК РФ [5] и п.1 ст. 1064 ГК РФ). Потерпевший вправе требовать компенсацию от лица, причинившего ущерб. Некоторые исследователи рассматривают деликтное обязательство как законодательную санкцию за нарушение правил вреда.

Важное положение, определяющее все характеристики деликтных обязательств, заключается в том, что до совершения правонарушения ряд аспектов остаются неопределенными, в частности неизвестными могут быть потерпевший, виновник, характер нарушения, размер причиненного ущерба и другие составные элементы этого правоотношения. Одной из особенностей внедоговорных обязательств является их восстановительная функция. Нормы, введенные законодателем, направлены на устранение несправедливости и компенсацию потерь для потерпевших. Деликтные обязательства выполняют охранительную функцию и обеспечивают защиту прав и интересов, нарушенных действиями других лиц. Охранительные обязательства сосредотачиваются на обеспечении защиты прав и интересов субъектов в ситуации, когда нарушение уже произошло, в отличие от, например, регулятивных правоотношений, которые направлены на урегулирование нормальных, несущих имущественный и связанный с ними личный неимущественный характер отношений. Содержание таких обязательств отражает их компенсационную функцию, которая направлена на восстановление имущественной стороны пострадавших или смягчение последствий нарушений неимущественных. Глава 59 ГК РФ озаглавлена «Обязательства вследствие причинения вреда», а ст. 1064 ГК РФ, определяющая основания возникновения обязанности по возмещению вреда, упоминает общие основания ответственности за причинение вреда. В последующих статьях этой главы законодатель фактически обсуждает ответственность, а не обязательство, в связи с чем «деликтные обязательства» и «деликтную ответственность» часто отождествляют.

Ряд ученых отмечает, что понятие «ответственность» в контексте обсуждаемых правоотношений более объемное, чем понятие «обязательство». Их аргументация основывается на представлении о том, что деликтная ответственность, как форма правоотношения, является шире, чем простое обязательство, что определяется особенностями гражданско-правового регулирования, строящегося на принципе равенства сторон и общей системе гражданского права [6, с. 693]. Деликтные обязательства возникают, когда между потерпевшим и причинителем вреда отсутствуют договорные отношения, и в случае, если такие отношения существуют, вред нанесен в результате действий, не связанных с нарушением договорных обязательств.

Деликтные обязательства, будучи по своей природе охранительными, представляют собой институт гражданско-правовой ответственности, в рамках которого причинитель вреда обязан возместить все убытки потерпевшего в соответствии с принципом полного возмещения. Они направлены на восстановление имущественного положения потерпевшего до нарушения.

Е.Н. Агибалова приводит, на наш взгляд, исчерпывающее определение деликтных обязательств и трактует их как «гражданско-правовое внедоговорное обязательство, возникающее в результате причинения вреда имущественным либо неимущественным правам (благам) потерпевшего (кредитора) вследствие нарушения его абсолютных прав, в котором должник (причинитель вреда или иное лицо, на которое законом возложена обязанность возмещения вреда) обязан совершить действия по восстановлению в полном объеме нарушенного права или блага (возместить имущественный вред, компенсировать моральный вред), а кредитор (потерпевший материальный и (или) моральный вред) вправе требовать от должника исполнения его обязанности» [7, с. 5].

В случаях, предусмотренных законом, обязанность возмещения вреда может быть возложена не только на причинителя, но и на другие лица, в интересах которых действовал причинитель, родителей несовершеннолетних причинителей, или юридических лиц и индивидуальные предпринимателей в случае причинения вреда их работниками при исполнении трудовых обязанностей.

Работодатель несет ответственность за вред, причиненный своим сотрудником, в том случае, если этот вред возник в процессе исполнения им трудовых обязанностей. В обязательствах по возмещению ущерба может участвовать несколько лиц, чаще всего на стороне должника, который обязан возместить убытки. Деликтные обязательства не предоставляют возможности для определения оснований, условий и размера ответственности, в отличие от договорных обязательств, которые чаще всего подчинены воле сторон. В случаях, прямо установленных законом, компенсируется ущерб, вызванный нарушением договорных обязательств (ст. 580 ГК РФ, ст. 800 ГК РФ и т.п.).

Во всех указанных случаях применяются нормы деликтных обязательств, если законом или договором не предусмотрено иное. Согласно принципу полного возмещения вреда, уменьшение размера причиненного ущерба по соглашению сторон исключено. Однако ГК РФ предусматривает исключения из этого принципа в сторону снижения размера компенсации. Деликтные обязательства применяются как при нарушениях имущественных, так и нематериальных прав, которые могут быть нарушены одновременно. Все формы возмещения ущерба предполагают имущественную компенсацию: исполнение обязательства в натуре (ст. 1082 ГК РФ), компенсация причиненных убытков (ст. 12, 15 и др. ГК РФ), компенсация морального вреда (ст. 151 ГК РФ). Деликтные обязательства характеризуются односторонней природой: лицо, причинившее ущерб, обязано возместить его, а потерпевшее лицо имеет право требовать такую компенсацию.

В рамках данной темы отдельно рассмотрим проблему возмещения вреда. Так, возмещение вреда предполагает, что в результате компенсации потерпевшему должны быть возмещены все материальные (например, медицинские расходы, упущенная прибыль) и моральные убытки, понесенные им в результате противоправных действий. Это предполагает не только убытки, связанные с физическими повреждениями или утратой имущества, но и упущенную выгоду, которую потерпевший мог бы получить в отсутствие причиненного ущерба. Например, в случае потери трудоспособности вследствие травмы, потерпевшему может быть компенсирован упущенный заработок. Однако, специфика рассматриваемой ответственности заключается в том, что несмотря на возможность денежной компенсации, восстановление состояния жизни или здоровья не может быть возмещено в натуре.

Определение размера возмещенного вреда за моральный ущерб остается в ведении судебных органов, которые учитывают все факторы дела для достижения справедливого решения. В отличие от этого, размер компенсации за причиненный имущественный вред рассчитывается согласно установленным правилам. В ситуациях, связанных с повреждением здоровья гражданина, необходимо учитывать разные степени тяжести ущерба: от кратковременных расстройств до стойкой или необратимой, инвалидности [8, с. 829]. В зависимости от степени вины сторон и их имущественного положения, закон предусматривает различные варианты возмещения ущерба. Например, в случае причинения вреда по умыслу потерпевшего, компенсация может быть исключена. Также размер компенсации может быть снижен при грубой неосторожности потерпевшего, но в случае угрозы жизни или здоровью гражданина отказ от возмещения ущерба недопустим.

Применительно к данной проблеме рассмотрим такие понятия, как «грубая неосторожность потерпевшего» и «грубая неосторожность». Так, в нормах ГК РФ понятие «грубая неосторожность потерпевшего» упоминается в следующих положениях: «Если грубая неосторожность самого потерпевшего содействовала возникновению или увеличению вреда, в зависимости от степени вины потерпевшего и причинителя вреда размер возмещения должен быть уменьшен». А также: «При грубой неосторожности потерпевшего и отсутствии вины причинителя вреда в случаях, когда его ответственность наступает независимо от вины, размер возмещения должен быть уменьшен или в возмещении вреда может быть отказано, если законом не предусмотрено иное [9, с. 98]. При причинении вреда жизни или здоровью гражданина отказ в возмещении вреда не допускается». При этом стоит отметить, что определение понятия «грубая неосторожность» фактически отсутствует, что делает его оценочным и субъективно интерпретируемым.

Постановление Пленума Верховного Суда РФ от 26 января 2010 г. № 1 «О применении судами гражданского законодательства, регулирующего отношения по обязательствам вследствие причинения вреда жизни или здоровью гражданина» [10] содержит некоторые разъяснения по этому вопросу, но они не устраняют неоднозначность исследуемого термина, в результате чего принятие решений по данному вопросу зависит от субъективного восприятия его участниками.

Вопрос о характере неосторожности потерпевшего, в том числе ее качественной оценке, предполагает анализ фактических обстоятельств дела, обстановки причинения вреда, состояния и индивидуальных особенностей потерпевшего. Наличие вины у потерпевшего не влияет на объем расходов, взыскиваемых с причинителя вреда (пункт 1 статьи 1085 ГК РФ), с возмещением вреда в связи со смертью кормильца (статья 1089 ГК РФ), а также при компенсации расходов на погребение (статья 1094 ГК РФ). Следует отметить, что размер возмещения ущерба может быть снижен судом в соответствии с имущественным положением причинителя вреда, за исключением случаев умышленного причинения вреда.

В соответствии с действующим Гражданским кодексом Российской Федерации, моральный ущерб определяется как физическое или психологическое страдание индивида, вызванное нарушением его личных неимущественных прав или атакой на иные духовные блага, предусмотренные законом (151 ГК РФ). Данное понятие, расширенное Постановлением Верховного Суда Российской Федерации от 20 декабря 1994 года № 10 «О некоторых вопросах применения законодательства о возмещении морального вреда» [11], под которым понимается «моральные или физические страдания, причиненные действиями (бездействием), посягающими на нематериальные блага, принадлежащие гражданину от рождения или по закону (жизнь, здоровье, личное достоинство, деловая репутация, неприкосновенность частной жизни, личная и семейная тайна и т.д.), либо нарушающими его личные неимущественные права (в соответствии с законами о защите прав на интеллектуальную собственность), либо нарушающими имущественные права гражданина».

Основания для компенсации описываются ст. 151 и гл. 59 ГК РФ. Так, моральный ущерб подлежит возмещению исключительно в форме денежной компенсации (ст. 1101 ГК РФ). Однако, размер компенсации по вопросу возмещения морального вреда может существенно различаться. Регулирование вопросов возмещения материального ущерба также осуществляется посредством ГК РФ и Постановления Пленума Верховного Суда России от 20 декабря 1994 года № 10. На наш взгляд, отсутствие в настоящее время единообразия в судебной практике по данному вопросу представляется существенной проблемой. Указанная в ст. 1101 формулировка «при определении размера компенсации вреда должны учитываться требования разумности и справедливости» на практике может приводить к отсутствию единообразия по данному вопросу. Другим проблемным аспектом является тот факт, что законодателем остался нерешенным вопрос о причинении морального вреда юридическим лицам. Так, в соответствии со ст. 152 ГК РФ предусмотрена защита деловой репутации юридического лица по всем правилам защиты деловой репутации гражданина, в том числе в соответствии с п. 5 этой же статьи, который относится к возмещению морального вреда.

Таким образом, деликтное обязательство своим объектом имеет совершение ответственным лицом положительного действия по возмещению вреда. Его предметом является форма компенсации ущерба. Таким образом, деликтное обязательство является односторонним, непередаваемым, имущественным и охранительным гражданско-правовым обязательством. В соответствии с нормами законодательства потерпевший или иное уполномоченное лицо имеют право требовать полного возмещения ущерба, а причинитель вреда обязан его компенсировать. Для более ясного регулирования судебных решений в отношении компенсации морального ущерба, целесообразно внести в законодательство четкое определение последнего. Кроме того, необходимо закрепить законодательные нормы, регулирующие выплаты, связанные с компенсацией морального вреда, чтобы обеспечить более прозрачные и справедливые решения в судебной практике.

Список использованной литературы:

1. Мелихов А.В. Гражданско-правовая ответственность за вред, причиненный здоровью или жизни пациента: дисс. ... канд. юрид. наук. – Волгоград, 2006. – 190 с.
2. Обзор судебной практики Верховного Суда Российской Федерации N 1 (2019) (утв. Президиумом Верховного Суда РФ 24 апреля 2019 г.) // Доступ из справочной правовой системы «КонсультантПлюс» [Электронный ресурс]. URL: <https://www.consultant.ru/> (дата обращения: 15.04.2024).
3. Апелляционные определения Московского городского суда от 20 ноября 2019 г. по делу № 33-8132/2019 // Доступ из информационно-правового портала «Гарант» [Электронный ресурс]. URL: <https://base.garant.ru> (дата обращения: 15.04.2024).
4. Конституция РФ. Принята всенародным голосованием 12 декабря 1993 г. (с изменениями, одобренными в ходе общероссийского голосования 1 июля 2020 г.) // Официальный интернет-портал правовой информации [Электронный ресурс]. URL: <http://www.pravo.gov.ru/> (дата обращения: 15.04.2024).
5. Гражданский кодекс РФ от 30 ноября 1994 г. № 51-ФЗ (с посл. изм. и доп. от 11 марта 2024 г. № 48-ФЗ) // Официальный интернет-портал правовой информации [Электронный ресурс]. URL: <http://www.pravo.gov.ru/> (дата обращения: 15.04.2024).
6. Гончаров А.В. Понятие и правовая природа деликтных обязательств // Инновации. Наука. Образование – 2022. – № 51. – С. 692-695.
7. Агибалова Е.Н. Деликтные обязательства. – Волгоград: РАНХиГС, 2021. – 112 с.

8. Торохова Е.А. Некоторые вопросы регулирования возмещения вреда в деликтных обязательствах // Актуальные проблемы науки в исследованиях студентов, ученых, практиков: сборник научных статей студентов, магистрантов, практиков, подготовленный по итогам Международной научно-практической конференции. Ижевск, 2021. – С. 828-833.

9. Сударев Г.А. Некоторые трудности при определении границ вины потерпевшего // Вестник гражданского права. – 2020. – № 3. – С. 83-135.

10. Постановление Пленума Верховного Суда Российской Федерации от 26 января 2010 г. № 1 «О применении судами гражданского законодательства, регулирующего отношения по обязательствам вследствие причинения вреда жизни или здоровью гражданина» // Доступ из справочной правовой системы «КонсультантПлюс» [Электронный ресурс]. URL: <https://www.consultant.ru/> (дата обращения: 15.04.2024).

11. Постановление Верховного Суда Российской Федерации от 20 декабря 1994 г. № 10 «О некоторых вопросах применения законодательства о возмещении морального вреда» // Доступ из справочной правовой системы «КонсультантПлюс» [Электронный ресурс]. URL: <https://www.consultant.ru/> (дата обращения: 15.04.2024).

© Е.С. Михайлова, Л.Б. Еникеева, 2024

УДК 347

Попкова Ю.И.,
студентка Белгородского государственного национального исследовательского университета,
г. Белгород

Научный руководитель: Яковлев В.И.,
кандидат юридических наук,
доцент кафедры гражданского права и процесса
Белгородского государственного национального исследовательского университета, г. Белгород

ОСОБЕННОСТИ ИНТЕЛЛЕКТУАЛЬНОЙ СОБСТВЕННОСТИ, КАК ОБЪЕКТА ГРАЖДАНСКОГО ПРАВА

Аннотация. В статье рассматриваются разносторонности подходов к рассматриваемому определению, особенности регулирования интеллектуальной собственности, а также определения его значения как объекта гражданского права.

Ключевые слова: объекты, интеллектуальная собственность, концепция интеллектуальных прав, гражданское право, право интеллектуальной собственности.

История развития интеллектуальной собственности насчитывает около 300 лет, но более интенсивное развитие получило с XIX столетия.

В первой половине XIX века основные общественные отношения регулировались на местном уровне через заключение первых двусторонних договоров между государствами. Однако во второй половине XIX века стало распространено заключение многосторонних соглашений между государствами в международной практике. Это привело к признанию странами необходимости правового регулирования отношений, связанных с созданием и использованием объектов интеллектуальной собственности уже в XIX веке [1, с. 36].

Правовое регулирование интеллектуальной собственности является важным аспектом в гражданском праве, поскольку оно направлено на защиту прав и интересов авторов интеллектуальной собственности.

Интеллектуальная собственность – это правовая концепция, которая охватывает различные виды созданных умом объектов, таких как произведения искусства, литературы, изобретения, и другие интеллектуальные творения. Она призвана защищать и поощрять интеллектуальные усилия и творческие достижения людей.

Термин «интеллектуальная собственность» появился вследствие развития международного регулирования и его закрепления в международных договорах, в Парижской конвенции об охране

промышленной собственности 1883 г., Бернской конвенции по охране литературных и художественных произведений 1886 г., а также в Соглашении ТРИПС [2, с. 46].

Перечень объектов интеллектуальной собственности содержится в статье 1225 ГК РФ, где говорится: «Результатами интеллектуальной деятельности и приравненными к ним средствами индивидуализации юридических лиц, товаров, работ, услуг и предприятий, которым предоставляется правовая охрана (интеллектуальной собственностью), являются:

- 1) произведения науки, литературы и искусства;
- 2) программы для электронных вычислительных машин (программы для ЭВМ);
- 3) базы данных;
- 4) исполнения;
- 5) фонограммы...» [3].

На настоящий момент в статье 1225 ГК РФ содержится 17 объектов интеллектуальной собственности.

Данный перечень является закрытым и не подлежит расширительному толкованию. Данное положение было изложено в п. 33 Постановления Пленума Верховного Суда РФ от 23.04.2019 N10 и подтверждена в Обзоре судебной практики Верховного Суда РФ N 3.

Нужно отметить, что в отечественной науке нет единого понимания относительно места интеллектуальной собственности в системе гражданских прав и дискуссии ученых проявляется в различных теориях.

Важно обратить внимание на ключевые концепции в доктрине, которые оказывают прямое влияние на восприятие института интеллектуальных прав и дает пониманию о месте интеллектуальной собственности в системе гражданских прав.

В настоящее время можно выделить три основные концепции: проприетарная концепция, концепция естественных прав и концепция интеллектуальных прав.

Проприетарная теория является старейшей и самой распространенной. Суть концепции заключается, в том, что при создании творческого объекта автор приобретает права и обязанности, аналогичные правам собственника материальных вещей.

Таким образом, объекты интеллектуальной собственности обладают тем же правовым статусом, что и материальные объекты.

Концепция естественных прав в основу своих теорий ставит два элемента: личность создателя и права на чужие действия. Данная теория основывается на результаты научных исследований таких ученых, как Н.М. Коркунов, Е.А. Нефедьев и Д.И. Мейер.

Суть данной теории заключается в том, что в области прав интеллектуальной собственности ключевое значение имеет не столько объект интеллектуальной собственности, сколько личность его создателя. Поэтому теория рассматривает не столько конечные продукты интеллектуальной деятельности как объекты интеллектуальных прав, сколько права на деятельность других лиц [5, с. 22].

И третьей концепцией является концепцией интеллектуальных прав, которая хотя несколько схожа с теорией естественных прав, однако имеет свои характерные отличия.

Этот подход наиболее изучен и представлен В.А. Дозорцевым, который выдвигает идею создания дополнительной структуры над институтом интеллектуальной собственности. Эта структура позволит эффективно управлять отношениями между субъектами в области интеллектуальной собственности и обеспечивать защиту личности и творческой деятельности человека.

В последнее время в России наблюдается тенденция к укреплению нормативного регулирования интеллектуальной собственности, с акцентом на концепцию интеллектуальных прав, что свидетельствует о значительных изменениях в подходе к этой проблематике.

Если говорить про особенности интеллектуальной собственности как объекта гражданского права, то они включают в себя такие аспекты.

Регулирование интеллектуальной собственности основывается на законах, которые определяют права и обязанности авторов и обладателей интеллектуальных прав, а также порядок их защиты.

В России основными источниками права интеллектуальной собственности являются: Конституция России, Гражданский кодекс России, федеральные законы, подзаконные нормативно-правовые акты и международные соглашения.

В статье 44 Конституции РФ закреплено, что: «Каждому гарантируется свобода литературного, художественного, научного, технического и других видов творчества, преподавания. Интеллектуальная собственность охраняется законом» [6].

К источникам международного характера относят такие источники права в области интеллектуальной собственности как, например, Конвенция об учреждении Всемирной организации интеллектуальной собственности 1967 г., Всемирная (Женевская) конвенция об авторских правах, Договор о законах по товарным знакам 2006 г. и другие международные акты.

Но центральное место в системе регулирования интеллектуальной собственности занимает Гражданский кодекс. В частности, в ГК РФ посвящена глава 4, которая регулирует все основные моменты, связанные с интеллектуальной собственностью.

Также Гражданский кодекс обеспечивает защиту интеллектуальной собственности путем предоставления правовой защиты от несанкционированного использования, копирования или распространения интеллектуальных продуктов. Защита интеллектуальной собственности осуществляется через регистрацию прав на его объекты и применение соответствующих законодательных актов, что позволяет владельцам контролировать использование своих интеллектуальных творений другими лицами и получать выгоду.

Кроме части четвертой ГК РФ, регулирование осуществляется и другими нормативными правовыми актами. К их числу можно отнести: Федеральный закон «О патентных поверенных», Федеральный закон «О государственной поддержке кинематографии Российской Федерации», Указ Президента РФ «О Федеральной службе по интеллектуальной собственности» и др. Которые более детально регулируют использование интеллектуальной собственности и ее защиту.

Также она характеризуется сложностью объекта интеллектуальных прав, которая включает в себя несколько охраняемых результатов интеллектуальной деятельности. Для таких объектов установлен особый правовой режим.

Таким образом, интеллектуальная собственность является объектом гражданского права и охраняется законодательством. Она включает в себя права на результаты интеллектуальной деятельности, такие как изобретения, товарные знаки, произведения искусства, программное обеспечение и другие объекты. Владелец интеллектуальной собственности имеет право использовать, распоряжаться и защищать свои права на этот объект. Гражданское право устанавливает правила и условия использования, передачи и защиты интеллектуальной собственности, а также определяет ответственность за нарушение этих прав.

В целом, регулирование интеллектуальной собственности является важным элементом гражданского права, поскольку оно способствует развитию инноваций, защите авторских прав и стимулированию творчества.

Список использованной литературы:

1. Право интеллектуальной собственности: учебник и практикум для вузов. Изд. 3-е перераб. и доп. / под ред. проф. Е. А. Позднякова. – М.: Издательство «Юрайт», 2021. – 374 с.
2. Право интеллектуальной собственности. Том 1. Общие положения: учебник / под ред. д.ю.н., проф. Л.А. Новоселовой. – М.: Статут, 2017. С. 512.
3. Гражданский кодекс Российской Федерации (часть четвертая) от 18.12.2006 N 230-ФЗ (ред. от 30.01.2024).
4. Постановление Пленума Верховного Суда РФ от 23.04.2019 N 10 «О применении части четвертой Гражданского кодекса Российской Федерации». [Электронный ресурс]// КонсультантПлюс: [<http://www.consultant.ru/>]. Режим доступа: <https://clck.ru/33hSqz>.
5. Карлявин И. Ю. Интеллектуальная собственность в системе объектов гражданских прав // Вестник Ивановского государственного университета. 2008. №3. С. 20-29.
6. Конституция Российской Федерации: принята всенародным голосованием 12.12.1993 г. // Российская газета. 1993, 25 декабря; 2020, 4 июля. Федеральный конституционный закон от 06.11.2020 г. № 4-ФКЗ «О Правительстве Российской Федерации» // Собрание законодательства Российской Федерации № 45 от 9 ноября 2020 г.

© Ю.И. Попкова, 2024

ТЕОРЕТИЧЕСКИЙ ОБЗОР ПОНЯТИЯ «ПРАВОВОЕ СОЗНАНИЕ»

Правосознание является неотъемлемой частью общества, определяя себя как своеобразную систему ценностей, выработанную личностью с ранних лет его социальным окружением и средой. Именно первичное окружение формирует базис, на котором формируется система знаний о праве, динамика исторического и современного состояния соотношений прав и обязанностей гражданина.

Рассматривая юридическую, философскую и психолого-педагогическую литературу, отражающую аспекты правового сознания, стоит дать определение данному понятию, что позволит корректно описать феномен правосознания.

Правосознание – один из видов общественного сознания; психическое отражение правовой действительности, которая выражается в совокупности идей, взглядов, суждений, представлений, требований, убеждений, мнений, оценок, эмоций, настроений, чувств относительно объективного права, субъективных прав и обязанностей и опосредующих их социальных институтов [1, с. 163].

Так, И.А. Ильин, изучая правосознание в рамках отношения к безсознательному и иным онтологическим категориям, говорит о способности человека отличать лучшее от худшего, предпочитать именно лучшее, радоваться ему, желать его и любить его. С этого и начинается духовность человека, при этом, говоря о «лучшем», он подразумевает не субъективно-приятное или удобное, а объективно-совершеннейшее, в художественном, нравственном, социальном и религиозном смыслах. В своей работе автор вводит понятие «инстинктивное чувствилище», опираясь при этом на духовные аспекты жизни общества, видя главной целью воспитания ребенка пробуждение и укрепление в нем на всю жизнь его инстинктивное чувствилище. Под инстинктивным чувствилищем автор подразумевает художественное чутье в искусстве, совесть – в нравственности, чувство истины – в науке, а иногда и молитву – в религии. По его мнению, **правосознание** выступает неким естественным чувством права и правоты или как особая духовная настроенность инстинкта в отношении к себе и к другим людям [2, с. 84].

В.Н. Протасов разбирает сущность правосознания также во многом апеллируя понятиями «нация», «народ», «социальные общности», определяя термин как совокупность представлений и чувств, выражающих отношение людей, социальных общностей к действующему и желаемому праву, а также к праву прошлых эпох [3, с. 53].

Правосознание рассматривается по различным основаниям. В зависимости от уровня отражения правовой действительности выделяют **теоретическое** и **обыденное правосознание**. Теоретическое правосознание формируется на базе специального изучения права и сопряжённых с ним социальных явлений. Обыденное правосознание реализуется в процессе практической деятельности человека.

В зависимости от способа отражения права различают **правовую идеологию** и **правовую психологию**. Правовая идеология представляет собой сферу рационального отношения к праву и опосредующим его социальным институтам, в её основе лежат правовые знания и навыки правового общения. В свою очередь, правовая психология – чувственное восприятие правовой действительности, соединяющая эмоционально окрашенных оценочных суждений, настроений, мнений и переживаний.

В зависимости от субъекта правосознания принято говорить об **общественном, индивидуальном и групповом правосознании**. Общественное правосознание включает правовые знания, представления, чувства, функционирующие на уровне общества в целом; индивидуальное правосознание рассматривается в связи с деятельностью конкретного человека; групповое правосознание – специфика отражения правовой действительности, характерная для определённых социальных групп, например, молодежь.

Для полного выяснения места правосознания в жизни общества необходимо раскрыть функции. Выделяют следующие **функции правового сознания** [4, с. 634]:

1. Инструмент познания правовых отношений, позволяющий описать совокупность правовых отношений, в которые вступает человек.

2. Адаптационная функция, приспособливающая социальные, политические и научные факты под уже существующие взгляды, мнения и оценки.

3. Функция регуляции поведения, рассматривающая правосознание со стороны взаимодействия субъектов и объектов.

Говоря о сущности правового сознания, стоит затронуть понятие «правовая культура», так как по мнению многих ученых именно правосознание является ее составной частью. Анализируя подходы к изучению правовой культуры, стоит отметить, что В.Н. Карташов определяет ее как разновидность материально-духовной культуры, представляющая собой совокупность юридических ценностей.

Рассматривая правовую культуру, некоторые ученые, в частности, С.С. Алексеев, подчеркивают субъективный фактор в понятийном аппарате правовой культуры, то есть значительное место занимают личные, психологические свойства человека, направленность их действий, поступков, связанных с правовым поведением. В свою очередь, В.К. Бабаев и В.М. Баранов определяют правовую культуру как «совокупность всех ценностей, созданных человеком в правовой сфере» [5, с. 63]. Исходя из краткого анализа определения понятия можно выделить характерные черты правовой культуры, а именно:

1. Правовая культура является частью культуры в широком смысле, которая интегрируется и взаимодействует с иными культурами.

2. Правовая культура представляет собой совокупность представлений, идей и ценностей не только общества в целом, но каждого человека отдельно.

3. Правовая культура предполагает под собой наличие нормативной и ненормативной составляющих, где первое – это нормативно-правовые акты различного уровня действия, а второе – личностные отношения человека к правовым нормам, явлениям и событиям.

Рассмотрением структуры правовой культуры занимались многие ученые. Так, В.И. Каминская выделяла такие структурные элементы как право, правоотношения, правовую деятельность и правовые учреждения (государственные органы, которые реализуют на практике нормы права)» [6, с. 43]. В.В. Сальников при выделении элементов правовой культуры исходит из содержания деятельности людей и говорит о связи этой деятельности с правом. Например, он поясняет различия между деятельностью людей, непосредственно связанной с правом, и деятельностью людей, которая связана с реализацией права.

Анализируя различные модели понимания сущности правовой культуры, стоит выделить работы С.С. Алексеева, Р.А. Ромашова и А.Г. Тищенко, так как их исследования также затрагивали и ценностные аспекты понимания данного термина. С.С. Алексеев к элементам правовой культуры также относил и правосознание в обществе, а Р.А. Ромашов и А.Г. Тищенко говорили о правовых ценностях как об одном из элементов правовой культуры.

Для наиболее полного понимания правовой культуры как феномена необходимо рассмотреть ее основные функции. По мнению С.П. Мамонтова, можно выделить следующие функции правовой культуры [7]:

1. Приспособление к среде.

2. Познавательная.

3. Информативная.

4. Коммуникативная.

5. Регулятивная.

6. Оценочная.

7. Функция разграничения интеграции социальных групп и их социализации.

Говоря о функциях правовой культуры, Е.В. Аграновская опирается на единство идеологического и социально-психологического компонентов, где выделяет следующие функции [8, с. 25]:

1. Отражение правовой действительности.

2. Выработка ценностно-нормативной ориентации личности в правовой сфере, регулирование ее поведения и деятельности.

Правовое сознание является важным элементом общества, влияющим на формирование системы ценностей личности. Оно определяется первичным социальным окружением и средой каждого человека, где складывается базис знаний о праве, история правовых отношений и обязанностей гражданина.

Правосознание рассматривается как часть общественного сознания, где человек осознает правовую реальность через совокупность идей, взглядов, суждений, убеждений о праве, субъективных правах и обязанностях, а также социальных институтах, которые их опосредуют. Как отмечает изучающий правосознание И.А. Ильин, человек способен различать лучшее от худшего, предпочитать и стремиться к лучшему, что запускает процесс духовного развития. Для него «лучшее» означает не только комфорт и удовлетворение субъективных потребностей, но и стремление к объективно более совершенному в различных смыслах – художественном, нравственном, социальном и религиозном. Исследование правового сознания важно для понимания его роли в обществе, его влияния на поведение и отношения граждан к закону, а также для развития эффективной правовой культуры и правопорядка.

Список использованной литературы:

1. Кунц, Д. А. Правосознание: понятие и сущность. Особенности становления правосознания на примере правосознания юристов / Д.А. Кунц // NovaUm.Ru. – 2017. – № 7. – С. 163-165.
2. Ильин, И.А. О сущности правосознания / И. А. Ильин. – М.: ТОО «Рарог», 1993. – 234 с.
3. Протасов, В.Н. Теория права и государства. Проблемы теории права и государства: Вопросы и ответы / В.Н. Протасов – М.: Новый Юрист, 1999. – 240 с.
4. Шаповалов, И.А. Право и правосознание: проблема системного единства / И.А. Шаповалов // LEX RUSSICA (РУССКИЙ ЗАКОН). – 2004. – № 2. – С. 629-638.
5. Бабаев, В.К., Баранов, В.М. Толстик, В.А. Теория права и государства в схемах и определениях. Учебное пособие / В.К. Бабаев, В.М. Баранов, В.А. Толстик. – М.: Юрист, 2001. – 250 с.
6. Каминская, В.И., Ратинов, А.Р. Правовая культура и вопросы правового воспитания: сборник научных трудов / В.И. Каминская, А.Р. Ратинов. – М.: Изд-во Всес. ин-та по изучению причин и разработке мер предупреждения преступности, 1974. – 202 с.
7. Мамонтов, С.П. Основы культурологии: Учеб. пособие для вузов / С.П. Мамонтов. – М.: ИНФРА-М, 1999. – 317.
8. Аграновская, Е.В. Правовая культура и обеспечение прав личности / Е.В. Аграновская; отв. ред. Е.А. Лукашева; АН СССР. Ин-т государства и права. – М.: Наука, 1988. – 142 с.

© А.И. Самаруха, 2024

УДК 347.65/68

Уронов В.Ю.,
Уфимский университет науки и технологий,
г. Уфа

К ВОПРОСУ О ПРАВЕ НАСЛЕДОВАНИЯ РЕБЕНКА, РОЖДЕННОГО СУРРОГАТНОЙ МАТЕРЬЮ

Аннотация: В статье автор выделяет основные проблемы, возникающие в ходе призвания к наследованию ребенка, родившегося вследствие реализации программы суррогатного материнства. В основу исследования положен системный анализ правовых норм, комплексное применение законодательств различных отраслей, учет основополагающих принципов права. Выводы, содержащиеся в работе, представленные пути решения правовых проблем имеют практическую ценность и могут быть положены в основу современного правоприменения.

Ключевые слова: наследственное право, суррогатное материнство, вспомогательные репродуктивные технологии, охрана интересов ребенка.

Abstract: In the article, the author highlights the main problems that arise during the calling for inheritance of a child born as a result of the surrogacy program. The study is based on a systematic analysis of legal norms, the integrated application of legislation of various industries, and the consideration of the fundamental principles of law. The conclusions contained in the work, presented ways to solve legal problems are of practical value and can be the basis of modern law enforcement.

Keywords: hereditary law, surrogacy, assisted reproductive technologies, child protection

Бесплодие является важнейшей проблемой в области репродуктивного здоровья. Современное развитие медицины позволяет решить проблемы репродуктивного здоровья населения путем применения вспомогательных репродуктивных технологий, одной из которых является суррогатное материнство. Возрастание популярности данного метода поставило перед законодателем и правоприменителем целый ряд вопросов, которые до сих пор не разрешены. В частности, консервативная подотрасль российского права наследственное право не была подвергнута реформированию с появлением вспомогательных репродуктивных технологий, что вызвало проблемы в правоприменении.

Под суррогатным материнством закон понимает вынашивание и рождение ребенка (в том числе преждевременные роды) по договору, заключаемому между суррогатной матерью (женщиной, вынашивающей плод после переноса донорского эмбриона) и потенциальными родителями, чьи половые клетки использовались для оплодотворения, либо одинокой женщиной, для которых вынашивание и рождение ребенка невозможно по медицинским показаниям [1]. Следует отметить, что заказчиками по договору суррогатного материнства может быть и одинокий мужчина, что подтверждается соответствующей судебной практикой [2].

Таким образом, заказчики обладают генетической связью с ребенком, в отличие от суррогатной матери, а следовательно, должны признаваться родителями такого ребенка, следуя правилам логики. Однако, согласно абз. 2 п. 4 ст. 51 Семейного кодекса РФ лица, состоящие в браке между собой и давшие свое согласие в письменной форме на имплантацию эмбриона другой женщине в целях его вынашивания, могут быть записаны родителями ребенка только с согласия женщины, родившей ребенка (суррогатной матери) [3]. При государственной регистрации рождения ребенка по заявлению супругов, давших согласие на имплантацию эмбриона другой женщине в целях его вынашивания, одновременно с документом, подтверждающим факт рождения ребенка, должен быть представлен документ, выданный медицинской организацией и подтверждающий факт получения согласия женщины, родившей ребенка (суррогатной матери), на запись указанных супругов родителями ребенка [4]. Вместе с тем закон не предусматривает и обязанности генетических родителей принять ребенка, в результате чего ребенок может просто остаться без родителей.

Исходя из вышеуказанного, вплоть до государственной регистрации рождения нельзя с точностью сказать, кто будет записан в качестве родителей ребенка – суррогатная мать или же генетические родители (родитель). На этом этапе и возникают проблемы, связанные с наследованием ребенком, рожденным суррогатной матерью. Существует несколько вариантов возникновения и решения таких вопросов.

Вариант 1. Смерть суррогатной матери наступила после рождения ребенка, но до дачи согласия на запись генетических родителей в качестве родителей ребенка. Фактически, отсутствие такого согласия автоматически делают суррогатную мать законной матерью новорожденного, что влечет его включение в круг её наследников. Если генетические родители в данном случае не обращаются в суд с иском об установлении родительских прав в отношении ребенка, по нашему мнению, заинтересованные лица (иные наследники или потенциальные наследники) могут обратиться в суд с таким нетипичным для российского правопорядка иском об оспаривании материнства, основанном на доказательствах, указывающих на направленность воли суррогатной матери на передачу ребенка. Успешное оспаривание материнства в данном случае исключает ребенка из круга наследников [7, с. 112].

Вариант 2. Смерть заказчиков по договору наступила ранее государственной регистрации рождения, однако согласие суррогатной матери имеется. Исходя из смысла закона, с заявлением о государственной регистрации рождения могут обращаться только генетические родители, таким образом, их смерть влечет автоматическую регистрацию суррогатной матери в качестве матери ребенка, что препятствует призыванию его к наследованию за генетическими родителями. Сопоставляя интересы ребенка в получении им какого-либо имущества и интересы ребенка в наличии семьи, можно сделать вывод, что последнее стоит в приоритете, следовательно, в данном случае для суррогатной матери невозможно зарегистрировать ребенка в административном или судебном порядке в качестве ребенка генетических родителей. Это нарушает его законные права и интересы. Следовательно, такой ребенок стать наследником имущества генетических родителей не может. Однако это не лишает заинтересованных лиц (например, потенциальных опекунов, имеющих с ребенком генетические связи) обратиться в суд с иском об оспаривании материнства, и лишь в этом

случае он будет иметь право на получение наследства. Если при этом срок на принятие наследства окажется пропущенным, он подлежит восстановлению на основании ст. 1155 ГК РФ [5].

Вариант 3. Ребенок был зачат после смерти одного из генетических родителей, согласие суррогатной матери имеется. Данная ситуация возможна, так как половые клетки генетических родителей могут долгое время подвергаться криоконсервации, а сама процедура ЭКО для суррогатной матери может длиться месяцами. Ст. 1155 ГК РФ прямо говорит нам, что при наличии зачатого, но еще не родившегося наследника раздел наследства может быть осуществлен только после рождения такого наследника, то есть обязательное условие – ребёнок на момент смерти уже зачат. В рассматриваемой же нами ситуации ребенок находится еще на стадии эмбриона в пробирке. Возникает вопрос, можно ли расширить действие ст. 1155 ГК РФ и распространить её действие на эмбрион находящийся в пробирке? На наш, взгляд, на этот вопрос стоит ответить отрицательно, так как это противоречит закону и может послужить средством намеренного недобросовестного перераспределения наследственных долей [8, с. 347].

Вариант 4. Смерть одного из двух генетических родителей наступила ранее государственной регистрации рождения ребенка. В этом случае необходимо руководствоваться правилом, что при наличии зачатого, но еще не родившегося наследника раздел наследства может быть осуществлен только после рождения такого наследника, несмотря на то, что регистрация ребенка в качестве ребенка генетических родителей может и не состояться вовсе. В таком случае факт государственной регистрации рождения ребенка возобновляет раздел имущества.

Вариант 5. Возникла проблема толкования завещания суррогатной матери или генетического родителя. Главный вопрос в том, как следует толковать понятия «сын», «дочь», «мой ребенок», «мои дети», используемые в завещании. Понимается ли под ними исключительно кровное родство (как между генетическими родителями и ребенком), юридическое родство (государственная запись в качестве родителей генетических родителей или суррогатной матери) или же сам факт происхождения от определенной женщины предполагает родство между нею и ребёнком? В этом случае может возникнуть ситуация, что ребенок, у которого юридически одни родители, получит по завещанию имущество от иных «родителей» (генетических или по факту происхождения). Мы считаем, что в данном случае, толкование завещание должно происходить буквально, исходя из положений закона, то есть учитываться должно юридическое родство, это должно разъясняться нотариусом на стадии составления завещания [9, с. 204].

На данном этапе развития правового регулирования суррогатного материнства изложенные проблемы могут решаться указанным нами образом: путем системного толкования и комплексного применения законодательства, а также путем применения основополагающих принципов права. Однако следует особо отметить, что избежать такого рода ситуаций можно было бы намного проще путем изъятия у суррогатной матери права оставить у себя ребенка и четкого закрепления родительских прав и обязанностей за генетическими родителями, к чему и идет современная практика [6].

Список использованной литературы:

1. Федеральный закон от 21.11.2011 № 323-ФЗ «Об основах охраны здоровья граждан в Российской Федерации» // Официальный интернет-портал правовой информации [Электронный ресурс]. URL:<http://www.pravo.gov.ru/> (дата обращения: 10.10.2022).
2. Решение Бабушкинского районного суда г. Москвы от 4 августа 2010 г. по гражданскому делу № 2-2745/10. [Электронный ресурс]. Документ опубликован не был. Доступ из спр.-правовой системы «КонсультантПлюс»
3. Семейный кодекс Российской Федерации от 29.12.1995 № 223-ФЗ // Официальный интернет-портал правовой информации [Электронный ресурс]. URL:<http://www.pravo.gov.ru/> (дата обращения: 10.10.2022).
4. Федеральный закон от 15.11.1997 N 143-ФЗ «Об актах гражданского состояния» // Официальный интернет-портал правовой информации [Электронный ресурс]. URL:<http://www.pravo.gov.ru/> (дата обращения: 10.10.2022).
5. Гражданский кодекс Российской Федерации (часть третья) от 26.11.2001 № 146-ФЗ // Официальный интернет-портал правовой информации [Электронный ресурс]. URL:<http://www.pravo.gov.ru/> (дата обращения: 10.10.2022).
6. Проект Постановления Пленума Верховного суда РФ 2017 г. «О применении судами законодательства при рассмотрении дел, связанных с установлением происхождения детей» //

Закон.ру [Электронный ресурс].
URL: https://zakon.ru/discussion/2017/4/27/geneticheskim_roditelyam_dobavlyayut_zaschity_ot_surrogatnyh_materej__plenium_vs_obsudil_problemy_ust (дата обращения: 10.10.2022).

7. Телегина Е.Г. Грасько А.А. Проблемы установления родительских прав и прав ребенка в институте суррогатного материнства // Вестник Нижегородского университета им. Н. И. Лобачевского. 2018. № 5. С. 110-119.

8. Демина И.А. Правовые проблемы суррогатного материнства // Наука. Общество. Государство. 2020. № 5. С. 344-352.

9. Чекашкина М.Ю., Субботин Е.О. Проблема определения наследственных прав детей, родившихся путем экстракорпорального оплодотворения // Научные исследования и разработки молодых ученых. 2016. № 9. С. 202-211.

© В.Ю. Уронов, 2024

УДК 343.412

Уронов В.Ю.,
Уфимский университет науки и технологий,
г. Уфа

УГОЛОВНАЯ ОТВЕТСТВЕННОСТЬ МЕДИЦИНСКИХ РАБОТНИКОВ ПО ЗАРУБЕЖНОМУ ЗАКОНОДАТЕЛЬСТВУ (НА ПРИМЕРЕ НЕКОТОРЫХ СТРАН)

Аннотация: в данной статье анализируется уголовная ответственность медицинских работников по зарубежному законодательству.

Ключевые слова: уголовная ответственность, медицинские работники, отраслевое законодательство.

Abstract: This article analyzes the criminal liability of medical workers under foreign law.

Keywords: criminal liability, medical workers, industry legislation.

Национальные законодательства ряда иностранных государств содержат уголовно-правовые нормы, предусматривающие уголовную ответственность медицинских работников за преступления против жизни и здоровья.

Федеративная Республика Германия. Система уголовного законодательства Федеративной Республики Германия (далее - ФРГ) устроена несколько отличным от российской системы образом. Центральный нормативный правовой акт системы уголовного законодательства ФРГ именуется Уголовным уложением Федеративной Республики Германия (нем. - Strafgesetzbuch). На практике, включая правоприменительную практику непосредственно в ФРГ, данный акт так же часто именуется Уголовным кодексом ФРГ¹. Будучи принятым еще в 1871 г., Уголовный кодекс ФРГ был подвержен масштабным изменениям в 1930-х гг., 1947 г., 1975 г., 1990-1992 гг. Практически все эти изменения отражали меняющуюся политическую конъюнктуру немецкой государственности.

Одним из основных отличительных черт немецкого уголовного законодательства является то обстоятельство, что не все преступления устанавливаются и содержатся в Уголовном уложении ФРГ. Незавершенность кодификации уголовного права ФРГ проявляется, к примеру, в том отношении, что налоговые преступления поименованы и установлены Налоговым кодексом ФРГ, а также Положением о порядке взимания налогов, сборов или пошлин от 1977 г. (нем. - Abgabenordnung (АО 1977)). Как мы видим, уголовное законодательство ФРГ состоит не только из Уголовного кодекса и других кодифицированных актов, но также и из нормативных правовых актов других отраслей законодательства. Данное положение дел возможно в силу того, что Уголовный кодекс ФРГ вводит понятие «дополнительного уголовного права» («Nebenstrafrecht»), которое позволяет отраслевому законодательству самостоятельно устанавливать составы

¹ См. : Головненков П.В. Уголовное уложение Федеративной Республики Германия: научно-практический комментарий и перевод текста закона. М. : Проспект, 2017. С. 11.

преступлений¹. Вместе с тем, порядок привлечения к уголовной ответственности, система наказаний и другие вопросы уголовной ответственности регулируются исключительно Уголовным кодексом и Уголовным процессуальным кодексом ФРГ².

Система и структура норм Уголовного кодекса ФРГ, посредством которых осуществляется уголовно-правовая охрана определенных общественных отношений, так же заслуживает внимания. Последовательность разделов Уголовного кодекса ФРГ позволяет сделать вывод о том, что наиболее ценными с точки зрения уголовного права ФРГ являются общественные отношения в области мира, государственной измены и создания опасности для демократического государства, шпионажа, создания угроз для внутренней безопасности государства и т.д.

Такая иерархия вполне объяснима политическими реалиями времени, когда рассматриваемый нормативный правовой акт модернизировался и обновлялся – холодная война СССР и стран Запада, поствоенная Европа, новообразованное и молодое немецкое национальное государство и т.д. Вместе с тем, ряд авторов указывает на недопустимость такой иерархии и ее устарелость. Так, Серебренникова А.В. указывает: «В современный период абсолютное большинство германских правоведов при изложении Особенной части исходят из самостоятельной, независимой от последовательности норм УК систематики. По мнению большинства правоведов ФРГ, в ее основе должно лежать разделение преступных деяний на группы по объектам посягательств – правоохраняемым благам»³.

На необходимость отхода немецкого уголовного права от «поствоенной системы уголовно-правовых ценностей» указывает и А.В. Уманский⁴.

Анализ норм Уголовного кодекса ФРГ позволяет сделать вывод, что преступления, субъектами которых в силу своей профессиональной деятельности могут выступать медицинские работники, распределены по родовому и видовому объекту.

Так, составы преступлений, устанавливающих уголовную ответственность медицинских работников, помещены в разделы тринадцатый «Преступные деяния против сексуального самоопределения», пятнадцатый «Нарушение неприкосновенности частной жизни и частных тайн», шестнадцатый «Преступления против жизни», семнадцатый «Преступления против телесной неприкосновенности», тридцатый «Должностные преступления».

Уголовное законодательство ФРГ вводит двухчленную классификацию преступных деяний: преступление и проступок, однако легальное определение этих понятий подробным и исчерпывающим не представляется.

В силу § 12 Уголовного кодекса ФРГ, преступлением признается противоправное деяние, за совершение которого в качестве минимального наказания предусмотрено наказание в виде лишения свободы на срок от одного года и более.

В свою очередь, в силу все того же параграфа, проступками являются противоправные деяния, за совершение которых минимальным наказанием является лишение свободы на более короткий срок или денежный штраф.

Особенная часть Уголовного кодекса ФРГ, как мы уже отмечали, содержит ряд преступлений, субъектами которых могут выступать медицинские работники. Интересные положения в этом смысле приводит § 174с Уголовного кодекса ФРГ, который устанавливает: «Кто совершает сексуальные действия по отношению к лицу, которое, вследствие умственной или душевной болезни или отклонения, включая болезненную манию, было доверено ему для консультации, лечения или

¹ См. : Шулёпова Л.Ф. Дополнительное уголовное право Федеративной Республики Германии: понятие, система, источники : автореф. дисс. ... канд. юрид. наук. М., 2015. С. 3.

² См. : Шукшина Т.А. Особенности системы уголовного законодательства в России и Германии: сравнительно-правовой анализ // Вестник Московского государственного лингвистического университета. Образование и педагогические науки. 2018. № 3 (802). [Электронный источник]. URL: <https://cyberleninka.ru/article/n/osobennosti-nalogovyh-prestupleniy-v-rossii-i-germanii-sravnitelno-pravovoy-analiz> (дата обращения: 11.01.2023).

³ Серебренникова А.В. Уголовно-правовая доктрина ФРГ о системе Особенной части Уголовного кодекса Германии // Интерактивная наука. 2017. № 7. [Электронный источник]. URL: <https://cyberleninka.ru/article/n/ugolovno-pravovaya-doktrina-frg-o-sisteme-osobennoy-chasti-ugolovnogo-kodeksa-germanii> (дата обращения: 11.01.2023).

⁴ См. : Уманский А.В. Основные тенденции изменений уголовно-правовых запретов Особенной части Уголовного кодекса Германии // Право. Журнал Высшей школы экономики. 2019. № 1. [Электронный ресурс]. URL: <https://cyberleninka.ru/article/n/osnovnye-tendentsii-izmeneniy-ugolovno-pravovyh-zapretov-osobennoy-chasti-ugolovnogo-kodeksa-germanii> (дата обращения: 11.01.2023).

обслуживания и заботы, злоупотребляя консультативными, лечебными отношениями или связанными с обслуживанием и заботой, или позволяет предпринять их данному лицу по отношению к себе, наказывается лишением свободы на срок до пяти лет или денежным штрафом»¹.

В силу все той же нормы Уголовного кодекса ФРГ, так же наказывается тот, кто совершает сексуальные действия по отношению к лицу, доверенному ему для психотерапевтического лечения, злоупотребляя отношениями «врач - пациент», или позволяет ему совершить их по отношению к себе.

Видно, что законодатель в данном случае специально оговорил участие медицинских работников как субъекта данного преступления, указав так же на то, что данное деяние может быть совершено только в медицинской сфере деятельности.

Другим примером преступления, совершаемого медицинским работником, является § 211 «Прерывание беременности». Исходя из диспозиции данной нормы, совершение аборта в ФРГ запрещено и наказывается лишением свободы на срок до трех лет или денежным штрафом.

Абзац второй данной нормы конструирует состав с субъективной стороной в форме преступного легкомыслия, одновременно указывая на необходимость наступления последствий в виде причинения вреда здоровью женщины. Такое преступление, согласно терминологии Уголовного кодекса ФРГ, будет признаваться «особо тяжким случаем». Вместе с тем, как на то указывает § 211а, не содержит признаков преступления совершение аборта на основании медицинского заключения, выданного в установленном порядке.

Ответственность за преступные деяния в сфере совершения медицинскими работниками абортов, устанавливаются так же § 218b «Прерывание беременности без медицинского заключения; неправильное медицинское заключение», § 218с «Нарушение врачебного долга при прерывании беременности».

В отличие от российского уголовного законодательства, уголовное законодательство ФРГ не устанавливает квалифицированного состава за причинение смерти по неосторожности вследствие невыполнения или ненадлежащего выполнения лицом своих профессиональных обязанностей.

Привлекаются медицинские работники к уголовной ответственности и за причинение тяжкого вреда здоровью («тяжкого телесного повреждения» в терминологии Уголовного кодекса ФРГ). По своему строению состав преступления, предусмотренного § 223 Уголовного кодекса ФРГ, является материальным, поскольку для образования состава преступления необходимо наступление последствий, в виде обезображивания в значительной степени и надолго потерпевшего, либо же если потерпевший становится хроническим больным, парализованным, или приобретает душевную болезнь или какие-либо физические или умственные отклонения.

Примечательно, что Уголовный кодекс ФРГ содержит так же § 340 «Нанесение телесного повреждения при исполнении служебных обязанностей». Абзац второй указанной нормы гласит, что §§ 224-229, устанавливающие ответственность за причинение телесных повреждений, действуют соответственно и в отношении преступных деяний, указанных в абз. 1, предложение 1. На практике же квалификация и разграничение данных составов затруднены, поскольку, как на то указывают некоторые авторы, «действующее уголовное законодательство Германии не содержит в себе определения должностного лица, а так же не вполне понятно, как отграничить причинение телесных повреждений медицинским персоналом (§ 223) от нанесения телесного повреждения должностным лицом, которое совершает его, как указывает § 340, во время службы. Чем, в сущности, отличаются эти два случая? По какому из этих двух параграфов следует привлекать к ответственности медицинский персонал, в случае причинения ими телесных повреждений? Представляется, что данные вопросы должна разрешить судебная практика, однако по сей день в этом отношении она остается противоречивой»².

Азербайджанская Республика. Согласно азербайджанскому уголовному законодательству, медицинские работники могут выступать как общим, так и специальным субъектом. Как на то указывает Уголовный кодекс Азербайджанской Республики (далее – УК АР), медицинские работники несут уголовную ответственность за следующие преступления: ст. 124 «Убийство по неосторожности», ст. 135 «Эвтаназия», ст. 136 «Незаконные искусственное оплодотворение и имплантация эмбриона,

¹ Головненков П.В. Уголовное уложение Федеративной Республики Германия: научно-практический комментарий и перевод текста закона. М. : Проспект, 2017. С. 54.

² Кравцов Р.В. Преступное деяние в уголовном праве России, ФРГ, Нидерландов: сравнительный аспект // Сибирский юридический вестник. 2017. № 3. [Электронный ресурс] URL: <https://cyberleninka.ru/article/n/prestupnoe-deyanie-v-ugolovnom-prave-rossii-frg-niderlandov-sravnitelnyy-aspekt> (дата обращения: 11.01.2023).

медицинская стерилизация», ст. 137 «Купля-продажа и принуждение к изъятию для трансплантации органов или тканей человека», ст. 138 «Незаконное проведение биомедицинских исследований или применение запрещенных способов диагностики и лечения, а также лекарственных средств», ст. 139 «Распространение венерических болезней», ст. 140 «Заражение ВИЧ-инфекцией», ст. 141 «Незаконное производство аборта», ст. 142 «Неоказание помощи больному».

Как видно из приведенного перечня, родовым объектом данных преступлений выступает жизнь и здоровье человека. Кроме того, согласно Уголовному кодексу Азербайджанской Республики, медицинские работники могут выступать субъектом преступлений против установленного порядка оборота наркотических и психотропных веществ. Так, к примеру, в силу ст. 234 УК АР, к уголовной ответственности привлекаются лица, допустившие нарушение правил производства, изготовления, переработки, хранения, отпуска, продажи, распределения, передачи, перевозки, пересылки, приобретения, использования, ввоза, вывоза, транзитной транспортировки либо уничтожения сырья, инструментов или оборудования, используемых для изготовления наркотических средств или психотропных веществ и находящихся под специальным контролем, а также наркотических средств, психотропных веществ или их прекурсоров, если это деяние совершено лицом, в обязанности которого входит соблюдение указанных правил¹.

Исходя из данной нормы, субъектом данных преступлений могут являться фармацевты, сотрудники аптек.

Кроме того, по примеру российского уголовного законодательства, устанавливается ответственность за незаконную выдачу либо подделка рецептов, дающих право на получение наркотических средств или психотропных веществ (ст. 239).

Здесь следует отметить, что азербайджанское законодательство не выделяет в отдельный состав нарушение правил оборота наркотических средств или психотропных веществ, по примеру ст. 228.2 УК РФ. Однако признаки состава данного преступления устанавливаются ч. 3 ст. 239 Уголовного кодекса Азербайджанской Республики.

Приведенными составами ответственность медицинских работников не ограничивается. Так, в силу ст. 313 Уголовного кодекса Азербайджанской Республики, медицинские работники привлекаются к уголовной ответственности за служебный подлог, то есть внесение должностным лицом, в официальные документы или информационные ресурсы заведомо ложных сведений, а равно внесение в указанные документы и информационные ресурсы исправлений, искажающих их действительное содержание, если эти деяния совершены из корыстной или иной личной заинтересованности.

Так же, медицинские работники могут выступать субъектом ответственности за халатность, т.е. неисполнение или ненадлежащее исполнение должностным лицом своих обязанностей вследствие недобросовестного или небрежного отношения к службе, если это повлекло причинение существенного вреда правам и законным интересам физических или юридических лиц либо охраняемым законом интересам государства или общества, а так же за коррупционные преступления (ст. 311, 312, 313 Уголовного кодекса Азербайджанской Республики).

Следует заметить, что терминология и конструкция составов рассмотренных преступлений в целом схожа с российскими уголовно-правовыми нормами Особенной части УК РФ.

В 2012 г. в Азербайджанской Республике достаточно широко рассматривался вопрос о введении института уголовной ответственности юридических лиц². Среди составов, по которым к уголовной ответственности могли бы привлекаться юридические лица, значилось лжепредпринимательство (ст. 193 УК АР) – т.е. создание предприятия или другого юридического лица без намерения осуществлять предпринимательскую деятельность, имеющее целью получение кредитов, освобождение от пошлин, либо извлечение иной имущественной выгоды или прикрытие запрещенной деятельности, причинившее значительный ущерб, а также совершенное с получением дохода в значительных размерах.

Представляется, что по данному составу к уголовной ответственности могли бы привлекаться юридические лица, формально ведущие разрешенную деятельность в медицинской сфере, однако фактически осуществляющие, к примеру, нелегальную трансплантацию органов и тканей. Однако в настоящее время озвученные поправки к Уголовному кодексу Азербайджанской Республики так и не

¹ Уголовный кодекс Азербайджанской Республики от 30 декабря 1999 г. № 787-IQ (с посл. изм. и доп. от 09 июля 2019 г. № 1639-VQD) // Информационная система «Континент» [Электронный ресурс]. URL: http://continent-online.com/Document/?doc_id=30420353 (дата обращения: 27.01.2023).

² Поладов А.Т. Субъект преступления по уголовному законодательству Азербайджанской Республики и стран СНГ: сравнительно-правовой анализ : автореф. дис. ... канд. юрид. наук. Баку, 2016. С. 7.

были приняты. В этой связи Г.С. Атакишиев отмечает, что «попытки привести уголовное законодательство страны в соответствие с реалиями сегодняшнего дня путем систематического внесения в него многочисленных дополнений и изменений не увенчались успехом, а напротив, еще больше усугубили данную проблему, привели к коллизиям и разбалансированности его внутриправовых связей, противоречиям между нормами и санкциями Уголовного кодекса. Не в последнюю очередь это касается и перспективного института уголовной ответственности юридических лиц»¹. По-видимому, институт уголовной ответственности юридических лиц, в том числе осуществляющих медицинскую деятельность, в Азербайджанской Республике так и не будет в ближайшее время введен к медицинским уголовным правонарушениям»².

Список использованной литературы:

1. Антонова В.Ю. Медицинские уголовные правонарушения по уголовному законодательству Республики Казахстан // Уголовная ответственность медицинских работников: вопросы теории практики (материалы Всероссийской научно-практической конференции Российского государственного университета правосудия). 2017. С. 23.
2. Атакишиев Г.С. Теоретические основы реформы уголовного законодательства Азербайджанской Республики : автореф. дис. ... канд. юрид. наук. М., 2016. С. 19.
3. Головненков П.В. Уголовное уложение Федеративной Республики Германия: научно-практический комментарий и перевод текста закона. М. : Проспект, 2017. С. 54.
4. Головненков П.В. Уголовное уложение Федеративной Республики Германия: научно-практический комментарий и перевод текста закона. М. : Проспект, 2017. С. 11.
5. Кравцов Р.В. Преступное деяние в уголовном праве России, ФРГ, Нидерландов: сравнительный аспект // Сибирский юридический вестник. 2017. № 3. [Электронный ресурс] URL: <https://cyberleninka.ru/article/n/prestupnoe-deyanie-v-ugolovnom-prave-rossii-frg-niderlandov-sravnitelnuu-aspekt> (дата обращения: 11.01.2023).
6. Поладов А.Т. Субъект преступления по уголовному законодательству Азербайджанской Республики и стран СНГ: сравнительно-правовой анализ : автореф. дис. ... канд. юрид. наук. Баку, 2016. С. 7.
7. Серебренникова А.В. Уголовно-правовая доктрина ФРГ о системе Особенной части Уголовного кодекса Германии // Интерактивная наука. 2017. № 7. [Электронный источник]. URL: <https://cyberleninka.ru/article/n/ugolovno-pravovaya-doktrina-frg-o-sisteme-osobennoy-chasti-ugolovnogo-kodeksa-germanii> (дата обращения: 11.01.2023).
8. Уголовный кодекс Азербайджанской Республики от 30 декабря 1999 г. № 787-IQ (с посл. изм. и доп. от 09 июля 2019 г. № 1639-VQD) // Информационная система «Континент» [Электронный ресурс]. URL: http://continent-online.com/Document/?doc_id=30420353 (дата обращения: 27.01.2023).
9. Уманский А.В. Основные тенденции изменений уголовно-правовых запретов Особенной части Уголовного кодекса Германии // Право. Журнал Высшей школы экономики. 2019. № 1. [Электронный ресурс]. URL: <https://cyberleninka.ru/article/n/osnovnye-tendentsii-izmeneniy-ugolovno-pravovyh-zapretov-osobennoy-chasti-ugolovnogo-kodeksa-germanii> (дата обращения: 11.01.2023).
10. Шукшина Т.А. Особенности системы уголовного законодательства в России и Германии: сравнительно-правовой анализ // Вестник Московского государственного лингвистического университета. Образование и педагогические науки. 2018. № 3 (802). [Электронный источник]. URL: <https://cyberleninka.ru/article/n/osobennosti-nalogovyh-prestupleniy-v-rossii-i-germanii-sravnitelno-pravovoy-analiz> (дата обращения: 11.01.2023).
11. Шулепова Л.Ф. Дополнительное уголовное право Федеративной Республики Германии: понятие, система, источники : автореф. дисс. ... канд. юрид. наук. М., 2015. С. 3.

© В.Ю. Уронов, 2024

¹ Атакишиев Г.С. Теоретические основы реформы уголовного законодательства Азербайджанской Республики : автореф. дис. ... канд. юрид. наук. М., 2016. С. 19.

² Антонова В.Ю. Медицинские уголовные правонарушения по уголовному законодательству Республики Казахстан // Уголовная ответственность медицинских работников: вопросы теории практики (материалы Всероссийской научно-практической конференции Российского государственного университета правосудия). 2017. С. 23.

**ПРИЗНАНИЕ КОНСТИТУЦИОННЫМ СУДОМ РОССИЙСКОЙ ФЕДЕРАЦИИ
НОРМАТИВНЫХ ПРАВОВЫХ АКТОВ И ЗАКОНОВ СУБЪЕКТОВ РОССИЙСКОЙ
ФЕДЕРАЦИИ НЕ СООТВЕТСТВУЮЩИМИ КОНСТИТУЦИИ РОССИЙСКОЙ
ФЕДЕРАЦИИ**

В центре данного исследования находится рассмотрение конституционно-правовой природы важной функций, принадлежащей Конституционному Суду РФ (далее – КС РФ), которая связана с осуществлением контроля за нормативными правовыми актами и законами на уровне субъектов РФ. Настоящее исследование также направлено на рассмотрение вопроса об особенностях исполнения решений о признании нормативных правовых актов неконституционными. Уникальность исполнения таких решений вытекает из их распространения на аналогичные нормативные правовые акты. Это также приводит к необходимости проведения мониторинга исполнения решений КС РФ.

Итак, законодательство субъектов РФ - это совокупность нормативных правовых актов, которые приняты органами государственной власти конкретного региона, с целью регулирования внутри него общественных процессов и решения особо важных вопросов социального и экономического характера. Законы субъектов РФ могут дополнять федеральные законы, уточнять и расширять их положения. Кроме этого, региональное законодательство позволяет более эффективно решать проблемы конкретного субъекта РФ, учитывая местные особенности и потребности населения региона.

Согласно основному закону Россия является федеративным государством, состоящим из различных субъектов (республик, краев, областей, городов федерального значения, автономной области, а также автономных округов). Субъекты РФ являются равноправными, и каждый из них имеет свою конституцию (устав), свое законодательство. Таким образом, законотворчество субъектов РФ обеспечивает соблюдение принципа федерализма, который является одним из основных принципов организации государства. Российские регионы имеют возможность самостоятельно создавать и утверждать законодательные акты, которые не должны противоречить федеральному законодательству с целью поддержания правового единства. Следовательно, если возникнут противоречия, приоритет будет иметь законодательство федерального уровня. Особенно это важно для обеспечения единого правового порядка на всей территории страны и преодоления возможных противоречий на уровне регионального законодательства. Так, необходимо руководствоваться статьями 72-73 Конституции РФ, [1] которые устанавливают, что регионы принимают законы в пределах совместного ведения либо исключительного ведения. Таким образом, деятельность по созданию региональных нормативных правовых актов регулируется Конституцией РФ, которая дает право субъектам РФ заниматься законотворчеством. Особенно следует преодолевать возможные коллизии, возникающие в региональном законодательстве, с целью поддержания единого правового пространства внутри государства. Необходимость соответствия нормативных правовых актов субъектов РФ основному закону государства обусловлена соблюдением и осуществлением таких важных принципов: федеративности, разделения властей, осуществления народовластия, соблюдения и защиты прав и свобод человека и гражданина. Основная проблема возникновения коллизий связана с противоречием норм, которые регулируют одинаковые вопросы, закрепленные в Конституции РФ и законах федерального уровня, а также в региональном законодательстве. Несогласованность между региональным законодательством и Конституцией РФ негативно влияет на стабильность единого правового поля государства.

Полномочиями по рассмотрению вопросов о соответствии нормативных правовых актов и законов субъектов РФ Конституции РФ обладает Конституционный Суд РФ. КС РФ – высший судебный орган. Одной из его основных функций помимо осуществления правосудия является проведение конституционного контроля. Именно посредством конституционного контроля защищаются основные права и свободы граждан, обеспечивается поддержание единого правового поля. В соответствии с положениями ФКЗ от 27 января 1994 г. № 1-ФКЗ «О Конституционном Суде Российской Федерации» (далее – Закон о КС РФ) КС РФ проводит проверку на соответствие основному закону региональных нормативных правовых актов и законов в ответ на запросы

Президента РФ, Правительства РФ, Верховного Суда РФ, обеих палат Федерального Собрания РФ: Государственной Думы и Совета Федерации, а также по запросу 1/5 депутатов либо сенаторов. Дополнительно, в высший судебный орган могут также обратиться суды и органы законодательной и исполнительной власти субъектов РФ (статья 3). [2]

Важно, что после вынесения КС РФ решения о неконституционности нормативного правового акта или его отдельных частей, то данный правовой акт либо его часть утрачивают юридическую силу. Это означает, что такие акты перестают действовать и не могут быть больше использованы. Таким образом, последствием того, что правовой акт утратит свою силу будет являться возникновение необходимости пересмотра существующих решений судов общей юрисдикции, которые ранее опирались на утративший силу нормативный правовой акт в силу его несоответствия основному закону. Также КС РФ вправе обязать законодательные органы внести в неконституционный правовой акт нужные изменения и дополнения, либо принять новый с целью устранения существующих недостатков и несоответствий. Правоприменители, в свою очередь, будут обязаны применять те нормы, на которые опирался КС РФ при принятии конкретного решения.

Помимо вышеизложенного, КС РФ по жалобам на нарушение основных прав и свобод человека и гражданина разрешает дела о конституционности того или иного нормативного правового акта или закона субъекта РФ, которые применялись в конкретном деле, а также если до этого использовались все возможные другие средства защиты.

Так, постановлением КС РФ от 12 апреля 2002 г. № 9-П [8] определено то, что суды общей юрисдикции не имеют права принимать решение о неконституционности в отношении региональных законов. Соответственно, признавать в дальнейшем их утратившими силу. Такое полномочие согласно статье 125 Конституции России относится исключительно к компетенции КС РФ. Если суд общей юрисдикции обнаружит, что региональный правовой акт не соответствует Конституции РФ, то он будет не вправе применять его в конкретном деле. В силу даны обстоятельство, суду общей юрисдикции будет необходимо обратиться в КС РФ с запросом о проведении проверки такого акта на конституционность.

Статьей 85 Закона о КС РФ установлено, что запрос в КС РФ о проверке нормативного правового акта субъекта РФ на конституционность является допустимым, если данный нормативный правовой акт издан по вопросу, который относится к ведению органов государственной власти РФ либо к совместному ведению органов государственной власти субъектов РФ и органов государственной власти РФ. Кроме этого, допустимым является запрос, если заявитель считает положения нормативного правового акта недействующими в силу его несоответствия Конституции РФ или в случае, когда заявитель наоборот полагает, что конкретный нормативный правовой акт субъекта РФ подлежит применению вопреки официально принятому решению государственных органов власти о его несоответствии основному закону.

Положения, содержащиеся в Законе, связаны с признанием нормативного правового акта или его отдельной части неконституционными по отношению к аналогичным по содержанию актам. Таким образом, высший судебный орган имеет право не проводить проверку акта на соответствие основному закону государства, в случае, если до этого им уже было вынесено решение непосредственно по такому же предмету рассмотрения. Так, основанием для отмены и прекращения действия региональных нормативных правовых актов также является отмена аналогичного акта в прошлом, который содержал такие же положения. Это можно увидеть, обратившись к решениям КС РФ. Так, в решениях указано, что в случае выявления в нормативно правовом акте схожих норм и положений с тем, которые были ранее признаны несоответствующими основному закону, то высший судебный орган в своем решении только подтверждает их несоответствие. В настоящее время данная позиция расширилась. КС РФ теперь имеет право без рассмотрения по существу, а сразу подтверждать несоответствие Конституции России, путем вынесения конкретного постановления о неконституционности правового акта или его части, являющихся аналогичными по отношению к тем нормативным правовым актам, которые ранее были признанными неконституционными. [19, с. 148]

Для более точного понимания изложенного выше, хочется обратиться к определению КС РФ от 19 апреля 2001 г. № 65-П. Так, оно исключает возможность утверждения суверенитета республик, входящих в состав Российской Федерации. Судебный орган подчеркивает, что и иные нормативные правовые акты республик, не входящие в предмет рассмотрения и аналогичные в части предписаний о принадлежности суверенитета республикам, таким же образом признаются не соответствующими Конституции РФ. [9].

Следовательно, решения КС РФ обязательны к применению на всей территории России и могут применять не только к нормативным правовым актам, которые входят в предмет рассмотрения. Если какое-либо положение закона субъекта РФ не соответствует Конституции РФ, то оно должно быть отменено. Это требование будет относиться и к аналогичным актам.

После того, как высший судебный орган вынесет окончательное решение относительно конкретного регионального нормативного правового акта, по которому выявится его несоответствие Конституции России полностью или частично, то возникнет необходимость устранить содержащиеся в нем пробелы и коллизии. [21, с. 52] Законодательному органу субъекта РФ необходимо в течение 6 месяцев внести изменения в нормативный правовой акт с целью устранения выявленных противоречий и пробелов, либо отменить закон субъекта РФ, который был признан КС РФ, не соответствующим Конституции РФ, и принять новый. Высшее должностное лицо субъекта РФ не позднее 2 месяцев после опубликования решения КС РФ должно также внести необходимые изменения и дополнения в правовой акт, признанный неконституционным, или отменить его и принять новый нормативный правовой акт. Таким образом, федеральный законодатель акцентирует внимание на порядке непосредственного исполнения органами государственной власти субъектов РФ решений КС РФ по поводу принятых ими нормативных правовых актов.

Далее необходимо рассмотреть вопрос, касающийся правового мониторинга исполнения решений КС РФ. Безусловно, организация мониторинга исполнения решений КС РФ в регионах требует создания сложной системы отслеживания соблюдения как законодательной, так и правоприменительной деятельности, что необходимо для обеспечения своевременного и качественного исполнения решений высшего судебного органа. Такая система должна учитывать не только особенности законотворческого процесса внутри каждого региона в соответствии с решениями КС РФ, но и уровень эффективного исполнения решений КС РФ региональными органами государственной власти. Это особенно важно, так как такой подход требует от законодателя самостоятельного поиска возможностей улучшения правового регулирования, опираясь на позиции высшего судебного органа. Это означает необходимость изучения и анализа правоприменительной практики КС РФ в целях дальнейшего улучшения процесса законотворческой деятельности. Для того чтобы такая деятельность была особо эффективной в ее основе должны находиться следующие элементы: согласованность законодательства и его надлежащая систематизация по отраслям; разграничение полномочий между органами федерального и регионального уровня; согласованность в толковании и применении правовых норм, а также стремление к единому подходу в осуществлении правоприменительной деятельности.

Результативность вынесенных судом решений находится в прямой зависимости качества воздействия таких решений на законотворческую и правоприменительную деятельность регионов. По результатам проведенного анализа к наиболее существенным недостаткам правового регулирования на региональном уровне относятся: частая изменчивость нормативных правовых актов; несвоевременное обновление законодательной базы; отсутствие выявления отрицательных последствий принятия определенных законов; наличие противоречий между нормативными правовыми актами. Нельзя не отметить, что принятие неконституционного нормативного правового акта значительно подрывает доверие населения к законодательным органам государственной власти, а также свидетельствует о низком уровне правовой культуры законодателей.

При проведении мониторинга исполнения решений КС РФ следует учитывать не только прямые указания КС РФ к региональным законодателям, но и общие, основные принципы, определяющие качество законов субъектов РФ. Известно, что на федеральном уровне полномочия по мониторингу правоприменения, включая мониторинг исполнения решений КС РФ, возложены на Министерство юстиции Российской Федерации. Однако важно отметить, что на региональном уровне такой мониторинг Минюстом России не осуществляется. Процесс сбора необходимой информации о постановлениях КС РФ по делам о проверке конституционности нормативных правовых актов субъектов РФ существует на данный момент лишь в семи регионах. В качестве примера можно привести Закон Республики Крым от 29 декабря 2016 г. № 340-ЗРК/2016 «О мониторинге нормативных правовых актов Республики Крым», согласно которому названный закон регулирует отношения по организации и мониторингу нормативных правовых актов Республики Крым в целях совершенствования системы нормативных правовых актов и применения единых методологических подходов.

Далее хочется заострить внимание на Регламенте КС РФ. В нем указано, что Секретариат КС РФ наделен важными полномочиями по анализу и сбору информации. Данный орган периодически

выявляет причины неисполнения либо ненадлежащего решений КС РФ и предоставляет непосредственно судебному органу отчеты каждый год. По результатам анализа и полученной информации Председатель КС РФ, в свою очередь, занимается разработкой предложений для повышения уровня мер, обеспечивающих исполнение соответствующих решений. Для реализации правильного учета и своевременного исполнения решений судебного органа в сфере законодательства регионов Секретариат разрабатывает перечень актов, которые требуют внесения изменений, и затем направляет их в Совет Федерации, а также Генеральную прокуратуру РФ для обеспечения контроля исполнения требований КС РФ. Это необходимо для выявления фактов приведения региональных нормативных правовых актов в соответствие с федеральным законодательством после признания их не соответствующими Конституции РФ. Важно, чтобы деятельность КС РФ как органа, осуществляющего конституционный контроль, не была связана с непосредственным контролем исполнения собственных решений. Это может привести к безосновательному расширению административных функций, что приведет к нежелательной политизации деятельности КС РФ. Законом о КС РФ не предусмотрено осуществление прямого контроля за исполнением решений, КС РФ может использовать только информационное реагирование неимперативного характера.

Так, исходя из вышеизложенного, можно сделать предложение по улучшению проведения мониторинга и эффективности исполнения решений КС РФ, которые принимаются после проверки регионального законодательства. Итак, считается нужным расширить полномочия территориальных органов Минюста России в рамках проведения мониторинга исполнения законодательными органами власти субъектов РФ решений КС РФ. Это позволит обеспечить более тщательную проверку нормативных правовых актов, по которым ранее были вынесены решения КС РФ. Кроме этого, значительно возрастет эффективность исправлений неконституционных правовых актов. Важно, что решения высшего судебного по вопросу о неконституционности того или иного правового акта, могут оказать большое влияние на региональное законодательство, даже если не затрагивают его. Как пример можно привести случай, когда решение КС РФ вынесено в отношении норм федерального законодательства, регулирующих объем полномочий внутри регионов по конкретным вопросам. [5] Соответственно, при проведении мониторинга важно учитывать подобные решения КС РФ.

Кроме вышесказанного, также считается необходимым включить на уровне регионального законодательства, регламентирующего процесс создания нормативных правовых актов субъектов РФ, требование об обязательном учете решений и позиций КС РФ. Помимо этого, следует предусмотреть в регламентирующих документах органов государственной власти субъектов РФ процедуру исполнения решений КС РФ, принятых по отношению к нормативным правовым актам и законам субъектов РФ.

Для повышения соблюдения органами государственной власти субъектов РФ конституционных норм важно внедрить положения, которые установят обязательность исполнения решений КС РФ должностными лицами, и тем самым создадут персональную ответственность. Такой подход уже применяется в ряде регионов: Волгоградской области, Архангельской области, Кемеровской области, г. Москве. Например, в Законе Волгоградской области от 27 мая 1998 г. № 176-ОД содержится статья 5, согласно которой «лицо, замещающее государственную должность Волгоградской области, обязано выполнять постановления Конституционного Суда Российской Федерации, решения, определения и постановления других судов в части, касающейся его полномочий по занимаемой государственной должности Волгоградской области». [7] Аналогичные нормы содержатся и в других законах названных выше регионов.

Существует множество различных мнений ученых в области конституционного права касаясь вопроса о том, является ли мерой конституционной ответственности признание нормативных правовых актов субъектов РФ неконституционными? Конституционно-правовая ответственность играет ключевую роль в укреплении правопорядка, поддержании законности, а также защите прав и свобод граждан, что является необходимым условием для развития демократии. Такая форма ответственности способствует защите конституционных норм, увеличивает влияние конституционного права как на общественную, так и на политическую сферы, повышает авторитет Конституции РФ. Ряд ученых полагает, что признание правовых актов либо его частей неконституционными - это мера конституционно-правовой ответственности. [15, с. 17] В настоящее время существует большое количество мнений, касаемо данного вопроса о том, является ли признание правовых актов неконституционными мерой конституционно-правовой ответственности. Например, О.Е. Кутафин считает, что к таким мерам нужно относить признание нормативного

правового акта неконституционным и в дальнейшем - его отмену. В свою очередь, часть исследователей полагает, что рассмотрение вопроса о признании правового акта неконституционными является мерой конституционной ответственности. По его мнению, лишение юридической силы нормативного правового акта выступает средством косвенного правового воздействия, которое применяется с целью пресечения незаконной деятельности государственных органов.

При этом существует и обратная позиция. Признание нормативных правовых актов несоответствующими Конституции России некоторые ученые считают защитной мерой, а не одной из форм юридической ответственности. Это объясняется тем, что сама по себе отмена неконституционного нормативного правового акта означает исправление законодательной ошибки, которое направлено на восстановление конституционности. Однако хочется обратить внимание на то, что, говоря о мерах защиты, имеют место быть негативные последствия для лиц, нарушающих закон. Имеется возможность заметить, что такие последствия отсутствуют, говоря о случае с признанием правового акта неконституционным.

Невозможно не отрицать данные точки зрения. Это обусловлено тем, что законодательство не содержит в себе точного и конкретного указания на факт того, что мерой ответственности является признание правового акта несоответствующим Конституции России. Для разрешения рассматриваемой проблемы предлагается закрепить в федеральном законодательстве такие нормативные правовые акты, которыми было бы установлено указание на существование данной меры ответственности, а также были бы указаны и четко расписаны конкретные меры ответственности, применяемые к государственным органам и должностными лицам и региональным государственным органам за неисполнение решений высшего судебного органа. [14, с. 69]

Организация исполнения решений КС РФ играет ключевую роль, особенно учитывая их окончательный характер и невозможность обжалования. [11, с. 12] Исполнение решений любых судебных органов, и особенно КС РФ требует точной и своевременной реализации правовых положений, содержащихся в решениях. Полное исполнение судебных решений подразумевает строгое соблюдение указаний и предписаний, содержащихся в них. Исполнение решения КС РФ может проявляться как в форме действия, так в форме бездействия. Так, под своевременным исполнением решений КС РФ подразумевается исполнение указанных решений в точно установленный срок, определенный самим судом или соответствующим нормативным правовым актом (Законом о КС РФ). Определение «ответственности» дается в толковом словаре Ожегова, необходимость, обязанность отдавать кому-нибудь отчёт в своих действиях, поступках. [16 с. 218]

Кроме этого, конституционно-правовую ответственность можно определить следующим образом: обязанность субъектов этой ответственности соблюдать законодательство и неуклонно выполнять свои конституционные обязанности. А в случае нарушения этих принципов, лица могут подвергнуться негативным правовым последствиям. Однако процедура налагаемой ответственности за неисполнение либо ненадлежащее исполнение решений КС РФ предусматривает выполнение определенного набора строго регламентированных действий, направленных на привлечение соответствующего исполнителя к ответственности за совершенное действие или бездействие. Сам порядок привлечения к конституционно-правовой ответственности не прописан в Законе о КС РФ, в нем содержится только отсылка на другие нормативные правовые акты (Уголовный кодекс РФ, Федеральный закон от 21 декабря 2021 г. № 414-ФЗ «Об общих принципах организации публичной власти в субъектах Российской Федерации», Федеральный закон от 6 октября 2003 г. № 131-ФЗ «Об общих принципах организации местного самоуправления в Российской Федерации»). Как было отмечено в некоторых исследованиях, применение УК РФ для привлечения к ответственности должностных лиц за неисполнение или ненадлежащее исполнение решений КС РФ является затруднительным. Это обусловлено фактом того, что ответственность уголовная применяется исключительно к физ. лицам, в то время как судебные решения нередко нарушают государственные органы. Вместе с тем, такая ответственность возникает за злостное неисполнение. [6] Иными словами, лицо неоднократно совершает данное действие, и само действие носит длительный характер. В случае неисполнения решений – после предупреждения судебного органа. Следовательно, видится необходимым признание института конституционно-исполнительного производства в российском законодательстве.

Таким образом, можно сделать следующий вывод: КС контролирует конституционность нормативных правовых актов, как на федеральном, так и на региональном уровнях. Необходимость улучшения системы исполнения решений КС РФ на уровне субъектов РФ требует понимания того,

что исполнение данных решений несет особое значение для приведения регионального законодательства в соответствие с Конституцией РФ. Это означает, что следует стремиться к полному внедрению конституционных принципов и ценностей в законодательство регионов. Принимаемые меры должны способствовать улучшению эффективности работы системы исполнения решений КС РФ, которые были приняты в целях осуществления контроля и проверки нормативных правовых актов субъектов РФ.

Учитывая важность обеспечения исполнения решений КС РФ, следует признать, что организация процесса исполнения судебных решений играет важную роль. Особенно принимая во внимание окончательный и безусловный характер таких решений. Необходимо понимать, что исполнение решений любого суда, в том числе и КС РФ, требует точного и своевременного осуществления содержащихся в них указаний. Эффективное исполнение решений КС РФ зависит от того, насколько строго будут соблюдаться требования судебного органа. Признание нормативного правового акта субъекта РФ неконституционным можно считать мерой конституционно-правовой ответственности. Принятие судом решений о несоответствии региональных нормативных правовых актов основному закону государства обеспечивает защиту прав и свобод человека и гражданина, способствует соблюдению принципа конституционности.

В этом процессе КС РФ играет важную роль, осуществляя контроль за соответствием не только федерального, но и регионального законодательства Конституции РФ. Эффективное исполнение решений способствует повышению доверия к правовой системе и обеспечению соблюдения основных конституционных принципов. Признание неконституционными нормативных правовых актов субъектов РФ охраняет конституционные права и ограждает граждан от возможных нарушений их прав региональными органами государственной власти. Это является важным элементом в обеспечении защиты конституционных прав и свобод человека и гражданина.

Список использованной литературы:

1. Конституция Российской Федерации от 12.12.1993 (с изменениями, одобренными в ходе общероссийского голосования 01.07.2020) [Электронный ресурс]: – Доступ из справ.-правовой системы «КонсультантПлюс».

2. Федеральный конституционный закон от 21.07.1994 № 1-ФКЗ «О Конституционном Суде Российской Федерации» [Электронный ресурс]: – Доступ из справ.-правовой системы «КонсультантПлюс».

3. Федеральный закон от 21.12.2021 № 414-ФЗ «Об общих принципах организации публичной власти в субъектах Российской Федерации» [Электронный ресурс]: – Доступ из справ.-правовой системы «КонсультантПлюс».

4. Федеральный закон от 06.10.2003 № 131-ФЗ «Об общих принципах организации местного самоуправления в Российской Федерации» [Электронный ресурс]: – Доступ из справ.-правовой системы «КонсультантПлюс».

5. Бюджетный кодекс Российской Федерации 31.07.1998 № 145-ФЗ [Электронный ресурс]: – Доступ из справ.-правовой системы «КонсультантПлюс».

6. Уголовный кодекс Российской Федерации от 13.06.1996 № 63-ФЗ [Электронный ресурс]: – Доступ из справ.-правовой системы «КонсультантПлюс».

7. Закон Волгоградской области от 27 мая 1998 г. № 176-ОД «О государственных должностях Волгоградской области» [Электронный ресурс]: – Доступ из справ.-правовой системы «КонсультантПлюс».

8. Постановление Конституционного Суда РФ от 12.04.2002 № 9-П «По делу о проверке конституционности положений статей 13 и 14 Федерального закона «Об общих принципах организации законодательных (представительных) и исполнительных органов государственной власти субъектов Российской Федерации» в связи с жалобой гражданина А.П. Быкова, а также запросами Верховного Суда Российской Федерации и Законодательного Собрания Красноярского края» [Электронный ресурс]: – Доступ из справ.-правовой системы «КонсультантПлюс».

9. Определение Конституционного Суда РФ от 19.04.2001 № 65-О «По ходатайству полномочного представителя Президента Российской Федерации в Приволжском федеральном округе об официальном разъяснении определения Конституционного Суда Российской Федерации от 27 июня 2000 года по запросу группы депутатов Государственной Думы о проверке соответствия Конституции Российской Федерации отдельных положений Конституций Республики Адыгея,

Республики Башкортостан, Республики Ингушетия, Республики Коми, Республики Северная Осетия - Алания и Республики Татарстан».

10. Определение Конституционного Суда РФ от 27.06.2000 № 92-О «По запросу группы депутатов Государственной Думы о проверке соответствия Конституции Российской Федерации отдельных положений Конституций Республики Адыгея, Республики Башкортостан, Республики Ингушетия, Республики Коми, Республики Северная Осетия - Алания и Республики Татарстан».

11. Бондарь Н.С., Соболева Е.А. Решения Конституционного Суда Российской Федерации по проверке региональных законов: необходим мониторинг исполнения // Мониторинг исполнения. – 2019. - № 3. – С. 7-16.

12. Борисова В.Р. Проблема неисполнения решений Конституционного Суда Российской Федерации // Теоретическая и прикладная юриспруденция. – 2023. - № 3 (17). – С. 78-81.

13. Жадан В.Н. Роль и функции Конституционного Суда Российской Федерации в современной отечественной системе конституционного права и правовом регулировании // Образование и право. – 2021. - № 7. – С. 190-198.

14. Каблов Н.В. Проблемы исполнения решений Конституционного Суда РФ // Вестник науки. – 2022. - № 3 (48). – С. 67-74.

15. Леонтьев Е.И. Проблемы механизма исполнения решений Конституционного Суда Российской Федерации и конституционно-правовой ответственности за их неисполнение // Вестник Челябинского государственного университета. - 2012. - № 37 (291). - С. 15–20.

16. Ожегов С. И. Толковый словарь русского языка. // М. - 1981. - С. 459.

17. Самуйлов Д.Е., Елинский В.И. Некоторые проблемы в деятельности Конституционного Суда Российской Федерации // Вестник Московского университета МВД России. – 2023. - № 3. – С. 166-168.

18. Сычев В.Б. Содержание и формы участия Конституционного Суда РФ в правотворчестве. // Известия Саратовского университета. Новая серия. Серия Экономика. Управление. Право. – 2021. - № 2. – С. 223-231.

19. Табаков В.А., Е.Р. Зайцева Признание конституционным судом Российской Федерации акта или его отдельных положений неконституционными как мера конституционной ответственности // Социально-экономический и гуманитарный журнал Красноярского ГАУ. – 2018. - № 4. – С. 146-152.

20. Толстиков О.Е. Принципы законотворческого процесса // Вестник науки и образования – 2022. – № 10 (130). – С. 57-61.

21. Туркина Д. А. Решения конституционного суда российской федерации как источник права // Вопросы российской юстиции. – 2023. - № 28. – С. 49-54.

22. Филимонов Ю.В. Конституционно-правовая природа постановлений Конституционного Суда Российской Федерации // Вестник Томского государственного университета. Право. – 2024. - № 51. – С. 91-98.

© Я.А. Якубова, 2024

ПЕДАГОГИЧЕСКИЕ НАУКИ

УДК 37

Алешин Е.А., Толстиков Н.А.,
Кубанский государственный аграрный университет
г. Краснодар

ОСНОВЫ МЕТОДИКИ ОБУЧЕНИЯ ПЛАВАНИЮ В РАМКАХ МОТИВАЦИОННОГО КЛИМАТА И ЛИЧНОСТНО-ОРИЕНТИРОВАННОГО ПОДХОДА В ВУЗАХ

В контексте современной высшей школы актуальность исследований, посвященных мотивационному климату и личностно-ориентированному подходу в области физической культуры и спорта среди студентов, неоспорима. Данные факторы играют важную роль в формировании активной и здоровой жизненной позиции молодых людей, способствуя их физическому и психоло-

гическому развитию. Особое внимание уделяется методикам обучения плаванию, учитывая его комплексный характер, который охватывает как аспекты физического здоровья, так и развитие социальных и эмоциональных навыков обучающихся.

Как отмечает Соболев Ю. В., «Спортивные педагоги, ориентирующие учеников на достижение поставленных целей, склонны уделять внимание всем занимающимся независимо от успехов» [1, с. 336]. Как правило, преподаватели не должны быть сосредоточены исключительно на самых талантливых или успешных учениках. Важно не игнорировать тех, кто испытывает трудности или не достигает высоких результатов. Преподавателям следует придерживаться принципа равного отношения к каждому ученику и стараться помочь каждому из них достичь своих индивидуальных целей в спорте. Это позволит уладить расхождения в успеваемости студентов и поможет приобщить их к выполнению задач на заданном уровне.

Исполнение своих обязанностей студентами является важным этапом в формировании их будущих компетенций. Преподаватели воспитывают в студентах желание и стремление совершенствовать свои собственные навыки, что часто встречает конфликт студента и преподавателя. Это является сложным процессом, который требует особого подхода, поскольку оба лица должны быть заинтересованы в разрешении проблем, возникающих на платформе освоения материала. «Прилюдное осуждение вызывает крайне отрицательное отношение адресатов, а публичное одобрение стимулирует» – отмечает Соболев Ю. В. [1, с. 336]. Социальная поддержка и признание в поведении людей является важным элементом человеческого взаимодействия. Это основано на принципе поощрения – когда поведение человека привлекает положительные реакции из окружающей среды, вероятность повторения этого поведения увеличивается. Осуждение или критика, выраженные публично, вызывают негативные эмоции у тех, кого это касается. Напротив, публичное одобрение и поддержка могут стимулировать лучшую мотивацию и производительность. Итак, положительные подкрепления и поощрения могут играть важную роль в мотивации и формировании поведения людей.

Плавание является массовым видом спорта и социальное взаимодействие в нем достаточно широко, несмотря на то, что каждый индивид занимается этим самостоятельно. В контексте обучения плаванию данное правило представляется действительным. В начальных формах движений у человека отмечаются водные локомоции, которые связаны с врожденным плавательным рефлексом. Уровни этих движений контролируются низшими уровнями центральной нервной системы [2]. Так, у людей с самого начала жизни есть инстинктивная способность выполнять движения в воде. Знание о наличии врожденного плавательного рефлекса важно не только с практической точки зрения, но и для понимания эволюционных аспектов движения. Это также может быть полезно при обучении студентов плаванию, поскольку понимание и использование этого врожденного рефлекса может упростить и ускорить процесс обучения. Аспект помощи в изучении плавания на уровне биологии позволит студентам лучше понимать свои возможности и добавит им стимул заниматься данным видом спорта.

Положение тела во время плавательных движений имеет основополагающее значение при оценке действий пловца. Для достижения хорошей горизонтальной плавучести пловцы используют не только ноги, но и технику дыхания, а также правильное распределение веса тела. Это позволяет им совершенствовать свой плавательный стиль и улучшать эффективность движений в воде [2]. Также стоит отметить, что обучение правильной технике плавания и тренировки способствуют развитию силы и выносливости ног, что также помогает поддерживать горизонтальную плавучесть [5]. Известно, занятие плавательным спортом насыщает физическую культуру студента и помогает разрядиться после умственных занятий [4].

Развитие психологического аспекта обучения студентов позволило ввести так называемый личностно-ориентированный подход. Он ведет учет индивидуальных потребностей, интересов и характеристик каждого студента при организации и проведении занятий по физической культуре в высших учебных заведениях [3]. Этот подход направлен на развитие личности студента как физически, так и эмоционально.

В рамках этого подхода преподаватели и тренеры стремятся создать индивидуализированные программы и методики обучения, учитывая особенности каждого студента [6]. К примеру, самым действенным решением является начинание с простых движений и обучению поддержания тела на воде. Эти базовые принципы обязаны соблюдаться каждым преподавателем, хотя некоторые имеют достаточно старую привычку обучать плаванию, проплывая от выделенного старта к финишу. Метод может включать в себя адаптацию упражнений и тренировок под уровень физической подготовки

студента, его цели, здоровье и предпочтения [3]. Кроме того, личностно-ориентированный подход подразумевает внимание к развитию психологических качеств студентов, таких как мотивация, уверенность в себе и стрессоустойчивость.

Формирование понимания ценности собственной физической формы приходит к студенту спустя некоторое время практики. Для эффективного формирования самомнения студенту необходимо поддерживать интерес, что может быть достигнуто за счет повышения доступности информации, в том числе через Интернет, мотивировать студента на следование здоровому образу жизни, а также организовать выявление физических способностей и особенностей каждого обучающегося, исходя из личностно-ориентированного подхода, описанного выше [7].

Итак, данный подход способствует не только физическому развитию студентов, но и их личностному росту, помогая им достигать более высоких результатов в обучении и общественной жизни.

Подведем итог. Исследование основ методики обучения плаванию с ориентацией на предпочтения студентов и климат внутри группы подчеркивает значимость индивидуального подхода к студентам и активного использования мотивационных стратегий в процессе обучения. Успешное обучение плаванию требует не только технических навыков, но и учета личностных особенностей каждого студента, их мотивации и целей. Это подразумевает создание поддерживающей и стимулирующей образовательной среды, в которой студенты могут развивать не только свои спортивные навыки, но и личностные качества, такие как самодисциплина, упорство и уверенность в себе. Реализация мотивационного климата и личностно-ориентированного подхода в обучении плаванию в вузах способствует не только достижению высоких результатов в спорте, но и общему личностному развитию студентов, что делает этот процесс более эффективным и целостным.

Список использованной литературы:

1. Печерский, С. А. Мотивационный климат в среде студенческой молодежи занимающейся физической культурой и спортом / С. А. Печерский, Ю. В. Соболев // Качество высшего образования в аграрном вузе: проблемы и перспективы: Сборник статей по материалам учебно-методической конференции, Краснодар, 14 марта – 04 2019 года / Отв. за вып. Д.С. Лилякова. – Краснодар: Кубанский государственный аграрный университет имени И.Т. Трубилина, 2019. – С. 335-337.

2. Соболев, Ю. В. Основы методики обучения плаванию / Ю. В. Соболев // Актуальные проблемы физической культуры и спорта в современных социально-экономических условиях: Материалы Международной научно-практической конференции, Чебоксары-Ташкент, 21 января 2022 года. – Чебоксары-Ташкент: Чувашский государственный аграрный университет, 2022. – С. 307-311.

3. Неотъемлемая роль физической культуры и спорта в современном образовании, и её влияние на психологическое состояние человека, Пирумян И.К., Гетманская Я.Э. В сборнике: Физическая культура и спорт. Олимпийское образование. Материалы международной научно-практической конференции. Краснодар, 2023. С. 509-510.

4. Использование традиционных средств оздоровительной тренировки на уроках физической культуры с учащимися среднего школьного возраста, Гетманская Я. Э. в книге: тезисы докладов XLVIII научной конференции студентов и молодых ученых вузов южного федерального округа. Краснодар, 2021. С. 65-66.

5. Белова, В. А. Личностно-ориентированный подход в рамках занятий физической культурой в вузах / В. А. Белова, Ю. В. Соболев // Вызовы современности и стратегии развития общества в условиях новой реальности: сборник материалов V Международной научно-практической конференции, Москва, 26 ноября 2021 года. – Москва: Институт развития образования и консалтинга, 2021. – С. 34-38.

6. Гетманская, Я. Э. Применение метода проблемного обучения на уроке физической культуры с обучающимися старшего школьного возраста / Я. Э. Гетманская // Молодежь и XXI век - 2021: Материалы XI Международной молодежной научной конференции. В 6-ти томах, Курск, 18–19 февраля 2021 года / Отв. редактор М.С. Разумов. Том 4. – Курск: Юго-Западный государственный университет, 2021. – С. 58-60.

7. Алешин, Е. А. Физическая культура личности студентов ВУЗов / Е. А. Алешин, Г. П. Кесов, А. Р. Саврасов // Актуальные проблемы науки и образования : сборник материалов III Международной научно-практической конференции, Москва, 14 декабря 2023 года. – Москва: Алф, 2023. – С. 413-416.

© Е.А. Алешин, Н.А. Толстиков, 2024

ЗАКАЛИВАНИЕ И ЕГО ВЛИЯНИЕ НА ОРГАНИЗМ ЧЕЛОВЕКА

«Жизнь человека зависит от Природы. Во время рождения он был облит водой, вытолкнут воздухом и принят землей. Человек не захотел жить в природе, в окружении воздуха, воды и начал искусственные условия для своей жизни. Мы должны добиться от природы и получить силы для борьбы с болезнями. Она (природа) – самая главная и все делается по ее законам, а мы являемся частицей самой природы, и живем тоже по ее законам, и те же самые силы действуют внутри нас» - это слова знаменитого Учителя Порфирия Иванова.

Аннотация: В данной статье представлены рассмотрению основные принципы и методы закаливания. Как закаливание влияет на организм человека и на его здоровье в целом.

Ключевые слова: тело, здоровье, методы, температура, продолжительность, человек, медицина, тренировка, защита, организм, факторы, природа.

Закаливанию придавалось большое значение еще с древних времен, оно было популярным в древней Руси. «Русский народ крепкий, сильный, способный выдержать любые климатические условия», - отмечал секретарь голштейнского посольства в Москве Адам Олеарий. Русский народ использовал баню для укрепления здоровья. В качестве закаливания после банных процедур применялось обтирание снегом, купание в реке круглый год. Широкое применение баня получила в русской армии для здоровья тела и духа. Считалось, что баня не только лечит, но и оздоравливает организм.

В своей статье я хочу рассмотреть методы закаливания и как они влияют на организм человека. Каждый год экология в нашем мире становится все хуже, это пагубно влияет на наш иммунитет и снижает здоровье. Не каждый человек может себе позволить посещать санатории для восстановления и поддержания своего здоровья.

Способы закаливания:

Вода является самым простым способом закаливания. Начинать необходимо с комнатной температуры воды постепенно переходя к более прохладной. В результате укрепляются сосуды, кровь в организме начинает циркулировать быстрее, улучшается состояние кожи.

Прогулки на свежем воздухе являются не менее эффективным способом закаливания. Даже если на улице не очень хорошая погода, занятия спортом приносят хороший результат. Ваше дыхание улучшится, поднимется настроение.

Кроме того, правильное питание играет не маловажную роль в укреплении иммунитета. Необходимо следить за тем, что мы едим, организм должен получать необходимую суточную дозу витаминов и минералов, которые находятся во фруктах, овощах, зелени, мясе, рыбе. Необходимо создать свой режим дня с полноценным сном и временем отдыха, что благоприятно отразится на состоянии организма.

Основные принципы закаливания:

1. Регулярность наиболее важный принцип закаливания человеческого организма т.к. даже небольшой перерыв в проведении закаливающих мероприятий может свести все усилия к нулю. Закаливание необходимо производить каждый день, не зависимо от времени года.

2. Индивидуальность. К организму каждого человека важен индивидуальный подход. Методы закаливания, с какой продолжительностью и силой они будут применены должны определяться на

основании особенностей организма человека, наличия хронических заболеваний, заболеваний сердечно-сосудистой системы, органов дыхания, пищеварительного тракта, а также детей.

3. Врачебный контроль. Первое что должен сделать человек принявший решение оздоровить свой организм закаливанием – обратиться к врачу, получить консультацию. На основании состояния здоровья и с учетом возраста доктор подберет оптимальную методику закаливания. В процессе закаливания врачебный контроль играет также немаловажную роль, позволяет своевременно вносить коррективы и не допускать осложнений.

4. Постепенность. Закаливающие процедуры необходимо начинать с минимального количества постепенно увеличивая. Сначала можно обливаться или обтираться только один раз в день. Сидеть в бане-сауне не более трех минут. Постепенно приучать себя к холоду, обливайтесь сначала не ледяной, а просто прохладной водой и не полностью все тело, а сначала ступни ног и кисти рук. Увеличивайте площадь обливания (или обтирания) только после трех дней успешного прохождения предыдущего этапа. Не сидите в бане или сауне при экстремальных для вас температурах. Начинайте с приемлемых и тренируйте организм "терпеть" повышение температуры. Попробуйте сначала просто окатить себя не очень холодной водой из душа постепенно приучая себя к более холодной воде.

5. Позитивный настрой.

Методы закаливания:

В основе закаливания организма лежат три фактора внешней среды: воздух, солнце и вода.

Аэротерапия — закаливание воздухом.

Прогулка быстрым шагом на свежем воздухе придает энергии, сил и закаливает организм. Гулять необходимо каждый день в любую погоду. Важный момент который принесет наибольшую пользу это прогулки по лесу где лесной воздух насыщает организм кислородом, прогулки по набережным очищают дыхательные пути, прогулки в парке поднимают настроение. После прогулок увеличивается аппетит, нормализуется сон сердечно-сосудистая система приходит в норму.

При активных прогулках необходимо надевать менее теплые вещи, особенно в холодное время года.

Гелиотерапия — закаливание солнцем.

Солнечные ванны это очень приятный способ закаливания. Находясь на солнце организм человека вырабатывает витамин D который очень необходим нашему организму и иммунитету. Также нервная система приходит в норму.

Солнечные ванны как приносят пользу, так и могут нанести вред, если слишком долго и в самые жаркие часы находитесь на солнце, возможен солнечный удар или ожог кожи. Дабы избежать пагубного влияния солнечных лучей рекомендуется находиться под солнцем в утренние часы или ранним вечером. Обязательно использование головного убора, крема для загара, солнцезащитных очков.

Акватерапия — закаливание водой

Этот метод наиболее эффективен для иммунитета.

Акватерапия включает несколько видов:

Умывание холодной водой насыщает кожу кислородом, улучшается кровоснабжение, при систематическом использовании кожа лица приобретает свежий цвет, упругость, эластичность. Обтирания холодной водой с помощью смоченного полотенца также благоприятно влияет на организм. Обливания горячей и холодной водой поочередно наиболее эффективный способ закаливания, который приносит пользу всему организму. Утренние процедуры наполняют человека энергией на весь день, вечерние снимают усталость после рабочего дня и способствуют спокойному сну.

Плавание в бассейне это тренировки, при которых происходит закаливание и поддержания в тонусе организма т.к. вода в бассейне прохладная при плавании происходит нагрузка на мышцы, сердечно-сосудистую систему, дыхание.

Чтобы добиться лучшего результата от закаливания необходимо грамотно сочетать воздух, воду, солнце, комбинировать раздражающие факторы и менять способы их воздействия на организм.

Сауна в настоящее время популярный вид закаливания. В парной человек расслабляется, отдыхает морально и физически, что благоприятно сказывается на психическом состоянии. После посещения сауны улучшается сон, общее состояние организма, иммунная система. Регулярное посещение сауны улучшает состояние кожи. Она становится более упругой и эластичной. В русской народной медицине баня считалась прекрасным средством от болезней. В бане организм прогревается, что способствует терморегуляции и улучшению обмена веществ.

Регулярное посещение парной приносит огромную пользу организму. Этот метод считается одним из приятных и не менее эффективных.

Многих из нас при одной мысли о холодной воде - сразу бросает в дрожь. Мы оправдываем сами себя: «Если уж я жил без этих обтираний и обливаний до сих пор, то как-нибудь проживу и дальше». Закаливание?! Зачем? Какой смысл этим заниматься - и так времени утром не хватает». И все же смысл есть. Организм закаленного человека обладает более высокой сопротивляемостью к переохлаждениям, к простудным заболеваниям и вирусным инфекциям.

Вывод: в современном мире люди постоянно куда-то спешат, катастрофически не хватает времени, перекусываем на ходу фастфудом, мало находимся на свежем воздухе, сидячий образ жизни и т.д. это все приводит к сезонным простудам, раннему старению организма. Закаливание дает людям цель и смысл жизни. Закаляясь, человек получает много жизненной силы и энергии, а главное – хорошее здоровье. Если мы хотим жить долго, радоваться жизни, - необходимо закалять свой дух, организм на регулярной основе. Здоровый дух только в здоровом теле. Я считаю, что закаленный человек – это практически здоровый человек.

Я призываю всех людей: Закаляйтесь! Ведь жизнь прекрасна!

Список использованной литературы:

1. Физическая культура и спорт в современной экономической системе Гетманская Я.Э. В книге: Тезисы Докладов XLVIII научной конференции студентов и молодых ученых вузов Южного Федерального Округа. Краснодар, 2021. С. 200.

2. Алешин, Е. А. Компоненты физической культуры личности / Е. А. Алешин // Современные исследования: теория, практика, результаты : сборник материалов Международной научно-практической конференции, Москва, 22 января 2024 года. – Москва: Общество с ограниченной ответственностью "Издательство АЛЕФ", 2024. – С. 35-37. – EDN LFYZNE.

3. Головкин, Е. А. Развитие информационных технологий в современном спорте / Е. А. Головкин, Е. А. Алешин // Вызовы современности и стратегии развития общества в условиях новой реальности : сборник материалов XXIII Международной научно-практической конференции, Москва, 19 января 2024 года. – Москва: Общество с ограниченной ответственностью "Издательство АЛЕФ", 2024. – С. 356-359. – EDN KVSYHR.7

4. Цыганкова, В. О. Организация и проведение соревнований по плаванию / В. О. Цыганкова, В. Ю. Ковалева // Актуальные вопросы гуманитарных и социальных наук : Материалы Всероссийской научно-практической конференции с международным участием, Чебоксары, 16 июня 2022 года. – Чебоксары: Общество с ограниченной ответственностью «Издательский дом «Среда», 2022. – С. 257-258. – EDN HUFVEJ.

© Г.Р. Буковский, 2024

УДК 372.8

Гадуцевич М.А., Яценко Г.С.,
Казанский Федеральный Университет,
г. Казань

МЕТОДИЧЕСКИЕ РЕКОМЕНДАЦИИ ПО ОСУЩЕСТВЛЕНИЮ САМОСТОЯТЕЛЬНОЙ РАБОТЫ ПРИ ОБУЧЕНИИ АНГЛИЙСКОМУ ЯЗЫКУ НА ЭТАПЕ ОСНОВНОГО ОБЩЕГО ОБРАЗОВАНИЯ

В примерной программе основного общего образования в общеобразовательных учреждениях указано, что обучающимся 5-9 классов отведено 3 учебных часа в неделю на изучение иностранного языка.

Рабочая программа по дисциплине иностранного языка рассчитана на 875 часов, на 5 учебных часа в неделю для школ с углублённым изучением иностранного языка на этапе основного общего образования. Как итог, на каждый академический класс предполагается выделить ежегодно по 175 часов на изучение английского языка [12, С. 73].

УМК состоит из таких компонентов, как: учебник, рабочая тетрадь, пособие для учителей, контрольные задания, аудиокурс для аудиторных занятий, аудиокурс для самостоятельной работы дома, рабочие программы.

По окончании курса УМК "Starlight" ("Звездный английский") полученные знания, умения и навыки приравниваются к общеевропейскому уровню оценки владения языком Intermediate (B1) - "средний" уровень владения английским языком, который показывает, что обучающийся достаточно свободно владеет английским языком, понимает его и говорит на нем не только в повседневной жизни, но и по ряду специальных тем. При таком уровне владения языком обучающиеся могут использовать в речи новые и недавно изученные лексические единицы, связанные с определенной темой УМК, понимать и различать труднопонимаемые слова и фразы, активно использовать в речи фразовые глаголы, участвовать в различных видах диалогов, планировать свою монологическую речь в форме доклада, сообщения по заданной проблеме, делать презентации, участвовать в дискуссиях, принимать решения при работе в команде [12, С. 73].

При анализе современного учебно-методического комплекса "Starlight" («Звездный английский») для ступени основного общего образования, мы вывели типологию предлагаемых заданий для отработки основных лексических, грамматических, письменных навыков, а также навыков чтения и аудирования.

В ходе анализа можно выделить следующие возможные трудности в организации самостоятельной работы:

1. Отсутствует возможность самоконтроля со стороны обучающихся, что затрудняет им определить, что было сделано ошибочно, проанализировать свою ошибку и исправить ее.
2. Не распространены задания для индивидуализации самостоятельной работы в зависимости от уровня подготовки ученика.
3. Упражнение часто состоит только из формулировки в императивной форме без объяснения, как это сделать, из-за чего ученики могут запутаться в его выполнении.

Каждый модуль определяет одну общую лексическую тему и далее подразделяет ее на более узкие лексические темы, сопровождаемые конкретными темами по грамматике, говорению, чтению, аудированию и письму.

Такой вид обучения помогает организовать самостоятельную работу обучающихся. Дает возможность систематизировать, отработать и повторить лексический, грамматический и письменный материал по пройденной теме. В каждой книге УМК "Starlight" ("Звездный английский") для уровня основного общего образования 6 модулей, каждый из которых состоит из 9 единиц.

Модули изучаются в течение нескольких уроков. Каждый обучающийся, получая задание, анализирует пройденный на уроке материал, выполняет задание в своем режиме и в конце получает результат, разбирая, что именно ему нужно проанализировать и изучить более подробно. Таким образом, несомненно, у обучающихся совершенствуется навык самостоятельности, повышается логическая, мыслительная и познавательная активности. Помощь преподавателя в процессе самостоятельной работы не исключается ни в коем случае. Преподаватель может направить обучающегося к правильному ответу, подсказать, как лучше выполнить то или иное задание, а также объяснить темы, которые остались непонятыми.

Когда обучающиеся самостоятельно выполняют задание по тексту, им следует сначала предоставить список возможных трудных для понимания и перевода слов, чтобы в дальнейшем можно было обработать, перевести и понять текст и выполнить прилагаемые к нему задания. Затем класс можно разделить на группы. Лучше, если команды будут иметь разный уровень владения иностранным языком. За отведенное время каждый коллектив должен представить качественное прочтение текста и корректный перевод. Один человек от группы представляет результат, и все получают одинаковую оценку. В этом виде работы каждый член коллектива работает над чтением и лексикой самостоятельно, объясняя материал однокласснику.

При самостоятельной работе над грамматикой необходимо подготовить качественное объяснение темы вместе с практикой. Далее ученики самостоятельно отрабатывают пройденную тему с помощью сделанных конспектов. Задания на отработку грамматических конструкций могут быть самыми разнообразными. К примеру, для отработки грамматической темы «артикли» можно создать текст на тематику модуля и убрать все артикли, попросив обучающихся исправить ошибки. Также очень эффективными являются задания на перевод с русского на английский язык. Такой тип упражнения является одним из сложнейших для любой возрастной группы, но именно при

выполнения подобного задания обучающиеся учатся строить грамматически корректные предложения на иностранном языке, что в дальнейшем также положительно отразится в устной речи.

Очень часто современные УМК предлагают нам дедуктивный метод обучения, при котором обучающиеся сначала получают теоретические знания по теме, а после чего начинают отрабатывать пройденный материал. Несомненно, такой вид работы является продуктивным. Однако, стоит обратить внимание и на индуктивный метод, при котором обучающийся сразу приступает к решению вопроса или проблемы, пытается самостоятельно подумать и найти ответ, сталкивается с трудностями, а затем получает теоретическое объяснение. Например, для изучения темы «Past Simple» обучающимся можно несколько предложений, в которых будет даны конструкция «Past Simple» вместе с привычным для них «Present Simple». Обучающимся необходимо самостоятельно вывести правило образования прошедшего времени. Примеры предложений:

- *Lena walks every morning. - Lena walked yesterday.*
- *Jane goes ice skating in the winter. - Jane skated a week ago.*
- *Mary works on Monday. - Mary worked yesterday.*

Важнейшей чертой современного этапа совершенствования школьного контроля является формирование у учащихся привычки самостоятельно контролировать процесс обучения, а также развитие умения самостоятельно находить ошибки, неточности и определять пути устранения пробелов в знаниях. Работа по развитию навыков самоконтроля и самооценки должна быть индивидуальной, с учетом различий в уровне развития этих навыков у каждого человека. Рекомендуется распределять учащихся по группам в соответствии с типом наиболее распространенных ошибок, а также предусматривать возможность индивидуальной работы. Образовательный процесс должен быть направлен на формирование языковой компетенции и культуры владения языком, а также на совершенствование языковых знаний и коммуникативной деятельности. Обучающиеся должны работать над самоконтролем и повышением самооценки в тех областях, где они испытывают трудности, а затем применять приобретенные навыки на практике. Дается время на объяснение языковых правил, чтобы учащиеся могли контролировать их применение. Работа над самоконтролем может включать в себя написание черновиков, исправление собственных текстов и получение обратной связи от преподавателя.

Можно с полной уверенностью сказать, что развитие навыков самостоятельной работы обучающихся является неотъемлемой частью обучения иностранным языкам. Умея искать информацию, анализировать и использовать ее, обучающийся приобретает множество умений, необходимых в будущем.

Основываясь, на проделанный количественный анализ рабочей тетради УМК «Starlight 5» («Звездный английский 5»), мы можем сделать вывод, что наименьшее число заданий приходится на 6 модуль «Have you ever heard...?» («А ты когда-нибудь...?»), а именно 36 заданий, из которых направлены на совершенствование грамматические навыков – 12 упражнений, лексических – 13 заданий, навыков аудирования – 2 задания, чтения – 3 упражнения, письма – 5 заданий и одно задание из раздела «Повседневный английский».

Таблица 1. Количественный обзор заданий, направленных на самостоятельную работу в рабочей тетради из УМК «Starlight 5» («Звездный английский 5»)

	1	2	3	4	5	6	Всего
Грамматика	7	13	6	7	6	12	51
Лексика	16	6	20	20	21	13	96
Аудирование	3	3	2	2	1	2	13
Повседневный английский	1	6	3	1	3	1	15
Чтение	4	4	3	4	2	3	20
Письмо	6	5	5	6	5	5	32
Всего заданий в модуле	37	37	39	40	38	36	
Всего							227

В настоящей работе мы предлагаем свои методические рекомендации и упражнения, направленные на расширение данного модуля. Таким образом, для отработки грамматической темы «Present Perfect» (Модуль 6а, 6б) обучающимся можно предложить следующее упражнение:

Put the verbs in brackets into the present perfect.

Tom: Hi, Ann! What are you doing?

Ann: Hi, Tom! I am doing my own project on the topic of "Asia".

Tom: (you/visit) Asia?

Ann: Yes, I I (travel) a lot with my sister. She (visit) many countries.

Tom: What countries (she/be) to?

Ann: She (be) to China and Japan.

Tom: (she/travel) to Korea?

Ann: No, (she/be) there yet!

Такой вид упражнения демонстрирует способ употребления конструкции «Present Perfect» в повседневной речи.

Также обучающимся необходимо отработать не менее важную грамматическую тему, а именно сравнение двух похожих временных конструкций, а именно «Past Simple and Present Perfect» (Модуль 6е). Можно предложить обучающимся следующие предложения на перевод:

Таблица 2. Пример задания на перевод для отработки темы «Past Simple and Present Perfect»

Match the sentences to the translation:

1. <i>I watched the new TV series yesterday.</i>	a) Я уже посмотрела новый сериал.
2. <i>I've already watched new TV series.</i>	b) Он уже уехал в отпуск.
3. <i>She cooked dinner a week ago.</i>	c) Вчера я смотрела новый сериал.
4. <i>She has already made dinner.</i>	d) Вчера мы посетили музей.
5. <i>He went on vacation last month.</i>	e) Она уже приготовила ужин.
6. <i>He has already gone on vacation.</i>	f) Мы уже были в музее.
7. <i>We visited the museum yesterday.</i>	g) Он уехал в отпуск в прошлом месяце.
8. <i>We have already visited the museum.</i>	h) Неделю назад она приготовила ужин.

Такой тип упражнения помогает обучающимся самостоятельно анализировать две похожие грамматические конструкции и находить их сходства и различия.

Также для полноценного понимания временной конструкции «Present Perfect» необходимо знать указывающие на это время слова-маркеры (Модуль 6б). Для этого предложим следующее упражнение:

Fill in: ever, never, for, since, yet, already, just

1. She hasn't been to China ____.
2. Have you ____ done a math project?
3. Have you ____ ridden a horse?
4. I've ____ eaten sushi before.
5. I have ____ eaten breakfast.
6. I've been on a diet ____ last week.
7. She had been planning this trip ____ three years.

Такое задание не только поможет закрепить пройденную временную конструкцию, но и также научит обучающихся ставить слова-маркеры в нужное место в предложении.

Для отработки грамматической темы «The passive: present simple/past simple» (Модуль 6f) обучающимся предлагается следующее задание:

Rewrite the following sentences in the passive voice.

1. Yesterday I cooked dinner for the whole family.
2. My dad and uncle built this house.
3. Emily writes this book.
4. Does Ivan answer this question?
5. Jane found my wallet.

Для отработки навыков письма на тему «путешествия» обучающимся предлагается написать эссе на одну из тем (Модуль 6а):

Write an essay on one of the topics (100-120 words):

1. My most memorable adventure and what emotions it gave me.
2. Funny moments that happened to me during the adventure.
3. How traveling helps me learn new things about the world.
4. A scary moment I experienced during the adventure and what it taught me.
5. A place I dream of visiting and why.

Также в этом же модуле обучающиеся проходят тему «Social etiquette». Для закрепления этой темы, а также отработки навыка письма обучающимся предлагается написать эссе на одну из тем (Модуль 6f):

Write an essay on one of the topics (100-120 words):

1. How the words "please" and "thank you" affect our relationships with others.
2. When my good manners once helped me.
3. Why is it important to be polite to others?

Для закрепления пройденной лексики на тему «Means of transport» («Транспортные средства») (Модуль 6b) обучающимся предлагается сделать задание-скрэмбл, в котором необходимо поставить буквы в правильном порядке, чтобы получить слово. Такой тип задания поможет запомнить правильное написание новых слов.

Means of transport

Unscramble the words.

<p>1. arc _____</p> <p>2. artm _____</p> <p>3. abot _____</p> <p>4. sub _____</p> <p>5. elcab arc _____</p> <p>6. cchoa _____</p> <p>7. lroyr _____</p> <p>8. ctihrelpoe _____</p>	<p>10. nav _____</p> <p>11. cooerst _____</p> <p>12. olnogda _____</p> <p>13. ihps _____</p> <p>14. ixat _____</p> <p>15. eryrf _____</p> <p>16. itnra _____</p> <p>17. ibek _____</p>
--	--

Рисунок 1. Кроссворд на тему «Means of transport» («Транспортные средства»).

Также для отработки лексической темы: «Technology and Computers» («Технологии и компьютеры») (Модуль 6i) обучающимся предлагается выполнить кроссворд. Такой тип задания также поможет запомнить правильное написание новых слов.



Рисунок 2. Кроссворд для отработки лексической темы:
«Technology and Computers» («Технологии и компьютеры»)

Для лучшего запоминания слов по теме «Minor injuries/ailments» («Незначительные травмы/недуги») (Модуль 6g) обучающимся предлагается выполнить головоломку.

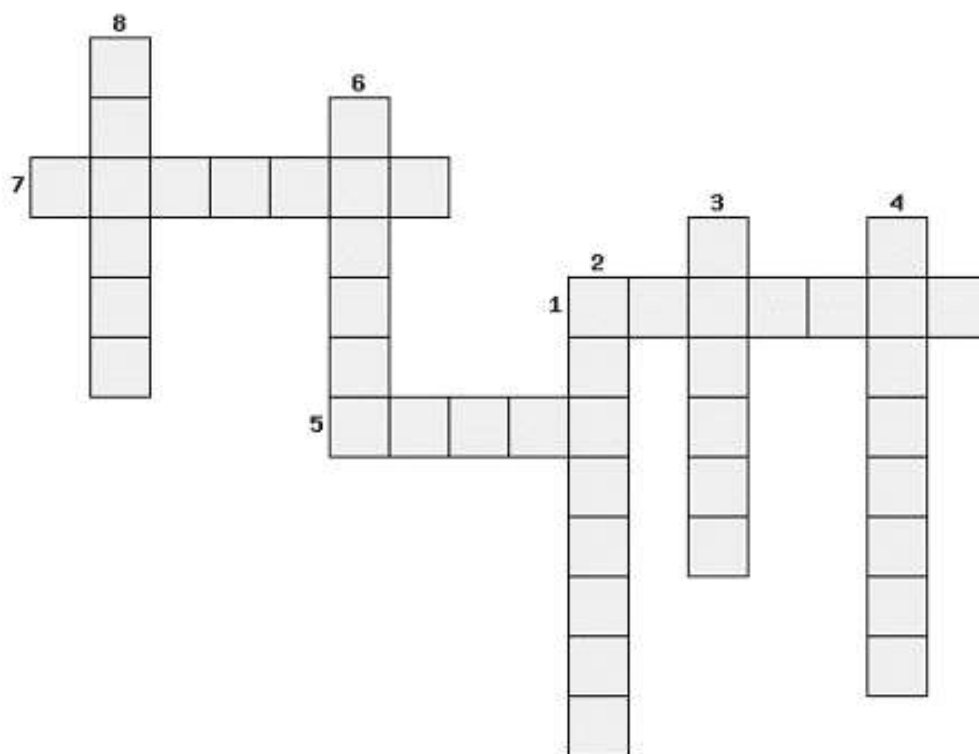

Рисунок 3. Головоломка для отработки лексической темы: «Minor injuries/ailments» («Незначительные травмы/недуги»)

Для отработки лексической темы «Cultural habits» («Культурные привычки») (Модуль 6f) обучающимся предлагается выполнить индивидуальный проект, в котором необходимо рассказать о культурных привычках и этикете выбранной обучающимся страны и представить классу.

Choose a country from page 107 of the Starlight 5 textbook and create a presentation about the cultural habits and etiquette of this country. Choose five facts and present the project to the class.

Для отработки навыка чтения обучающимся предлагается прочитать текст на тему «Volunteering and offering to help» («Волонтерство и помощь») и ответить на вопросы по нему.

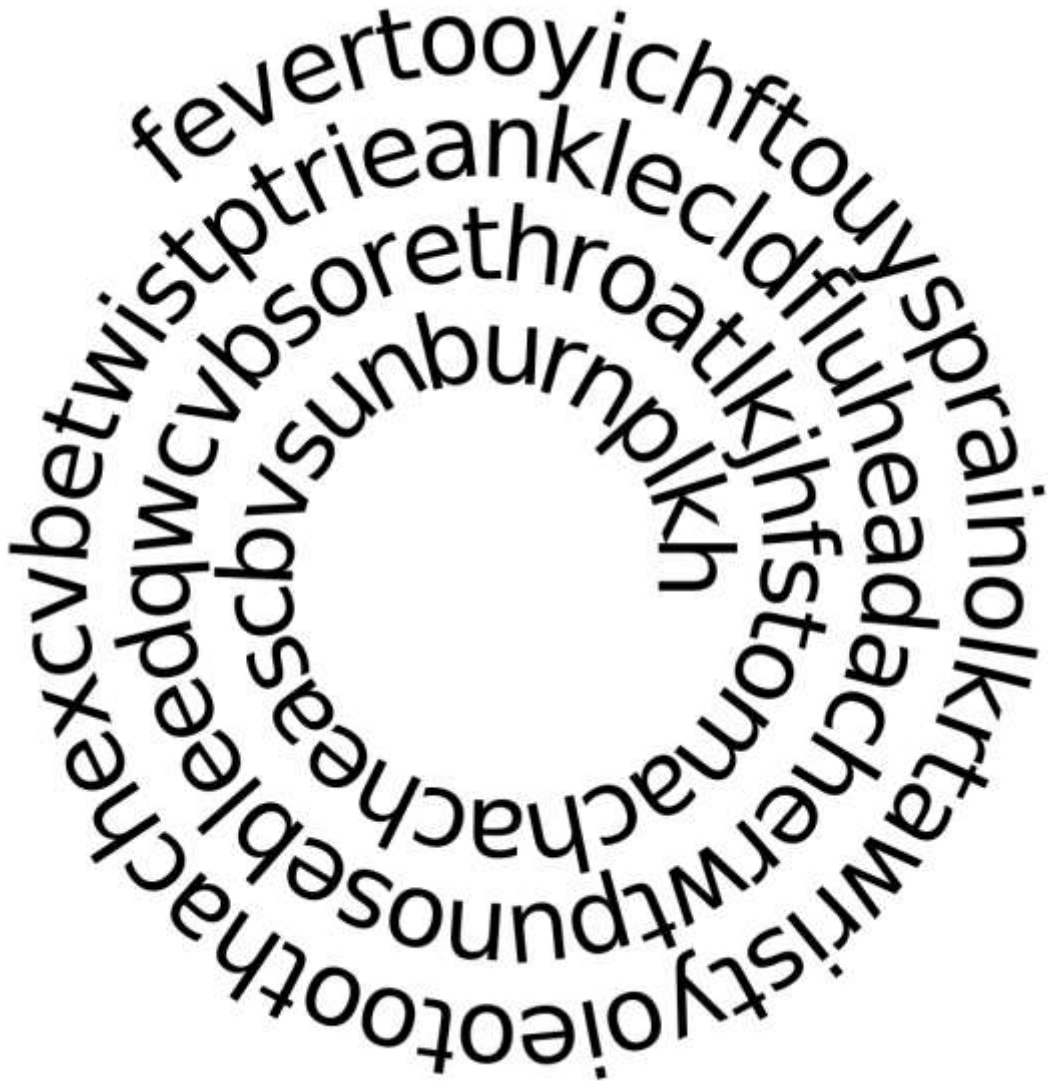
Текст на тему: «Volunteering and offering to help» («Волонтерство и помощь»)

- Hello! My name is Tom. I am a fourth-year student at a medical university. I want to start my career in the field of volunteering. I can work on Tuesdays, Thursdays and Sundays. I can do the dishes, do the laundry, and clean up. I also work well at the computer and can help with it. I also know two foreign languages: Spanish and French. My phone number is 89877894712.

- Hello, my name is Ann. I am a student from India. I can work on Saturdays and Sundays. I can cook food. I can also look after the children. I speak English and German. My phone number is 89074529751

- Hello! My name is William. I am a student at the University of Physics. I want to become a volunteer. I can work on Sundays and Mondays. I would like to help animals, clean up after them, feed them. I know Russian and Italian. My phone number is 89530758613.

Answer the questions:

1. Where does Tom go to school and how does he want to help?
2. When can Ann help and what kind of help can she give?
3. On what days can William volunteer? What university does he attend?
4. Who does William want to help? How?
4. What foreign languages does Tom know?
5. Where is Ann from and what languages does she know?

Также нами был разработан еще один текст для отработки навыка чтения. Данное задание направлено на тему «Gadgets» («Гаджеты»).

Текст на тему: «Gadgets» («Гаджеты»)

Gadgets: harm or benefit?

Hi, my name is Mary. I am glad to welcome you to my blog! I am 18 years old and I am a student of architecture university. Today I would like to write about gadgets. "Gadgets: harm or benefit?" - is the topic of my post.

Let's start with the benefits. Gadgets make our life easier. For example, smartphones help us to communicate with those who are far away from us. With the help of gadgets and the internet, we can find answers to any questions. Also with the help of gadgets we can watch videos, play games and listen to music.

On the other hand, gadgets at the same time bring us harm. Because of them, we often get distracted and can't complete our tasks. Also, I think that because of watching gadgets for a long time, our eyesight is spoiled.

In conclusion, I want to say that we need a balance in everything. Gadgets can be both helpful and harmful. What do you think? I will be glad to read your posts on this topic. Bye!

Обучающимся необходимо прочитать текст и выполнить следующее задание:

Read the text and mark the sentences T (true) or F (false):

1. The author of the post is Mary.
2. Gadgets make our lives easier.
3. Gadgets help us to be more focused and not get distracted.
4. Gadgets improve our eyesight.
5. Gadgets can be both useful and harmful.
6. The author is not interested in subscribers' opinions.
7. The author is not interested in other people's opinions.

В данной работе мы рассмотрели и определили рекомендации для самостоятельной работы при изучении английского языка на этапе основного общего образования. Мы изучили программу учебника «Starlight» («Звездный английский»). Мы также проанализировали возможные трудности при организации самостоятельной работы по учебнику и предложили пути их преодоления. Кроме того, мы разработали задания для каждого уровня образования. Нами был выполнен количественный анализ упражнений рабочей тетради УМК «Starlight 5» («Звездный английский 5»), в ходе которого было выяснено, что наименьшее число заданий приходится на 6. На основе этих данных мы расширили раздел собственными заданиями. Нами были разработаны 12 заданий для отработки лексических навыков – 4 задания, грамматических навыков – 4 задания, а также навыков письма – 2 задания и чтения – 2 задания (в том числе 2 самостоятельно созданных текста).

Список использованной литературы:

1. Багдаулетова А.О., Калиева А.А. / Актуальность самостоятельной работы на уроках английского языка // Наука и образование в современных условиях — Нефтекамск: научно-издательский центр "Мир науки" (ИП Вострецов Александр Ильич), 2021. - с. 170-180.
2. Ваулина Ю.Е., Дули Д., Подоляко О.Е., Эванс В. / «Звездный английский 5» («Spotlight 5»). – Москва, 2011.
3. Исакова Т.Б. Сущность понятия “самостоятельная работа” // Вестник волжского университета им. В.Н. Татищева. - 2009.
4. Коньшева А.В. Организация самостоятельной работы учащихся по иностранному языку. - Санкт-Петербург: Каро. Мн.: Издательство четыре четверти, 2005. - 208 с.
5. Копица В.Н. Методы формирования грамматических навыков при обучении иностранному языку // Вопросы науки и образования. - Нижний Новгород, 2017. С. 86-91.

6. Копрева Л.Г. Проблема формирования грамматических навыков английского языка // Общество: социология, психология, педагогика. - 2011. С. 149-152.
7. Кочарян Н.Б. Сущностные характеристики мотивации самостоятельной работы школьников подросткового возраста // Известия Волгоградского Государственного Педагогического Университета. - Волгоград, 2015. - с. 10-13.
8. Кузьмин К.А., Яценко Г.С. Управление самостоятельной работой на уроке английского языка на этапе основного общего образования в средней школе // Современные методы и инновации в науке. Сборник избранных статей всероссийской (национальной) научной конференции. - Санкт-Петербург, 2022. - с. 15-16.
9. Платформа для создания головоломок. URL - <https://biouroki.ru/workshop/crossgen.html> (дата обращения: 19.05.2024)
10. Платформа для создания головоломок. URL - <https://www.superteacherworksheets.com/generator-word-scramble.html> (дата обращения: 19.05.2024)
11. Платформа для создания головоломок. URL - <https://www.festisite.com/text-layout/spiral/> (дата обращения: 19.05.2024)
12. Примерная основная образовательная программа основного общего образования. - М., 2022.
13. Яценко Г.С., Хабибуллина Л.Р. Возможности организации самостоятельной работы на уроках иностранного языка обучающихся на среднем этапе // Педагогика и современное образование ; традиции, опыт, инновации. - 2021.

© М.А. Гадуцевич, Г.С. Яценко, 2024

УДК 316.647.5:373.3.034 (045)

Дяченко Е.Ю., Колесникова А.В.,
Мариупольский государственный университет имени А.И. Куинджи

ТОЛЕРАНТНОСТЬ КАК ОСНОВА ФОРМИРОВАНИЯ ДУХОВНО-ПРАВСТВЕННОГО ПОТЕНЦИАЛА МЛАДШИХ ШКОЛЬНИКОВ

Актуальность проблемы формирования и развития толерантности в современном мире, обусловлена рядом изменений социального характера, конфликтами на межнациональной основе, ростом уровня агрессии в молодежной среде. Эти явления превращаются в реальную угрозу для каждого гражданина и государства в целом.

Целью гуманистического воспитания подрастающего поколения является развитие личностных качеств человека, таких как доброта, искренность, уважительное отношение к людям. Однако, формирование вышеперечисленных добродетелей не должно сводиться только к изучению основ этикета. Главное – научить человека жить в сложном многонациональном мире непохожих друг на друга людей, быть терпимыми и отзывчивыми, демонстрировать понимание в процессе межличностных коммуникаций, выстраивать стратегию собственного поведения на основах гуманизма.

Латинское слово «tolerantia» обозначает «терпимость», умение образовывать и поддерживать общность в случае, когда одни люди отличаются в некоторой степени от других, от преобладающего типа. Толерантность – это противоположность агрессивности, враждебности, антипатии и жестокости.

В толковом словаре 1940 г. под редакцией Д. Ушакова синонимом понятия «толерантность» так же является «терпимость» [5].

В. Даль понятие «терпение» отождествляет со страданием, ожиданием лучшего, чаянием. Терпеть – значит позволять, а «терпимость» объясняется как качество, способность что-либо или кого-нибудь терпеть «только из милосердия». Следовательно, быть терпимым, значит обладать «смирением, кротостью, великодушием» [4].

Ребенок, выходя из семейной среды, попадает в определенные социальные институты (дошкольное учреждение, школа), встречается с другими нормами, ценностями, культурами, и к этому он должен быть готов. Он должен адекватно, доброжелательно воспринимать других людей, реагировать на ту или иную ситуацию, на другие правила, на необычные для него события. Именно поэтому воспитывать у детей толерантность необходимо с младшего школьного возраста.

По А. Асмолову, можно выделить две группы принципов толерантности, которыми следует руководствоваться для воспитания толерантной личности в условиях поликультурного общества:

1. Принципы воспитания у подрастающего поколения толерантного и терпимого отношения:

- принцип соблюдения общепринятых нравственных ценностей;
- принцип уважения достоинства каждой личности;
- принцип восприятия каждого человека как уникальной личности;
- принцип приобщения к родной культуре и традициям и уважения культур и традиций других народов;

— принцип отрицания насильственных методов разрешения конфликтов;

— принцип воспитания ответственности за свои действия, поведение, высказывание;

— принцип воспитания толерантного сознания по отношению ко всему живому, к другим людям, к самому себе.

2. Принцип гуманизации учебного пространства посредством внедрения идей толерантности в образовательный процесс:

— принцип гуманизации существующих методов и форм преподавания, обучения, воспитания;

— принцип использования методов обучения и воспитания в соответствии с возрастными особенностями учащихся;

— принцип внедрения новейших методов и форм педагогической деятельности, построенных на толерантной основе;

— принцип взаимопонимания, взаимопомощи, взаимозависимости и взаимодополнения во взаимоотношениях «ученик-ученик» и «ученик-учитель»;

— принцип воспитания и побуждения к развитию коммуникативных способностей как главного фактора личности и воспитания детей в коллективе;

— принцип создания условий для успешности каждого обучающегося и т.п. [1].

Одним из источников получения младшими школьниками знаний о социальных нормах, толерантности, формировании у них положительного отношения к окружающим является сказка, поскольку именно он наиболее соответствует сущности ребенка, его внутренним потребностям. Прежде всего, аллегорическая форма многих сказок позволяет не просто познакомить учащихся с теми или иными понятиями, нормами, правилами, но и передать внутренние чувства персонажей, побуждать к размышлениям, позволяющим перенестись из сказки в реальную жизнь, посмотреть на нее по-новому, увидеть себя, свои действия как бы со стороны.

На основе анализа поведения сказочных героев воспитанники учатся выделять положительные и отрицательные черты личности, оценивать их. Использование тематического богатства сказок оказывает существенное влияние на формирование толерантности у младших школьников, сказывается на их поведении и поступках. Анализируя поступки сказочных героев, дети знакомятся с определенными социальными нормами, правилами взаимодействия, толерантного отношения к другим людям.

Среди разнообразных форм и методов воспитания толерантности важное место занимает игра. Именно игра является естественным для младших школьников видом деятельности, где они не только отражают реальную жизнь, но и перестраивают ее. По мнению психологов, в процессе игровой деятельности у детей формируется ориентация на общее содержание человеческих взаимоотношений, происходит выделение в них моментов подчинения и руководства, развиваются обобщенные переживания и ориентация в них.

Следует отметить, что игры помогают воспитанникам выражать собственные чувства, разрешать внутренние конфликты, овладевать малоизвестными способами действий, приобретать опыт конструктивного взаимодействия, что крайне важно в формировании умений и навыков толерантного поведения. По сути, именно игра позволяет ребенку представить себя на месте других людей, расширить спектр собственных мыслей и чувств, способствует лучшему пониманию себя и окружающих. К тому же воспроизведение ролей дает воспитаннику возможность поэкспериментировать с разными моделями поведения и увидеть, к каким последствиям они могут привести. Принимая на себя разные по содержанию и статусу роли, воспитанник сталкивается с необходимостью изменить свои установки, своё отношение, ведь игра требует от него перевоплощения, понимания, принятия и проявления чувств другого человека. Так создаются условия для формирования толерантности, развития самовосприятия, самооценки, самоуважения младших школьников.

Большой воспитательный потенциал для воспитания толерантности младших школьников содержат театрализованные игры как разновидность сюжетно-ролевых игр. Они сохраняют их признаки: содержание, творческий замысел, роль, сюжет, ролевые и организационные действия и отношения. Тематика и содержание театрализованных игр имеют этическую направленность, которая содержится в каждой сказке, литературном произведении и должна найти место в импровизированных постановках. Это дружба, отзывчивость, доброта, честность, смелость, коммуникабельность. Избранный ребенком любимый герой становится образцом для подражания. Ребенок начинает отождествлять себя с интересным для него образом. Способность к такой идентификации позволяет через образы театрализованной игры незаметно влиять на детей. С удовольствием перевоплощаясь в любимый образ, воспитанник добровольно принимает и присваивает присущие ему положительные черты. Самостоятельное разыгрывание ролей детьми позволяет формировать опыт нравственного поведения, умение действовать в соответствии с социальными нормами, способствует развитию коммуникативных, перцептивных и интерактивных умений.

Таким образом, можно утверждать, что воспитание толерантности у младших школьников требует включения в воспитательный процесс условий, адекватных их возрастным и индивидуальным особенностям, что выражается, в первую очередь, в готовности учителя к безоценочному принятию ребенка, основой для которого является доверие, эмпатия, открытость во взаимоотношениях с ним. Кроме этого, взаимоотношения в детском коллективе должны быть организованы на основе взаимопомощи, доверия, доброжелательного и открытого общения. Особое внимание следует уделять практике гуманных взаимоотношений младших школьников, упорной ежедневной работе, направленной на переход «знаниевых» мотивов (ориентация в том, что такое хорошо, а что плохо) в «реально действующие» мотивы (ежедневное управление в своей деятельности усвоенными нормами взаимодействия, общения, поведения). Как правило, довольно часто наблюдается расхождение между знаниями и реальным поведением воспитанников, проявляющееся в их неумении переносить знания и действия, использованные в одной ситуации на другую, находить правильный способ поведения, взаимодействия, общения на основе уже известных правил. Довольно часто это расхождение объясняется недостаточностью практического опыта младших школьников по воплощению имеющихся знаний в собственное поведение. Чтобы преодолеть этот дисбаланс, необходимо систематически приучать младших школьников к проявлению толерантности во взаимоотношениях, активности в межличностном взаимодействии, общении с окружающими.

Подводя итог всему вышесказанному, можно сказать, что толерантность является неотъемлемой частью развития духовно-нравственного потенциала младших школьников. Поддержка и стимулирование толерантности в школьной среде и в семье способствует формированию у детей уважения, понимания и толерантности к различиям, что в свою очередь способствует гармоничному развитию личности.

Список использованной литературы:

1. Асмолов А. Историческая культура и педагогика толерантности // А. Асмолов. – М.: «Мемориал». – 2011. - № 24. - С. 61-63
2. Бондырева, С. К. Толерантность. Введение в проблему / С.К. Бондырева, Д.В. Колесов. - М.: МОДЭК, МПСИ, 2013. - 240 с.
3. Кудрина, Е. Л. Толерантность в системе духовно-нравственного воспитания / Е. Л. Кудрина // Школьная б-ка. – 2012. – №6-7. – С. 85-89: 5 фот. – Библиогр.: с. 89 (7 назв.).
4. Толковый словарь живого великорусского языка: В 4 томах / Даль В.И. - М.: РИПОЛ классик, 2006. / Том 4. Р-Я. – 672 с. / Т. 374-443 с. - (Золотая коллекция). ISBN 5–7905–4703–0
5. Толковый словарь русского языка: в 4 т. / под ред. Д. Н. Ушакова. — М.: Сов. энцикл.: ОГИЗ, 1935—1940. Т. 4: С — Ящурный. / Гл. ред. Б. М. Волин, Д. Н. Ушаков; Сост. В. В. Виноградов, Г. О. Винокур, Б. А. Ларин, С. И. Ожегов, Б. В. Томашевский, Д. Н. Ушаков; под ред. Д. Н. Ушакова. — М.: Гос. изд-во иностр. и нац. слов., 1940. — 1502 стб. https://povto.ru/russkie/slovare/tolkovie/ushakova/tom-4/ushakov-tom-4_0001.htm
6. Федоренко, Л. Г. Толерантность в общеобразовательной школе / Л.Г. Федоренко. - М.: Каро, 2014. - 128 с.

Кириллова К.А.,
Преподаватель кафедры спортивных дисциплин
Федеральное государственное бюджетное образовательное учреждение высшего образования
Нижевартовский государственный университет
Россия, г. Нижневартовск

ИНТЕРИОРИЗАЦИЯ ОБЩЕЧЕЛОВЕЧЕСКИХ ЦЕННОСТЕЙ В ПРОЦЕССЕ ПРОФЕССИОНАЛЬНОЙ ПОДГОТОВКИ БУДУЩЕГО УЧИТЕЛЯ ФИЗИЧЕСКОЙ КУЛЬТУРЫ В ВУЗЕ

Аннотация: Статья посвящена основам процесса формирования личного отношения к общечеловеческим ценностям будущего учителя физической культуры. Выявлено, что для интериоризации таких общечеловеческих ценностей важно уделять большее внимание в процессе профессиональной подготовки будущего учителя физической культуры.

Ключевые слова: общечеловеческие ценности, будущие учителя физической культуры, интериоризация ценностей.

INTERIORIZATION OF GENERAL HUMAN VALUES IN THE PROCESS OF PROFESSIONAL TRAINING OF A FUTURE PHYSICAL EDUCATION TEACHER AT A UNIVERSITY

Kirillova K.A.,
Lecturer at the Department of Sports Disciplines
Federal State Budgetary Educational Institution
of Higher Education
Nizhnevartovsk State University Russia, Nizhnevartovsk

Abstract: The article is devoted to the basics of the process of forming an individual attitude towards universal human values of a future physical education teacher. It has been revealed that it is important to pay more attention to the process of professional training of the future physical education teacher when internalizing any universal human values.

Keywords: universal human values, future physical education teachers, interiorization of values.

Изменения, происходящие в сфере современного образования, основываются на императивах всестороннего, универсально-целостного, гармоничного развития личности; переходе от одномерного к многомерному человеку. При этом, гуманистический потенциал образования становится важным фактором развития человека в условиях доминирования рациональности (технологизма, практицизма и пр.) и вытеснения его чувственно-эмоционального и нравственного потенциала [6, с. 495].

Реализация процесса интериоризации общечеловеческих ценностей у будущего учителя физической культуры является важным аспектом, который помогает сформировать гуманистическую основу, этические принципы, навыки коммуникации и противодействия социальным негативам у специалистов в области педагогики. Это позволит им в дальнейшем эффективно взаимодействовать с учениками, родителями и коллегами, а также способствовать у них формированию позитивных ценностей и нравственных установок [3, с. 200].

Изучению процесса интериоризации общечеловеческих ценностей у педагогов отводится значительное внимание в работах Н.П. Григоровича, И.П. Зенченко, А.А. Лычковского, Б.В. Хечеева и других. Но исследователями отмечается недостаточная изученность этого аспекта именно в рамках профессиональной подготовки будущего учителя физической культуры.

Таким образом, было определено содержание исследования в цели: изучить основы интериоризации общечеловеческих ценностей в процессе профессиональной подготовки будущего учителя физической культуры в вузе.

Общеизвестно, что педагог должен не только воспитывать общечеловеческие ценности, но и искренне верить в них и жить в соответствии с ними. Так В.Н. Ирхиным и соавторами указывается, что педагоги, которые осознают и внутренне принимают общечеловеческие ценности, способны передавать их не только словами, но и своими поступками. Они показывают своим ученикам, как

применять эти ценности в реальной жизни, как принимать морально верные решения и как строить отношения на основе уважения и терпимости [4, с. 8].

Процесс внутреннего осознания и принятия определенных ценностей или идеалов, который приводит к их включению в индивидуальное системное мышление и поведение и называется интериоризация ценностей [10, с. 110].

Таким образом, можно заключить, что интериоризация общечеловеческих ценностей – это процесс формирования личного системного отношения к ценностям и идеалам внутри себя, которые признаются как важные и ценные для любого человека, независимо от его культурной, этнической, религиозной или социальной принадлежности. Эти ценности, по утверждению О.Ж. Бегимкулова, выражают составляющие части гуманизма, то есть уважение к жизни, свобода, справедливость, равенство, толерантность, мир, устойчивое развитие и солидарность [1, с. 113].

Человек, обладающий высоким уровнем эмоциональной воспитанности, умеет контролировать свои эмоции, проявлять выдержку, самообладание, сдержанность и корректность, демонстрирует высокую внутреннюю культуру, и навыки в соблюдении правил поведения и общения, принятых в данном обществе [7, с. 495].

При анализе научно методической литературы было выявлено, что в процессе профессиональной подготовки будущего учителя физической культуры важно уделять особое внимание интериоризации следующих общечеловеческих ценностей:

1. Ценность здоровья. По мнению А.А. Лычковского и А.Р. Борисевича, учителю физической культуры необходимо понимать важность сохранения здоровья, ведения здорового образа жизни для общего физического и психического благополучия. Прежде всего, это важно, поскольку педагог должен будет в дальнейшем поощрять учащихся к активному и здоровому образу жизни, а также развивать в них интерес к занятиям спортом [5, с. 110].

2. Ценность отношения к человеку. Как утверждают К.Д. Чермит и соавторы, учитель физической культуры должен уметь уважать и принимать различия между учащимися, включая их физические способности, культурный контекст и традиции. Ведь он, как уточняют авторы, должен проявлять заботу, эмпатию и уважение к каждому человеку, чтобы создать дружественную и ненасильственную атмосферу на уроках физической культуры [10, с. 117]. Кроме того, как отмечает И.П. Зенченковым, учитель, способствующий развитию данной ценности, помогает детям понять, что здоровые отношения основаны на уважении друг к другу, поддержке, доверии и сотрудничестве. Это в свою очередь способствует созданию позитивного и гармоничного окружения для учащегося [3, с. 204].

3. Ценность справедливости. Н.П. Григорович констатирует, что важно проявление учителем физической культуры честности и справедливости в своей работе, поскольку педагог должен обеспечивать равные возможности для всех учащихся, создавать условия для достижения успеха каждым учеником и показывать пример честной игры и соревнования [2, с. 52].

4. Ценность природы. По мнению В.Н. Ирхина и соавторов, учитель физической культуры должен понимать важность сохранения природы, ведь она является важной частью здорового образа жизни. Воспитывая у учащихся уважение к природе, учитель помогает им осознать связь между самими собой и окружающей средой. Эта ценность помогает формировать ответственное отношение к окружающей среде, экологическую грамотность и желание действовать в интересах природы [4, с. 9].

5. Ценность отечества. Как указывает, Б.В. Хечеев и А.Б. Киштенев, учитель физической культуры, взаимодействуя с учениками, должен передать им ценности национальной истории, традиций, культуры и наследия различных народов. Это поможет в дальнейшем в развитии у учащихся самоуважения, уверенности в себе и понимания смысла и цели своей жизни. А для этого у будущего педагога должна быть сформирована активная гражданская позиция, уважение к правилам и законам своей страны, уважение к ее истории, должно быть сформировано чувство принадлежности к своему народу и родной стране [9, с. 16].

6. Ценность знания. Безусловно, знания являются основой профессиональной компетентности учителя физической культуры. Учитель должен обладать глубокими знаниями о теории и практике физической культуры, спорте, физиологии, психологии и других смежных областях. Воспитание ценностей знания, по мнению Н.А. Попованова и соавторов, позволяет учителю развивать и поддерживать постоянное самообразование и профессиональное совершенствование. Только обладая ценностями знания, учитель будет стремиться постоянно учиться, изучать новые методики, принципы и научные достижения в области физической культуры [6, с. 195].

7. Ценность труда. Эта ценность приобретает свою значимость, поскольку, как указывает О.Ж. Бегимкулов, учитель физической культуры должен понимать и транслировать, что через труд и упорство можно достичь успеха, как в спорте, так и в других сферах деятельности. Помимо этого, указывается автором, что воспитание ценностей труда поможет в дальнейшем учителю физической культуры преодолеть физические и эмоциональные затруднения, становится устойчивыми и находить в себе силы для преодоления трудностей [1, с. 115].

Вывод. Интериоризация общечеловеческих ценностей в процессе профессиональной подготовки будущего учителя физической культуры происходит через интеграцию ценностей: здоровья, отношения к человеку, справедливости, природы, отечества, знания и труда. Осуществляться процесс интериоризации должен непосредственно в профессиональное самосознание, через формирование личностных качеств, убеждений и через активное отражение и осмысление практического опыта.

Список использованной литературы:

1. Бегимкулов О.Ж. Педагогические ценности учителя физической культуры / О.Ж. Бегимкулов // Актуальные проблемы гуманитарных и естественных наук. 2020. № 6. С. 113-117.
2. Григорович Н.П. Социальное партнерство в формировании нравственных ценностей будущих учителей физической культуры / Н.П. Григорович // Аксиологическое измерение образа жизни современной молодежи : материалы международной научно-практической online-конференции. Витебск: ВГУ, 2019. С. 52-54.
3. Зенченков И.П. Анализ понятия ценности для рассмотрения аксиологических основ формирования физической культуры личности будущего учителя / И.П. Зенченков // Вестник Донецкого национального университета. Серия Б: Гуманитарные науки. 2018. № 1. С. 200-207.
4. Ирхин В.Н. Гуманистические ценности педагогических династий как фактор воспитания будущих учителей физической культуры / В.Н. Ирхин, В.Б. Тарабаева, И.А. Шумакова // Теория и практика физической культуры. 2019. № 7. С. 8-9.
5. Лычковский А.А. Здоровье как ценность будущего учителя физической культуры / А.А. Лычковский, А.Р. Борисевич // Состояние и перспективы технического обеспечения спортивной деятельности : сборник материалов VI Международной научно-технической конференции. Минск: БНТУ, 2020. С. 110-113.
6. Маджуга А.Г. Фрактально-голографическое мышление обучающихся: сущность. Структура. Принципы и механизмы формирования/ Агзамов Р.Р., Самоловов Н.А., Юмагулова Н.И., Елагина М.Ю./Евразийский юридический журнал. 2022. № 10 (173). С. 493-495.
7. Маджуга А.Г. Эмоциональная воспитанность как базовый индикатор личностной компетентности специалиста в социомных профессиях /Юмагулова Н.И., Самоловов Н.А., Беляева Л.В., Гайсин Э.Д./ Евразийский юридический журнал. 2022. № 9 (172). С. 483-488.
8. Попованова Н.А. Ценности физической культуры как средство развития мотивационной сферы личности будущего учителя / Н.А. Попованова, М.А. Шадрина, О.А. Леонидова // Физическое воспитание, спорт, физическая реабилитация и рекреация: проблемы и перспективы развития : материалы VI Международной электронной научно-практической конференции. Красноярск: СибГУ им. М.Ф. Решетнева, 2016. С. 195-198.
9. Хечеев Б.В. Формирование духовно-нравственных ценностей будущих учителей физической культуры / Б.В. Хечеев, А.Б. Киштенев // О вопросах модернизации системы подготовки спортивного резерва в Республике Калмыкия : материалы Республиканской заочной научно-практической конференции. Элиста: КалмГУ, 2018. С. 16-18.
10. Чермит К.Д. Интериоризация студентами ценностей физической культуры при применении спортивно ориентированных форм физического воспитания / К.Д. Чермит, Р.Д. Хунагов, А.Г. Заболотный // Гуманитарий Юга России. 2022. Т. 11, № 3. С. 110-119.

© К.А. Кириллова, 2024

Кириллова К.А.,
Преподаватель кафедры спортивных дисциплин
Федеральное государственное бюджетное образовательное учреждение высшего образования
Нижевартовский государственный университет
Россия, г. Нижневартовск

РОЛЬ ИНТЕРАКТИВНЫХ МЕТОДОВ В ФОРМИРОВАНИИ ЦЕННОСТНОГО ОТНОШЕНИЯ К ЧЕЛОВЕКУ У СТУДЕНТОВ ПЕДАГОГИЧЕСКОГО ВУЗА

Аннотация: В статье рассмотрены положительные и отрицательные стороны таких интерактивных методов как лекции, проектные работы, мозговые штурмы, ролевые и деловые игры, дискуссия, кейс-задание и тренинг. Все эти методы рассматриваются с точки зрения применения их для формирования ценностного отношения к человеку у студентов педагогического вуза.

Ключевые слова: ценностное отношение к человеку, общечеловеческие ценности, студенты, лекции, проектные работы, мозговые штурмы, ролевые и деловые игры, дискуссия, кейс-задание, тренинг.

THE ROLE OF INTERACTIVE METHODS IN FORMING A VALUE ATTITUDE TOWARDS PERSONS IN PEDAGOGICAL UNIVERSITY STUDENTS

Kirillova K.A.,
Lecturer at the Department of Sports Disciplines
Federal State Budgetary Educational Institution
of Higher Education
Nizhnevartovsk State University
Russia, Nizhnevartovsk

Abstract: The article presents positive and negative interactive methods such as lectures, project work, brainstorming, role-playing and business games, discussion, case assignments and training. All these methods are based on considering the points of their application for the formation of a value-based attitude towards a person among students of a pedagogical university.

Keywords: value attitude towards a person, universal human values, students, lectures, project work, brainstorming, role-playing and business games, discussion, case assignment, training.

Ценностное отношение к человеку играет важную роль в профессиональной деятельности всех педагогов, поэтому его формирование важно осуществлять у студентов педагогического вуза. Эта общечеловеческая ценность помогает осознавать и уважать значимость каждой личности, ее права на собственное мнение, свободу и самореализацию, помогает студентам педагогического вуза стать толерантными и ответственными педагогами, которые способны качественно учить и воспитывать новое поколение [1, с. 104].

Формирование фрактально-голографического мышления способствует развитию личности обучающегося в многомерном и многоплановом аспекте, позволяя не только эффективно адаптироваться к изменяющимся условиям социальной, биологической, цифровой и информационной жизнедеятельности, но и выступать «творцом» собственного бытия, что имеет, определяющую роль в формировании и развитии психического и психологического здоровья [9, с. 495].

Человек, обладающий высоким уровнем эмоциональной воспитанности, умеет контролировать свои эмоции, проявлять выдержку, самообладание, сдержанность и корректность, демонстрирует высокую внутреннюю культуру, и навыки в соблюдении правил поведения и общения, принятых в данном обществе [10, с. 487].

Современными исследователями подтверждается значимость в современном воспитании студентов, интерактивных методов (К.С. Коколи, Л.В. Корнева, Т.Н. Мухаметзянова и др.), поскольку они активизируют участие студентов, развивают коммуникативные и социальные навыки, способствуют глубокому усвоению знаний и развитию критического мышления, создают комфортную образовательную среду [7, с. 514].

Но недостаточно изученным остается аспект влияния данных методов на воспитание общечеловеческих ценностей, в частности ценностного отношения к человеку. В связи с этим было проведено исследование в цели – проанализировать роль интерактивных методов в формировании ценностного отношения к человеку у студентов педагогического вуза.

В основу исследования легла классификация интерактивных методов воспитания К.С. Коколи, где автор выделяет неимитационные и имитационные методы. Согласно этой классификации к неимитационным интерактивным методам относятся: лекции (например, проблемная, с запланированными ошибками, с визуализацией) и проектные работы (например, творческие, курсовые) [7, с. 508].

Общеизвестно, что *лекции* позволяют преподавателям передать студентам основные теоретические знания по теме, в том числе, связанной с формированием ценностного отношения к человеку. Это позволяет включать информацию о важности развития эмпатии, толерантности, уважения к личности и другое. Т.В. Ежовой подчеркивается важность такого рода методов как лекция, поскольку они позволяют передать большое количество информации за короткое время. Но этот метод имеет и свои недостатки, ведь лекция, как правило, предполагает пассивное участие студентов, что не способствует развитию их активного мировоззрения и ценностного отношения к человеку. Кроме того, как выделяется Т.В. Ежовой, лекция не предоставляет возможности индивидуально адаптировать материалы под каждого студента, что затрудняет формирование ценностного отношения у некоторых из них [4, с. 84].

А.А. Тетерина выделяет некоторые преимущества у *проектных работ* в формировании ценностного отношения к человеку. Это активное вовлечение студентов в образовательный процесс, возможность применить свои знания на практике, а также проектные работы повышают мотивацию и интерес к изучаемому материалу. При этом, также как и в лекции имеется системный подход и коллективная направленность. Отмечаются исследователем и негативные стороны применения проектных работ в воспитании студентов. Например, проектные работы требуют дополнительного времени и усилий от студентов и преподавателей, а некоторые студенты испытывают трудности с планированием работы и управлением временем. К тому же в проектных работах студенты имеют большую свободу в выборе методов и форм работы, что затрудняет контроль и оценку результата, ведь преподавателю будет сложно оценить индивидуальный вклад каждого студента [13, с. 247].

К имитационным интерактивным методам по классификации К.С. Коколи относятся игровые и неигровые методы. Автор классификации к игровым методам относит: мозговые штурмы, ролевые и деловые игры [7, с. 510].

Ролевые игры, по представлениям Т.Н. Мухаметзяновой и М.В. Кизевич, позволяют студентам практиковать свои навыки общения, развивать эмпатию и умение работать в команде, а это в свою очередь помогает им лучше понимать и ценить других людей. В ходе игр студенты вживаются в роли других людей и исследуют сложности и проблемы, с которыми они сталкиваются, а также студенты через ролевую игру способны расширить представление о себе как личности [11, с. 49].

К недостаткам применения ролевых игр в формировании ценностного отношения к человеку у студентов педагогического вуза относится то, что они не всегда полностью отражают реальность и сложность межличностных отношений, с которыми сталкивается учитель [5, с. 288]. Ролевые игры ограничены выбором конкретных ролей и ситуаций, что сужает представление студентов о разнообразии ценностных отношений и ограничивать их опыт [6, с. 165].

С.В. Щербаковым и Н.Н. Щербаковой описываются преимущества *деловых игр* в формировании ценностного отношения к человеку у студентов педагогического вуза. Так, по мнению исследователя, они позволяют студентам применять теоретические знания на практике, что помогает им лучше усвоить их и осознать их важность. Будущие учителя в процессе деловых игр учатся эффективно работать в команде, распределять роли и задачи, принимать коллективные решения, все это не только способствует формированию общечеловеческих ценностей, но и развивает навыки сотрудничества, активного слушания, управления конфликтами [14, с. 314].

При этом необходимо отметить, что есть ограниченность сферы применения деловых игр. Как указывается Ж.А. Аскаровой и М.К. Сураншиевой, это приводит к поверхностному усвоению материала и недостаточному времени для рефлексии и формирования истинного ценностного отношения. Скорректировать это можно, если правильно определять критерии оценки и проводить своевременный анализ результатов [1, с. 106].

Другой интерактивный метод – *мозговой штурм*, он предполагает генерацию множества идей и решений, что способствует развитию самостоятельного мышления и умению находить нестандартные подходы к проблемам. С точки зрения Т.Л. Бородиной и соавторов в процессе мозгового штурма студенты высказывают свои идеи и мнения без страха быть осужденными, а это позволяет учесть различные точки зрения. К тому же мозговые штурмы часто проводятся в группах, что способствует обмену опытом и знаниями между участниками. Так студенты учатся от будущих коллег, делятся своим опытом и находят более эффективные решения [3, с. 34].

Но отмечаются и негативные стороны такого метода как мозговой штурм, например, отсутствие системного подхода. Так, по мнению С.В. Щербакова и Н.Н. Щербаковой, отсутствие системности и последовательности в разработке ценностного отношения к человеку приведет к тому, что отдельные выводы будут случайными и несвязанными. В процессе мозгового штурма участники также сталкиваются с проблемой доминирования сильных голосов, то есть больше и чаще будет слышно мнение наиболее активных студентов, а это приводит к ограничению разнообразия идей и мнений. Чтобы использовать мозговые штурмы для формирования ценностного отношения к человеку у студентов педагогического вуза необходимо учитывать эти ограничения и недостатки, чтобы достичь максимальной эффективности [14, с. 316].

К неигровым интерактивным методам по классификации К.С. Коколи относятся: дискуссия, кейс-задание и тренинг [7, с. 512].

Преимущества *дискуссии* в формировании ценностного отношения к человеку у студентов педагогического вуза, по мнению Л.В. Корневой, заключается в развитии критического мышления, коммуникативных навыков и в расширение кругозора. Например, дискуссия позволяет студентам анализировать различные точки зрения и высказывать собственное мнение; позволяет студентам увидеть разнообразные точки зрения и аргументы, которые не были известны им ранее. Кроме того дискуссия требует умения слушать и высказываться, аргументировать свою позицию и конструктивно общаться с другими, а эти навыки являются необходимыми при формировании ценностного отношения к человеку [8, с. 54].

Недостатками такого интерактивного метода как дискуссия Т.В. Ежова называет опасность возникновения конфликтов. А конфликты препятствуют формированию ценностного отношения к человеку и создают напряженную атмосферу общения [4, с. 86].

Одним из современных интерактивных методов является *кейс-задания*. Этот метод, по утверждению Ж.В. Рзаевой, имеет ряд преимуществ: практическая направленность, развитие аналитических навыков и повышение мотивации. Кейс-задания позволяют студентам непосредственно применять полученные знания на практике, а также требуют от студентов анализировать сложные ситуации и принимать взвешенные решения. По мимо этого кейс-задания зачастую интересные и актуальные для студентов, поскольку обычно они отражают реальные ситуации и проблемы, а это помогает студентам лучше понять значение общечеловеческих ценностей в их будущей профессии и повысить их мотивацию к обучению [12, с. 38]. Т.Н. Мухаметзяновой и М.В. Кизевич отмечают и негативные стороны такого метода как кейс-задания, например, в рамках этого метода создаются абстрактные ситуации, которые не всегда легко переносятся на реальность, а это затрудняет применение полученных знаний и ценностей в практической деятельности студентов [11, с. 53].

Л.А. Барановская и Н.В. Ковчина выделяют некоторые преимущества у *тренинга* в формировании ценностного отношения к человеку – это практическая направленность, интериоризация и развитие навыков коммуникации. Тренинги предоставляют студентам возможность непосредственного участия в различных практических упражнениях, где они применяют полученные знания и навыки в реальных ситуациях. В рамках этого метода студенты развивают способность к самокритическому мышлению и рефлексии, что позволяет им анализировать свое поведение по отношению к другим людям. А также тренинги помогают студентам развивать навыки эффективной коммуникации, что открывает возможности для более успешного взаимодействия с людьми и создания гармоничных отношений.

Отмечаются Л.А. Барановской и Н.В. Ковчиной и негативные стороны применения тренинга в воспитании студентов. Например, тренинги часто имеют конкретное направление и фокусируются на определенных аспектах формирования ценностного отношения к человеку, что ограничивает общую картину восприятия и не учитывает индивидуальные особенности студентов [2, с. 149].

Вывод. Интерактивные методы являются эффективными в процессе формирования ценностного отношения к человеку у студентов педагогического вуза. Чаще всего на практике

применяются: лекции, проектные работы, мозговые штурмы, ролевые и деловые игры, дискуссия, кейс-задание и тренинг. Каждый из этих методов имеет свои положительные и отрицательные стороны. Наиболее эффективно будет комбинирование данных методов.

Список использованной литературы:

1. Аскарлова Ж.А. Формирование у студентов ценностного отношения к человеку в будущей профессиональной деятельности / Ж.А. Аскарлова, М.К. Сураншиева // Россия и Европа: связь культуры и экономики: материалы XIV международной научно-практической конференции. Прага: World Press s.r.o., 2016. С. 104-108.
2. Барановская Л.А. Приобщение студентов к социальным ценностям / Л.А. Барановская, Н.В. Ковчина // Европейский журнал социальных наук. 2018. № 2-2. С. 149-157.
3. Бородина Т.Л. Формирование и сохранение духовных общечеловеческих ценностей современных студентов разных стран / Т.Л. Бородина, С.В. Павлова, О.Б. Колесникова // Проблемы современного педагогического образования. 2020. № 66-4. С. 34-37.
4. Ежова Т.В. Ценностно-смысловые ориентиры коммуникативно-речевого взаимодействия субъектов образования в педагогическом вузе / Т.В. Ежова // Современный ученый. 2020. № 6. С. 84-87.
5. Жалбэ М.Г. Отношение к учебной и физкультурно-спортивной деятельности студентов-первокурсников / М.Г. Жалбэ, Л.А. Волков, А.Ю. Пашенко, К.А. Кириллова // Сборник избранных статей по материалам научных конференций ГНИИ «Нацразвитие»: материалы конференций. Санкт-Петербург: Нацразвитие, 2019. С. 288-291.
6. Кириллова К.А. К вопросу о роли физической культуры и спорта в жизни учащейся молодежи / К.А. Кириллова // Инноватика в современном образовании: от идеи до практики: материалы III Международной научно-практической конференции. Чебоксары: Экспертно-методический центр, 2017. С. 165-168.
7. Коколи К.С. Интерактивные методы и технологии обучения и воспитания / К.С. Коколи // Наследие Н.К. Крупской и современность: научные труды Всероссийской научно-практической конференции. Москва: МАНПО, 2019. С. 508-514.
8. Корнева Л.В. Дискуссия как метод интерактивного обучения и воспитания / Л.В. Корнева // Вестник научных конференций. 2022. № 5-1(81). С. 54-56.
9. Маджуга А.Г., Фрактально-голографическое мышление обучающихся: сущность. Структура. Принципы и механизмы формирования/ Агзамов Р.Р., Самоловов Н.А., Юмагулова Н.И., Елагина М.Ю./Евразийский юридический журнал. 2022. № 10 (173). С. 493-495.
10. Маджуга А.Г., Эмоциональная воспитанность как базовый индикатор личностной компетентности специалиста в социомных профессиях /Юмагулова Н.И., Самоловов Н.А., Беляева Л.В., Гайсин Э.Д./ Евразийский юридический журнал. 2022. № 9 (172). С. 483-488.
11. Мухаметзянова Т.Н. Роль активных и интерактивных методов обучения студентов в формировании патриотизма и духовно-нравственных ценностей / Т.Н. Мухаметзянова, М.В. Кизевич // Социально-ориентированное проектирование системы формирования гражданской идентичности учащейся молодежи в поликультурном образовательном пространстве: сборник материалов Международной научно-практической конференции. Казань: Данис, 2018. С. 49-54.
12. Рзаева Ж.В. Формирование эмпатических способностей у студентов педагогических специальностей с использованием методов активного обучения / Ж.В. Рзаева // Вышэйшая школа: навукова-метадычны і публіцыстычны часопіс. 2015. № 5(109). С. 38-41.
13. Тетерина А.А. Практическая ценность проектного метода в целях решения проблемы духовно – нравственного воспитания студентов / А.А. Тетерина // Наука в современном обществе: закономерности и тенденции развития: сборник статей Международной научно-практической конференции. Магнитогорск: Аэтерна, 2018. С. 247-252.
14. Щербаков С.В. Профессиональное воспитание студента педагогического вуза в контексте непрерывной педагогической практики / С.В. Щербаков, Н.Н. Щербакова // Проблемы современного педагогического образования. 2020. № 69-1. С. 314-318.

© К.А. Кириллова, 2024

ЗДОРОВЫЙ ОБРАЗ ЖИЗНИ И ПРАВИЛЬНОЕ ПИТАНИЕ

Аннотация: Здоровый образ жизни и правильное питание играют важную роль в поддержании здоровья и общего благополучия человека. Они помогают избежать многих заболеваний, улучшить физическое и психическое состояние человека, а также повысить жизненный тонус и наличие энергии. Физические нагрузки, отказ от вредных привычек, употребление свежих и натуральных продуктов, регулярный режим сна и отдыха – это все является важным составляющим здорового образа жизни. Забота о себе, своем здоровье, своей физической форме и психическом состоянии не только улучшают качество жизни, но и продлевают ее.

Ключевые слова: Здоровье, здоровый образ жизни, правильное питание, вредные привычки.

Забота о здоровье – это одна из основных составляющих счастливой и полноценной жизни. Одним из ключевых аспектов здорового образа жизни является правильное питание. Питание играет важнейшую роль в нашем организме.

Компоненты здорового образа жизни представлены ниже на рисунке 1.

Компоненты здорового образа жизни



Рисунок 1 – Компоненты здорового образа жизни

Правильное питание позволяет поддерживать оптимальный вес, улучшать работу органов и систем организма, укреплять иммунитет, обеспечивать энергией и улучшать настроение. Важно уметь правильно сочетать продукты, учитывать их питательную ценность и не переедать.

Чтобы обеспечить свой организм всеми необходимыми питательными веществами, рекомендуется употреблять разнообразную пищу, включая фрукты, овощи, злаки, бобовые, молочные продукты, мясо и рыбу. Важно употреблять достаточное количество витаминов, минералов, белков, углеводов и жиров.

Также следует контролировать размер порций и частоту приема пищи, учитывать индивидуальные особенности организма (например, возможные аллергии или непереносимости), следить за качеством продуктов и избегать излишеств в употреблении пищи.

Рисунок 2 показывает нам наполнение тарелки при приеме пищи.



Рисунок 2 – Наполнение тарелки при приеме пищи

Нельзя забывать о значении воды для нашего организма – необходимо употреблять достаточное количество воды в течение дня, чтобы поддерживать гидроравновесие и обеспечивать правильные обменные процессы.

Помимо правильного питания, важно вести активный образ жизни, заниматься спортом, избегать вредных привычек (курение, употребление алкоголя), следить за сном и психоэмоциональным состоянием.

В целом, забота о здоровье – это комплексный процесс, требующий соблюдения ряда правил и рекомендаций, но при этом приносящий ощутимые результаты в виде улучшения физического и психического благополучия.

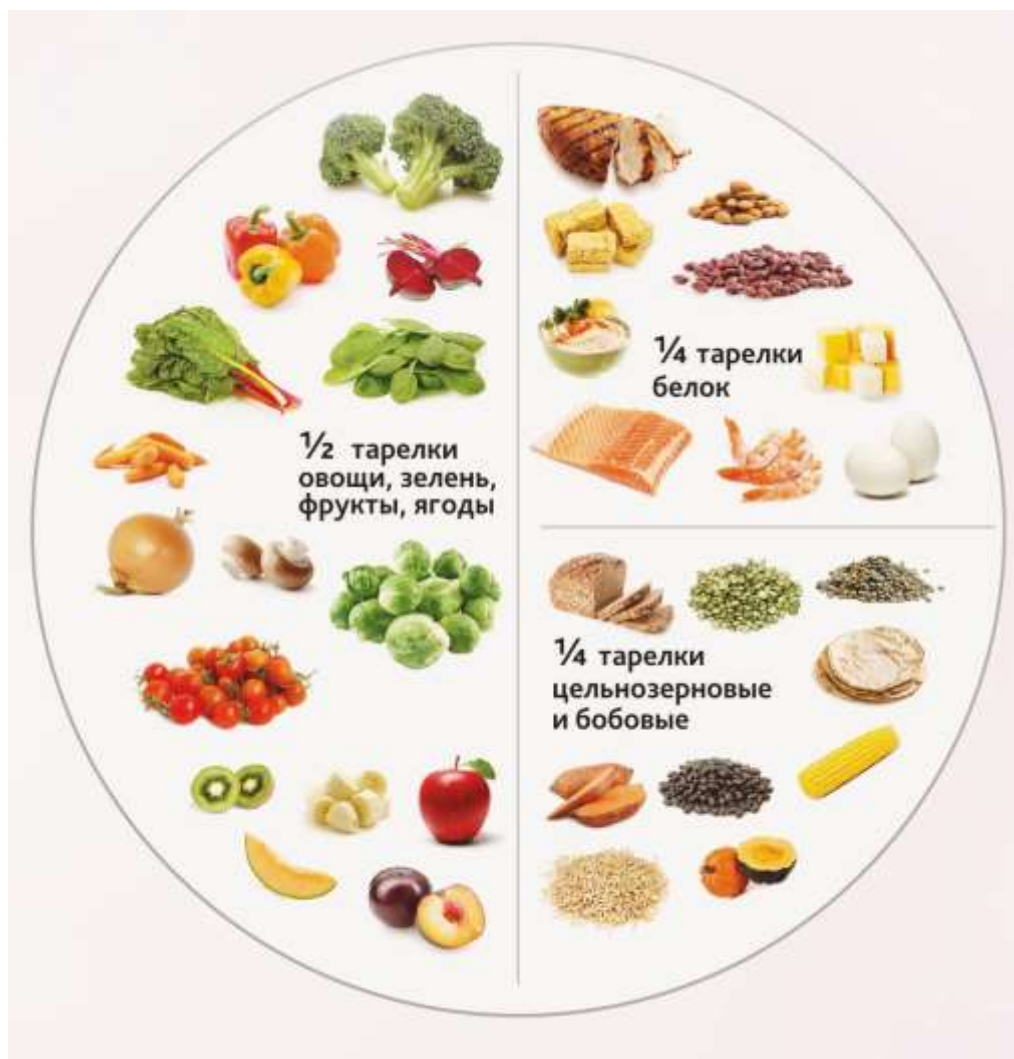
Правильное питание включает в себя сбалансированное потребление всех необходимых макро- и микроэлементов, витаминов и минералов. Это значит, что наш рацион должен быть разнообразным и состоять из свежих фруктов, овощей, злаков, масел, молочных продуктов, белков и других полезных продуктов [1].

Разнообразное и сбалансированное питание играет ключевую роль в поддержании нашего здоровья и благополучия. Важно учитывать, что разные продукты содержат различные питательные вещества, поэтому их сочетание в рационе позволяет обеспечить нашему организму все необходимое для правильного функционирования [1].

На рисунке 3 мы можем увидеть пример сбалансированного питания.



Рисунок 3 – Сбалансированное питание

Фрукты и овощи богаты витаминами, минералами и антиоксидантами, которые способствуют укреплению иммунитета, защите клеток от свободных радикалов и общему улучшению здоровья. Злаки и бобовые предоставляют организму необходимые углеводы, белки, витамины группы В и минералы. Масла и жиры важны для правильного функционирования мозга и клеток, а также для усвоения некоторых витаминов.

Молочные продукты обеспечивают кальций, необходимый для здоровья костей и зубов, белки и другие микроэлементы. Белковые продукты (мясо, рыба, яйца, орехи, бобы и т. д.) важны для роста и восстановления тканей, образования гормонов и ферментов.

Примерный рацион приема пищи на день есть возможность увидеть на рисунке 4.



Рисунок 4 – Примерный рацион на день

Следует помнить, что употребление в пищу разнообразных продуктов и следование принципу умеренности в еде является ключом к здоровому питанию. Важно также не забывать про режим питания, прием пищи в определенное время и контроль размера порций, чтобы поддерживать оптимальное физическое и психическое состояние.

Отказ от вредных привычек, таких как употребление алкоголя, курение и употребление быстрой пищи, также является неотъемлемой частью здорового образа жизни. Правильное питание и забота о своем теле помогает избежать множества заболеваний, улучшает пищеварение, укрепляет иммунитет и повышает общий тонус организма [2].

Отказ от вредных привычек, таких как употребление алкоголя, курение и употребление быстрой пищи, является одним из ключевых шагов к здоровому образу жизни. Эти вредные привычки могут негативно отразиться на нашем здоровье, приводя к развитию различных заболеваний сердечно-сосудистой системы, рака, ожирения, сахарного диабета и других проблем [2].

Правильное питание, умеренное потребление алкоголя (или его полный отказ), отказ от курения и минимизация потребления быстрой пищи помогают поддерживать оптимальное состояние организма, укрепляют иммунитет и снижают риск развития многих хронических заболеваний. Кроме того, здоровый образ жизни способствует улучшению пищеварения, обмена веществ, психического состояния и общего тонуса организма.

Важно также помнить, что забота о своем теле включает в себя регулярную физическую активность, достаточный отдых и сон, позитивное мышление, стрессоустойчивость и поддержание эмоционального равновесия. Все эти аспекты в комплексе помогут сохранить здоровье, повысить качество жизни и достичь гармонии между физическим и психическим благополучием [3].

Поэтому важно помнить, что забота о своем здоровье начинается с того, что мы кладем в свой рот. Уделяя внимание своему питанию и отказываясь от вредных привычек, мы делаем первый шаг на пути к здоровому и счастливому будущему.

Правильное питание и отказ от вредных привычек играют фундаментальную роль в нашем здоровье и благополучии. То, что мы едим, влияет на наше физическое и психическое состояние, а также на наше общее благополучие в целом. Уделяя внимание своему питанию, выбирая полезные продукты и ведя здоровый образ жизни, мы демонстрируем заботу о своем здоровье и делаем важные шаги к улучшению качества жизни [3].

Помните, что каждый выбор, который мы делаем в отношении питания и образа жизни, оказывает влияние на наше самочувствие и долгосрочное здоровье. Принятие решения употреблять полезные продукты, отказаться от вредных привычек и вести активный образ жизни поможет нам чувствовать себя лучше, быть более энергичными и радостными, а также снизить риск развития многих заболеваний.

Таким образом, забота о своем здоровье и питание должны быть приоритетом для каждого из нас. Позаботьтесь о себе, следите за своим рационом, занимайтесь спортом, отказывайтесь от вредных привычек и наслаждайтесь здоровым и счастливым будущим!

Список использованной литературы:

1. Алешин, Е. А. Компоненты физической культуры личности / Е. А. Алешин // Современные исследования: теория, практика, результаты : сборник материалов Международной научно-практической конференции, Москва, 22 января 2024 года. – Москва: Общество с ограниченной ответственностью "Издательство АЛЕФ", 2024. – С. 35-37. – EDN LFYZNE.

2. Головкин, Е. А. Развитие информационных технологий в современном спорте / Е. А. Головкин, Е. А. Алешин // Вызовы современности и стратегии развития общества в условиях новой реальности : сборник материалов XXIII Международной научно-практической конференции, Москва, 19 января 2024 года. – Москва: Общество с ограниченной ответственностью "Издательство АЛЕФ", 2024. – С. 356-359. – EDN KVSYHR.

3. ФИЗИЧЕСКАЯ КУЛЬТУРА И СПОРТ В СОВРЕМЕННОЙ ЭКОНОМИЧЕСКОЙ СИСТЕМЕ Гетманская Я.Э.

В книге: ТЕЗИСЫ ДОКЛАДОВ XLVIII НАУЧНОЙ КОНФЕРЕНЦИИ СТУДЕНТОВ И МОЛОДЫХ УЧЕНЫХ ВУЗОВ ЮЖНОГО ФЕДЕРАЛЬНОГО ОКРУГА. Краснодар, 2021. С. 200.

4. Цыганкова, В. О. Организация и проведение соревнований по плаванию / В. О. Цыганкова, В. Ю. Ковалева // Актуальные вопросы гуманитарных и социальных наук : Материалы Всероссийской научно-практической конференции с международным участием, Чебоксары, 16 июня 2022 года. – Чебоксары: Общество с ограниченной ответственностью «Издательский дом «Среда», 2022. – С. 257-258. – EDN HUFVEJ.

© К.В. Кусочек, 2024

ВФСК ГТО КАК СТИМУЛ ДЛЯ ЗАНЯТИЙ ФИЗИЧЕСКОЙ КУЛЬТУРОЙ МОЛОДЕЖЬЮ

Аннотация: Авторами исследуется роль Всероссийского физкультурно-спортивного комплекса «Готов к труду и обороне» (ГТО) как стимула для занятий физической культурой среди молодежи. Анализируется история и развитие программы ГТО, ее включение в федеральные проекты и нормативное регулирование. Особое внимание уделяется актуальной статистике о участии в программе и их достижениях в физической подготовке. Результаты исследований демонстрируют, среди молодых учащихся, подвергшихся испытаниям, малая доля достигает высоких результатов, в связи с недостаточным уровнем физической подготовленности. Имеющиеся проблемы с координацией движений отрицательно сказываются на их способности выполнять технические задачи и влияют на общую эффективность, что и обуславливается актуальность настоящего исследования. Полученные результаты позволяют выявить факторы, способствующие привлечению молодежи к занятиям спортом, а также предлагаются рекомендации для улучшения эффективности и привлекательности программы ГТО среди молодого поколения.

Ключевые слова: ГТО, стимул, спорт, молодежь.

На сегодняшний день функционирует Всероссийский физкультурно-спортивный комплекс под названием «Готов к труду и обороне» (далее – ГТО), который представляет собой ключевую программную и нормативную основу для физического развития населения. Целью данного комплекса является содействие развитию массового спорта и улучшению здоровья граждан. Программа ГТО предусматривает подготовку и выполнение определенных нормативов физической активности различных возрастных групп населения, что соответствует требованиям, установленным для достижения золотого, серебряного и бронзового знаков отличия в системе ГТО. С 2019 г. ГТО включен в Федеральный проект «Спорт – норма жизни!», который в свою очередь является составляющей Национального проекта «Демография» (с 2019 по 2030 гг.).

История Всесоюзного физкультурно-спортивного комплекса (ГТО) отражает эволюцию подходов к физической подготовке и спортивной деятельности в Советском Союзе и России. Зарождение ГТО в 1931 г. было оправдано не только стремлением к подготовке молодежи к оборонным нуждам страны, но и к созданию культуры здорового образа жизни. Этот комплекс стал неотъемлемой частью образовательной и воспитательной работы в школах, вузах и других общественных учреждениях, способствуя формированию и развитию физически активной, здоровой нации.

В период существования ГТО в СССР, его нормативы и требования периодически изменялись и дополнялись, отражая изменяющиеся потребности общества и научные достижения в области физической подготовки. Однако, с исчезновением Советского Союза в 1991 году, комплекс ГТО фактически прекратил свое существование до 2013 года. В 2014 году, под руководством президента России Владимира Путина, институт ГТО был возрожден с целью укрепления здоровья и подготовки населения к физической активности.

24 марта 2014 г. был подписан Указ № 1721 [1], ориентированный на дальнейшее усовершенствование государственной политики в сфере физической культуры и спорта. Этот документ ставил целью создание эффективной системы физического воспитания, направленной на развитие человеческого потенциала и укрепление здоровья населения. В рамках реализации этого комплекса с января 2017 г. были охвачены все возрастные категории. Обязательные испытания включают в себя тесты на силу, быстроту, гибкость и выносливость.

Разработчики нового комплекса ГТО при создании его опирались на комплексы 1972 и 1985 гг., именно на их основе были разработаны нормативы спортивной деятельности. Как и ранее, основным приоритетом остается формирование спортивной культуры и гармоничное развитие всех занимающихся [2]. Главная задача комплекса ГТО заключается не только в поддержании здорового образа жизни населения, но и в оказании положительного влияния на демографическую ситуацию в стране.

Рассмотрев теоритические аспекты ГТО, счиатем необходимым проанализировать его практическую реализацию, посредством изучения официальной статистики по регионам РФ за 2023 г. [3].

Итоги второго квартала 2023 г. свидетельствуют о стабильном лидерстве Воронежской области и Ямало-Ненецкого автономного округа в Рейтинге ГТО. Наблюдается положительная динамика в показателях множества регионов, что подтверждает их стремление к повышению эффективности в области физической подготовки. Однако, необходимо обратить внимание на отдельные субъекты, включая Кабардино-Балкарскую Республику, которая испытывает затруднения и потеряла значительное количество позиций в рейтинге. Анализ данных позволит выявить факторы, способствующие успеху и препятствующие достижению целей, что, в свою очередь, поможет разработать эффективные стратегии для улучшения ситуации. Увеличение числа участников в движении ГТО на 500 тыс. человек и успешное прохождение испытаний на знак отличия ГТО более чем 8,1 млн человек подчеркивают значимость и актуальность данной инициативы в современном России.

Согласно заявлению министра спорта РФ Виталия Мутко, общество должно признавать и поощрять тех, кто активно занимается спортом и популяризирует его. Для мотивации к занятиям спортом были введены различные стимулы, такие как дополнительные дни отпуска для работников, дополнительные баллы для студентов и молодежи. По данным министерства спорта, около 70% населения России способно сдать нормативы ГТО, что является высоким показателем [4]. Однако, необходимо признать, что наличие внешней мотивации в начале играет важную роль в формировании интереса к сдаче нормативов ГТО.

Таким образом, включение ВФСК ГТО в федеральные проекты свидетельствует о признании важности данной программы на уровне государственной политики. Анализ данных о результатах реализации, показывает растущую положительную динамику во многих субъектах, что подтверждает наличие интереса молодежи к участию в программе.

На данный момент невозможно оценить ГТО, как очевидный стимул к занятию молодежи спортом, поскольку, все-таки, главной мотивацией для получения значка ГТО являются предпочтения, в том числе и при поступлении в учебные заведения.

Учитывая эти обстоятельства и государственную значимость ГТО, для переключения фокуса внимания с преимуществ обладания значка на процесс получения и дальнейшего физического развития россиян, предлагаем внести изменения на государственном уровне в образовательные программы учебных заведений, посредством включения одного обязательного семинара по физической культуре на тему важности комплекса ГТО.

На наш взгляд, программа такого семинара должна строиться по следующему плану: общая информация о программе, важность первичной диагностики организма, необходимость тренировок с прогрессией, и только после этого свободный, добровольный выход на сдачу норм ГТО. Такое усовершенствование образовательной программы, по нашему мнению, не только сформирует правильные стимулы у молодежи, но и увеличит количество и качество сдач норм ГТО.

Список использованной литературы:

1. Указ Президента РФ от 24 марта 2014 г. № 172 «О Всероссийском физкультурно-спортивном комплексе «Готов к труду и обороне» (ГТО)» // СПС «ГАРАНТ».
2. Морев Д.Г., Марченко И.Н. Влияние комплекса гто на мотивацию занятий спортом у молодёжи // Вестник Санкт-Петербургского университета МВД России. 2021. №4 (92). С. 1-2.
3. Рейтинг гто по итогам ii квартала 2023 г. Официальный сайт ГТО. // <https://www.gto.ru/news/11072023-rejting-gto-po-itogam-ii-kvartala>.
4. Информационный портал ТАСС. Мутко: граждане России, успешно сдавшие ГТО, могут получить дополнительные дни отпуска. // <https://tass.ru/obschestvo/1822603>.
5. Головкин, Е. А. Развитие информационных технологий в современном спорте / Е. А. Головкин, Е. А. Алешин // Вызовы современности и стратегии развития общества в условиях новой реальности : сборник материалов XXIII Международной научно-практической конференции, Москва, 19 января 2024 года. – Москва: Общество с ограниченной ответственностью "Издательство АЛЕФ", 2024. – С. 356-359. – EDN KVSYHR.
6. Алешин, Е. А. Компоненты физической культуры личности / Е. А. Алешин // Современные исследования: теория, практика, результаты : сборник материалов Международной научно-практической конференции, Москва, 22 января 2024 года. – Москва: Общество с ограниченной ответственностью "Издательство АЛЕФ", 2024. – С. 35-37. – EDN LFYZHE.

© Л.А. Мандрикина, 2024

РОЛЬ КУЛЬТУРНЫХ ПРАКТИК В ФОРМИРОВАНИИ ХУДОЖЕСТВЕННО-ТВОРЧЕСКОЙ АКТИВНОСТИ СТУДЕНТОВ-МУЗЫКАНТОВ, НА ПРИМЕРЕ СОЦИАЛЬНО-КОММУНИКАТИВНОЙ ПРАКТИКИ

В психолого-педагогической литературе [1] понятие «художественно-творческая активность» до сих пор остается одним из актуальных. Прежде всего это связано с тем, что данное понятие содержит несколько категорий, таких как «творчество» и «активность».

В исследованиях Я.А. Коменского активность рассматривается как важнейшая составляющая педагогического обучения (подъем духа, сил, живость и усердие)[2]. Это характеристика личности и ее деятельности в достижении целей обучения и воспитания, а также профессионального развития личности будущего специалиста.

В педагогике и психологии выделяют следующие виды активности: преобразовательная, познавательная, коммуникативная, творческая и другие. У каждого вида активности в соответствующей деятельности присутствует своя специфика. Данная специфика определяется особенностями и направленностью личности.

Проанализировать проблемы развития творческой личности помогает творческая активность. Стоит отметить, что очень часто данный вид активности приравнивают к художественным видам творчества.

В.С. Безрукова в своих исследованиях рассматривает «творческую активность» как свойство личности, которое проявляется в деятельности посредством оригинальности и новизны[3, с. 56].

Рассматривать структуру творческой активности рекомендуется через систему мотивационного, рефлексивного, поведенческого компонентов[4].

Мотивационный компонент можно охарактеризовать при помощи доминирующих мотивов, посредством которых проявляется осознанное отношение личности к ценностям и целям в профессиональной деятельности на основе социальных мотивов, мотивов профессионального достижения, личностного престижа и т.д. Критериальным показателем данного компонента выступает осознание творческой активности.

Рефлексивный компонент рассматривается посредством развития механизма мышления, в котором осуществляется критический анализ. Рефлексивные процессы регулируют выбор в решениях профессиональных проблем, основываясь на предпочтениях личности, ее интересов. Критериальный показатель данного компонента- сформированность самооценки личности как субъекта творческой деятельности.

Практический аспект творческой активности можно рассмотреть в поведенческом компоненте, главной функцией которого является самоопределение и самовыражение личности в учебно-профессиональной деятельности [5]. Критериальным показателем данного компонента рассматривается способ осуществления педагогической деятельности.

Ученые в области педагогики В.А.Сластенин, И.Ф. Исаев, А.И. Мищенко, Е.Н. Шиянов выделяют шесть критериев творческой активности студентов [6]:

Первый критерий- развития личности. Целью данного критерия принято считать знания, умения и навыки студента, полученные в процессе обучения. Контроль проводится с использованием тестов на практических занятиях, зачетах и экзаменах.

Второй критерий- снижения времени. Данный критерий помогает внедрять в образовательный процесс различные приемы и средства обучения для грамотного распределения учебного времени студентов между дисциплинами.

Третий критерий – направленности на творчество. В данном критерии рассматриваются результаты обучения студента.

Четвертый критерий – критерий облегчения учебной деятельности студентов, при помощи упрощения материала, его доступности с соблюдением принципов дидактики. Измеряется критерий бланком самооценки.

Пятый критерий – критерий самостоятельности. При помощи опросника, который отражает степень удовлетворения, студенты отвечают на вопрос «насколько они удовлетворены процессом обучения».

Шестой критерий рассматривает отношение студентов к преподавателям и конкретным видам занятий. Измеряют критерий используя вопросники с применением шкал отношений.

Художественно-творческая активность – это вид деятельности, итог сложных взаимоотношений всех вышеизложенных критериев.

Рассматривать структуру художественно-творческой активности рекомендуется через совокупность мотивационного, эмоционального, практического компонентов.

Основываясь на данных компонентах можно выделить следующие критерии художественно-творческой активности:

1. Творческий интерес, который включает в себя творческий поиск.
2. Увлеченность и эмоциональный подъем, проявляющиеся в творчестве.
3. Стремление к творческим достижениям. Получая удовлетворение в процессе творческой деятельности, студент продолжает поиск решений для более углубленного изучения проблемы (В.И. Андреев, В.Г. Леонтьев, В.С. Мерлин) [7, с.502].
4. Личная значимость в творческой деятельности – этот критерий характеризуется направленностью личности в творческой деятельности и ее значимостью в системе ценностных ориентаций.

Все вышеизложенные критерии способствуют формированию художественно-творческой активности студентов-музыкантов и могут быть реализованы посредством социально-коммуникативной практики.

Основными свойствами социально-коммуникативных практик в понимании Г. Гарфинкеля является их наблюдаемость, объяснимость, эмоциональность, сообщаемость и рефлексивность [8]. Формирование художественно-творческой активности в социально-коммуникативных практиках рассматривается посредством творческой деятельности студентов

факультета искусств, с проявлением эмоциональной активности во время концертных выступлений. Психологическая подготовка студентов к концертному выступлению должна начинаться с самых первых занятий. Преподаватель должен создать эмоционально-творческую атмосферу, которая в дальнейшем положительно повлияет на студентов и вызовет интерес к выступлению.

Отметим, что большинство студентов чувствуют скованность при исполнении произведений на сцене, именно поэтому данная форма культурных практик считается одной из важнейших в профессиональной деятельности и считается завершающим этапом всей работы над музыкальным произведением. Исходя из вышеизложенного, стоит отметить, что данный фактор, может негативно сказаться на эмоциональной активности студентов, что в дальнейшем отрицательно повлияет на формирование художественно-творческой активности.

Вначале занятий рекомендуется проводить работу со студентами посредством тренинга для определения их умений проявлять эмоциональную активность в практике. Программа тренинга может включать два смысловых блока: «хочу», «могу». Каждый блок тренинга начинается с активизирующей беседы (10-15 минут) по основным проблемам и завершается индивидуальными консультациями.

Данная форма работы позволяет студентам почувствовать свободу в проявлении эмоциональной активности, способна определить причины сценического волнения и подобрать техники дыхания для устранения проблемы.

В данной статье, рассмотрим несколько техник дыхания, которые помогут студентам стабилизировать эмоциональную активность, приведем примеры:

1. Ровное дыхание как правило, подразумевает вдохи и выдохи продолжительностью 3-5 секунд помогают справиться со стрессом лучше всего, в дополнении стоит закрыть глаза, для того чтобы расслабиться. Продолжительность процедуры варьируется от 30 секунд до минуты.

2. Диафрагмальное дыхание является основой всех дыхательных практик. Эта техника включает в себя полное вдыхание через нос и «в живот», чтобы он расширялся наружу, а затем медленное выдыхание изо рта, пока живот «спускается». Хотя это может показаться простым, в большинстве случаев люди допускают ошибки, делая неглубокие вдохи «в грудь». Это привычный

способ дыхания, но он не помогает уменьшить стресс. Вдыхание в грудь фактически удерживает ваше тело в режиме боя, не переводя в режим отдыха.

Зачетное занятие в социально-коммуникативной практике проводится посредством заполнения индивидуального плана студента, включающего следующие шаги:

1. Создание ситуации получения опыта в ходе практики.

Определяются те умения, которые были получены студентом в ходе данной практики и руководили его деятельностью в цепочке: цель, задачи, мотив, деятельность, результат и удовлетворенность в получении результата.

2. Реализация практики.

На этапе реализации данной практики, обучающимися использовались методики, позволяющие выстраивать собственную деятельность студента в формировании художественно-творческой активности посредством концертных выступлений для дальнейшего перенесения полученных умений в работу с обучающимися в школе.

3. Анализ результативности практики.

Студенты отслеживали результат использования методик и техник в собственной деятельности во время прохождения практики.

4. Рефлексия.

Студентами проводилась оценка деятельности и удовлетворения результатами посредством применения практик в работе с обучающимися в школе.

Таким образом, художественно-творческая активность – это сложное интегральное качество личности, в структуре которой прослеживаются компоненты и критерии. Развитие данного вида активности позволяет подготовить специалиста, с устойчивым интересом к творчеству. Это специалист будущего, который способен жить и творить в постоянно меняющихся условиях современного мира.

Список использованной литературы:

1. Роберт И.В., Лавина Т.А. Толковый словарь терминов понятийного аппарата информатизации образования/И.В. Роберт, Т.А. Ларина.- [Электронный ресурс].-Режим доступа: <http://www.rusnauka.com> (дата обращения 24.04.2024)

2. Тихомирова Н.Ф.Педагогическая деятельность Я. А. Коменского и ее значение в современной педагогике/ Н. Ф. Тихомирова.- [Электронный ресурс].-Режим доступа: <http://www.rusnauka.com> (дата обращения 27.04.2024)

3. Безрукова В.С. Проективная педагогика/ В.С. Безрукова.-Екатеринбург.:Деловая книга,2018.-344с.

4. Калдыбаева А.Т., Шамбеталиев К.Ы. Компоненты и критерии творческой активности студентов/А.Т. Калдыбаева, К.Ы. Шамбеталиев.- [Электронный ресурс].- Режим доступа:<http://science-education.ru> (дата обращения 23.04.2024)

5. Абульханова-Славская К.А. О субъекте психической деятельности. Методологические проблемы психологии/ К.А. Абульханова-Славская.- [Электронный ресурс].- Режим доступа: <https://lib.ipran.ru>(дата обращения 22.03.2024)

6. Слостенин В.А., Исаев И.Ф.,Шиянов Е.Н. Педагогика/ В.А. Слостенин, И.Ф. Исаев,Е.Н. Шиянов.- [Электронный ресурс].- Режим доступа: slastenin-va-isaev-if-shiyanov-en-pedagogika_6себес538ad.html (дата обращения 24.04.2024)

7. Мерлин В.С. Психология индивидуальности/ В.С. Мерлин.-М.: Воронеж,2017.-544с.

8. Григорьев В.Ю. Исполнитель и эстрада. Моск. гос. консерватория им. П.И. Чайковского/ В.Ю. Григорьев.- [Электронный ресурс].- Режим доступа: <https://search.rsl.ru/ru/record/01000647006> (дата обращения: 04.05.2024г.)

© М.И. Птицына, 2024

ОСОБЕННОСТИ ФУНКЦИОНИРОВАНИЯ НАЦИОНАЛЬНЫХ СТЕРЕОТИПОВ В АНГЛОЯЗЫЧНОМ РЕКЛАМНОМ ТЕКСТЕ

Аннотация: Данная статья посвящена исследованию такого фрагмента языка, как стереотип. В данной работе стереотип определяется как упрощенное представление о предметах и явлениях окружающей действительности, не являющееся следствием жизненного опыта человека. В данной работе был проведен анализ примеров англоязычной рекламы с употреблением национальных стереотипов и выделены особенности их функционирования.

Ключевые слова: реклама, стереотип, национальный стереотип, культура, рекламный текст, английские традиции, слоган.

Сложно оспорить тот факт, что реклама является очень важной составляющей в жизни современного человека, ведь она значительно влияет на многие факторы: экономика и товарооборот в стране, мотивация покупателя к приобретению товаров, а также формирование их предпочтений, восприятия и представление о жизни. Не менее важную роль реклама играет в культуре и средствах массовой информации, помогая субсидировать различные медиа-платформы.

Основной функцией рекламы является воздействие на реципиента с целью побудить его к действию, т. е. убедить потенциального покупателя приобрести рекламируемый товар, воспользоваться услугой или принять какую-либо идею [3]. Для того, чтобы сделать рекламу эффективной, получить из нее как можно больше выгоды и вызвать интерес у покупателя, специалисты по рекламе прибегают к различным способам её продвижения, например, используют яркие заголовки для привлечения внимания, создают интересные слоганы, задействуют рифму, фразеологизмы, эмоционально окрашенные выражения, пословицы и поговорки, смысловые ассоциации, и многое другое. Все чаще и чаще рекламопроизводители стали использовать стереотипы в рекламных текстах, поскольку они легко узнаваемы и распространены среди аудитории. Стереотипы также активно используются и в англоязычном рекламном тексте.

Целью данной статьи является изучение особенностей функционирования этнических стереотипов в англоязычных рекламных текстах. Для достижения сформированной цели была рассмотрена различная англоязычная реклама, содержащая в себе национальные стереотипы. Анализ и изучение рекламных текстов способствует более глубокому пониманию традиций и менталитета англичан, так как стереотипы основываются на стандартизации очень многих культурных особенностей той или иной нации.

Прежде всего, необходимо рассмотреть, что такое стереотип. Данный термин образован от др.-греч. στερεός — «твердый», «пространственный» и τύπος — «отпечаток». Одним из первых, кто ввел данное понятие был У. Липман. По мнению американского журналиста и писателя, стереотип — это упрощенное и заранее принятое представление о предметах и явлениях действительности, которое не вытекает из собственного опыта человека, а возникает на основе опосредованного восприятия. Они позволяют человеку составить представление о мире в целом, выйти за рамки своего узкого социального и географического мира [4]. М. В. Пименова же считает, что «Стереотип как готовая схема восприятия — относительно устойчивый и упрощенный образ социального объекта (группы, человека, события, явления и т.п.), складывающийся в условиях дефицита информации как результат обобщения личного опыта индивида и нередко предвзятых представлений, принятых в обществе» [6]. Многие из стереотипов со временем устаревают и исчезают из речевого оборота, однако, со временем, появляются новые.

Одним из видов данного явления является национальный стереотип. Данный феномен, будучи разновидностью социальных стереотипов, активно обсуждается в течение многих лет и привлекает внимание большого количества исследователей. Так, И. Гасанов считает, что это устойчивое, схематичное и эмоционально окрашенное мнение одной нации о другой или самой себе [2]. Под ним обычно понимают распространенное в обществе мнение или же набор черт, которые приписываются окружающими народами к определенной нации. Национальные стереотипы укореняются в памяти народа из-за того, что его разделяет большое количество людей, а закрепляются они посредством

распространения в обществе зачастую искаженных мифов и предрассудков, иногда, посредством дискриминации. Данная категория стереотипов передается из поколения в поколение с помощью фольклора и эпоса с древних времен. Использование данного явления в рекламном тексте является хорошим маркетинговым путем, так как способствует повышению интереса среди аудитории путем создания ассоциаций с какой-либо страной или нацией. Так как реклама распространяется на большое количество людей, проживающих в стране, её производители могут использовать и национальные особенности того или иного этноса в своей рекламе для большей эффективности.

Национальные стереотипы выполняют определенные функции в рекламном тексте. Исследователи выделяют функцию упрощения и систематизации обильной и сложной информации, функцию межгрупповой дифференциации. Тем не менее, А. Тэшфелом выделяются функция объяснения существующих отношений между группами, а также функция оправдания существующих межгрупповых отношений [7].

Безусловно, каждому народу присущ определенный набор программ поведения, что и отличает их друг от друга. По мнению С. А. Арутюнова «этнические различия проявляются в том, как люди одеваются, как они едят, в их излюбленных позах стояния или сидения, хотя все люди на земле и одеваются, и едят, и сидят» [1]. Этим специалист хотел показать, что каждому этносу характерно особое, отличающее их от других культур, поведение, выражающееся в обыденных и естественных вещах.

Для данного исследования важно рассмотреть основные отличительные черты английского национального характера, что может послужить основанием для национально-культурной идентичности, однако, не стоит забывать, что данные элементы не присущи абсолютно каждому человеку описываемой национальности, но, тем не менее, данные представление крепко закрепились в социуме с течением нескольких, а иногда и десятков лет, и передаются из поколения в поколение.

Так, в обществе самыми известными национальными стереотипами о британцах является их чрезвычайная вежливость, законопослушность и порядочность, очень хорошее чувство юмора и частое использование сарказма. Также, для англичанина чрезвычайно важно уважение к традициям и предкам. В обществе считается, что в Англии всегда пасмурная и дождливая погода, а англичане являются постоянными посетителями пабов.

Во всем мире бытует мнение о том, что жители Великобритании зависимы от чая и пьют его абсолютно каждый день и, если попросить иностранца назвать ассоциации, связанные с Англией, слово «чай» обязательно будет упомянуто. К тому же, напиток является национальным, а также очень популярным товаром в Великобритании, поэтому его рекламе уделяется особенно много внимания в медийном пространстве. Рекламу английского чая достаточно часто можно встретить и в России, например, слоган русскоязычной рекламы чая из Великобритании “Ahmad”: «Истинно английский чай Ахмад», или же, например, реклама чая “Brook Bond”: «Неизменно английский. Неизменно крепкий» [8]. Даже на русском языке данным рекламным текстам присуще использование слов «английский», что подчеркивает происхождение чая, под которым и подразумевается его основное преимущество. Стереотипы в рекламе чая создают ассоциации с национальными древними традициями и культурой англичан.

Так, стереотипы могут использоваться, например, в англоязычной рекламе одного из самого продаваемого в Великобритании Йоркширского чая – “Yorkshire Tea”: “Where everything’s done proper” – «где все сделано как надо». Рекламный текст в данном случае отлично подчеркивает высокое качество товара, который произведен в графстве северной Англии в соответствии со всеми традициями и стандартами страны-производителя, что чрезвычайно важно для англичан.

Также яркий пример национального стереотипа можно увидеть в англоязычном рекламном тексте компании “Twinings Tea”: “Tea from the Heart of London”. В данном случае, так же, как и в случае с чаем марок “Ahmad” и “Brook Bond”, происхождение продукта рассматривается как преимущество, только уже непосредственно самими англичанами. В добавление к этому, в данном случае используется название столицы страны производителя, что добавляет рекламе престижа и величественности, так как Лондон для англичан – это центр культуры, торговли, образования и достопримечательностей, а относятся они к городу с огромным уважением и почтением.

Национальный колорит в данных рекламных текстах также прослеживается в описании элегантности и изысканности продукта (что часто ассоциируется с англичанами в целом), а также в связи с традициями наследия чаепитий.

Тем не менее, яркий пример использования национального стереотипа в англоязычном рекламном тексте можно увидеть в рекламе популярного британского соуса “HP Sause”, названного в

честь здания парламента Лондона. Его рекламный слоган гласит: *“There’s nothing nicer for breakfast than bacon and eggs, or bacon and tomatoes, with H.P. Sause”* – нет ничего лучше на завтрак, чем яичница с беконом или беконом и помидорами с “HP Sause”. Достаточно широко распространен факт, связанный с первым приемом пищи жителей Великобритании: традиционным полным английским завтраком считаются яйца и бекон.

Также в качестве примера можно использовать рекламный текст компании по производству кондитерских изделий “Cadbury”: *“The typical cocoa of English manufacture”* (Типичное какао английского производства), *“The taste of British chocolate”* (Вкус английского шоколада). В текстах ярко выражена уникальность товара и ориентированность на ценителей местной и традиционной продукции.

Рекламные слоганы крупнейшей авиакомпании Великобритании “British Airways” гласят: *“Fly the British way”* (Летай по-британски) [9], *“Britain’s highest flying company”* (Самая высоко летающая компания Великобритании). В данном случае рекламные тексты обозначают высокие стандарты и качество производимых услуг, а также уникальность, несмотря на большое количество конкурентов в данной сфере.

Рекламный текст бренда верхней одежды и обуви “Barbour”: *“British heritage and style since 1894”* (Британское наследие и стиль с 1894 года) и “Burberry”: *“Celebrating British artistry and heritage”* (Прославление британского искусства и наследия) показывают Великобританию, как страну с великой и богатой историей, а также долгую историю брендов и мастерство англичан. В данном случае рекламодатель позиционирует себя продолжателем древних традиций в сфере производства одежды.

Таким образом, проанализировав приведенные примеры манифестации национальных стереотипов в англоязычных рекламных текстах, можно сделать вывод об особенностях их функционирования. Итак, можно увидеть, что для англичан чрезвычайно важно качество производимых услуг или товара, так как, чем качественнее продукт – тем выше на него спрос, а соответственно и прибыль с его продажи. Соответственно, в рекламе часто демонстрируются преимущества товаров. Также, в англоязычной рекламе довольно часто говорится об уважении к культуре и традициям. В рекламе упоминаются даты начала производства, что говорит о соответствии всем обычаям и уважении к ним, помогая подчеркнуть культурные особенности. Более того, в английской рекламе постоянно встречается упоминание места, где товар производился (целая страна или же регион), так как это считается большим достоинством. Данный прием, опять же, показывает качество продукта, а также помогает вызвать чувство гордости у покупателей. Все это доказывает, что использование национальных стереотипов в англоязычном рекламном тексте является довольно хорошим способом продвижения рекламы в обществе.

Список использованной литературы:

1. Байбурин А. К. Этнические стереотипы поведения. – Институт этнографии им. Н. Н. Миклухо-Маклая, 1985. – 330 с.
2. Гасанов И.Б. Национальные стереотипы и «образ врага». // – М., Чернявская Ю. Психология национальной нетерпимости. Хрестоматия. – М. – 1994 – с.3 – 7, 23 – 39.
3. Кормилина Н. В., Петрова О. В. Вопросы филологии и теории перевода: социокультурный аспект : сб. науч. ст. / Чуваш. гос. пед. ун-т; отв. ред. Н. В. Кормилина, Н. Ю. Шугаева. – Чебоксары : Чуваш. гос. пед. ун-т, 2015. – 298 с.
4. Липпман У. Общественное мнение. – М.: Институт Фонда «Общественное мнение», 2004. – 384 с.
5. Павловская А. В. Россия и Америка. – М.: Изд-во МГУ, 1998. - 302 с.
6. Пименова М. В. Стереотипы лингвокультуры: коллективная монография; отв. ред. М. В. Пименова. – Киев: Издательский дом Д. Бураго, 2013. – 108 с. (Серия «Концептуальные исследования». Вып. 18).
7. Стефаненко Т. Г. Этнопсихология. – М.: Институт психологии РАН, «Академический проект», 1999. – 320 с.
8. База слоганов [Электронный ресурс] – Режим доступа: <http://www.textart.ru/baza/slogan/tea.html>
9. British Brands Slogans [Электронный ресурс] – Режим доступа: <https://www.sloganlist.com/british-brands-slogans/>

ФОРМИРОВАНИЕ ИНОЯЗЫЧНОЙ ПРОФЕССИОНАЛЬНОЙ КОММУНИКАТИВНОЙ КОМПЕТЕНЦИИ СТУДЕНТОВ-МЕЖДУНАРОДНИКОВ НА ОСНОВЕ ТЕХНОЛОГИИ CLIL

Аннотация: В данном исследовании рассматривается актуальность и эффективность использования технологии CLIL (Content and Language Integrated Learning) для формирования иноязычной профессиональной коммуникативной компетенции у студентов направления «Международные отношения». Цель исследования заключается в создании и апробации системы упражнений и учебно-методического пособия, основанных на материалах по истории и деятельности Организации Объединенных Наций. В ходе исследования были проанализированы существующие учебные пособия, подобраны и систематизированы материалы о деятельности ООН, составлены упражнения для усвоения материала и разработано учебное пособие. Экспериментальная апробация пособия показала значительное улучшение результатов студентов в понимании материала о деятельности ООН на английском языке, что свидетельствует о положительном влиянии технологии CLIL на формирование иноязычной профессиональной коммуникативной компетенции.

Ключевые слова: CLIL (Content and Language Integrated Learning), профессиональная коммуникативная компетенция, профессионально-ориентированное обучение, иностранный язык, международные отношения.

Актуальность исследования. В современном мире владение иностранными языками является важной составной частью профессиональной подготовки студентов гуманитарных специальностей. В частности, студентов-международников нужно оснащать не только знаниями в области политологии и международных отношений, но и развивать их языковые навыки на профессиональном уровне. Для этого одним из эффективных методов является технология CLIL (Content and Language Integrated Learning), которая позволяет интегрировать изучение иностранного языка и предметной области.

Цель исследования заключается в создании и апробации системы упражнений, а также учебно-методического пособия, основанных на материалах по истории создания, устройства и функционирования Организации Объединенных Наций для формирования иноязычной профессиональной коммуникативной компетенции у студентов направления «Международные отношения» с применением технологии CLIL.

Для достижения цели необходимо выполнить следующие **задачи**:

- проанализировать существующие учебные пособия по иностранному языку для студентов политологов и международных;
- подобрать и систематизировать материалы о деятельности ООН для включения их в пособие;
- составить упражнения разной направленности для усвоения материала (чтение, аудирование, говорение, письмо);
- создать учебное пособие на основе данных материалов и упражнений;
- разработать методику обучения по данному пособию;
- апробировать учебное пособие в ходе занятий иностранным языком со студентами-международниками.

Материал исследования. Материалы, которые были использованы в ходе исследования, включают в себя следующие компоненты:

1. Учебно-методические материалы: разработанное авторское учебное пособие и методические рекомендации, специально адаптированные для применения технологии CLIL на уроках английского языка.

2. Результаты экспериментов: анализ результатов тестирования студентов по знанию материала, связанного с деятельностью ООН, на английском языке, проведенного в ходе эксперимента.

Методы исследования. В контексте данной работы были использованы такие методы исследования, как анализ правовых документов (ФГОС), методической литературы; педагогический

эксперимент, в ходе которого проводился сравнительный анализ тестирования успеваемости в понимании материала студентами (до и после обучения по авторскому учебному пособию, основанному на технологии CLIL). Выбор этих методов исследования позволяет получить необходимую информацию для оценки эффективности разработанной методики и ее влияния на формирование иноязычной профессиональной коммуникативной компетенции студентов-международников.

Теоретические рамки работы. Работа была проведена в рамках технологии CLIL (Content and Language Integrated Learning), что обусловлено ее эффективностью в обеспечении интеграции языковой и предметной подготовки, развитии межкультурной компетенции и повышении мотивации к обучению.

Content and Language Integrated Learning (CLIL) (интегрированное предметно-языковое обучение) – это подход к билингвальному образованию, в котором содержание предметной дисциплины и иностранный язык изучаются одновременно [1, с. 11]. Данный подход содержит в себе два главных компонента: изучение предметного содержания и изучение иностранного языка, таким образом, имея две модели обучения: *content-led* (где преимущество отдается изучению предметного содержания на иностранном языке) и *language-led* (где преимущество отдается изучению иностранного языка) *models*.

Следует отметить, что в основе данного подхода лежит принцип четырех «С», разработанный Д. Койлом [2, с. 99]. Он состоит из таких компонентов, как: *content* (содержание), *communication* (общение, коммуникация), *cognition* (умственные способности, познание), *culture* (культурологические знания) [4, с. 25]. Рассмотрим содержание каждого компонента:

1) «*content*» подразумевает реализацию содержательного компонента посредством приобретения обучающимися знаний и развития навыков в сфере профессиональной коммуникации; данный компонент направлен на активизацию процесса усвоения знаний через предметное содержание обучения;

2) «*communication*» подразумевает повышение общей языковой компетенции; иностранный язык изучается через коммуникацию с использованием специального словаря; язык должен быть ясным и доступным; взаимодействие в образовательном контексте имеет первостепенное значение для обучения; на занятиях должны доминировать коммуникативные задания для устного и письменного общения на иностранном языке (интерактивные, групповые задания, работа в парах, все виды творческих и развивающих упражнений, использование языка в различных видах деятельности);

3) «*cognition*» представляет собой содержательный компонент, который связан с развитием мыслительных навыков, необходимых для концентрации на содержании и языке, и разнообразных способов обработки знаний; данный компонент обуславливает необходимость использования на занятиях текстов для аналитического и критического чтения, заданий на вычленение главного, сопоставление, догадку, нахождение причинно-следственных связей и т. д.;

4) «*culture*» (культурологические знания) выражается в получении обучающимися межкультурного знания, составляющего основу CLIL, так как понимание особенностей, схожестей и различий отдельных культур поможет обучающимся эффективнее социализироваться в современном поликультурном пространстве, лучше понять собственную культуру и стимулировать её сохранение и развитие [3, с. 28].

Проведение педагогического эксперимента. Выбор педагогического эксперимента обусловлен необходимостью повышения эффективности усвоения знаний студентами в современном образовательном процессе. Подход, основанный на использовании специально разработанных упражнений на основе материалов об ООН, предоставляет возможность студентам глубже погружаться в тематику международных отношений, а также совершенствовать свои навыки английского языка через практическое применение в актуальных сферах деятельности.

Всего было проведено 4 занятия у студентов-бакалавров 3 курса направления «Международные отношения» по дисциплине «Иностранный язык в профессиональной сфере деятельности (английский)», общей продолжительностью 8 часов. Занятия проводились по темам, связанным с Организацией Объединенных Наций (ООН) и ее деятельностью. Темы, которые обсуждались на занятиях, включают: «*The history of the UN*», «*UN system: Main bodies*», «*Functions of the UN. Universal Declaration of Human Rights*». Четвертое, итоговое занятие, было посвящено проведению модели заседания Совета Безопасности ООН. Студентам предлагалось выполнить следующее задание:

Проектная работа: Модель Совета Безопасности ООН

- *Imagine that you are a member of the UN Security Council*
- *Select one of the current political agendas*
- *Write down the main provisions and proposals for resolving the situation on behalf of the country*
- *Represent and hold a group meeting on all the criteria and parameters of the UN Security Council.*

Council.

Такое итоговое задание по английскому языку не только развивает навыки устной речи, аргументации и дискуссии, но также позволяет студентам погрузиться в реалии международных отношений и практику использования английского языка в профессиональном контексте.

Студенты продемонстрировали высокий уровень заинтересованности в выполнении задания по проведению моделирования заседания Совета безопасности ООН. Выбор актуальной международной проблемы (конфликт в Йемене) для обсуждения на заседании являлся признаком глубокого понимания современных глобальных вызовов. Подготовка материалов, проведение исследований, разработка позиции страны или роли с выстраиванием аргументации отразили серьезный подход к выполнению задания. Речи студентов показали высокую степень подготовки и грамотное использование приобретенных ими языковых и профессиональных навыков.

Для оценки эффективности технологии CLIL на формирование иноязычной профессиональной коммуникативной компетенции студентов направления «Международные отношения», в ходе занятий нами были проведены два тестирования, включающие входной и итоговый контроль.

Входной и итоговый контроль включали в себя 15 вопросов, проверяющих знания студентов по истории Организации Объединенных Наций.

В первом тестировании приняло участие 9/9 студентов группы (100%). Общее количество правильных ответов, данных студентами составляет 54,8% (74/135). Во втором тестировании участвовало 7/9 студентов группы (77,8%). Общее количество правильных ответов, данных студентами составляет 81,9% (86/105). Результаты тестирования можно увидеть на данной диаграмме:



Данные диаграммы показывают, что результаты итогового контроля значительно улучшились по сравнению с входным контролем. Процент правильных ответов вырос на 27,1%, что свидетельствует об эффективности проведенного обучения и усвоении студентами материала по истории Организации Объединенных Наций. Однако стоит отметить, что участие во втором тестировании было ниже, чем в первом (77,8% против 100%), что могло повлиять на общие результаты.

Таким образом, можно сделать вывод, что проведенный педагогический эксперимент был успешным, о чем свидетельствует значительный рост показателей между входным и итоговым контролем. Тем не менее, необходимо принять во внимание более низкий процент участия студентов во втором тестировании.

В ходе эксперимента были достигнуты следующие положительные результаты:

- Были задействованы упражнения на развитие всех речевых видов деятельности (чтение, письмо, говорение, аудирование);
- Повышение мотивации студентов к изучению английского языка благодаря актуальности и практической значимости тематики пособия, связанной с деятельностью ООН. Студенты проявляли большую заинтересованность и вовлеченность в процесс обучения;
- Расширение профессионального словарного запаса студентов по тематике международных отношений и деятельности ООН. Использование аутентичных текстов и материалов способствовало более эффективному усвоению специальной лексики;
- Развитие навыков чтения, перевода и реферирования профессионально-ориентированных текстов на английском языке. Систематическая работа с текстами пособия позволила студентам практиковать данные навыки;
- Положительная обратная связь от студентов, которые отмечали практическую ценность пособия и выражали удовлетворенность от работы с ним.

Заключение. Педагогический эксперимент, проведенный со студентами, специализирующимися в области международных отношений, с использованием нового подхода к обучению английскому языку на основе материалов организации ООН, оказался успешным. Эксперимент позволил глубже погрузить студентов в тематику международных отношений, развить их критическое мышление, навыки работы с информацией из первоисточников, анализ международных документов и соглашений. Путем систематической работы с упражнениями и материалами по ООН студенты продемонстрировали уровень знаний и навыков, достаточный для работы с профессиональными текстами, обсуждения актуальных проблем и вступления в дебаты.

Список использованной литературы:

1. Coyle, D., Hood, P., & Marsh, D. (2010). CLIL: Content and Language Integrated Learning. Cambridge: Cambridge University Press.
2. Coyle, D. (2008). CLIL: A pedagogical approach from the European perspective. Encyclopedia of Language and Education : in 10 vol., 97-111.
3. Zaripova, R. R. (2014). Pedagogical experiment of implementing the Russian-English CLIL (content and language integrated learning) model in higher education. Modern problems of science and education(6), 25-30.
4. Харченко, Л. И., & Бущик, Е. А. (2023). Особенности использования CLIL технологии при обучении иностранному языку в высшей школе. Вестник Луганского государственного педагогического университета(4), 23-27.

© С.С. Фахриева, В.М. Кулешова, 2024

УДК 373.6

Шатохин Р.А.,
МБОУ «Масловопристанская СОШ»,
п. Маслова Пристань

ПРИМЕНЕНИЕ СИСТЕМЫ СХЕМОТЕХНИЧЕСКОГО МОДЕЛИРОВАНИЯ MICROCAP 12 В РАМКАХ ДОПОЛНИТЕЛЬНОГО ОБРАЗОВАНИЯ В ШКОЛЕ

Аннотация: При изучении школьниками в рамках дополнительного образования таких специфических наук как электроника, электротехника, радиотехника и т.п., детям приходится иметь дело с электрическими схемами. По ним производится анализ работы и сборка готового рабочего устройства. Однако электрические схемы и принципы их функционирования практически не изучаются в школьной программе, хотя и применяются при изучении ряда тем в школьном курсе

физики. Таким образом, на занятиях в профильном объединении дополнительного образования или при изучении определенных разделов физики, школьнику нужно время на изучение теоретической части построения и функционирования электрических схем, т.е. того, что называется схемотехника, т.к. без нее невозможно приступить к практической части работы. Однако изучать схемотехнику исключительно по учебникам не слишком продуктивно, особенно для начинающих, т.к. при изучении электрической схемы обязателен исследовательский компонент, только так можно глубоко понять принцип ее работы.

В данной статье приводятся некоторые практические применения системы схемотехнического моделирования Micro Cap 12. Показаны примеры моделирования простых электрических схем, часто изучаемых на профильных кружках дополнительного образования. Следует отметить, что подобные электрические схемы также присутствуют в составе известных электронных конструкторов, например «Микроник», «Знатор» и т.п.

Ключевые слова: электрическая схема, моделирование, MicroCap, дополнительное образование, физика.

При изучении школьниками в рамках дополнительного образования таких специфических инженерных наук как электроника, электротехника, радиотехника и т.п., детям приходится иметь дело с электрическими схемами. Как правило, схемы в данном случае – принципиальные. По ним осуществляется разбор принципов работы и последующая сборка готового электронного устройства. В школьном курсе изучению электрических схем уделяется довольно небольшое время, а если быть точнее, то классическая схемотехника не изучается вовсе. Единственный предмет, на котором изучаются электрические схемы в школе – физика. Но если просмотреть курс физики 7-11 класс, то можно заметить, что электрических схем там совсем немного, да и акцента на то, что цепь, нарисованная на рисунке, и есть электрическая схема, которая может иметь свою реализацию в реальных электрических компонентах, тоже нет. И все же следует отметить, что в школьном курсе ученики уже изучают ряд электрических элементов, например резисторы, конденсаторы, катушки индуктивности, цепи коммутации, измерительные приборы (амперметры, вольтметры), но для полноценных занятий по электронике данных знаний конечно не достаточно. А на профильных занятиях дополнительного образования кроме основных электротехнических компонентов, типа резисторов, конденсаторов, катушек индуктивности и выключателей необходимо знать ряд полупроводниковых электронных компонентов, таких как полупроводниковые диоды и их разновидности (в частности свето- и фотодиоды), биполярные и полевые транзисторы, микросхемы различного назначения.

Таким образом, для полноценных занятий по электронике (или микроэлектронике) в объединениях дополнительно образования учащимся не хватает теоретических знаний, даже изучив курс физики, не говоря уже о младших школьниках, младше 7 класса, у которых физики еще нет по программе.

Возникает методическая задача построения программы обучения гибко совмещающей и взаимоинтегрирующей теоретические знания и практические навыки. Причем, не превращая теоретические занятия в скучные лекции. Но вариант исключения теоретических занятий следует сразу отбросить, т.к. сборка схемы без знания электронных компонентов и элементарной схемотехники превращается из занятий по электронике в сборку художественной мозаики. Учащийся не понимает назначение определенных компонентов и почему именно так их необходимо включить на электрической схеме. Следует отметить, что некоторые имеющиеся в продаже детские электронные конструкторы используют именно такую методику обучения, что не является правильным.

Другой вариант - изучать теорию одновременно с практикой. Т.е. на практическом занятии в профильном объединении при изучении определенной схемы с новыми электронными компонентами, сначала делаются пояснения по работе этих компонентов, а затем собирается электрическая схема с их использованием. Данная методика была неоднократно опробована автором статьи и выявила, как достоинства, так и недостатки. Несмотря на классический подход и явные достоинства, данная методика все же имеет некоторые недостатки. Одним из недостатков является ограниченность во времени изложения теоретического материала. Время изложения теории должно быть небольшим, т.к. учащемуся, особенно младшему школьнику, хочется как можно скорее приступить к практической части. В итоге теория работы определенного электронного компонента и схемотехника его применения остается не до конца изученной.

Проанализировав методы преподавания теории по электронике и схемотехнике, было предложено в преподавание теоретической части включить специализированное программное обеспечение для схемотехнического моделирования. Наиболее привлекательной, с точки зрения преподавания детям школьного возраста, является программа схемотехнического моделирования MicroCap 12. Данное программное обеспечение находится в свободном доступе. Так же существуют учебники по применению данного программного обеспечения [1], однако предназначены они для профессионального образования и требуют интерпретации.

Описывать все возможности данной программы в рамках статьи не представляется возможным и смысла не имеет. Поэтому остановимся на нескольких примерах моделей схемотехнических реализаций, которые наиболее часто применяются в профильных объединениях дополнительного образования данной тематики (электроника, микроэлектроника и т.п.). Так же данные схемотехнические реализации наиболее часто используются в электронных детских конструкторах.

Кроме этого, рассмотрим модель электрической схемы из задачи курса физики. Данная модель позволяет более глубоко понять принцип работы данной электрической схемы и соответственно более глубоко понять физические процессы протекающие в данной электрической цепи.

Начнем с моделей схем, применяемых в объединениях дополнительного образования.

Первая схемная реализация – светодиодный фонарик. Схема фонарика показана на рис. 1. Схема состоит из элемента питания GB1, токоограничительного резистора R1, выключателя S1 и нескольких светодиодов Led1-Led5. Следует отметить, что наиболее привлекательно для изучения использовать анимированные электронные компоненты, работу которых можно продемонстрировать в реальном времени.



Рисунок 1 – Схемная реализация светодиодный фонарик.

При первичном изучении в объединении, как правило, новыми элементами здесь являются резистор и светодиод. Светодиод – светоизлучающий полупроводниковый прибор, имеющий полярность и номинальный рабочий ток (или напряжение питания). Наличие знаний о полярности светодиода и его номинальном токе (или напряжении), в данном случае являются основными теоретическими знаниями. После занятия по данной схеме учащийся должен четко понимать, что светодиод включается строго с соблюдением полярности и строго с определенным рабочим током или напряжением. На модели можно рассмотреть неверные варианты включения светодиода, например, со сменой полярности. Следует сказать, что ток и напряжение можно контролировать в режиме реального времени анимированными приборами. Однако напряжение во всех точках схемы указывается автоматически при начале моделирования, при этом дополнительный вольтметр может не понадобиться. Например в схеме на рис. 1 указано напряжение на элементе питания 5 В, а на светодиодах 1,763 В. При данном напряжении светодиоды светятся.

При моделировании любых схем в MicroCap 12 на схеме обязательно надо указать общий провод, без него модель будет выдавать ошибку при попытке запустить процесс моделирования (работы электронной схемы в режиме реального времени). Наличие общего провода является важной характеристикой электрической схемы, однако в школьном курсе физики о нем ничего не говорится. Понятие общего провода дает понятие о потенциале и разности потенциалов в определенных точках электрической схемы.

В качестве другой схемотехнической модели рассмотрим включение двигателя постоянного тока и его реверсирование. Двигатели постоянного тока также очень часто используются в составе различных электронных конструкторов. Частое применение двигателей связано с повышенным интересом детей к движущимся элементам, и их управлению. Например, двигатели есть во многих игрушечных автомобилях. Дополнительный интерес вызывает совмещение в схеме движущихся и светящихся элементов, например светодиодов и двигателей постоянного тока. Модель как раз именно такой схемы представлен на рис. 2.

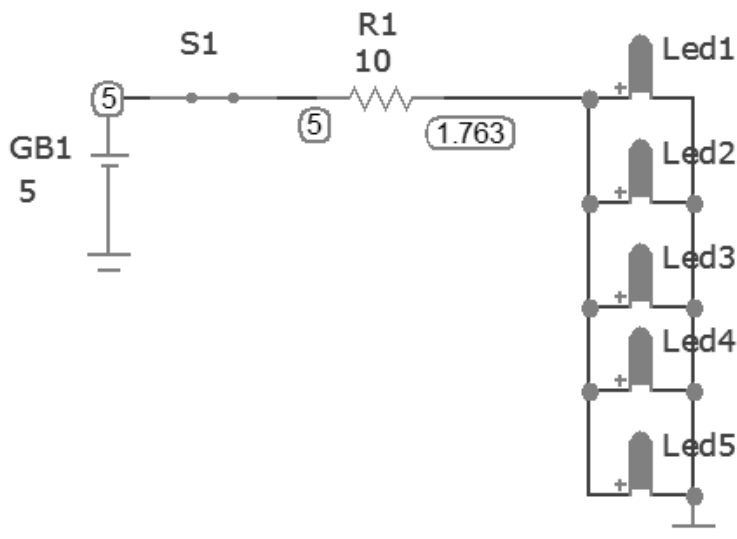

Рисунок 2 – Схемотехническая модель – двигатель постоянного тока и его реверсирование с индикацией.

В схеме используется двигатель постоянного тока Motor 2, переключатель на 2 положения, два источника питания на 5 В и светодиод для индикации контроля направления вращения. На рис. 2,а переключатель включен в нижнее положение и на двигатель поступает напряжение +5 В, при этом светодиод Led 4 светится. При перемене полярности (рис. 2, б) направление вращения двигателя меняется, и светодиод не светится, т.к. оказывается включенным в обратной полярности.

При первом изучении, новыми элементами в данной схеме являются двухпозиционный переключатель и двигатель постоянного тока. Основные теоретические знания, полученные при изучении данной схемы, это принцип работы двухпозиционного переключателя, знание возможности перенаправления тока в электрической цепи по одной из двух ветвей на выбор. А также зависимость направления вращения двигателя от полярности его включения. При смене полярности происходит смена направления вращения двигателя. Так же дополнительно изучается зависимость скорости вращения двигателя от величины напряжения питания. Однако учащийся должен понимать, что любой компонент имеет предельно допустимые напряжения и токи, в том числе и двигатель. И если их превышать электронный компонент выйдет из строя. Кроме этого, в данной схеме дополнительно изучаются (или закрепляются) знания о полярности светодиода

Рассмотрим теперь модель электрической схемы из курса физики. Для большей определенности рассмотрим конкретную задачу из пробного варианта ЕГЭ 2024 года, часть 2. Модель данной схемы показана на рис. 3.

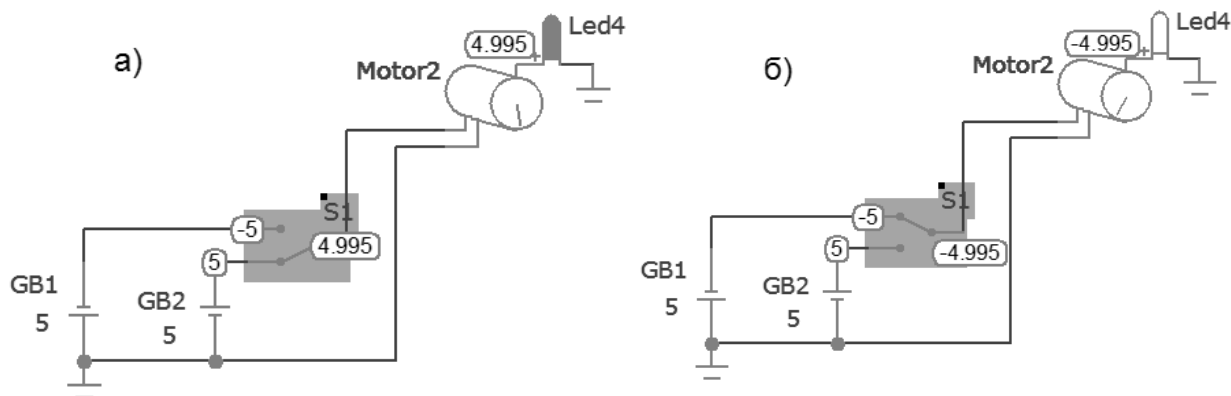
В задаче требуется определить, какую силу тока покажет амперметр при показаниях вольтметра, равных 1,0 В. При этом известно, что при силе тока в 1А вольтметр показывает 4,4В, а при силе тока 2 А – 3,3 В. Амперметр и вольтметр - идеальные.



Рисунок 3. Модель схемы из задачи пробного варианта ЕГЭ 2024 г.

Первым вариантом применения схмотехнической модели является проверка решения данной задачи. В общем, этот вариант приемлем для любой задачи из курса физики, где используются электрические схемы, в том числе с применением полупроводниковых диодов. Полное решение данной задачи приводить смысла нет, лишь следует сказать, что задача решается с применением закона Ома для полной цепи и участка цепи и решением будет 4,1А. В процессе решения задачи необходимо найти внутреннее сопротивление источника питания, которое будет 1,1 Ом и ЭДС источника питания, которое будет 5,5 В. Подставляя найденные значения в модель электрической схемы убеждаемся, что решение абсолютно правильное. Далее можно проверить, что исходные данные также подтверждаются. Т.е. построенная схмотехническая модель работает строго по поставленному условию задачи.

Вторым вариантом применения схмотехнической модели может быть исследование зависимости показаний приборов (по факту тока и напряжения) от величин элементов цепи. Например, можно наглядно показать, каким образом напряжение на источнике питания зависит от внутреннего сопротивления источника, выявить зависимость – чем больше внутреннее сопротивление, тем меньше значение напряжения на источнике при неизменном значении ЭДС. Также можно показать зависимости тока и напряжения от внешнего сопротивления, т.е. исследовать закон Ома для участка цепи. Дополнительно можно исследовать схемы с параллельным, последовательным и смешанным соединением сопротивлений, показав например равенство тока в схеме с последовательным включением сопротивлений, или равенство напряжений - с параллельным.

В качестве заключения можно сказать, что использование программы схмотехнического моделирования в профильных объединениях дополнительного образования позволяет за более короткое время изучить теоретические основы работы электронных компонентов, изучить варианты их применения на практике. Быстрая модификация схемы-модели позволяет исследовать варианты работы схемы при различных вариациях элементов и различной схмотехнике, что позволяет более глубоко понять работу, как отдельных элементов, так и всей схемы в целом.

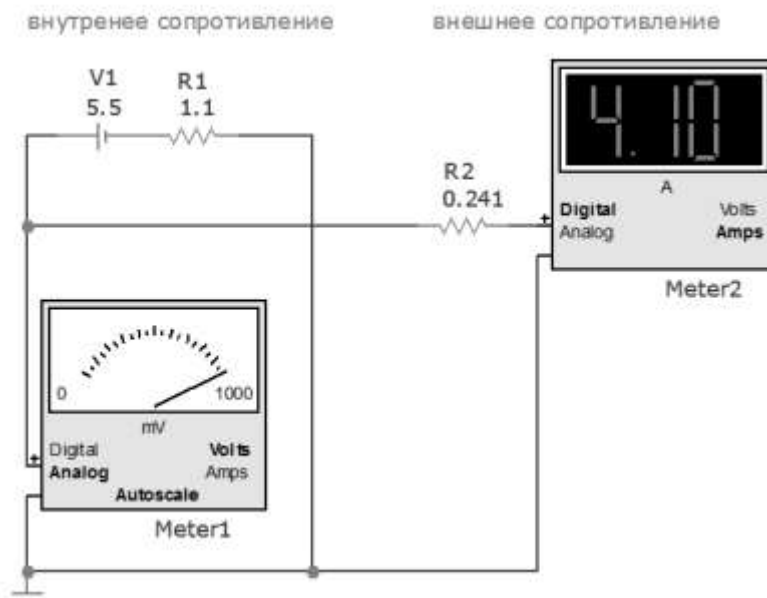
Список использованной литературы:

1. Амелина, М.А. Программа схмотехнического моделирования Micro-Cap. Версии 9,10 / М.А. Амелина, С.А. Амелин – Смоленск, Смоленский филиал НИУ МЭИ, 2013. – 618 с. – Текст непосредственный.

© Р.А. Шатохин, 2024

КОМПОЗИТОР ИОГАННЕС БРАМС – ВЫДАЮЩИЙСЯ ПРЕДСТАВИТЕЛЬ ЗАРУБЕЖНОЙ МУЗЫКАЛЬНОЙ КУЛЬТУРЫ ВТОРОЙ ПОЛОВИНЫ XIX ВЕКА

Аннотация: Данная статья посвящена творчеству немецкого композитора Иоганнеса Брамса. Упомянуты некоторые факты биографии композитора. Основное содержание статьи посвящено краткому обзору его сочинений: симфоний, инструментальных концертов.

Ключевые слова: музыкальное искусство, культура, национальность, творчество, использование, наследие, сочинение, симфония, зрелость, влияние, художественная манера, популярность.

Gupalo T.I., Evseeva M.A.,
Belgorod State Institute of Arts and Culture,
Belgorod

COMPOSER JOHANNES BRAHMS – AN OUTSTANDING REPRESENTATIVE OF FOREIGN MUSICAL CULTURE OF THE SECOND HALF OF THE 19TH CENTURY

Abstract: This article is devoted to the work of the German composer Johannes Brahms. Some facts of the composer's biography are mentioned. The main content of the article is devoted to a brief overview of his works: symphonies, instrumental concerts.

Keywords: musical art, culture, nationality, creativity, use, heritage, composition, symphony, maturity, influence, artistic style, popularity.

Глубокое по содержанию, отточенное по форме творчество Иоганнеса Брамса завершает развитие немецкой музыки XIX столетия. Но Брамс, как и Бетховен, был прочно связан и с Австрией: здесь он создал свои зрелые сочинения, прожив в Вене более трёх десятилетий. И хотя в сущности своей он оставался немецким художником, всё же немало воспринял и от австрийской культуры, особенно в постижении народной музыки и классической музыки. Ещё в юношеские годы Брамс руководил любительским хоровым коллективом, позже занимал пост хорового дирижёра, постоянно в репертуаре звучала немецкая народная песня. Именно поэтому в его музыке прослеживаются национальные черты.

Брамс с интересом относился к австрийской народной музыке. Венский многонациональный фольклор определил также большое влияние на творчество Брамса венгерских и славянских интонаций и ритмов. С чувством восхищения и преклонения он относился к творчеству Баха, Моцарта и Бетховена, Шуберта и Шумана. В трудные времена XIX века он боролся за права, воспевая мужество и стойкость.

Задуманные черты, близкие творчеству Шуберта, полнее всего раскрываются в вокальных произведениях Брамса, которые занимают основное место в его творчестве. При создании лирических образов, использовал танцевальные ритмы, куда входили лендлер, вальс, чардаш и др. Эти черты мы можем наблюдать и в инструментальных сочинениях Брамса, где присутствует бодрость, отвага, мужественная сила и мощь.

Иоганнес Брамс родился в Гамбурге 7 мая 1833 года. С раннего возраста выступал тапером на танцевальных вечерах, позже играл как пианист в театральных антрактах, участвовал в серьёзных концертах. Непризнанный в родном городе, Брамс покидает его. Рубеж шестидесятых годов – кризисное время для композитора. Он отходит от жизненной борьбы и ставит перед собой новые творческие задачи, работая над циклом вокально-симфонических произведений: «Немецким реквиемом», Первой симфонией, камерными произведениями и др.

Вскоре в середине семидесятых годов, Брамс получает общественное признание. Он много выступает посещая города Германии, Венгрии, Голландии, Швейцарии, Польши. Семидесятые и

восьмидесятые – годы творческой зрелости. Выходят в свет четыре симфонии, Скрипичный и Второй фортепианный концерты, множество камерных произведений, песен, хоров. Он стремится сочетать идейную содержательность с доходчивостью, не меняя художественной манеры, используя своё контрапунктическое мастерство в популярных произведениях и не теряя сердечного тона в симфониях. Четыре симфонии, содержание каждой из них несёт неповторимое своеобразие.

Большая душевная драма отражена в Первой симфонии. Её первоначальный замысел родился под воздействием байроновского образа Манфреда – раздираемой противоречивыми чувствами личности. Крайние части – это Эмоциональные взлёты и падения. Средние части – более лиричны. Их характер ближе Шуману, порывисто-мятежным, но сдержанным. Вторая симфония, написанная Брамсом через год после Первой, резко отличается от своей предшественницы: если там преобладала патетика, тревожные краски, то это произведение, воспевающее светлые стороны жизни, проникнуто любовью к родине и к человеку. В Третьей симфонии Брамс возвращается к драматическим образам. Здесь много патетики, с самого начала возникает героический образ, главенствующий в первой части. В финале симфонии – развязка схватки с судьбой. Музыка проникнута горестными стенаниями, которые прерываются героическими возгласами и призывами. Просветлённо звучит мужественная тема, с которой начиналась симфония. Четвёртая симфония является вершиной творчества Брамса. С большим драматизмом и стойкостью духа в ней говорится о трагических перипетиях жизненной борьбы. Элегическое повествование в первой части сменяется воинственным призывом к действию. Во второй части преобладает созерцательное настроение, а в третьей – воссозданы картины карнавального веселья. Главная тема финала – суровый хорал, говорящий о жестоком приговоре судьбы.

Значительны и инструментальные концерты Брамса. Первый фортепианный концерт написан в эмоциональном ключе Первой симфонии, тогда как богатырский размах Второго концерта напоминает аналогичные образы Второй симфонии. Богатством содержания отличается и Скрипичный концерт Брамса, занимающий одно из первых мест среди лучших образцов данного жанра, созданных Бетховеном, Мендельсоном и Чайковским. Исключительно богато представлено в наследии Брамса камерное творчество. Оно отличается тонкими психологическими наблюдениями, характеризующими сложную душевную жизнь композитора. Как пианист, Брамс посвятил своему любимому инструменту три сонаты, рапсодии и балладу.

В конце жизни композитор писал преимущественно небольшие фортепианные пьесы, представляющие собой душевные исповеди. Самые известные его произведения – вальсы и венгерские танцы. Они приобрели мировую популярность, переложены с фортепиано для многих других инструментов и оркестровых составов. Значителен также вклад Брамса в музыку инструментальных ансамблей. Это – две сонаты для виолончели и три для скрипки с фортепиано, а также трио, квартеты, квинтеты. Всего в этом жанре он оставил 24 произведения.

Вокальной музыке композитор уделял особое внимание. Результаты художественных исканий закрепились в 380 сочинениях; из них – 200 песен для голоса с фортепиано, остальные – различные ансамбли и хоры. Область вокальной лирики разнообразна. Есть песни бодрые, весёлые; в других слышится оттенок грусти; встречаются песни-размышления, иногда философского склада. Но общая присущая им черта – выразительная напевность, отражающая воздействие фольклора – немецкого или австрийского, так как Брамс выделялся среди своих современников как прекрасный знаток народной музыки, обладавший редким чутьём в постижении её особенностей. С особой тщательностью он подходил к своим обработкам немецких народных песен (всего свыше 100 песен) и многократно возвращался к ним, заново редактируя.

Духовным завещанием Брамса явился сборник из 49 песен, составленный им за три года до смерти. Столь пристальное, вдумчивое изучение поэтического и музыкального творчества народа помогло Брамсу создать истинно национальные по духу своего произведения. Поэтому он вошёл в историю как последний классик немецкой музыки. В годы, когда Брамс жил в Вене, столица Австрии выдвинулась в качестве одного из крупнейших художественных центров Европы, где музыкальная жизнь здесь была ключом. Великолепный оперный театр, высокий уровень симфонических и камерных концертов – всё это упрочивало славу Вены. Способствовала тому и творческая деятельность ряда композиторов. Трое из них – Йоганн Штраус, Антон Брукнер и Гуго Вольф – современники Брамса – затронули разные сферы музыкальной культуры Австрии и явились наиболее видными представителями второй половины 19 века.

Список использованной литературы:

1. Брянцева В.Н. Музыкальная литература зарубежных стран. – М.: Музыка, 2001.
2. Галь Ганс. Брамс, Вагнер, Верди. Три мастера – три мира. Ростов-на-Дону, «Феникс», 1998.
3. Друскин М. История зарубежной музыки. Вып. 4. Вторая половина XIX века. Издание шестое. – М.: Музыка, 1983.
4. Прохорова И.А. Музыкальная литература зарубежных стран – М.: Музыка, 1992.
5. Царёва Е. М. Иоганнес Брамс. – Москва: Музыка, 1986. – 384 с.

© Т.И. Гупало, М.А. Евсеева, 2024

ПСИХОЛОГИЧЕСКИЕ НАУКИ

УДК 159.9

Кириллова К.А.,
Преподаватель кафедры спортивных дисциплин
Федеральное государственное бюджетное образовательное учреждение высшего образования
Нижевартовский государственный университет
Россия, г. Нижневартовск

КРИТЕРИИ И ПОКАЗАТЕЛИ УРОВНЯ СФОРМИРОВАННОСТИ ЦЕННОСТНОГО ОТНОШЕНИЯ К ЧЕЛОВЕКУ У БУДУЩЕГО УЧИТЕЛЯ ФИЗИЧЕСКОЙ КУЛЬТУРЫ

Аннотация: В статье рассмотрена важность изучения уровня сформированности ценностного отношения к человеку у будущего учителя физической культуры. Приведены критерии, согласно которым можно оценивать этот уровень, а также систематизированы показатели, по которым можно осуществлять эту оценку.

Ключевые слова: ценностное отношение к человеку, общечеловеческие ценности, будущие учителя физической культуры.

Kirillova K.A.,
Lecturer at the Department of Sports Disciplines
Federal State Budgetary Educational Institution of Higher Education
Nizhnevartovsk State University Russia, Nizhnevartovsk

CRITERIA AND INDICATORS OF THE LEVEL OF FORMATION OF VALUE ATTITUDE TOWARDS PERSONS IN A FUTURE PHYSICAL EDUCATION TEACHER

Abstract: The article examines the level of study of the formation of a value attitude towards a person in a future physical education teacher. The criteria by which this level can be assessed are given, as well as systematic indicators by which this assessment can be assessed.

Keywords: value attitude towards a person, universal human values, future physical education teachers.

Современные исследователи выделяют две причины, как основные, согласно которым в современном воспитании необходимо изучение уровня сформированности ценностного отношения к человеку у будущего учителя физической культуры. Во-первых, это важно, поскольку при оценке готовности будущего учителя физической культуры к профессиональной деятельности можно выявить еще на этапе обучения педагога в вузе потребность в дополнительном воспитании или сопровождении в ценностной ориентации [2, с. 8].

Во-вторых, изучение уровня сформированности ценностного отношения к человеку необходимо для проведения соответствующих научных исследований. Это, в частности, позволяет выявить основные ценности, которые формируют отношение к человеку, и определить, каким образом эти ценности влияют на взаимодействия будущего учителя физической культуры с учениками, родителями и коллегами. Изучение уровня сформированности ценностного отношения к человеку в дальнейшем поможет в понимании того, каким образом общество и будущий педагог взаимодействуют и создают гармоничные и справедливые отношения [1, с. 214].

Изменения, происходящие в сфере современного образования, основываются на императивах всестороннего, универсально-целостного, гармоничного развития личности; переходе от одномерного к многомерному человеку. При этом, гуманистический потенциал образования становится важным фактором развития человека в условиях доминирования рациональности (технологизма, практицизма и пр.) и вытеснения его чувственно-эмоционального и нравственного потенциала [5, с. 495].

В качестве основных показателей эмоциональной личности мы обозначили следующие категории: это эмоциональная потребность, эмоциональная оценка, эмоциональный интеллект, эмоциональное суждение, эмоциональная гибкость, культура эмоциональных проявлений. Совокупность этих категорий и их сформированность на достаточном уровне являются основой при оценке эффективности воспитательного процесса в контексте эмоциональной воспитанности обучающихся [6, с. 487].

Изучению данного научного аспекта в последние годы уделяется незначительное внимание. Наиболее изучен вопрос характеристик уровня сформированности общечеловеческих ценностей у педагога, например исследователями Г. Дуйшонбековой, В.Н. Ирхиным, З.А. Хакимовой и другими. Но неизученными остаются критерии и показатели уровня сформированности именно ценностного отношения к человеку.

Исходя из вышеизложенного, было определено содержание исследования в цели – изучить и систематизировать критерии и показатели уровня сформированности ценностного отношения к человеку у будущего учителя физической культуры.

Из анализа научно-методической литературы для определения уровня сформированности у будущего учителя физической культуры ценностного отношения к человеку были выделены следующие критерии:

1. Мотивационный. Согласно М.М. Сироткиной этот критерий основывается на готовности и способности будущего учителя ориентироваться на основные ценности, связанные с уважением к личности, равноправием, поддержкой и помощью другим людям [5, с. 118].

2. Деятельностный. По мнению Г.А. Кручининой и Л.В. Филонова данный критерий основывается на том, насколько успешно сформировано и интегрировано ценностное отношение к человеку в повседневную деятельность будущего учителя [4, с. 228].

3. Индивидуально-личностный. Этот критерий связан с взглядами, убеждениями, моральными принципами будущего учителя и его отношением к другим людям. З.А. Хакимова и соавторы приводят следующие примеры компонентов данного критерия: уважение к каждому человеку, понимание и сопереживание, честность и справедливость, забота о благополучии ученика [8, с. 34].

4. Рефлексивный. Как утверждают А.А. Кокшаров и соавторы, этот критерий представляет собой оценку уровня осознания и восприятия собственных ценностей, связанных с человеческим достоинством, равенством и уважением к каждому индивиду [3, с. 149].

На основании выделенных критериев были сформированы показатели различных уровней сформированности ценностного отношения к человеку у будущего учителя физической культуры, представленные в таблице 1.

Таблица 1 – Показатели сформированности ценностного отношения к человеку у будущего учителя физической культуры

Критерий	Низкий уровень	Средний уровень	Высокий уровень
Мотивационный	Не стремится к самосовершенствованию, отрицает важность ценностной ориентации гуманистического характера	Готов обучаться и развиваться вместе со своими учениками	Стремится к постоянному самосовершенствованию и развитию как профессионала. Открыт для новых идей, методик
Деятельностный	Не умеет, не желает или затрудняется применять знания в повседневной жизни и в профессиональной деятельности	Проявляет уважение к достоинству каждого человека, независимо от его физической формы, способностей или внешности	Проявляет эмпатию и понимание к обстоятельствам и проблемам каждого, готов поддержать и помочь, если кто-то испытывает трудности или неуверенность в своих способностях

Индивидуально-личностный	Невосприимчив к эмоциональным нуждам, не способен адекватно реагировать на чужие проблемы и затруднения	Предотвращает риски и проявляет внимание и заботу в случае возникновения проблем, но не акцентирует внимание на индивидуальности, не понимает чужую мотивацию	Умеет видеть и признавать уникальность каждого человека, его особенности и потенциал. Поступает справедливо и честно при оценке достижений
Рефлексивный	Не способен осознать взаимосвязь своего уровня сформированности ценностного отношения к человеку и своих эмоций и поступков	Осознает и учитывает важность развития у себя ценностного отношения к человеку	Проявляет глубокое понимание и принятие своих ценностей, связанных с уникальностью и достоинством каждого человека

Вывод. Изучение характеристик ценностного отношения к человеку у будущего учителя физической культуры необходимо как для оценки готовности будущего учителя физической культуры к профессиональной деятельности, так и для проведения соответствующих научных исследований. В рамках данного исследования установлено, что уровень сформированности ценностного отношения к человеку у будущего учителя физической культуры можно рассматривать с позиции мотивационного, деятельностного, индивидуально-личностного и рефлексивного критерия. Приведенная система критериев и показателей представляет интерес в процессе воспитания будущих учителей физической культуры и может быть использована в исследованиях, рассматривающих аксиологические основы профессиональной подготовки студентов педагогических вузов.

Список использованной литературы:

1. Дуйшонбекова Г. Формирование общечеловеческих ценностей у будущих учителей как основная задача при подготовке к профессии учителя / Г. Дуйшонбекова, А.С. Байтокова // Эпоха науки. 2023. № 33. С. 214-218.
2. Ирхин В.Н. Гуманистические ценности педагогических династий как фактор воспитания будущих учителей физической культуры / В.Н. Ирхин, В.Б. Тарабаева, И.А. Шумакова // Теория и практика физической культуры. 2019. № 7. С. 8-9.
3. Кокшаров А.А. Формирование профессионально-ценностных ориентаций будущих учителей физической культуры / А.А. Кокшаров, Е.В. Грабиненко, А.Э. Меннер // Проблемы современного педагогического образования. 2023. № 79-2. С. 149-152.
4. Кручинина Г.А. Мотивационно-ценностный компонент сформированности универсальных компетенций будущих бакалавров физической культуры: результаты экспериментального исследования / Г.А. Кручинина, Л.В. Филонов // Вестник Нижегородского университета им. Н.И. Лобачевского. Серия: Социальные науки. 2023. № 1(69). С. 228-236.
5. Маджуга А.Г., Фрактально-голографическое мышление обучающихся: сущность. Структура. Принципы и механизмы формирования / Агзамов Р.Р., Самоловов Н.А., Юмагулова Н.И., Елагина М.Ю. / Евразийский юридический журнал. 2022. № 10 (173). С. 493-495.
6. Маджуга А.Г., Эмоциональная воспитанность как базовый индикатор личностной компетентности специалиста в социомных профессиях / Юмагулова Н.И., Самоловов Н.А., Беляева Л.В., Гайсин Э.Д. / Евразийский юридический журнал. 2022. № 9 (172). С. 483-488.
7. Сироткина М.М. Педагогическая диагностика сформированности ценностного отношения к инклюзии у будущих учителей / М.М. Сироткина // Аксиологические проблемы педагогики. 2021. № 12. С. 118-127.
8. Хакимова З.А. Исходный уровень сформированности профессиональной готовности будущих учителей физической культуры / З.А. Хакимова, И.Ф. Андрущишин, Т.А. Ботагариев, С.С. Кубиева // Теория и методика физической культуры. 2019. № 4(58). С. 34-42.

© К.А. Кириллова, 2024

ШКОЛЬНЫЕ СТРЕЛКИ И «ИРКУТСКИЕ МОЛОТОЧНИКИ», ЕСТЬ ЛИ СХОДСТВО У ПОДРОСТКОВ-УБИЙЦ?

Все мы знаем о таком явлении, как скулшутинг. Питер Лангман привёл подробную классификацию стрелков и разделил их на три типа: психопаты, психотики и травмированные. В процессе изучения мне довелось найти случай, который не подходит под категорию стрелков, но, тем не менее, лица, исследованные здесь, подпадают под критерии исследования. Можно ли провести параллель между подростками-убийцами в целом и школьными стрелками?

Для анализа возьмём типологию, которую приводит Лангман. Вкратце она выглядит так:

1. Стрелки-психопаты (наиболее близкий диагноз – антисоциальное расстройство личности), имеющие высокий нарциссизм, отсутствие эмпатии и морали, садизм, высокий навык самопрезентации.

2. Стрелки-психотики – имеющие такое заболевание, как шизофрения или же страдающие расстройством личности, оторванные от реальности. Лангман описал 5 стрелков-психотиков, из которых 4 страдали шизофренией, 1 – шизотипическим расстройством личности.

3. Травмированные стрелки – имеющие проблемы в семье, подвергшиеся влиянию и давлению со стороны сверстников, также их отцы незаконно применяли оружие. Что интересно, 3 травмированных стрелка, описанных Лангманом, происходили из уединённых неблагополучных областей с населением около 5 тыс. человек. [Лангман 2022]

Рассмотрим подробнее первый и второй тип.

Касательно стрелков-психопатов, помимо стремления к божественности, или нарциссизма, Лангман выделяет такие черты, как параноидная, антисоциальная и черты садистической личности. Параноики одержимы независимостью и контролем: они сверхчувствительны к чужому влиянию; сюда же входит и озабоченность статусом.

Антисоциальная черта хорошо описана Миллоном так: «Антисоциальные акты предназначены для возвеличивания, для того, чтобы другие признали в них значительных персон – «тех, с кем стоит считаться».

Ключевые черты садистической личности – возбуждение и удовлетворение, испытываемые заставляющим других страдать.

Один из устроивших «Колумбайн», Эрик Харрис, обладал всеми этими качествами. Лангман пишет, что в нём сочетались параноидные фиксации на статусе и контроле, антисоциальное отсутствие эмпатии и морали, нарциссическое восприятие себя и садистическая потребность власти над другими. Нападение позволило выплеснуть гнев, а также с помощью насилия заставить других бояться. Ничто в мире не поддерживало раздутый образ Эрика, создавая угрозу его самовосприятию. Вероятно, поэтому он решил устранить угрозу таким путём.

Что насчёт стрелков-психотиков? К примеру, Дилан Клиболд, второй «колумбайнер», имел эпизоды галлюцинаций и бреда, имел тревожные и шизотипические черты. Остальные, описанные Лангманом, страдали шизофренией.

Что заставило Дилана участвовать в теракте? Миллон называет это явление – «бесхребетный психопат» - явление, когда психопатическое поведение перенимается как попытка компенсировать или преодолеть комплексы. Партнёрство с Эриком Харрисом дало Дилану Клиболду возможность справиться со своей неполноценностью, а также, возможно, отождествиться с источником силы.

В этой статье я хочу разобрать так называемых «иркутских молоточников» - двух подростков из Иркутска, Артёма Ануфриева и Никиту Лыткина, совершивших в период с 2010 по 2011 год 15 нападений, включающих 6 убийств.

По результатам моего анализа выяснилось, что Ануфриев – психопат, а Лыткин – психотик. Что мы имеем?

О семье Артёма известно следующее: он рос без отца и воспитывался матерью, которая, со слов директора школы, «учила сына ненавидеть людей, унижала прилюдно и внушала, что кругом враги». При получении сыном неудовлетворительных оценок мать писала заявление о психологическом давлении на сына [Зверинцева 2013]

Деятельность Ануфриева в соцсетях позволяет сделать заключение о его нарциссизме и неприятии определённых социальных групп — характерных психопатических чертах. Так, им была создана группа в социальной сети «ВКонтакте» под названием «Мы боги, мы решаем, кому жить, а кому умереть!» [Липчинская 2011].

За три месяца до ареста соседи Ануфриевых слышали, как Артём кричал «Я всех ненавижу!» и «Я вас убью!», одновременно раздавались звуки похожие на удары кулаками по стене. Есть предположение, что он избивал мать, потому что иногда соседи слышали: «Отстань от меня! Я тебе сейчас снова вмажу!» [Михеева 2011]. Во время следствия Артём признался, что его отношения с матерью были настолько тяжёлыми, что в тот период он опасался, что не сдержится и убьёт её.

Также известно, что в суде Ануфриев пытался повесить все убийства на Лыткина.

Несмотря на проблемы в семье, Ануфриев подходит под категорию психопатов.

Что известно о Лыткине?

Никита также рос без отца: известно, что тот ушёл из семьи, когда Лыткин был ребёнком. Со слов матери, Никита был «всегда замкнут, никогда ни на что не жаловался. Но были депрессии, обиды. И никогда не расскажет — клещами надо вытаскивать, никогда он не проявлял инициативу, всего боялся», а также считал себя ущемлённым из-за ухода отца из семьи.

Школьный друг Никиты в интервью называл его: «зажатый, непонятный, мутный, достаточно тихий, мирный, трусливый, слабый, надёжный и хороший друг».

Известно, что в начальной школе у Никиты был друг Артур (Лысенко), который «относился к нему, как к вещи». Мать Лыткина поясняла, что когда она научила его говорить «нет», дружба прекратилась.

Лыткин познакомился с Артемом Ануфриевым, который учился на год старше, на дне рождения Артура. В то время Никита находился в состоянии подавленности и только Ануфриеву решил доверить все свои проблемы, так как в ответ получил от него поддержку. По словам матери Лыткина, поскольку другие парни не любили Артема, Никита постепенно начал терять прежних друзей-недружелюбное отношение к Ануфриеву начало распространяться на него, но сам он не беспокоился об этом, считая отношения с предыдущими друзьями "ложной детской дружбой". Тем временем Артур заявил на суде, что Лыткин потерял друзей из-за какой-то быстрой метаморфозы, которая выражалась в том, что однажды Лыткин перестал приветствовать кого-либо, когда пришел в школу, а затем полностью ушел на пенсию. По словам Лысенко, это было вызвано тем, что Лыткин очень завидовал одноклассникам из более богатых семей. Нелюбимость подростка привела к тому, что одноклассники стали его задирать; Лысенко на суде высказался, что конфликтов не было бы, если Лыткин научился бы давать отпор, но он вместо этого на все колкости отвечал «сдохни», из-за чего на протяжении пяти лет школьной кличкой Лыткина была «Джимбо» (в честь персонажа американского мультипликационного сериала «Симпсоны» Джимбо Джонса, мрачного и жестокого подростка).

Также известно, что психолог, у которого Никита был в подростковом возрасте, указала на «задержку в развитии».

Характерная черта психотиков – раскаяние после преступления. У Никиты таким раскаянием стало письмо, написанное в СИЗО во время следствия, в котором он пояснил, что знакомство с Ануфриевым и переход в другой класс, где он испытывал унижения, стало началом его конца и привело к отсутствию желания жить, потере веры в себя, людей и справедливость. В письме Лыткин признаёт, что надо было жить по-другому, а убийствами он никому ничего не доказал и только подтвердил свою слабость. Как следует, Никита является «бесхребетным психопатом».

Таким образом, анализ показал весьма значительное сходство между школьными стрелками и вышеприведённой парой убийц. Вследствие этого возникает вопрос: подходят ли остальные подростки-убийцы под эту типологию, имеют ли сходства между собой, или это исключительный случай? Этот вопрос необходимо исследовать далее.

Список использованной литературы:

1. Зверинцева Т. «Вершили судьбы быдла». Lenta.ru (2 апреля 2013)
2. Лангман, Питер. Почему дети убивают : что происходит в голове у школьного стрелка / Питер Лангман ; перевод с английского С. А. Карпова. - Москва : Бомбора : Эксмо, 2022.
3. Липчинская О. «Мы — боги, решаем, кому жить, а кому умереть». Комсомольская правда (14 апреля 2011).

КОМАНДНЫЕ ИГРЫ КАК СПОСОБ ПОВЫШЕНИЯ САМООЦЕНКИ И КОММУНИКАТИВНЫХ НАВЫКОВ ПОДРОСТКА

Аннотация: В настоящем времени каждому человеку важно уметь общаться с людьми и налаживать с ними отношения. Для этого требуются хорошие коммуникативные навыки. Они формируются и развиваются на протяжении всей нашей жизни. Вот только основы коммуникации закладываются ещё в школьный период.

Лучшим способом для взаимодействия и общения является игра. Так как она проявляет не только спортивные и умственные навыки, но и лидерские, организаторские способности.

Ключевые слова: коммуникативные навыки, общение, командные игры.

TEAM GAMES AS A WAY TO BOOST THE SELF-ESTEEM AND COMMUNICATION SKILLS OF TEENAGERS

Abstract: In the present time, it is important for everyone to be able to communicate with people and build relationships with them. This requires good communication skills. They form and develop throughout our lives. Here only the basics of communication are laid in the school period.

The best way to interact and communicate is through play. Because she has not only sporting and mental skills, but also leadership, organizational skills.

Keywords: communication skills, communication, team games.

В формировании личности важное внимание уделяется общению и коммуникативным навыкам. Их основа закладывается еще в подростковом возрасте, так как дети в этот момент социализируются. Ребенок, не способный выстраивать общение и налаживать контакт со своими сверстниками, чувствует себя отвергнутым и потерянным. Это может повлечь за собой формирование замкнутости, тревожности, снижении самооценки.

Для того чтобы избежать подростковой замкнутости, приходится приобщать ребёнка к социальной жизни по средством общения, заданий, игр и т.д. Так как в любом коллективе есть разделения среди учащихся, перед педагогом стоит задача в формировании навыков общения и взаимодействия у каждого из них. Особенно эффективным способом в налаживании контакта являются командные игры и задания.

Наиболее часто встречаются в школьных программах именно спортивные командные игры, так как они легко организуемые и более доступные. Они дают подросткам возможность развиваться не только физически, но и социально. Благодаря общей задаче, дети развивают свои навыки в общении, взаимодействуя с другими участниками команды. Через игру ребёнок налаживает общение, повышает свои спортивные качества, находит единомышленников, повышает свою самооценку и уверенность в себе.

Для детей, которые не участвуют в коллективной работе или командных играх будет сложно выстраивать отношения на новом месте. Так как в этот момент человек находится вне зоны своего комфорта и появление новой задачи может ввести в состояние стресса. Нарастание этого чувства приводит к уязвимости и страхам перед людьми и общением с ними. В то время как другие дети, которые не раз были участниками команды, более спокойно воспринимают нововведения. Они воспринимают задачи как источник новой информации и возможности проявить себя и свои навыки, получить новые эмоции и опыт.

Участие в спортивных играх и соревнованиях позволяют развивать физические способности учащихся, что также положительно влияет на психоэмоциональное состояние. При участии в команде дети проявляют свои умения и способности к спорту и к работе в команде. В ходе такого общения подростки учатся выстраивать грамотные отношения в коллективе, выявляются лидерские качества, навыки общения и взаимодействия.

Список использованной литературы:

1. Алешин, Е. А. Компоненты физической культуры личности / Е. А. Алешин // Современные исследования: теория, практика, результаты : сборник материалов Международной научно-практической конференции, Москва, 22 января 2024 года. – Москва: Общество с ограниченной ответственностью "Издательство АЛЕФ", 2024. – С. 35-37. – EDN LFYZHE.
2. Большой психологический словарь / [Авдеева Н. Н. и др.]; под ред. Б. Г. Мещерякова, В. П. Зинченко. - 4-е изд., расш. - Москва : АСТ ; Санкт-Петербург : Прайм-Еврознак, 2009. - 811 с
3. Головкин, Е. А. Развитие информационных технологий в современном спорте / Е. А. Головкин, Е. А. Алешин // Вызовы современности и стратегии развития общества в условиях новой реальности : сборник материалов XXIII Международной научно-практической конференции, Москва, 19 января 2024 года. – Москва: Общество с ограниченной ответственностью "Издательство АЛЕФ", 2024. – С. 356-359. – EDN KVSYHR.
4. Психология общения. Энциклопедический словарь [Текст] / под общ. ред. А. А. Бодалева. – М. : Когито-Центр, 2011. – 600 с
5. Чернецкая Л. В. Развитие коммуникативных способностей у дошкольников [Текст]/ Л. В. Чернецкая. – Ростов н/Д. : Феникс, 2005. – 256 с.

© Т.В. Тараник, 2024

СОЦИОЛОГИЧЕСКИЕ НАУКИ

УДК 316

Гумерова М.И.,
Студентка УрГУПС «Уральский государственный университет путей и сообщения» город
Екатеринбург
Научный руководитель: Галюк А.Д.,
Доцент кафедры «Управление персоналом и социология» УрГУПС «Уральский государственный
университет путей и сообщения» город Екатеринбург

СОЦИАЛЬНЫЕ ФАКТОРЫ ФОРМИРОВАНИЯ ЛОЯЛЬНОСТИ КЛИЕНТОВ КОМПАНИИ

Аннотация: в статье рассматриваются социальные факторы формирования лояльности клиентов компаний, с целью выявления ключевых аспектов, способствующих выстраиванию долговременных отношений. Обосновывается значимость формирования клиентской лояльности в условиях конкурентной среды, освещены методы ее измерения и анализа. Также обсуждаются внешние и внутренние факторы, оказывающие влияние на лояльность, и предлагается стратегия управления клиентской лояльностью для повышения конкурентоспособности компаний.

Ключевые слова: лояльность клиентов, методы измерения лояльности, социальные факторы формирования клиентской лояльности.

ВВЕДЕНИЕ

В условиях острой конкуренции практически все компании стремятся установить долгосрочные связи с клиентами, используя разнообразные методы для обеспечения их лояльности. Это явление можно анализировать через призму социологической теории социальных сетей. Согласно теории социальных сетей, индивиды и организации связаны между собой социальными связями, такими как доверие, взаимозависимость и обмен ресурсами. В контексте бизнеса, эти социальные связи могут проявляться в форме клиентских отношений, где компании стремятся поддерживать и укреплять связи с клиентами для достижения своих целей.

Все организации нацелены на постоянное привлечение клиентов, которые выбирают их товары или услуги, ибо это ключевой фактор для стабильного роста и увеличения объемов продаж. Этот аспект можно рассматривать через призму концепции социальной капитализации, которая описывает способность индивида или организации использовать свои социальные связи для достижения своих целей или закрытия потребностей. В контексте бизнеса, клиентская база может

рассматриваться как вид социального капитала, который компании могут использовать для привлечения новых клиентов и удержания существующих.

Значимость клиентской лояльности проявляется в двух аспектах: во-первых, она способствует увеличению выручки и, следовательно, увеличению прибыли компании; во-вторых, она определяет формирование долгосрочных отношений с целевыми аудиториями. Эти аспекты могут быть интерпретированы через призму социологической теории социального обмена, которая описывает процесс обмена ресурсами и услуг между индивидами и группами. В контексте бизнеса, преданность клиентов может рассматриваться как результат социального обмена, где клиенты ожидают получить что-то взамен за свою лояльность – качественный продукт, хорошее обслуживание или дополнительные выгоды.

Не стоит забывать о конкуренции, которая может привести к утрате клиентов в пользу других фирм. Наличие большого числа лояльных клиентов помогает снизить этот риск. Данный аспект может быть исследован через призму концепции социальных действий, которая описывает способы, которыми индивиды реагируют на социальные стимулы в своем окружении. В контексте бизнеса конкуренция может рассматриваться как социальный стимул к развитию, который побуждает компании разрабатывать новые способы удержания клиентов и повышения лояльности.

Исследование организации взаимодействия компании с клиентами и поиск наиболее эффективных инструментов для этого – тема, которая активно обсуждается специалистами в области маркетинга и социологии. Многие исследователи обращают внимание на роль новых технологий в установлении связей с клиентами компаний. Это отражает влияние социальных изменений на развитие бизнеса и делает акцент на важности адаптации компаний к новым социальным условиям для эффективного взаимодействия с клиентами.

В статье рассматриваются социальные факторы формирования клиентской базы компаний с целью определения тех из них, влияние которых на лояльность клиентов существенно.

ТЕОРЕТИЧЕСКИЕ ОСНОВЫ ПОНЯТИЯ ЛОЯЛЬНОСТИ

Лояльность клиентов представляет собой эмоциональную реакцию на продукт или услугу.

Согласно Varney (1999) [5], для того чтобы клиент был лоялен, необходимо учесть несколько аспектов:

1. Необходимо, чтобы клиент имел стойкое предпочтение к продукту или услуге от конкретного производителя.
2. Клиент должен иметь намерение обратиться к этой компании вновь.
3. Важно, чтобы клиент получал эмоциональное удовлетворение от использования продукта или услуги.
4. Клиент не должен проявлять интерес к продуктам конкурентов.
5. Эмоциональная составляющая должна преобладать в структуре лояльности.

Структура лояльности к бренду продукта или услуги включает три ключевых аспекта: эмоциональный, оценочный и поведенческий. Эмоциональный аспект формируется на основе предыдущего опыта использования продукта и воздействия внешних факторов. Оценочный аспект отражает разумное отношение потребителя к продукту или услуге. Поведенческий аспект означает, что выбор продукта или услуги происходит спонтанно на основе анализа затрат и ожидаемых выгод. В реальности, структура может меняться в зависимости от конкретной сделки или индивидуальных особенностей клиента.

Формирование лояльности к бренду – это сложный процесс, обусловленный множеством факторов. Согласно социологической теории групповой динамики, индивидуальное поведение формируется под влиянием как внешних, так и внутренних факторов. Эти факторы могут быть как объективными, определенными внешним окружением, так и субъективными, связанными с внутренними убеждениями и предпочтениями человека.

Первая группа факторов – внешние – охватывает влияние социокультурного контекста, рекламы, а также общественного мнения относительно того или иного бренда. Например, когда бренд становится частью культурного явления или ассоциируется с определенными социальными ценностями, это может сильно повлиять на предпочтения клиентов.

С другой стороны, внутренние факторы, такие как социально-демографические характеристики клиента, индивидуальные потребности, интересы, ценностные ориентации играют также значительную роль в формировании лояльности. Например, если продукт соответствует определенным потребностям или ценностям клиента, вероятность его лояльности увеличивается.

Однако в реальности взаимодействие этих факторов может быть гораздо сложнее. Некоторые факторы могут усиливать друг друга, в то время как другие могут противоречить. Важно учитывать, что и внешние, и внутренние факторы можно в свою очередь разделить на объективные и субъективные. Например, социально-демографические характеристики являются объективными факторами, в то время как восприятие продукта через призму ценностных ориентаций – это уже субъективная оценка.

Таким образом, понимание и анализ факторов формирования клиентской лояльности являются ключевыми аспектами успешной стратегии брендинга.

Теоретический анализ проблемы позволил выделить несколько основных социальных факторов, влияющих на формирование лояльности клиентов:

1. Уровень обслуживания и взаимодействия с персоналом компании.

Уровень обслуживания и взаимодействие с персоналом компании играют ключевую роль в формировании лояльности клиентов.

Исследование Грегорьевой и коллег [1] обращается к важности качества обслуживания как одного из факторов, влияющих на лояльность клиентов. Уровень вежливости, компетентности и эмпатии персонала компании напрямую влияет на лояльность клиентов и их готовность оставаться верными бренду. В исследованиях Можяевой и Мишанкиной [3] подчеркивается важность взаимодействия с персоналом для формирования положительного опыта потребителей. Качество обслуживания влияет не только на лояльность клиентов, но и на их восприятие бренда в целом. Оливер Р. [7] рассматривает роль качества обслуживания в повышении эффективности деятельности торговых организаций. Авторы подчеркивают, что позитивный опыт взаимодействия с персоналом стимулирует повторные покупки и рекомендации бренда другим потребителям.

Таким образом, исследования указанных выше авторов подтверждает наши выводы о том, что уровень обслуживания и взаимодействия с персоналом компании оказывает прямое влияние на формирование лояльности клиентов. Предоставление высококачественного сервиса и создание положительного опыта общения с персоналом являются важными стратегическими компонентами, способствующими удержанию клиентов и развитию бренда.

2. Репутация и имидж компании в обществе.

Репутация и имидж компании в обществе играют ключевую роль в формировании лояльности клиентов. Согласно исследованиям, проведенным в работе Оливер Р, репутация и имидж компании в значительной мере определяют отношение потребителей к её продукции или услугам.

Репутация компании может формироваться на основе её долгосрочной деятельности, качества предоставляемых товаров или услуг, уровня обслуживания, а также социальной ответственности. Например, компании, активно внедряющие экологически чистые технологии или участвующие в благотворительных программах, могут приобретать более положительный имидж в глазах общества. Исследования также показывают, что негативные события, связанные с компанией (например, скандалы, несоблюдение стандартов качества, конфликты с законом), могут серьезно подорвать её репутацию и, как следствие, привести к потере лояльности со стороны клиентов.

Таким образом, понимание и управление репутацией и имиджем компании в обществе являются важными аспектами стратегии управления клиентской базой и формирования лояльности.

3. Социальные связи и рекомендации со стороны других клиентов.

Изучение этого аспекта важно для понимания того, как мнение и поведение других клиентов могут влиять на решения потенциальных и текущих клиентов. Например, в работе Можяевой и Мишанкиной [3] описаны методы анализа влияния текстовых источников на формирование мнений и рекомендаций в современном информационном пространстве. На опыте крупных компаний можно выявить следующую тенденцию: большое количество негативных отзывов о компании или продукте негативно влияет на частоту обращения клиентов, а, следовательно, на продажи товаров.

Изучение этих аспектов поможет понять, как компании могут активно использовать социальные связи и рекомендации клиентов для укрепления лояльности, например, путем создания программ лояльности, стимулирующих реферальную активность, или развития сообществ вокруг своих брендов.

4. Социально-демографические характеристики клиентов и их культурные предпочтения.

Социально-демографические характеристики клиентов, такие как возраст, пол, образование, доходы и место проживания, играют важную роль в формировании их лояльности к компании. Культурные предпочтения также имеют значительное влияние на отношение потребителей к бренду или продукту.

Можаева Г.В., Мишанкина Н.А. [3] обращают внимание на значимость контекста и культурных особенностей для интерпретации текстовой информации. В исследовании отмечается, что культурные предпочтения и социально-демографические характеристики потребителей могут влиять на восприятие коммуникаций, которые создает компания.

Понимание этих аспектов позволяет компаниям адаптировать свои коммуникационные обращения таким образом, чтобы они отвечали потребностям, ожиданиям разнообразной аудитории, что способствует укреплению и поддержанию лояльности клиентов.

В современном мире большое значение приобретает разработка эффективной системы управления отношениями с клиентами. С учетом стремительного развития информационных технологий и цифровой трансформации стало возможно организовать взаимодействие с целевой аудиторией через внедрение специализированных информационных систем – CRM. Внедрение CRM-систем позволяет оптимизировать процессы, анализировать продажи и улучшать обслуживание клиентов на основе их обратной связи.

Основная идея такой системы заключается не только в продвижении товаров/услуг среди широкой аудитории, а в создании долгосрочных связей с каждым клиентом, предоставляя широкий выбор продуктов/услуг, соответствующих их потребностям. По мнению экспертов, увеличение уровня удержания клиентов на 5% может привести к увеличению прибыли компании на 25–95% [7]. Успешная программа лояльности, основанная на корпоративных CRM-системах, требует тщательного планирования. Нельзя ограничиваться только материальными стимулами, так как важными факторами являются доверие и эмоциональная связь с клиентами. Поэтому программа лояльности должна учитывать, как материальные, так и нематериальные аспекты, основанные на доверии и эмоциональной связи.

ВЫВОД

На основе анализа работ можно сделать вывод о том, что социально-демографические характеристики клиентов, такие как их культурные предпочтения и гендерная идентичность, играют существенную роль в формировании лояльности к компании. Понимание этих аспектов позволяет компаниям адаптировать свои маркетинговые стратегии и коммуникации таким образом, чтобы они отвечали потребностям, ожиданиям разнообразной аудитории, что способствует укреплению и поддержанию лояльности клиентов.

Факторы, воздействующие на лояльность потребителей, охватывают множество аспектов, таких как местоположение компании, ее облик, ценообразование, качество товаров и услуг, а также дополнительные сервисы. Они играют важную роль, формируя окружающую среду, которая может повлиять на потребителей и вызвать неопределенность. Подобная неопределенность может спровоцировать реакцию со стороны клиентов, вынужденных адаптироваться к условиям.

Также стоит упомянуть влияние новых технологий, таких как системы управления взаимоотношениями с клиентами (CRM), в оптимизации процессов взаимодействия с клиентами и повышении эффективности бизнеса. Внедрение CRM-систем позволяет компаниям структурировать лояльность

Разработка стратегии управления лояльностью клиентов для организации требует учета мнений клиентов и проведения систематических маркетинговых исследований. Это позволяет адаптировать продукцию к потребностям клиентов, повысить их лояльность и привязанность к бренду, а также уменьшить вероятность перехода к конкурентам. Необходимо также регулярно осуществлять мониторинг социологических и маркетинговых исследований на тему лояльности клиентов и её формирования, какие факторы этому способствуют.

Список использованной литературы:

1. "Социология потребления" - Ирина Григорьева
https://www.hse.ru/data/2012/03/10/1266339743/2011_5_consumption.pdf

2. Можаева Г.В., Мишанкина Н.А. Информационный потенциал текстового источника в свете теории информации // Гуманитарная информатика: Сб. статей / Под ред. Г.В. Можаевой. Томск: Изд-во Том.ун-та, 2004. Вып. I. – С. 114 - 126.

3. Можаева Г.В., Мишанкина Н.А. Контент-анализ историографического источника (к вопросу о междисциплинарности лингвистических методов) // Вестник ТГУ. Сер. «Литературоведение и языкознание». № 294. январь, 2007. – С. 52 - 61.

4. Монахова Ю. Возможности применения контент-анализа документов при изучении гендерных отношений. Тверь: Тверской государственный университет. Тверской центр женской

5. Барни Дж. Ресурсы фирмы и устойчивое конкурентное преимущество // Журнал менеджмента, 1999. — № 1. — doi: 10.1016/S0742-3322(00)17018-4.

6. Смирнов В.Д. Влияние неценовых факторов деятельности банков на их финансовый результат // Финансы: теория и практика. – 2020. – № 5. – с.62-71. – doi: 10.26794/2587-5671-2020-24-5-62-71.

7. Оливер Р., Ламбен Жан-Жак, Блоймер Дж. Менеджмент, ориентированный на рынок. СПб., Питер, 2007.

8. Александрова Н.А., Галюк А.Д., Шестопалова О.Н. Социология: Конспект лекций для студентов всех специальностей и форм обучения. –Екатеринбург, Изд-во УрГУПС, 2013 – 134 с.

© М.И. Гумерова, 2024

УДК: 316.334.22. 23

Мищенко А.С.,
ОО «Непрерывное образование для всех»,
эксперт, канд. эконом. наук, Россия, Санкт-Петербург

ПРОФЕССИОНАЛЬНАЯ ДЕЯТЕЛЬНОСТЬ НАЁМНЫХ РАБОТНИКОВ: СИСТЕМНЫЕ ПРИНЦИПЫ ИССЛЕДОВАНИЯ, ПОЗИЦИОННО-СМЫСЛОВЫЕ ХАРАКТЕРИСТИКИ И ПРЕВРАЩЕННЫЕ ФОРМЫ ЕЁ СОДЕРЖАНИЯ

Последние шестьдесят лет развития индустриальной социологии (социологии труда) в нашей стране, даже чуть более, а также наши многолетние исследования профессиональной деятельности наёмных работников Северо-Запада, трудившихся в различных отраслях промышленности Петрозаводска, Выборга и Ленинграда, впоследствии Санкт-Петербурга показывают (автором совместно со своими коллегами за 1981 – 2022 г.г. было обследовано свыше 4 тыс. работников промышленной сферы и почти 8 тыс. учащихся первых – третьих курсов, а также выпускников лицеев и колледжей производственно-технического профиля), что за этот временной отрезок её условия, её содержание и внутренняя архитектура заметным образом изменились.

Это обуславливалось эволюцией отечественного промышленного производства: изменениями его социальных и экономических, организационных и технологических, профессиональных и психологических компонентов. В частности, если говорить только о технологической составляющей данной эволюции, она проявлялась в форме механизации и автоматизации, человеко-машинных и роботизированных систем на уровне отдельных цехов и промышленных предприятий. На первых порах эти процессы были бурными, но затем в постперестроечные и особенно в постсоветские годы, по сравнению с другими высокоиндустриальными странами, несмотря на заверения прорабов перестройки и ведущих идеологов рыночной экономики, *стали не просто очень скромными, а полностью провальными* [См. 1;36;41].

На этом фоне в 90-е годы прошлого столетия революционизировались *фундаментальные* социально-экономические аспекты профессиональной деятельности субъектов промышленной сферы, включая процессы их культурации, социализации и профессионализации. В первые десятилетия XXI века продолжала формироваться антагонистическая по своей сущности и механизмам действия (если её сравнивать с законами функционирования советской промышленности) рыночная *природа* профессиональной деятельности наёмных работников.

{В качестве примечания и дополнения к выше сказанному отметим следующее: отечественные экономисты и социологи уже в 70-е годы прошлого столетия, замечая, а зачастую лишь предчувствуя будущие кардинальные технологические и организационные изменения в промышленной сфере, заявляли о появлении новой социально-профессиональной группы работников, трудившейся на советских промышленных предприятиях. На тот момент она существовала лишь в форме тонкой, но очень важной и перспективной социальной прослойки *рабочих - интеллигентов*. В их труде умения и навыки логического и количественного анализа, знания в области информационных и коммуникационных, в последствии цифровых технологий, изобретения и рационализаторские предложения приобрели, если так можно выразиться, нормативно заданную, функционально-должностную нагрузку. В середине 90-х годов прошлого столетия педагоги, занятые в сфере производственно-технического образования, несмотря на турбулентные тенденции превращения советской промышленности в рыночно устроенное и рыночно функционирующее производство, заговорили о

многоуровневой подготовке наёмных работников особого *социально-интегративного типа*. [см. 4; 6; 10; 42; 43].

Исторически эти процессы выражали, а где-то и подытоживали многолетний генезис представлений отечественных обществоведов о законах развития личности человека как высококвалифицированного и многосторонне подготовленного профессионала. Например, в первой трети прошлого столетия в нашей стране доминировала парадигма исследования *социальных и экономических резервов* развития личности работников; механизмов материального стимулирования труда, через – развитие его организации, через – изменение профессиональной и функциональной подготовки человека. Она была навеяна, особенно в первые годы социалистической индустриализации народного хозяйства, *Фордизмом и Тейлоризмом* – относительно новыми на тот момент времени течениями организации труда внутри капиталистических промышленных предприятий. Затем, вплоть до конца 80-х годов – доминировали парадигмы, связанные с изучением творческих, социально-политических и профессиональных резервов развития личности в рамках программ социально-экономического планирования развития социалистических промышленных предприятий (обычно акцент в них делался на многостороннем изучении законов развития социальных отношений, бригадных форм организации труда, психологических механизмов ревалвации отчуждённой техноструктуры профессиональной деятельности, помогавших наёмным работникам участвовать в техническом творчестве, в управлении производством, на этапе *перестройки* более активно включаться в процессы обновления советского общества).

В последние годы прошлого века и в новом – XXI веке, несмотря на радикальные политические, социальные и экономические – рыночные, часто отрицательные по своему характеру, – преобразования, отечественные ученые – обществоведы и педагоги профессионального образования – всерьёз заговорили о *системном, междисциплинарном познании законов формирования внутреннего мира личности человека вообще и специалистов высокой квалификации, в частности*. Так, при изучении их действий и компетенций стали применяться новые системные категории и методы исследования (зачастую гипертрофированно, а с научной точки зрения и не всегда оправдано, они опирались исключительно на опыт западных обществоведов, забывая серьёзные наработки отечественных учёных в области социологии, психологии и педагогики), а именно: *Иметь и Быть; габитус и этос; игровые методы; событийный и фрейм-анализ* [2; 7; 8; 31; 40; 45; 46].

Это естественным образом отразилось (иногда положительно, иногда отрицательно) на практике воспитания молодых работников, на подготовке и профессионально - квалификационной переподготовке зрелых специалистов. Педагоги производственно-технического обучения в своих лучших практиках всё чаще стали применять междисциплинарные и человекоцентричные технологии воспитания и развития молодёжи. Конечно, в реальной практике были и продолжают пока присутствовать и другие, обладающие отчуждённым характером, противоречивые подходы к подготовке будущих наёмных работников, о чём естественно необходимо всегда помнить исследователям, иметь, так сказать, эти факты в виду при действительно научном изучении данных явлений}.

Все выше перечисленное, по нашему мнению, *побудило* российских экономистов и социологов – уже на исходе советского строя и в особенности в постсоветское время – всё больше и больше обращать своё внимание на принципы, категории и социальные феномены, имевшие системный, обобщающий характер. В частности, на принципы интеграции и системности, меры и качества трудовой жизни наёмных работников; на – такие многозначные и ёмкие категории как, например, «позиция субъекта в трудовой деятельности», «смыслы вкладываемые субъектом в выполняемую им профессиональную деятельность», а также на – её различные «превращенные формы».

Учитывая всё выше сказанное, мы на определённом этапе своего многолетнего исследования профессиональной деятельности наёмных работников, в его центр также поставили две группы системных предпосылок. Во-первых, – нам стало ясно, что оно (*исследование...*) обязательно должно выйти на принципы, категории и социальные феномены профессиональной деятельности наёмных работников, имеющие системный и обобщающий характер. Во-вторых, – познание её внутренней архитектуры мы связали с вопросами *системного взаимодействия* технических и организационных, профессиональных и квалификационных возможностей наёмных работников. Их мы рассматривали в качестве единого сложного комплекса факторных характеристик их конкретной профессиональной деятельности [см.:23], определяющего её развитие у наёмных работников внутри промышленных предприятий. Мы изначально предполагали, что оно (*взаимодействие...*) подчиняется вполне определённой логике расширенного воспроизводства и развития объективных и субъективных компонентов промышленной сферы, органично представленных в рамках отдельного рабочего места: внедрение новых средств труда и технологических процессов, как следовало из принципиальных установок нашего диссертационного исследования, выступало одним из базисных компонентов перехода индустриального типа производства в его научно- индустриальную разновидность. Это способствовало динамизации профессионализма и повышению квалификации наёмных работников. Но всё то, что имеет вещную форму (средства и орудия труда, продукты и результаты труда), как правило, выступало в этом движении всего лишь как мимолетный и преходящий момент. В качестве же

конечного и действительно прочного результата развития профессиональной деятельности, что не всегда чётко осознавалось и осознаётся руководителями промышленных предприятий, по нашему мнению, выступал и выступает сам *Человек* – как субъект и главная производительная творческая сила промышленной сферы народного хозяйства. Учитывая эти обстоятельства, мы постарались изучить как прямые, так и обратные взаимодействия объективных и субъективных компонентов профессиональной деятельности наёмных работников. Они (*компоненты...*) обеспечивали им производственный результат: с одной стороны, – он (*результат...*) зависел от мощности и технологического совершенства применяемых ими средств производства, с другой стороны, – от мастерства и профессиональной компетентности наёмных работников, в том числе от – полноты реализации ими своих нормативно-трудовых и творчески-инновационных качеств [23, с. 49 – 52].

В данной работе, учитывая её относительно небольшой объём, мы самыми общими штрихами (в качестве предварительных итогов своего многолетнего исследования, продолжающегося и в настоящее время) лишь эскизно обозначим наше понимание выше названных научных принципов и позиционно-смысловой парадигмы исследования профессиональной деятельности наёмных работников. Покажем также роль превращенных форм в познании развития её содержания и содержательности. Мы исходим из того, что перечисленные моменты могут и должны стать важными компонентами дальнейших исследований профессиональной деятельности наёмных работников в рамках не оправданно забытых в настоящее время научных дисциплин – *экономики труда* и *социологии труда*. Это, по нашему мнению, может поспособствовать расширению наших знаний о законах развития профессиональной деятельности наёмных работников и улучшению системы научного управления экономическими и социальными отношениями внутри промышленных предприятий... Мы не сомневаемся, что они (*перечисленные выше моменты...*) смогут выступить если не решающим, то значимым условием для их результативной хозяйственной деятельности ...

Начнём наше изложение с интегрально-мерных принципов социологического исследования профессиональной деятельности. Опыт многолетней исследовательской практики показал, что в современных условиях необходимо не только ориентироваться на принципы обычной, традиционной социологической аналитики, слишком дробящей профессиональную деятельность наёмных работников на её составляющие, но и на принципы, позволяющие более объёмно и целостно (по возможности всесторонне) представить наши знания о ней.

В частности, одним из таких постулатов в нашем исследовании являлся *принцип интеграции*. Данный принцип был неразрывно связан с изучением системных начал профессиональной деятельности наёмных работников. Используя его при изучении профессиональной деятельности, мы имели в виду несколько уровней её обобщённого существования и изучения: от – её общепроизводственного, до – её частнопрофессионального уровня; от – её внешней синкретически данной нам целостности, до – проявления у неё свойств, обусловленных интеграционными изменениями в функциональной и пространственно-временной детерминации её самодвижения и саморазвития [см.: 4; 11; 51]. Мы полагали... использование данного научного принципа в социологическом исследовании позволит раскрыть закономерности взаимного влияния и взаимного изменения объективных и субъективных компонентов профессиональной деятельности, организовать на этой основе перекрёстное познание её междисциплинарных – культурологического и социологического, экономического и профессиологического, ценностного и смыслового – измерений как единого научно осмысленного комплекса категорий и понятий. Разработать эффективную и по возможности законченную *программу социального профессионального и личностного развития наёмных работников – её субъектов*. Для этого профессиональная деятельность наёмных работников должна быть научно осознана как результат сложной комплексной и интегрально протекающей эволюции её объективных и субъективных компонентов. Как – особая система её личностных, социальных, экономических и технологических закономерностей. Благодаря такому научному познанию и углублённому пониманию только и можно выявить подлинное – решающее – место *Человека* – творца в современной промышленной сфере нашего общества.

Принцип системности – еще один важнейший постулат наших исследований. За пять – шесть прошедших десятилетий он приобрёл парадигмальное значение для самых разных отраслей отечественной науки. Применение системного подхода и принципа системности, как постулатов научного исследования, связывалось в отечественной научной среде со всесторонним их использованием применительно к злободневным философским и культурологическим, социальным и экономическим, естественнонаучным и информационно-кибернетическим разработкам. Их с самого начала применяли не только для методологических и теоретических обобщений, но и для решения многочисленных задач практического характера по развитию и совершенствованию различных областей социальной действительности, в частности, профессиональной деятельности наёмных работников промышленной сферы [см. 3; 13; 33; 44; 52]. Благодаря системному подходу и принципу системности мы смогли изучить важные сущностные связи развития культуры общественного производства со значимыми факторами в эволюции и развитии профессиональной деятельности наёмных работников на протяжении последних десятилетий [см.: 23, с. 7 – 9 и др.]. Здесь мы учитывали и опирались на многолетние действительно серьёзные и глубокие разработки отечественных учёных в области системных исследований.

{Известно, что не маловажную роль в данных процессах самоорганизации научных исследований сыграл и играет до сих пор ежегодник «Системные исследования. Методологические проблемы», издающийся с 1969 года. Ежегодник стал рупором системного движения в нашей стране, сближая учёных из совершенно различных областей знания – математики и философии, физики и химии, биологии и экологии, экономики и социологии, психологии и психиатрии, кибернетики и исследования операций. Это позволило приступить к формированию *единого категориального пространства* разных наук – культурологии и праксиологии, экономики и социологии, профессионалогии и психологии, эргономики и физиологии. С 1969 по 2022 г.г. вышло уже 40 томов «Ежегодника», общим объёмом не менее 9-ти тыс. печ. страниц. Эти данные лишней раз подчёркивают важность системных принципов для развития современной науки как междисциплинарного явления и сложно устроенного общественного института}.

Научный принцип меры. Принципы интеграции и системности (наряду с системным подходом) выступали в наших исследованиях в качестве естественного базиса и предпосылки для продолжения познания профессиональной деятельности с точки зрения особого научного принципа меры. По нашему мнению, научный принцип меры – это особая вершина изучения интеграционных и системных постулатов исследования профессиональной деятельности наёмных работников в её движении к своему праксиологически совершенному состоянию [см. 12, с. 44 – 87; 39, с. 378]. Мы полагали, что с точки зрения данного принципа познания *мера* конкретно данной профессиональной деятельности наёмных работников, как особой единицы познания, наиболее полно проявляется через совершенство её технологического обеспечения (*её особый субстанциальный срез*), соотношение физических и умственных её элементов (*её особый структурно-морфологический срез*), через культурный, социальный и профессиональный статусы наёмных работников как субъектов производства и общества (*её особые культурный и социальный, профессиональный и квалификационный срезы*). Научный принцип меры, таким образом, позволял максимально полно раскрыть сущность профессиональной деятельности наёмных работников как особого процесса, разворачивавшегося в пространстве и времени существования промышленных предприятий. В частности, – особую синергию её количества и качества, выразить степень её интегрированности с точки зрения своих позиционных и целевых, ценностных и смысловых компонентов. Благодаря этому в социологическом исследовании профессиональной деятельности наёмных работников системный подход и постулат системности (включая принцип интеграции), а также научный принцип меры реализовывались нами в соответствии со следующей логикой: научный синтез позволял обычный разрозненный анализ отдельных компонентов профессиональной деятельности вывести на уровень системности её научного познания. Системность изучения ещё больше конкретизировала её научный синтез. Познание же её меры категориально оформляло наше понимание сущности профессиональной деятельности наёмных работников, с точки зрения особой узловой линии её развития – от прошлого к своему настоящему и к своему будущему состоянию. Помогало выявить её различные, взаимосвязанные и интегрированные в целостность, многочисленные измерения. Такое познание представляло собой уже системность, возведенную в степень, так сказать, наивысшего порядка. Это позволяло не только более полно осознать объективную *истину*, но также и более предметно представить возможные формы *праксиологически организованной* профессиональной деятельности наёмных работников внутри промышленной сферы нашего общества.

Перечисленные выше научные постулаты исследования были сопряжены также с реализацией ещё одного важного интегрального принципа изучения профессиональной деятельности наёмных работников. Мы имеем в виду *принцип качества их трудовой жизни*. Он не позволял нам забыть, что профессиональная деятельность наёмных работников со своей качественной стороны – есть сложный, многократно опосредованный промышленной сферой процесс их включения в ткань жизнедеятельности всего гражданского общества, в – его переформатирование и, в конечном случае, в его переустройство в революционно бурлящие – по настоящему исторические – времена. «Труд и все непосредственно вытекающие из него формы практики, – отмечал Д. Лукач, – в первую очередь оказывают сложное обратное воздействие на работающего, практически действующего человека; его деятельность (с силой непреодолимого социального закона – А.М.) распространяется на все более широкий круг занятий и одновременно становится все более дифференцированной и осознанной. Как следствие этого... *труд все более интенсивно превращается в доминирующую категорию человеческой жизни* (выделено нами – А.М.). Вместе с тем, закрепляя описанный процесс, постепенно формируется реальная социальность общества и тем самым – как экстенсивно, так и интенсивно – расширяется поле деятельности для целеполагающих установок человека, их создающего» [18, с. 78 – 79].

Опираясь на принцип качества трудовой жизни наёмных работников, мы исходили из того, что по своей ёмкости он приближается, естественно, не заменяя их и не выпесняя их из научной познавательной сферы, к таким категориям как «уровень жизни», «качество жизни» и «образ жизни» того или иного человеческого сообщества. В нём наёмные работники представляли не только как продукт системы социальных и экономических, профессиональных и личностных отношений, но и как подлинных акторов конкретной сферы общественного – промышленного – производства, а оно – промышленное производство – выступало в качестве базисного компонента воспроизводства всего гражданского сообщества.

В своей научной практике мы также опирались на позиционно-смысловую парадигму исследования профессиональной деятельности. Позиционно - смысловая парадигма исследования профессиональной деятельности работников промышленной сферы явилась результатом и выводом нашего многолетнего исследования не случайно. Стимулом для разработки данной научной парадигмы послужили исследования В.А. Ядова и его коллег, научные разработки В.С. Дудченко и В.Н. Макаревича, а также других учёных, имена которых, в силу их многочисленности, мы не имеем возможности здесь перечислить. Ими были обоснованы следующие важные для нашего исследования факты: профессиональная деятельность, благодаря занимаемой наёмными работниками активной созидательной *позиции* свободно ими программируется и перепрограммируется, тем самым наилучшим образом включается в систему жизнедеятельности всего производственного коллектива. Это позволяет наёмным работникам реализовать свои проектные, логические и иные возможности внутри своей профессиональной деятельности. Пассивная позиция наёмных работников, как правило имеет обратный эффект. Обычно та или иная позиция работников в профессиональной деятельности теснейшим образом оказывается сопряжённой также и с их личностными смыслами и ценностями. Тем самым, *позиции* работников отражают общую тенденцию – опосредованного ценностно-смысловыми компонентами – их трудового поведения. Она (выше обозначенная *тенденция*...) обычно проявляется не только в профессиональной сфере, но и в других областях жизнедеятельности наёмных работников. В них (*позициях*...) особым образом генерализируется более широкая и ёмкая по своему содержанию и формам проявления жизненная реальность, с которой сталкиваются обычные наёмные работники промышленных предприятий [см.: 8, с. 108; 38, с. 80 – 81].

Переосмысление указанных выше концептуальных подходов, как один из промежуточных результатов нашего исследования, позволило в профессиональной деятельности наёмных работников выделить и зафиксировать взаимосвязанные между собой целостные единицы (*особые категориально оформленные узлы*) её социологического познания и анализа – *позиции и смыслы*. Мы предположили, что они образуют особую (подобно атому и электрону, неисчерпаемую) архитектуру содержания и содержательности профессиональной деятельности наёмных работников. Позиции всегда осмыслены, а смыслы, которые вкладывают в свою профессиональную деятельность наёмные работники, всегда позиционно окрашены и укоренены в них. Мы исходим из того, что позиции и смыслы – это не существующие рядом друг с другом независимые *плоские одномерные феномены*. Это – в каждый момент времени *особые многогранные, а в исторической перспективе бесконечно многогранные единицы*, в целом взаимно определяющие друг друга и в прошлом, и в настоящем, и в будущем профессиональной деятельности наёмных работников. Позиционный и смысловой ракурсы её изучения соответствуют также долговременным, где-то революционным, а где-то эволюционным, интеграционным тенденциям исторического изменения иных сфер жизнедеятельности нашего общества. Профессиональная деятельность наёмных работников представляет здесь лишь частный случай более масштабных и разнообразных социальных процессов, протекающих в современном российском обществе.

В предложенной нами научно-исследовательской парадигме речь таким образом шла об изучении профессиональной деятельности наёмных работников на основе эмерджентных, пересекающихся и глубинно взаимодействующих друг с другом, особых содержательных единиц, синтезирующих в себе объективную и субъективную её стороны. В них входят также функции и отдельные виды деятельности её субъекта (см. рис.1, расположенный ниже).

По нашему мнению, они (*позиции и смыслы ...*) привносятся в профессиональную деятельность наёмных работников всем историческим и жизненным их опытом, благодаря сложившимся в обществе социальным механизмам его



Рис. 1. Профессиональная позиция наемных рабочих как система функций, видов деятельности и компетенций, образующих содержание, предмет и результат их трудового процесса (Санкт-Петербург, 1997 – 2022г.г.)

системой бурно эволюционирующих социальных и экономических отношений современного промышленного производства.

Из сказанного следует... занять ту или иную позицию, осознать тот или иной смысл профессиональной деятельности для наёмных работников означает определиться в своем отношении к самим себе в качестве субъекта и актора, действующего в определённой культурной и политической, социальной и экономической, профессиональной и психологической обстановке, к – окружающим их коллегам, к – обществу и государству, в котором они живут, к – жизни в целом, к – собственной жизни как таковой и т.д. и т.п.

Сама по себе *осмысленная позиция* работников, если рассуждать функционально, – это, если так можно выразиться, особая *строенная единица* их профессиональной деятельности (см. рис.1, расположенный выше). С одной стороны, – она обладает предметно-личностной и обезличенной временной гранями. С другой стороны, – выражает её слабую расчлененность на отдельные функции, операции и действия, выполняемые наёмными работниками. С третьей – субъектно представленной – стороны, – включает в себя интересы и мотивы, цели и ценности, которыми они руководствуются в своей профессиональной деятельности.

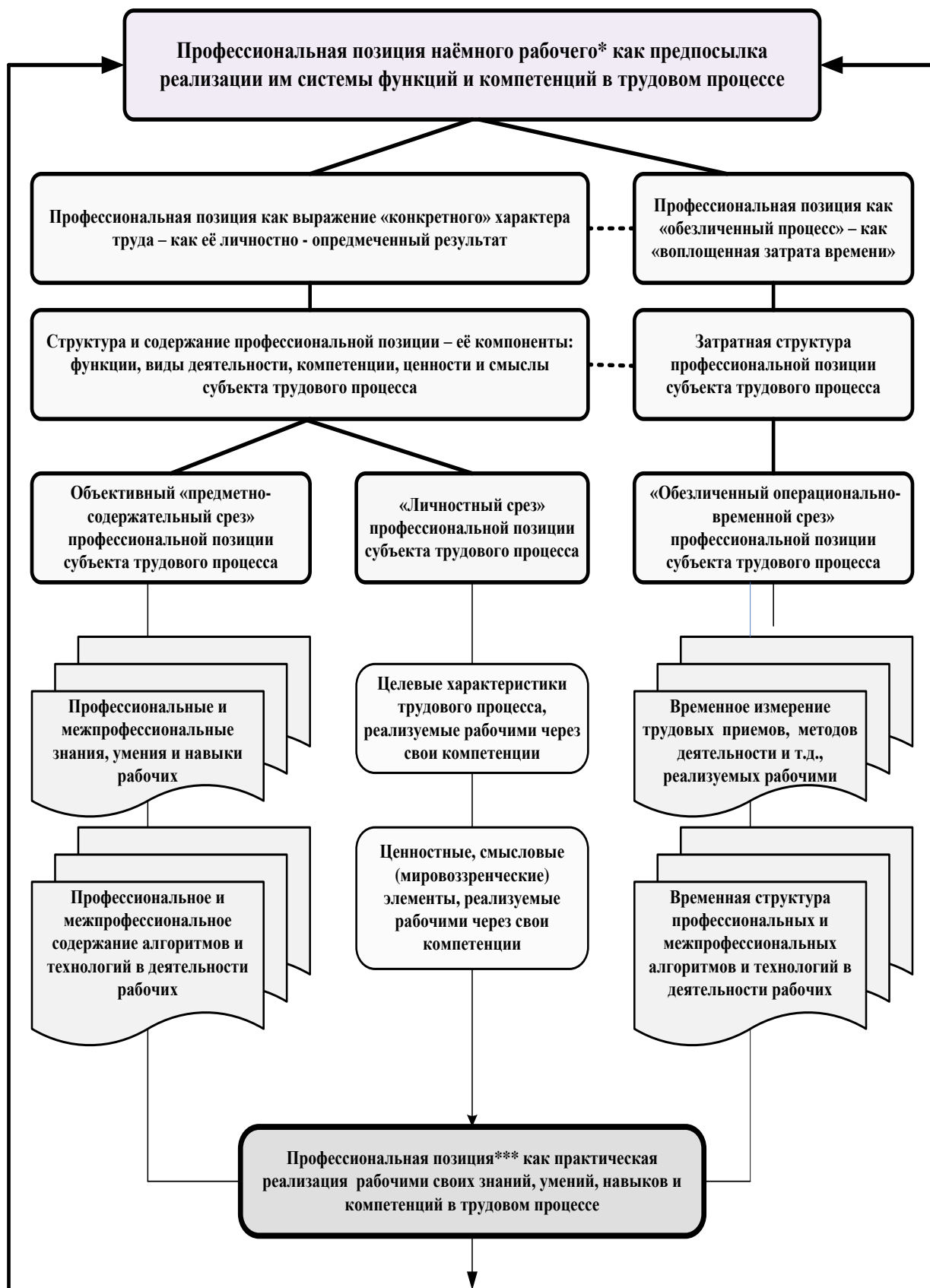
Позиции и смыслы, таким образом, будучи тесно связанными между собой, раскрывают эмерджентно устроенную сущность профессиональной деятельности наёмных работников. Это позволяет рассмотреть единство её объективных и субъективных, социальных и личностных компонентов через призму особых категорий – позиций и смыслов, – занимаемых и разделяемых конкретными наёмными работниками. Они дают возможность подчеркнуть её целостный характер, её субъектно и ценностно значимые качества, взятые в единой *строенной* связке.

Данная система компонентов профессиональной деятельности, обладая сложным многоуровневым характером, выступает основой для выработки новой логики социологического исследования профессиональной деятельности наёмных работников, занятых в промышленной сфере, отличной от прежних классических образцов такого социального анализа (исследование «Человек и его работа» [см.: 47] – есть один из примеров такой социологической классики). Предлагаемая нами логика социологического исследования профессиональной деятельности, повторим ещё раз, заставляет опираться не на узко представляемые трудовые функции и отдельные её виды, а на системно понимаемые особые *осмысленные позиции* наемных работников (один из таких возможных примеров осмысленных позиций наёмных работников, основанный на классической притче, взятой из французской истории, мы привели в таблице, расположенной далее по тексту).

Таблица

Отличие позиционно-смысловой парадигмы исследования профессиональной деятельности от её функционально-видового анализа (на примере известной притчи о строителях собора во французском городе Шартр)

<p>Функционально – видовой срез деятельности строителей Собора в г. Шартре. Трудовая функция – «перевозка грузов на тачке»</p>	<p><i>Позиционно-смысловой срез профессиональной деятельности (на примере анализа позиций и ценностных установок строителей собора в г. Шартре). Смысловые позиции работников – строителей собора при выполнении трудовой функции «перевозка грузов на тачке»: согласно тексту притчи, у трёх работников, возивших тяжелые тачки, спросили, что они делают?</i></p>
<p>Трудовая функция – «перевозка грузов на тачке»</p>	<p><i>Первый рабочий</i> ответил: «Тяжелую тачку тащу, пропади она пропадом!!!»</p>
<p>Трудовая функция – «перевозка грузов на тачке»</p>	<p><i>Второй рабочий</i> ответил: «Не видишь, зарабатываю своей семье на хлеб»</p>
<p>Трудовая функция – «перевозка грузов на тачке»</p>	<p><i>Третий рабочий</i> выпрямился, вытер пот со лба и гордо сказал: «Я строю... величайший собор в мире»</p>

Позиционно-смысловая парадигма социологического исследования профессиональной деятельности наёмных работников позволяет (в качестве представленного единства объективных и субъективных её определений) максимально целостно и конкретно опереться на особую синергетику её компонентов: таких, к примеру, как её стилевая особенность; её – имманентная нестандартность; её – интегрированность; нераздельность и взаимная определённости её трудовых операций и функций и т.д. и т.п. Это создаёт условия для понимания взаимопроникновения и взаимоизменения многих сторон единого процесса развития современной профессиональной деятельности наёмных работников, тенденций роста их человеческого капитала, совершенствования информационных и процедурных компонентов, необходимых для повышения её эффективности, особенно в случае, если она имеет социально-интегративный характер. Это важно уже для последующего междисциплинарно осознанного синтеза наших знаний о механизмах социального и личностного развития наемных работников в рамках парадигмы содержательной ревалвации всей промышленной сферы. Подобная логика научного исследования конкретной профессиональной деятельности людей, позволяет показать в новом свете её зависимость от эволюции всей системы промышленного труда современного общества. Определить не только относительно стабильные её элементы, но и её динамичные социальные и экономические формы, которые взаимодействуют с фундаментальными условиями жизнедеятельности наемных работников, занятых в промышленной сфере нашего народного хозяйства.

Превращенные формы профессиональной деятельности. Многолетний научный анализ эволюции профессиональной деятельности наёмных работников промышленной сферы – в советский и постсоветский периоды – строился автором следующим образом. Ни для кого не является секретом, что их профессиональная деятельность в последние три десятилетия превратилась в особый элемент движения промышленного капитала. Это переопределило практически все её прежние базовые характеристики. Прежде всего в них отразилось движение новых социально-экономических отношений акторов производства, в частности, отношений наёмных работников к средствам труда и в особенности к результатам труда, как проявлениям, господствующим над ними сил вновь возникшего *Капитала*. В этих обстоятельствах понимание механизмов взаимного превращения и взаимного переопределения социальных и экономических явлений, связанных с профессиональной деятельностью наёмных работников промышленной сферы, как целостности (и тотальности, если употребить термин немецкой классической философии), неизбежно стало значимым и существенным, позволяя категориально выразить не только взаимодействия структурно устойчивых компонентов профессиональной деятельности, но и её достаточно многочисленных превращенных форм, что ранее в советский период нашего развития казалось не столь важным [34, с. 138 – 139].

Наши исследования профессиональной деятельности наёмных работников промышленной сферы, особенно в постсоветский период, показали, что её изучение, чтобы быть действительно полноценным и законченным, должно обязательно венчаться категориями, отражающими её особые – превращенные – формы (*verwandelte form* – нем. яз.). Об этом мы не раз высказывались в научной печати: укажем лишь некоторые наши публикации, так или иначе связанные с этой темой [см. 22 – 30].

Введение в социологическое исследование профессиональной деятельности подобных категорий, позволило нам, опираясь на исследования других учёных, [см.: 9; 14; 15; 16; 17; 19; 20; 35; 37; 48; 49; 50; 53] расширить возможности постижения взаимопроникновения сущностного и феноменологического, экономического и социологического срезов наших представлений о её развитии. В результате, повторимся ещё раз, мы пришли к выводу, что *в каждое социально-экономическое исследование профессиональной деятельности необходимо включать анализ её превращенных форм*, не столько как извращённых, иррациональных и мнимых, сколько в качестве его завершающих, позитивных, относительно самостоятельных компонентов, внутренне сопряжённых с её сущностно данным воспроизводством и развитием в рамках реального рыночного хозяйствования.

Категория «превращенная форма» позволяла нам более полно изучить диалектику взаимодействия сущностных и феноменологических компонентов профессиональной деятельности наёмных работников промышленной сферы. Ведь она выступала такой формой, в которой субъект проявлялся как актер *нерафинированно* представляемых механизмов её воспроизводства. В частности, в ходе своих многолетних исследований мы установили ряд феноменов, которые позволили выявить в профессиональной деятельности и теоретически обосновать её *содержательность* в качестве превращенной формы её *содержания* (смотри более подробно рис. № 2, расположенный ниже).



Рис. 2. Базовые характеристики содержательности профессиональной деятельности наёмных рабочих промышленной сферы как «превращенной формы» его содержания (Санкт-Петербург, 1997 – 2022г.г.)

Содержательность профессиональной деятельности, её особенность как превращенной формы её содержания, как мы выяснили при подготовке своего диссертационного исследования, состояла в том, что она позволяла категориально выразить объективные отношения между сущностью и её общественными формами проявления... служила своеобразным промежуточным «мостиком» для их действительного взаимодействия [см. 23, с. 16, 25, 26, 136 – 140].

Такой подход к содержательности профессиональной деятельности позволил расширить наши возможности для последовательного изучения не только глубинных, обычно *рафинированно* представляемых пластов профессиональной деятельности наёмных работников промышленной сферы, так сказать очищенных от излишней конкретики их единичных трудовых процессов, но и для познания *взаимодействия* её компонентов и элементов, одновременно протекающего на сущностных и феноменологических – внутренних и внешних – уровнях, выражаемых её самыми разными превращенными формами.

{Например, если отступить на время в сторону от нашего теперешнего предмета исследования и рассмотреть применение категории «превращенная форма» в политико-экономическом исследовании, то мы увидим следующее: широко известное политико-экономическое положение о том, что «закон стоимости более истинен, чем закон спроса и предложения» не столь однозначно именно в онтологическом смысле этого слова. Хотя именно оно укоренилось на долгие годы в советской экономической мысли. *Как правило, при изучении советской экономики предлагалось использовать идеологически чистые политико-экономические категории.* Данные установки опирались на следующий постулат: «сущность того или процесса» более истинна, чем «его явление», что с онтологической точки зрения на наш взгляд, не совсем верно. Анализ показывает, что этот тезис недостаточен для полного уже не только системного, но и мерного познания общих и специфических законов общественного производства вообще и современной профессиональной деятельности, в частности. Дело в том, что в данном тезисе, который мы только что привели, ничего не говорится о механизме углубления истины экономических категорий и механизме действительного существования самой, если так можно выразиться, эмпирически данной нам ткани экономической жизни акторов, вовлечённых в промышленную сферу экономики. Напротив, из данной аргументации вытекало следующее: раз «закон трудовой теории стоимости» более истинен, чем «закон спроса и предложения товаров», то и не надо исследовать второе положение, особенно многочисленные переходы от первого утверждения ко второму, поскольку оно менее истинно; раз стоимость – это максимально возможная истинная категория движения товарно-капиталистического производства, то нет никакой объективной необходимости усердно и скрупулёзно исследовать её превращенные («ценовые») *менее истинные* формы (в особенности, если они представлены адептами западного буржуазного *экономикса*). Тем самым, единственным путем углубления трудовой теории стоимости долгие годы признавалось «онтологическое упрощение» (редукция ценовых механизмов развития общественного производства к их стоимостным формам проявления, обычной практикой стал отрыв высокой академической теории от прозы обычной экономической жизни акторов промышленной сферы), когда, наоборот, необходимо было идти от фундаментальной, пусть и истинной, но достаточно общей и потому абстрактной, ограниченной различными концептуальными допущениями трудовой теории стоимости к более конкретным (особенным и единичным) положениям закона спроса и предложения товаров и услуг. Это необходимо было делать, прежде всего, для того, чтобы, пустившись в «обратный» теоретически оправданный последовательный ступенчатый научный анализ, разработать (в диалектическом и онтологическом смысле этого слова) более глубокую и одновременно более практичную – и потому экономически более истинную – теорию трудовой стоимости, в которой мы смогли бы избежать с одной стороны, *экономических фикций и симулякров* *экономикса* и одновременно, с другой стороны, более подробно проработать вопросы взаимодействия собственно *высокой* по своему обобщению трудовой теории стоимости, с её различными новыми более приземлёнными проявлениями, включая и её превращенные формы}.

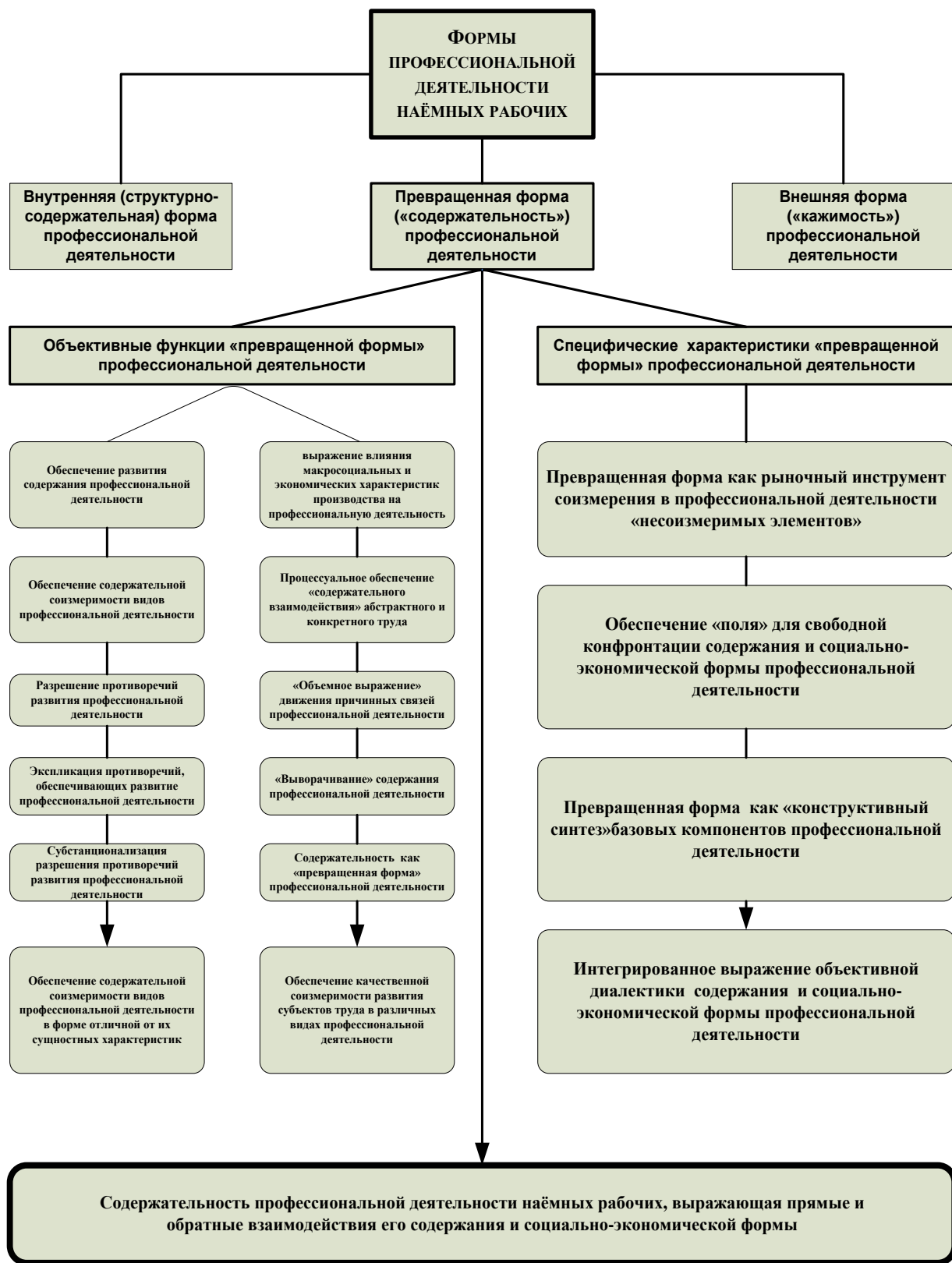
Включение в социологическое исследование категории превращенной формы, по аналогии с только что приведённым примером из политико - экономической науки, как гносеологически продуктивного исследовательского инструмента, тоже позволило по-новому взглянуть на профессиональную деятельность наёмных работников: достаточно корректно показать, в частности, что её содержательность в таком своем качестве выступает как сложно устроенная институция рыночно обусловленного взаимодействия различных трудовых процессов внутри промышленной сферы народного хозяйства. Само взаимодействие при этом происходило через соизмерение в профессиональной деятельности казалось бы несоизмеримых непосредственно её элементов; через –

формирование особого поля для взаимоопределения содержания и социально-экономических форм профессиональной деятельности; через – конструктивный синтез и систему прямых и обратных взаимодействий её компонентов и т.д. и т.п. С объективной точки зрения эти характеристики содержательности профессиональной деятельности, как превращенной формы её содержания, позволяли соизмерить развитие ценностной предметности её содержания у совершенно различных её видов, разрешить противоречия, возникающие в процессе её воспроизводства, предложить методические подходы для соизмерения развития различных её видов, но в форме отличной от её сущностных характеристик [см.: 16; 17; 22]. С гносеологической точки зрения рассматриваемое понятие расширило наши возможности для понятийного и категориального выражения влияния макросоциальных и макроэкономических характеристик производства на единично представленную профессиональную деятельность наёмных работников, для – раскрытия взаимопревращения причин и следствий в процессе её воспроизводства. Показать особое место её содержательности во взаимодействии культурных и технических, социальных и экономических, наконец, собственно профессиологических её компонентов, более предметно объяснить механизмы развития совершенствования трудовых оснований любой другой деятельности человека.

{Категория «превращенная форма» (позволяя сочетать сущностный и феноменологический научный анализ, как это уже осознанно рядом исследователей из иных областей знания), расширяет наши возможности при изучении взаимодействия компонентов человеческой деятельности вообще. В частности, анализ научных публикаций, размещённых в национальной научной электронной библиотеке – Elibrary.ru, показал, что рассматриваемый нами концепт «превращенная форма» в качестве ключевой категории исследования, в современных условиях достаточно широко используется авторами при изучении самых разных аспектов общественной и гуманитарной реальности. Собственно для – исследования вопросов социального бытия вообще; общественных отношений, включая отношения собственности; человеческого капитала и различных форм деятельности людей; их индивидуального и общественного сознания, знаний и компетенций, которыми они обладают; форм организации их образовательной реальности; форм философствования и мировоззрения и т.д. и т.п. Мы, естественно, не говорим здесь о многочисленном использовании категории «превращенная форма» в политико-экономических и макросоциологических исследованиях прошлых времён и современности. Здесь фактов такого использования просто ни счесть}.

Перечисленные нами выше положения опираются на результаты многолетних социологических исследований автора и его коллег. А они показали следующее. Благодаря тому, что в 90-е годы прошлого века происходили заметные подвижки во всей системе взаимодействия содержания, условий и общественной формы профессиональной деятельности наёмных работников промышленной сферы, её содержательность, как превращенная форма её содержания, выкристаллизовалась из сущностных (квазиадекватных для неё) форм общественного производства. Для отечественной социологии определённым барьером в познании этих фактов, на наш взгляд, стало непонимание того факта, что превращенные формы – это *диалектически позитивные, а не только негативные универсалии социального мира вообще* (многие же исследователи в тот исторический период стремились по инерции обязательно избавиться от них в теории, как от мнимых, иррациональных и потому в чём-то *ложных* сущностей, искажающих наше понимание происходивших в стране изменений. Естественно это негативно влияло на их представления о реальных эмпирически данных нам механизмах воспроизводства и совершенствования профессиональной деятельности наёмных работников промышленной сферы в ответственный момент нашей истории). Мы же исходили из того, что в своей *differentia specifica* они – *превращенные формы*, уже открытые или еще не известные нам – принадлежат к особой области реальных механизмов воспроизводства, развития и совершенствования профессиональной деятельности наёмных работников, занятых в промышленной сфере нашего общества. Из сказанного выше следовало, что для познания таких превращенных форм в среде отечественных обществоведов в то время существовали определенные мировоззренческие и научные на тот момент времени парадигмально непреодоленные барьеры и препятствия.

Это, в частности, можно проиллюстрировать следующим условным примером. В общем известно, что для ученых свойственно опираться на «природу», в том смысле, что природа (объективная реальность вообще) всегда содержит в себе некое действительное отношение «X». Его ученые и открывают, эксплицируют в логику понятий и категорий, как еще одну раскрытую её «тайну», как компонент возможных будущих практических приложений той или иной научной теории. С этой точки зрения ими негласно предполагается, что «Природа» давно уже все сделала и совершила, но не всё еще открыла ученым и практикам, которые вынуждены без конца ставить ей вопросы и придумывать хитроумные

средства понуждения её к ответу. Для нас в этом примере особенно важна мысль и положение о том, что (если обратиться к содержанию и содержательности профессиональной деятельности наёмных работников, как предмету нашего научного исследования) в них можно и нужно различать, так сказать, *вечные* и *возникающие* в ходе исторического генезиса компоненты. Первые могут быть открыты и осмыслены, так сказать, в любое время, вторые – только в особый исторический момент развития профессиональной деятельности человека. Если бы это понимание имело место в 90-е годы прошлого столетия (как в особый, исторически переломный момент развития нашего общества), то оно обязательно стало бы инструментом широкого спектра социальных исследований профессиональной деятельности наёмных работников. Вопросы тогда ставились бы в частности с учетом того, что *буквально у каждого общественного явления, по-видимому, есть свои собственные многочисленные превращенные формы*. При отсутствии реальной динамики социальной действительности учеными моделировалась бы (гносеологически возможная) её экономическая и технологическая, профессиональная и культурная и т.д. и т.п. динамика, позволяющая отделить сущность данных общественных феноменов от их превращенных форм ... Нам отчасти удалось приблизиться к выработке подобной логики социологического анализа содержания и содержательности профессиональной деятельности наёмных работников промышленной сферы. Эскизно её можно представить следующим образом: *Исходные элементы профессиональной деятельности – Сущность профессиональной деятельности – Социально-экономические формы профессиональной деятельности – Превращенные формы (в частности содержательность) профессиональной деятельности*. Она, кстати говоря, в чём-то совпала и с фундаментальной логикой исследования «Капитала вообще»: *Товар – Деньги – Капитал – Прибавочная стоимость – Превращенные формы прибавочной стоимости* [см. 24, с. 344].

В последние двадцать – двадцать пять лет мы разработали модель – алгоритм – стоимостной (денежной) оценки содержательности труда, как еще одной превращенной формы содержания профессиональной деятельности наёмных работников. В качестве её сущностных и логических элементов мы использовали показатели сложности труда, квалификационного развития субъекта профессиональной деятельности и степени его участия в процессе возрастания *Капитала* промышленной сферы ... Принципиально такую модель – алгоритм – стоимостной (денежной) оценки степени развитости содержательности профессиональной деятельности (СПДсо) наёмных работников, мы представили в виде следующей зависимости:

$$\text{СПДсо} = T_0 \times (\text{КК}_1 / \text{КК}_0) \times (\text{ПК}_1 / \text{ПК}_0) \times (\text{ТП}_1 / \text{ТП}_0),$$

где: T_0 – стоимостная (денежная) оценка выполнения работниками простых видов труда за текущий производственный период, руб.; $\text{КК}_0, \text{КК}_1$ – интегрированные коэффициенты квалификационных характеристик простого и сложного труда, баллы; $\text{ПК}_0, \text{ПК}_1$ – интегрированные коэффициенты степени проявления неквалифицированными и квалифицированными наёмными рабочими своих профессиональных качеств и личностных черт, ставших для наёмных работников их профессионально значимыми характеристиками, баллы; $\text{ТП}_0, \text{ТП}_1$ – стоимостная (денежная) оценка капиталобразующей функции простого и сложного труда, выполняемого наёмными рабочими за текущий или любой анализируемый производственный период (рублей перенесенной и прибавочной стоимости на рубль заработной платы неквалифицированных и квалифицированных наёмных работников).

Предлагаемый нами алгоритм стоимостной (денежной) оценки развития содержательности профессиональной деятельности работников промышленной сферы, как превращенной формы её содержания, показывает, что мы имеем дело с особым производительным процессом воспроизводства вновь возникшего *Капитала*, поскольку профессиональная деятельность наёмных работников осуществляется теперь в условиях высокоразвитого капиталистического производства: существование в нём стоимостных (денежных) оценок «... есть лишь официальное чувственно воспринимаемое выражение той денежной души, которая пронизывает все звенья производства и все движения буржуазного общества» на всех этапах его развития [21, с. 20].

Разработанный нами алгоритм позволяет, во-первых, – раскрыть современную социально-экономическую сущность содержания и содержательности профессиональной деятельности наёмных работников промышленной сферы как конкретного производительного труда, участвующего в создании известного объёма прибавочной стоимости и прибыли для собственников средств производства. Показать, что они определяются не только технологией и функциональной насыщенностью производства, но и законами движения товаров и в особенности вновь возникшего *Капитала*: теперь, как субъекты воспринимают полезность покупаемого ими товара, так они и оценивают целесообразность и сложность, содержание и содержательность всего затраченного времени того или

иного наёмного работника на его изготовление и воспроизводство *Капитала* промышленной сферы [23, с. 22 – 23]. Во-вторых, – показать, что в условиях современной рыночной экономики содержание и содержательность профессиональной деятельности наёмных работников может модифицироваться не только высокой активностью конкретного субъекта, но и помимо его воли, его конкуренцией с другими столь же активными акторами не только промышленной, но и иных сфер общества. В-третьих, – обладать не только физическим, но и особым *моральным* износом (предлагаемый алгоритм это принципиально воспроизводит). Эти процессы можно уподобить действию, «какое оказывает каждый раз одно лишь движение фигуры на шахматной доске на ценность положения всех прочих фигур, участвующих в партии» [5, с. 52].

Таким образом, предложенный нами алгоритм, повторимся ещё раз, показывает глубинно укоренённую зависимость стоимостной (денежной) оценки содержания и содержательности профессиональной деятельности наёмных работников от движения *капитала* как особого фундаментального производственного отношения промышленной сферы: *в условиях современной рыночной экономики стоимостная (денежная) оценка содержания и содержательности профессиональной деятельности работников, будучи неотъемлемым компонентом движения постоянного и переменного промышленного капитала, во многом базируется на законах стоимости и конкуренции акторов общественного производства, взятых на самых разных уровнях его функционирования и воспроизводства.*

Обобщая выше сказанное, отметим следующее. Наши исследования показывают, что в социологическом познании нельзя отвлекаться от изучения превращённых форм, но и увлекаться ими тоже слишком опасно, забыв о действительной сущности тех или иных общественных и производственных, профессиональных и трудовых явлений. В социальных исследованиях нужно изучать не только «спокойные» характеристики профессиональной деятельности наёмных работников, но и в тесной связке с ними её «подвижные» – превращённые – формы, ведь они своей обособленностью и бытийностью выполняют важную роль механизма управления реальными процессами воспроизводства, развития и совершенствования профессиональной деятельности наёмных работников [20, с. 247]. К такому объёму познания и анализа должны стремиться концептуальные схемы всякого действительно законченного научного социологического и экономического исследования. Если мы хотим видеть его вполне завершённым, оно должно обязательно включать в себя анализ взаимного превращения и взаимодействия глубинных, сущностных и феноменологических, поверхностных элементов профессиональной деятельности – в том числе и её превращённых форм. Отсюда, на наш взгляд, следует положение о том, что *превращённые формы – есть не только и не столько «мир наизнанку», что в определённой мере есть правда, сколько – особые онтологически данные нам позитивные диалектически сложно действующие универсалии социального мира вообще.* Перечисленные нами далее авторы иногда поддерживают иную точку зрения. Они полагают, если выразить кратко их научную позицию по этому вопросу, что превращённые формы характеризуют культурные, социальные и экономические процессы, главным образом, как особый «мир наизнанку» данный нам в ощущениях и представлениях, как некие *отчуждённые* явления современного общества; это, конечно, правда, но не вся правда!!! [см.: 9; 14].

По нашему глубокому убеждению, превращённые формы профессиональной деятельности наёмных работников, особенно если они сопряжены с механизмами развития и взаимодействия её компонентов, выполняют очень важную роль в динамизации её воспроизводства. Тем самым, предлагаемая нами концептуальная схема не только теоретического, но и прикладного социологического анализа профессиональной деятельности, включая в себя изучение её превращённых форм, позволяет достоверно различить её внутренние структурно-содержательные и внешние – превращённые – её формы, в частности её содержательность, включая её особую стоимостную (денежную) оценку. Раскрыть объективные функции превращённых форм как позитивных явлений, обеспечивающих соизмеримость различных видов профессиональной деятельности наёмных работников. Показать их роль в разрешении объективных противоречий её развития, в обеспечении качественной и количественной соизмеримости их развития в рамках промышленной сферы общественного производства и т.д. и т.п.

Исследование превращённых форм профессиональной деятельности наёмных работников промышленной сферы в качестве позитивных, а не только извращённых, иррациональных и мнимых характеристик, фундированное принципами качества трудовой жизни, интеграции, системности и меры, расширяет наши возможности в области предметного выявления и инструментального представления их в качестве компонентов и звеньев того самого целостного и комплексного механизма воспроизводства, развития и совершенствования социально - экономических отношений внутри производства, который присущ современной системе труда всего нашего общества. Выйти на понимание сущности

общеизвестного закона социального взаимодействия общественных явлений как таковых, включающих в себя в качестве своих неотъемлемых компонентов самые разнообразные превращенные формы. Зафиксировать следующую объективно существующую закономерность взаимодействия компонентов профессиональной деятельности: взаимодействие культурных, социальных, экономических, технологических, субъектных и т.п. компонентов профессиональной деятельности (на уровне её сущности) всегда опосредуется в процессе своего воспроизводства, развития и совершенствования (на уровне её явления) взаимосвязями и взаимовлиянием её превращенных форм. Эта закономерность, поскольку она касается промышленной сферы общественного производства, – онтологически данной нам основы жизнедеятельности всего гражданского общества – может рассматриваться как особый закон и сущность всякого другого социального взаимодействия его компонентов.

{В качестве примера закономерности, выходящей за рамки промышленной сферы современного общества, можно привести процесс культурного обмена между различными народами. Как показывает опыт, в межкультурном обмене различных социальных общностей обычно действует следующая закономерность, близкая к выявленной нами зависимости: различные народы обычно взаимодействуют между собой прежде всего на основе информации, заложенной в *верхних пластах* их культуры, её более глубинные пласты относятся к тем сферам, которые в своём взаимодействии с аналогичными пластами культуры других социальных общностей не являют себя в *прямых, непревращенных формах*. Подобное взаимодействие культуры разных человеческих сообществ можно записать в виде следующего соотношения её подсистем. Скорость обмена между социальными общностями различными образцами своей культуры всегда выше скорости их обмена между собой своими общетеоретическими знаниями. Они, в свою очередь выше скорости обмена прикладными знаниями, навыками и умениями. Последние передаются более быстро по сравнению со скоростью обмена между народами архетипами своей культуры. Сами же архетипы различных культур в полном объеме вообще не подлежат обмену между различными народами [32, с. 316]}.

*Завершая свою работу, в качестве её итоговых тезисов эскизно отметим следующее. Мы надеемся, что раскрытые нами характеристики превращенных форм профессиональной деятельности наёмных работников, наряду с другими константами её исследования, позволили более менее рельефно представить их важное значение для дальнейшего прогресса отечественной индустриальной социологии и реальной практики промышленного менеджмента. Ведь выявление и открытие новых или объяснение уже известных системных констант профессиональной деятельности наёмных работников промышленной сферы возможно только на основе использования как в исследовании, так и в практике промышленного управления онтологически многогранной и интегрально представляемой диалектики её развития. В стационарно заданном состоянии социально - экономических отношений структура профессиональной деятельности наёмных работников (особенно наличие в ней различных превращенных форм) может быть затуманена и искажена, так сказать, *рафинированными, слишком очищенными* (сущностными, внутренне укоренёнными и потому *вполне истинными*, но зачастую излишне *спокойными и неизменными*) её многочисленными компонентами.*

Только постоянное наличие динамики профессиональной деятельности наёмных работников промышленной сферы, её отражение в категориальном пространстве экономического и социологического исследования, только ориентация на саму динамику профессиональной жизни наёмных работников, по мнению автора, позволит экономистам и социологам по труду открыть и выразить в понятиях, а управленцам в своей реальной практике, её феноменологическую конкретику (в том числе и самые разные её превращенные формы), отделив в профессиональной деятельности её внешне видимые компоненты от сущностных, *спрятанных* внутри неё, первооснов и первоначал. Там, где в познании и практике менеджмента, связанного с профессиональной деятельностью наёмных работников, изначально господствуют, осознанно или не осознанно, формально-логические *недиалектические* и потому малоподвижные понятия (в особенности нацеленные на достижение примитивно понимаемой *пользы*), а также подобные методы и приемы, избегающие глубокого анализа её исторического развития, таких откровений по-видимому не будет.

Наоборот, при опоре на объёмно понимаемую, диалектически осмысленную и диалектически реализуемую методологию научного познания нас ждёт как в теории, так и в конкретной практике управления открытие всё новых и новых системных констант профессиональной деятельности наёмных работников, всё более и более глубокое понимание её исторических метаморфоз и революционных изменений (включая и её многочисленные пока не познанные превращенные формы). Если мы будем придерживаться подобной исследовательской установки – это будет не случайность, а вполне ясно предсказуемая и достаточно убедительно доказываемая закономерность,

не только присущая узкой сфере профессиональной деятельности наёмных работников промышленной сферы, но и более широкой исторически открытой для будущего общественной практике Человека вообще.

Список использованной литературы:

1. Акаев А. Ключевой элемент стратегии модернизации экономики России в XXI веке – формирование NBIC- конвергентной промышленности: Материалы науч. доклада // Материалы XIV Международной научной конференции "Модернизация России: Ключевые проблемы и решения". 19–20 ДЕКАБРЯ 2013. Москва, ИНИОН РАН. Интернет-ресурс: <http://www.myshared.ru/slide/765171/> (дата обращения: 01.07.2023).
2. Анчел Е. Этнос и история: Пер. с венг. М. А. Хевеши. – М.: Мысль, 1988. 126, [2]с.
3. Афанасьев В.Г. Системность и общество. – М.: Политиздат, 1980. 368с.
4. Беляева А.П. Политеория профессиональной педагогики и профессионального образования – СПб.: Ин-т профессионально-технического образования РАО, 2003. 448с.
5. Брожик В. Марксистская теория оценки: монография. – Перевод со словацкого. / Общ. ред. и послесловие Ю.Н. Солодухина. – М.: Прогресс, 1982. 264с.
6. Гелюта А.М., Староверов В.И. Социальный облик рабочего-интеллигента. – М.: Мысль, 1977. 183с. (Социология и жизнь).
7. Гофман И. Анализ фреймов: эссе об организации повседневного опыта: Пер. с англ. / Под ред. Г.С. Батыгина и Л.А. Козловой; вступ. статья Г.С. Батыгина – М.: Институт социологии РАН, 2003. 752с.
8. Дудченко В.С., Макаревич В.Н. Игровые методы в социологии: Науч. статья / В.С. Дудченко, В.Н. Макаревич // Социологические исследования. – 1990. – № 12. 103 – 112.
9. Ермоленко А.Н., Райда К.Ю. Превращенные формы социальной рациональности. (Критика буржуазных философских концепций): монография / Отв. ред. А. Т. Гордиенко; Академия наук [АН] СССР. Институт философии.– Киев : Наукова думка, 1987. 164 с.
10. Жамин В.А., Егизарян Г.А. Эффективность квалифицированного труда: монография / Г.А. Егизарян, В.А. Жамин. – М.: Экономика, 1968. 231с.
11. Интегрализм Питирима Сорокина: ключ к новой цивилизационной парадигме: Перевод статьи Sorokin P. Integralism is my philosophy // This is my philosophy. L., 1958. P. 180 – 189. / Пер. С. В. Карпушина // Партнерство цивилизаций. 2014 № 1–2. 273 – 280.
12. Кузьмин В.П. Категория меры в материалистической диалектике. – М.: Наука, 1966. 222с.
13. Кузьмин В.П. Принцип системности в теории и методологии К. Маркса.— 3-е изд., доп.— М.: Политиздат, 1986. 399с.
14. Кравченко А.И. «Мир наизнанку»: методология превращенной формы. // Социс.1990 № 12. 23–36.
15. Лангштейн М.С. (1969) «Иррациональные и превращенные формы экономических отношений» // Экономические науки, 1969. № 3. 16 – 22.
16. Лангштейн М.С. Превращенные формы в политической экономии: вопросы методологии // Экономика Советской Украины, 1990. № 10. 39 – 46.
17. Лангштейн М.С. Противоядие от экономического формализма. – М.: Экономика, 1990. 221с.
18. Лукач Д. К онтологии общественного бытия. Прологомены: Пер. с нем. Общ. Ред. И вступ. Ст. И.С. Нарского и М.А. Хевеши. – М.: Прогресс, 1991. 412с.
19. Мамардашвили М.К. Форма превращенная // Философская энциклопедия. В 5-ти т. / Под ред. Ф.В. Константинова. Т. 5. – М.: Советская энциклопедия, 1970. 386 – 389.
20. Мамардашвили М.К. Превращенные формы (О необходимости иррациональных выражений) // Мамардашвили М.К. Формы и содержание мышления. – СПб.: Азбука, Азбука-Аттикус, 2011. 243 – 262.
21. Маркс К. Конспект книги Джеймса Милля "Основы политической экономии". // Маркс К., Энгельс Ф. Соч., 2-е изд. – Т. 42. – М.: Политиздат, 1974. 5 – 40.
22. Мищенко А. С. Методические аспекты научно обоснованного измерения содержательности трудовой деятельности: Тезисы науч. доклада / А.С. Мищенко // Современные проблемы прикладной социологии и социальной психологии в трудовых коллективах (тезисы докладов) / Под ред. А.С.Пашкова Л.: Изд-во Ленинград. гос. ун-та, – 1984г. 78 – 79.
23. Мищенко А.С. Взаимодействие содержания труда и профессиональных качеств рабочих: На примере промышленных предприятий: диссертация кандидата экономических наук: 08.00.07 / Санкт-Петербург. ун-т экон. и финансов. – Санкт-Петербург, 1997. 166с.

24. Мищенко А.С. Превращенные формы в системе взаимодействий элементов трудовых процессов как социально-онтологического явления // Современная онтология — III. Категория взаимодействия. Материалы международной научной конференции. «Современная онтология – III: категория взаимодействия» (25–27 июня 2008 г., Санкт-Петербург, Россия). / Отв. ред. П.М. Колычев. — СПб.: Издательский дом С.-Петерб. ун-та, 2009. 339 – 348.
25. Мищенко А.С., Ключкин В.И. Профессионально-трудовая деятельность работников: системные аспекты её социологического анализа: Материалы науч. доклада / В.И. Ключкин, А.С. Мищенко // Социология и общество: глобальные вызовы и региональное развитие [Электронный ресурс]: Материалы IV Очередного Всероссийского социологического конгресса. Сессия 11: Социология и мир труда. – М.: РОС, 2012. 1931–1937.
26. Мищенко А.С. Превращенные формы трудового процесса как особые элементы социальных взаимодействий и отношений: Материалы науч. доклада / А.С. Мищенко // VII Ковалевские чтения: Материалы научно-практической конференции 15-16 ноября 2012 года. / Отв. редактор: Ю.В. Асочаков. СПб.: Скифия-принт, 2012. 268 – 270.
27. Мищенко А.С. К вопросу об эволюции индустриальной социологии: возможные парадигмальные сдвиги в её дальнейшем развитии: Материалы науч. доклада / А.С. Мищенко // Российское социологическое сообщество: история, современность, место в мировой науке: Материалы научной конференции к 100-летию Русского социологического общества имени М.М. Ковалевского 10-12 ноября 2016 года. / Отв. редактор: Ю.В. Асочаков. СПб.: Скифия-принт, 2016. 1331–1333.
28. Мищенко А.С. Эволюция индустриальной социологии: важнейшие парадигмальные сдвиги в её развитии: Материалы науч. доклада / А.С. Мищенко // Труд и общество в реалиях XXI века: сборник научных статей (материалы Международной научной конференции «Труд и общество в реалиях XXI века», 16 – 17 марта 2017г.) / Р.В. Карапетян (отв. ред.) – СПб.: Скифия -Принт, 2017. 882 – 889.
29. Мищенко А.С. Превращенные формы как специфическая предметная область социологического анализа трудовой сферы общества: Материалы науч. доклада / А.С. Мищенко // Проблемы моделирования социальных процессов: Россия и страны АТР: материалы Международной научно-практической конференции, Владивосток, 17–18 октября 2019 г. / Отв. ред.: А.В. Винокурова, Е.Ю. Костина. – Владивосток: Изд-во Дальневост. федерал. ун-та, 2019. 72 – 76.
30. Мищенко А.С. Содержание труда рабочих промышленности как предмет социологической диагностики: Материалы науч. доклада / А.С. Мищенко // Материалы VII Международной научно -практической конференции «Актуальные проблемы социально-трудовых отношений», посвященной 60-летию основания Института социально - экономических исследований ДФИЦ РАН (г.Махачкала, 22 ноября 2019 г.) – Махачкала: ДФИЦ РАН / Издательство «Апробация» – 2019. 269 – 272.
31. Образовательное событие как ресурс соорганизации и кооперации деятельности субъектов образовательного процесса: из опыта работы региональной инновационной площадки. – Рыбинск: МОУДПО специалистов «Информационно - образовательный Центр», 2012. 34с.
32. Общество и политика: Современные исследования, поиск концепций. / Под ред. В.Ю. Большакова. – СПб.: Изд-во Санкт-Петербургского ун-та, 2000. 512с., ил.
33. Петрушенко Л.А. Единство системности, организованности и самодвижения (О влиянии философии на формирование понятий теории систем). М., «Мысль», 1975. 286с.
34. Подобулкин Г.Д. Противоречия содержания и формы проявления экономических категорий социализма: Науч. статья / Г.Д. Подобулкин // Экономические противоречия социализма и формы их разрешения: Ученые записки кафедр общественных наук вузов Ленинграда. Политическая экономия. Выпуск XXII. / Под ред. проф. Н.Д. Колесова. – Ленинград, Издательство Ленинградского университета, 1982. 130 – 146.
35. Рагозина Т.Э. Форма превращенная как универсальная категория диалектики: Науч. статья / Т.Э. Рагозина // Культура и цивилизация, выпуск № 2 (6), 2017. 60 – 69.
36. Рейтинг самых роботизированных стран мира. Интернет-ресурс: <http://360tech.ru/2018/02/14/rejting-samyh-robotizirovannyh-stran-mira/>(дата просмотра: 14.01. 2019)
37. Римский В.П., Калинина Г.Н. Самополагание науки и превращенные формы знания: Науч. статья / Г.Н. Калинина, В.П. Римский // Научные ведомости. Серия Философия. Социология. Право. 2012. № 20 (139). Выпуск 22. 28 – 39.
38. Саморегуляция и прогнозирование социального поведения личности: Диспозиционная концепция. 2-е расширенное изд. – М.: ЦСПиМ, 2013. 376 с.
39. Сильвестров В.В. Культура. Деятельность. Общение. – М.: «Российская политическая энциклопедия» (РОССПЭН), 1998. 478с. (Серия «Философы России XX века»).

40. Современная социальная теория: Бурдье, Гидденс, Хабермас: Учебное пособие: Составление, перевод и вступительная статья А.В. Леденёвой. – Новосибирск: Изд-во Новосиб. ун-та, 1995. 120с.
41. Статистика мировой плотности промышленных роботов. Интернет-ресурс: <https://mentamore.com/robototexnika/statistika-mirovoj-plotnosti-promyshlennyx-robotov.html> (дата просмотра: 22.09.2019).
42. Супян В.Б. Наёмный труд в США на новом этапе НТР: качественная эволюция и проблемы использования. – М.: Наука, 1990. 144с.
43. Супян В.Б. и др. Американская экономика: человек, технический прогресс и предпринимательство / Супян В.Б., Даниелов А.Р., Беневоленский В.Б. и др. – М.: Наука, 1993. 239с.
44. Теория систем и системный анализ в управлении организациями: ТЗЗ Справочник: Учеб. пособие / Под ред. В.Н. Волковой и А.А. Емельянова. – М.: Финансы и статистика, 2006. 848с.
45. Троицкий Ю. Л. Событие как образовательная стратегия: Науч. статья / Ю.Л. Троицкий // Событийность в образовательной и педагогической деятельности. – 2010. – Вып. 1 (43). 87 – 94.
46. Фромм Э. Иметь или быть?: Пер. с англ./ Общ. ред. и посл. В.И. Добренев. – 2-е изд., доп. – М.: Прогресс, 1990. 336с. – (Би-ка зарубеж. психологии).
47. Человек и его работа в СССР и после: Учебное пособие для вузов / А.Г. Здравомыслов, В.А. Ядов. – 2-е изд., и доп. – М.: Аспект Пресс, 2003. 485с.
48. Шмерлина И.А. Социальность и проблема смысла: к выработке междисциплинарного понятия: Науч. статья / И.А. Шмерлина // Эпистемология и философия науки, т. XXI, 2009. № 3. 137 – 151.
49. Шмерлина И.А. О ценностном отношении к абстрактным категориям. Рецензия на: Быченков В.М. Институты: сверхколлективные образования и безличные формы социальной субъективности. М.: Российская академия социальных наук, 1996. – 976 с. // Социологический журнал. 2015. Том. 21. № 4. 168 – 179.
50. Шмерлина И.А. «Социальная форма»: контуры концепта: Науч. статья / И.А. Шмерлина // «Полития», № 3 (94) 2019. 6 – 38.
51. Энгельгардт В.А. Интегрализм – путь от простого к сложному: Науч. статья / В.А. Энгельгардт // Наука и жизнь. 1971. № 5. 8 – 15.
52. Юдин Э.Г. Методология науки. Системность. Деятельность. – М.: Эдиториал УРСС. 1997. 445с. (Серия «Философы России XX века»).
53. Ясинская Н.А. Превращенные формы социально-экономических отношений: практические требования современности: Науч. статья / Н.А. Ясинская // Проблемы экономики (Харьков). 2013. № 4. 368 – 374.

© А.С. Мищенко, 2024

ПОЛИТИЧЕСКИЕ НАУКИ

УДК 32

Лю Ин,
Аспирантура юридического института
кафедры публичной политики и истории государства и права
Российского университета дружбы народов, г. Москва

НЕОБХОДИМОСТЬ УСИЛЕНИЯ СОТРУДНИЧЕСТВА РОССИИ И КИТАЯ В КОНТЕКСТЕ УГЛЕРОДНОЙ НЕЙТРАЛЬНОСТИ

Аннотация: Россия и Китай являются крупнейшими источниками выбросов парниковых газов, берут на себя ответственность за смягчение последствий изменения климата. Россия и Китай предложили цель достижения углеродной нейтральности к 2060 году. Обе страны сотрудничали в преобразовании энергетики, мерах по сокращению выбросов и продвижении политики, направленной на содействие низкоуглеродному развитию и реализации целей углеродной нейтральности. В данной статье анализируется необходимость сотрудничества между Россией и Китаем в контексте

глобальной углеродной нейтральности, направляет на понимание экологической политики России и Китая, анализ проблем, с которыми сталкиваются две страны, и предложение направлений будущего сотрудничества.

Ключевые слова: углеродная нейтральность, Россия, Китай, экологичность и низкоуглеродность.

Глобальное изменение климата, вызванное выбросами парниковых газов, таких как углекислый газ, стало одной из крупнейших проблем, стоящих перед человечеством в этом столетии. В рамках Парижского соглашения достижение углеродной нейтральности к середине этого столетия является наиболее фундаментальной мерой глобального реагирования на изменение климата.

В октябре 2021 г. В.В. Путин в ходе пленарного заседания Российской энергетической недели заявил о планах достигнуть углеродной нейтральности экономики к 2060 г. [1, с.88] Стратегия основана на повышении способности лесов и других экосистем улавливать углерод и реализации энергетического перехода, поддержке применения и распространения низкоуглеродных и безуглеродных технологий, а также развитию «зеленого» финансирования. 22 сентября 2020 года президент Китая Си Цзиньпин объявил на общих дебатах 75-й сессии Генеральной Ассамблеи Организации Объединенных Наций, что выбросы углекислого газа в Китае будут стремиться достичь пика до 2030 года и стремиться достичь углеродной нейтральности до 2060 года. Это обязательство открывает новую эру, в которой Китай будет стимулировать всю энергетическую систему, экономическую систему и систему научно-технических инноваций к комплексному переходу на «зеленую» систему с целью достижения углеродной нейтральности.

Поскольку Россия и Китай являются двумя крупнейшими экономиками мира и крупнейшими источниками выбросов парниковых газов, для двух стран важно укреплять сотрудничество, что в основном отражается в следующих аспектах:

Продемонстрировать ответственность крупной страны и координировать действия по реагированию на глобальное изменение климата. Изменение климата является глобальной проблемой, которая оказала серьезное влияние на глобальную экологическую среду, экономику и социальную стабильность. Россия и Китай берут на себя ответственность за решение проблемы изменения климата и вносят вклад в совместные усилия по борьбе с глобальным потеплением и экстремальными климатическими явлениями путем сокращения выбросов углекислого газа. Объявление Россией и Китаем целей и планов достижения пика выбросов углерода и углеродной нейтральности отражает ответственность России и Китая как крупных стран. Это также доказывает, что обе страны обладают способностью, обязательствами и решимостью стоять на мировой арене и играть свою роль. Будучи крупными экономиками, реализация политики углеродной нейтральности Россией и Китаем не только поможет улучшить их имидж в международном сообществе, но также поможет укрепить сотрудничество и обмены с другими странами для совместного решения глобальных климатических проблем.

Оптимизировать энергетическую структуру и повысить национальную энергетическую безопасность. Реализация углеродной нейтральности требует содействия трансформации экономической структуры и ускорению развития и применения чистой энергии и низкоуглеродных технологий, что подтолкнет экономику России и Китая к развитию в более устойчивом направлении. Углеродная нейтральность также может способствовать инновациям и промышленной модернизации, обеспечивая новый источник энергии для будущего экономического роста. В то же время достижение пика выбросов углерода и достижение углеродно-нейтрального статуса выгодно для национальной безопасности и соответствуют основным интересам страны. Непрерывная оптимизация энергетической структуры в процессе сокращения выбросов углекислого газа может снизить зависимость двух стран от ископаемой энергии, такой как нефть и природный газ, тем самым ослабляя влияние соответствующих морских территорий и мирового рынка нефти на национальную безопасность двух стран. страны.

Устранить последствия тарифов на выбросы углерода и устранить потенциальные торговые барьеры. Тарифы на углерод, по сути, являются односторонней мерой торговли экологическими товарами, а односторонние меры торговли экологическими товарами часто рассматриваются как

1 Веселова Д.Н. Политика России в сфере смягчения последствий изменения климата // Дискурс-Пи. 2023. №2.

барьеры для «зеленой» торговли. [¹, с.196] Развитые страны, такие как Европа и США, разработали налоговые планы по корректировке границ выбросов углерода, включая проект механизма корректировки границ выбросов углерода Европейского Союза, Закон США о безопасности чистой энергии и Закон США о сборах за выбросы углерода. В нынешней ситуации, когда мир застрял в условиях низкого экономического роста, растет изоляционизм и обостряются торговые разногласия, налог на корректировку границы с выбросами углерода может превратиться в инструмент торговых барьеров. Поскольку Россия и Китай являются важными странами импорта и экспорта в мире, влияние налога на корректировку границ выбросов углерода нельзя игнорировать. Обе страны должны активно продвигать стратегию пика выбросов углерода и углеродно-нейтральной стратегии, совершенствовать налог на выбросы углерода и другие системы управления, улучшать содержание зеленых технологий, укреплять свою активную позицию в международной торговле и снижать влияние торговых барьеров.

В то же время Россия и Китай сталкиваются с многочисленными проблемами на пути достижения своих целей по углеродной нейтральности. Россия богата ресурсами нефти и природного газа, что позволяет ей занимать важную позицию в потреблении и экспорте энергии. Эта единая энергетическая структура может также ограничить темпы продвижения России по экологически чистому и низкоуглеродному развитию. России также необходимо подумать о том, как эффективно решать проблемы изменения климата и окружающей среды, сохраняя при этом экономический рост. Кроме того, уникальной особенностью России являются масштабные лесные пожары, которые оказывают существенное влияние не только на саму Россию, но и на углеродный баланс всей планеты.[², с.229] Временной интервал между углеродным пиком Китая и углеродной нейтральностью составляет всего 30 лет. Поскольку экономика продолжает развиваться, а потребление энергии продолжает расти, продвижение цели углеродного пика и углеродной нейтральности столкнется с двойным давлением развития и сокращения выбросов. По данным Национальной комиссии по развитию и реформам Китая, общий объем инвестиций Китая в достижение пиковой цели углеродной нейтральности составляет примерно от 136 до 300 триллионов юаней, что составляет 1/3 общих глобальных инвестиционных затрат на достижение нулевых выбросов к 2030 году.[³, с. 1]

Подводя итог, России и Китаю необходимо реализовать углеродную нейтральность, что не только соответствует призыву международного сообщества к изменению климата, но и соответствует долгосрочным интересам двух стран. Активно принимая меры по сокращению выбросов углекислого газа, Россия и Китай могут внести должный вклад в решение глобальной проблемы изменения климата, одновременно способствуя трансформации и модернизации собственных экономик и достижению цели устойчивого развития. С этой целью правительства двух стран и все слои общества работали вместе, чтобы скорректировать структуру энергопотребления, реформировать систему спроса и предложения энергии, а также модернизировать и оптимизировать инфраструктуру с помощью различных средств, таких как политическое руководство, технологические инновации и рыночные механизмы.

Список использованной литературы:

¹ Веселова Д.Н. Политика России в сфере смягчения последствий изменения климата // Дискурс-Пи. 2023. №2.

² Фу Тинг, Алтаева Камиля Жакипбековна ПРАВОВОЙ АНАЛИЗ УГЛЕРОДНЫХ ТАРИФОВ С ТОЧКИ ЗРЕНИЯ СТАТЬИ XX ГЕНЕРАЛЬНОГО СОГЛАШЕНИЯ ПО ТАРИФАМ И ТОРГОВЛЕ // Вестник Института законодательства и правовой информации Республики Казахстан. 2023. №1 (72).

³ Klivenko, V.V., Klivenko, A.V. & Tereshin, A.G. Carbon-Free Russia: Is There a Chance to Achieve Carbon Neutrality by 2060 // Dokl. 2023. №68 (223–232).

¹ Фу Тинг, Алтаева Камиля Жакипбековна ПРАВОВОЙ АНАЛИЗ УГЛЕРОДНЫХ ТАРИФОВ С ТОЧКИ ЗРЕНИЯ СТАТЬИ XX ГЕНЕРАЛЬНОГО СОГЛАШЕНИЯ ПО ТАРИФАМ И ТОРГОВЛЕ // Вестник Института законодательства и правовой информации Республики Казахстан. 2023. №1 (72).

² Klivenko, V.V., Klivenko, A.V. & Tereshin, A.G. Carbon-Free Russia: Is There a Chance to Achieve Carbon Neutrality by 2060 // Dokl. 2023. №68 (223–232).

³ Цзинь Чжицзюнь, Чжан Чуан. Мысли о пути трансформации энергетики Китая в сторону углеродной нейтральности // Журнал Пекинского университета (Natural Science Edition). 2024. №17.

⁴ Цзинь Чжицзюнь, Чжан Чуан. Мысли о пути трансформации энергетики Китая в сторону углеродной нейтральности // Журнал Пекинского университета (Natural Science Edition). 2024. №17.

© Лю Ин, 2024

«Научные исследования современных учёных»

Том 2

*Сборник материалов
L международной очно-заочной научно-практической конференции
г. Москва, 20 мая 2024г.*

Материалы публикуются в авторской редакции

Издательство: НИЦ «Империя»
143432, Московская обл., Красногорский р-н, пгт. Нахабино, ул.Панфилова, д.5
Подписано к использованию 27.05.2024.
Объем 3,20 Мбайт. Электрон.текстовые